

KOMATSU

GD555-5



Les illustrations peuvent présenter des équipements non disponibles dans votre région

Niveleuse

Puissance du moteur

146 kW / 199 ch @ 2000 t/mn

Poids opérationnel

15135 kg (avec ripper 17065 kg)

Longueur de lame

3,71 m

D'un seul coup d'œil



Puissance du moteur

146 kW / 199 ch @ 2000 t/mn

Poids opérationnel

15135 kg (avec ripper 17065 kg)

Longueur de lame

3,71 m

Grande productivité, faible consommation **et fiabilité hors pair**

Productivité

- Empattement long et rayon de braquage court
- Système hydraulique et système de refroidissement optimisés

Contrôle

- Système de transmission de puissance hors pair

Confort

- Visibilité excellente
- Intérieur spacieux

Facilité de maintenance

- Système de contrôle
- Conçu pour une maintenance aisée

Komtrax

- Rapport d'économie d'énergie
- Aide à la gestion de l'équipement
- Stratégie optimale pour travailler efficacement

Écologie et économie

- Système de sélection du mode de puissance du moteur
- Bruit dynamique périphérique



Niveleuses « série 5 »



Parfaitement adaptées à votre chantier

La plupart des utilisations d'une niveleuse nécessitent précision et flexibilité. À cet effet, la niveleuse doit être facile à utiliser dans toutes les situations de travail. Pour arriver à cette facilité d'utilisation, les niveleuses Komatsu « série 5 » ont été entièrement améliorées, de leur design global jusqu'au moindre composant. Notre philosophie de la conception contribue à la capacité de nos niveleuses à s'intégrer dans tous les chantiers, de la construction routière au déneigement, et augmente la productivité de tous les opérateurs, qu'ils soient débutants ou experts.

Plus de polyvalence

La GD555-5 tente d'améliorer la polyvalence des niveleuses de milieu de gamme utilisées sur des chantiers très variés. La grande diversité des équipements de travail, l'empattement allongé pour faciliter l'utilisation de lames plus longues, tous ces éléments visent à améliorer l'efficacité au travail. En outre, la transmission à convertisseur de couple permet un contrôle aisé, qui améliore la précision du travail dans toutes les applications.



Productivité



Empattement long et rayon de braquage court

L'empattement long permet un travail de nivellement très performant avec une lame longue et facilite le réglage de la position de la lame. La combinaison de l'empattement long avec un grand angle d'articulation contribue également à augmenter la portée de la lame. En outre, le rayon de braquage court et l'angle d'articulation large offrent une grande manœuvrabilité.

Système hydraulique et système de refroidissement optimisés

Distributeur de commande

Le distributeur multifonction Komatsu à circuit hydraulique CLSS (Closed-centre Load Sensing System, Système à détection de charge) offre une vitesse de cylindre constante, une utilisation multifonction exceptionnelle et un contrôle précis.

1) Faible effort d'utilisation

Les commandes des équipements sont conçus pour réduire la fatigue de l'opérateur. Elles se caractérisent par des leviers à course réduite et à faible effort dans les deux directions. L'espacement réfléchi et la course réduite des leviers de commande permettent à l'opérateur d'actionner plusieurs commandes à une seule main.

2) Débit équilibré

Lorsque l'opérateur actionne plusieurs commandes en même temps, le débit est proportionnel pour permettre à plusieurs équipements de fonctionner simultanément.

3) Vitesse constante des équipements

La vitesse des équipements reste constante, quel que soit le régime du moteur, grâce au rendement élevé de la pompe et à sa fonction de régulation proportionnelle du débit.

Puissance à la demande

En temps normal, la pompe à débit variable se met en veille à faible débit. Dès qu'elle détecte la nécessité de se déclencher, la pompe apporte rapidement le débit et la pression nécessaires en fonction de la demande. Il en résulte une température moins élevée du système hydraulique, un temps de réaction rapide et une consommation de carburant réduite.

Ventilateur de refroidissement hydraulique

Le nouveau ventilateur de refroidissement élimine la capacité de refroidissement excessive en adaptant le débit d'air en fonction de la charge de travail.

Contrôle



Système de transmission de puissance hors pair

La GD555-5 est équipée d'une transmission avec convertisseur de couple à verrouillage automatique (Lock-up) pour une plus grande souplesse d'utilisation. Ce système unique offre à la fois l'efficacité de l'entraînement direct et la maniabilité du convertisseur de couple. Grâce à ce système de transmission de puissance hors pair, la GD555-5 assure une productivité supérieure dans toutes les applications, du nivellement intensif au nivellement de précision.

Caractéristiques du convertisseur de couple

Contrôle parfait

- Élimine le calage du moteur et rend inutile la pédale d'approche
- Démarrage en souplesse, maniabilité excellente pour le nivellement de précision
- Déplacement aisé, changement de vitesse automatique
- Réduction du patinage

Multiplification du couple

- Couple plus que doublé, couple élevé pour le nivellement, le curage et le déroctage intensifs
- Régime moteur stable, moins de changements de vitesse pendant les travaux d'entretien routier ou de déneigement

Lock-up

- Évite les pertes d'efficacité

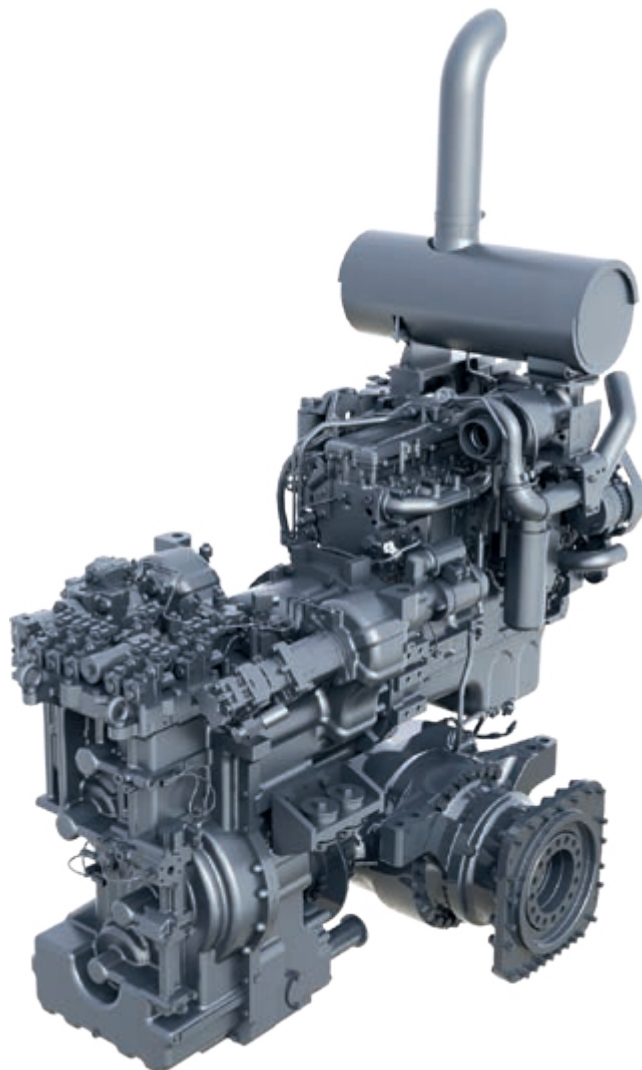

Sélection du mode de transmission

Deux modes de transmission permettent d'améliorer la productivité. Il suffit d'enfoncer un bouton pour sélectionner le mode de transmission le mieux adapté aux conditions de travail et aux préférences des opérateurs.

Mode automatique

Transmission avec convertisseur de couple dans tous les rapports de vitesse. Ce mode maximise les avantages du convertisseur de couple. La fonction lock-up fonctionnera dans les positions F5-F8 et R3-R4. Passer à la position F8 active le changement de vitesse automatique de F4 à F8 en fonction de la vitesse de la machine.

Mode manuel

Fonctionne de la même manière qu'un changement de vitesse conventionnel, l'embrayage de verrouillage étant actif pour tous les rapports de vitesse. Ce mode augmente le rendement du changement de vitesse direct. En marche arrière, il fonctionne de la même manière que le mode automatique, avec une intervention moins fréquente sur le levier.

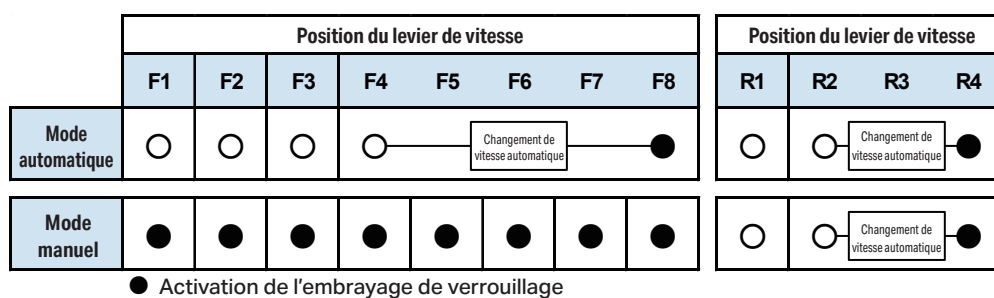

Prévention du calage

Évite le calage du moteur au lock-up en libérant automatiquement l'embrayage de verrouillage pour passer au convertisseur de couple. Le convertisseur de couple fournit un couple élevé pour continuer le travail en cours, sans devoir redémarrer le moteur et changer de rapport de vitesse.

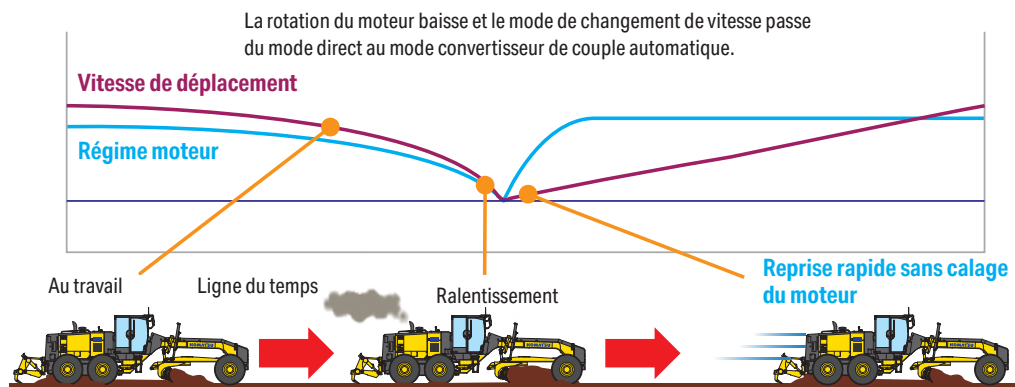

Mode avancement progressif

La transmission à convertisseur de couple introduit le mode avancement progressif qui fournit une vitesse lente constante sans pédale d'accélération et de frein. La vitesse optimisée du moteur et la grande stabilité du convertisseur de couple renforcent la précision des commandes pendant le nivellement de finition.

Protection de la chaîne cinématique

La protection électronique contre les vitesses excessives évite la rétrogradation jusqu'à ce que la vitesse de déplacement permette de changer de vitesse en toute sécurité. Le blocage de marche avant/arrière limite les changements excessifs du sens de marche à une vitesse de déplacement élevée.

Réduit les chocs dus au changement de vitesse pour un meilleur confort de conduite

Le convertisseur de couple permet d'absorber les fluctuations de couple du moteur. Même lors des changements de vitesse en lock-up, le convertisseur de couple absorbe temporairement le choc du changement de vitesse et contribue au confort de conduite élevé.

Confort



Visibilité excellente

La visibilité excellente, due à la cabine hexagonale avec montant frontal en Y et montant arrière en position latérale, favorise la confiance et la productivité de l'opérateur pendant toutes les applications de nivellement. La lame est bien positionnée pour permettre une visibilité sans obstacles de la lame principale et des pneus avant. Le capot moteur fuselé offre une bonne visibilité à l'arrière de la machine, surtout sur le ripper arrière.

Cabine ROPS



La cabine à profil bas est conçue pour garantir la certification ROPS/FOPS (ISO 3471/ISO 3449).



Vue arrière (ripper) depuis la cabine

Intérieur spacieux

Silencieux

Le nouveau ventilateur à entraînement hydraulique et la nouvelle disposition du système de refroidissement ont permis de réduire le niveau de bruit.

Niveau de bruit dynamique à l'oreille de l'opérateur (ISO 6396) 74 dB(A)

Siège à suspension

Un siège en tissu à suspension, réglable en fonction du poids de l'opérateur, fait partie de l'équipement standard. Le siège à suspension amortit les vibrations transmises par la machine et réduit la fatigue de l'opérateur. Le siège est équipé d'accoudoirs escamotables et d'une ceinture de sécurité avec enrouleur.



Climatisation

Le positionnement judicieux des événements de climatisation assure le confort de l'opérateur dans des conditions extérieures très variées.



Accélérateur électrique

Le commutateur de sélection du mode de régime moteur permet à l'opérateur de choisir le régime le mieux adapté aux conditions de travail parmi trois modes : Auto, Off et Manuel. L'utilisation de la pédale de frein ou d'accélération en mode Auto annule temporairement le régime défini par le commutateur d'accélération.



Espace de stockage

La cabine contient un espace de rangement pour les objets personnels, tels que boîte repas ou tasse de café, ainsi qu'un crochet pour manteau.



Prise 12 V CC adaptée (en option)

La cabine de l'opérateur est équipée de prises 12 V CC.

Console de commande réglable

La console de commande peut être ajustée vers l'avant et vers l'arrière pour faciliter l'accès à la cabine. Le volant peut également être incliné selon la préférence de l'opérateur.

Facilité de maintenance

Systeme de contrôle

Le système de contrôle présente diverses informations concernant la machine et permet d'effectuer divers réglages de la machine. Il affiche des renseignements d'entretien, des données opérationnelles, etc. Le panneau de commande permet d'afficher plusieurs menus utilisateur à l'écran LCD de l'unité et d'effectuer les réglages de la machine.

Afficheur clair et lisible

Pendant l'utilisation normale, cette zone affiche le compteur d'entretien/kilométrique. En cas d'anomalie ou de surcharge de la machine, ou lorsqu'un entretien ou une inspection est nécessaire, des codes d'action s'affichent à l'écran pour permettre à l'opérateur de prendre les mesures adéquates.

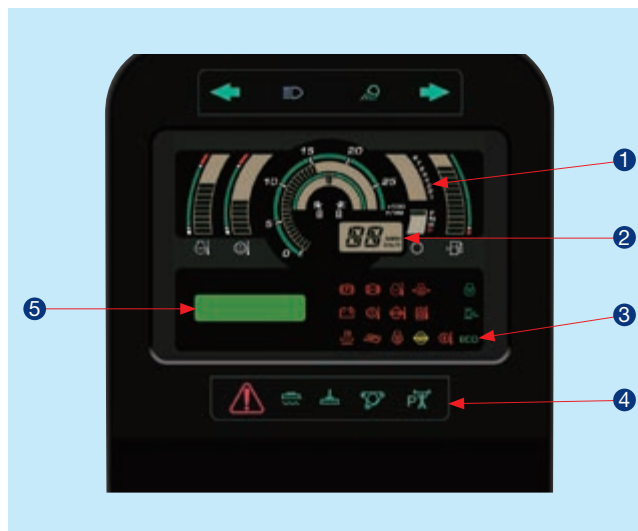

- ① Rapport de vitesse
- ② Compteur de vitesse
- ③ Témoin ECO
- ④ Témoin du mode Puissance
- ⑤ Afficheur
 - Compteur d'entretien
 - Compteur kilométrique
 - Informations d'entretien
 - Code d'erreur
 - Information sur la consommation de carburant

Conçu pour une maintenance aisée

Accessibilité des zones d'entretien

- Ravitaillement en carburant aisé depuis le sol en toute sécurité
- Une grande porte de service à charnières permet d'accéder à une large zone d'inspection
- Compteur d'entretien intégré à l'écran de contrôle
- Panneau des fusibles clairement identifié dans la cabine
- Points de vérification d'huile du tandem aisément accessibles
- Filtres à visser pour accélérer leur remplacement
- Purgeurs d'huile situés près du sol



Ravitaillement en carburant depuis le sol

Composants de la chaîne cinématique

La conception modulaire permet de retirer le moteur, la transmission ou la réduction finale de manière indépendante pour un entretien rapide.

Coupe-batterie

Lors des inspections ou de la maintenance, le commutateur permet de déconnecter les batteries pour réparer la machine ou vérifier les batteries.



Boîte à outils

Komtrax

KOMTRAX

La technologie de surveillance et de gestion à distance de Komatsu fournit des données pertinentes sur votre équipement et votre parc de machines dans une présentation conviviale.

Rapport d'économie d'énergie

Komtrax fournit le rapport d'économie d'énergie sur base des informations sur le fonctionnement, telles que la consommation de carburant, le relevé des charges et les temps d'inactivité, pour une gestion plus efficace de vos activités.



Cette image présente un exemple de rapport pour une pelle hydraulique

Aide à la gestion de l'équipement

L'application Web intègre divers paramètres de recherche pour retrouver rapidement des informations sur des engins spécifiques d'après certains critères clés. En outre, Komtrax détecte les machines de votre parc qui ont des soucis et vous les montre à travers une interface optimale.

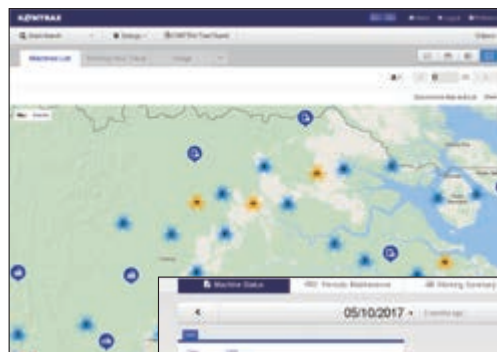

Position



Etat

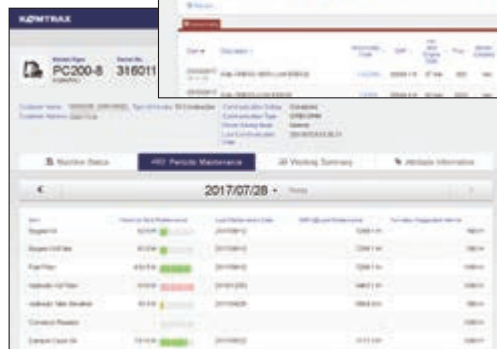

Entretien périodique

Le contenu du rapport et les données dépendent du modèle de machine.

Stratégie optimale pour travailler efficacement

Les informations détaillées que Komtrax met à votre disposition vous aident à gérer confortablement votre parc sur le Web, à toute heure et où que vous soyez. Elles vous permettent de prendre de meilleures décisions quotidiennes et stratégiques à long terme.

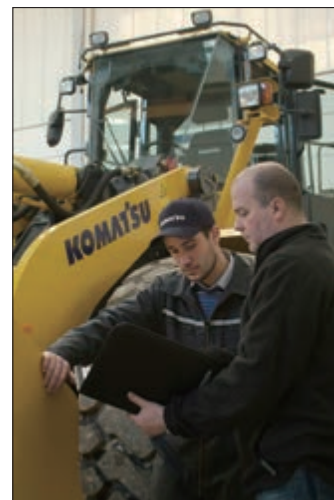

Écologie et économie



Technologie Komatsu



Komatsu développe tous les principaux composants équipés du système de contrôle total, tels que moteurs, éléments électroniques et pièces hydrauliques. Cette « technologie Komatsu », ajoutée au feedback permanent des clients, permet à Komatsu de réaliser des avancées technologiques considérables. Le résultat est une nouvelle génération de produits à la fois très performantes et écologiques.

Moteur à haute performance

Le puissant moteur Komatsu SAA6D107E-1 turbocompressé et à admission refroidie délivre une puissance de 144 kW (196 ch). Ce moteur associe puissance élevée et faible consommation grâce à son système d'injection à rampe commune (CRI – Common Rail Injection), ce qui lui permet de délivrer des vitesses de déplacement plus rapides à puissance élevée. En outre, le couple élevé à basse vitesse, l'accélération impressionnante et la faible consommation de carburant assurent une productivité maximale. Ce moteur est certifié conforme aux normes d'émission U.S. EPA Tier 3 et EU Stage 3A.

Système de sélection du mode de puissance du moteur

Le système permet de sélectionner le mode approprié entre deux modes, E ou P, en fonction des conditions de travail. Ce mode peut être facilement sélectionné à l'aide d'un commutateur dans la cabine de l'opérateur.

• Mode P

Profitez pleinement de la puissance élevée du moteur pour obtenir une meilleure productivité. Ce mode convient particulièrement pour les chantiers sur lesquels la niveleuse est confrontée à une résistance élevée.

• Mode E

Ce mode est sélectionné pour maximiser les économies et pour les applications de travail plus légères. Cette fonction fournit la puissance adéquate tout en améliorant la consommation de carburant.



unité : kW (ch)

	Mode P		Mode E	
	AUTO	MANU.	AUTO	MANU.
F1	118 (160)	118 (160)	104 (141)	104 (141)
F2				
F3	131 (178)	131 (178)	118 (160)	118 (160)
F4				
F5				
F6				
F7	144 (196)	144 (196)	131 (178)	131 (178)
F8				
R1	118 (160)	118 (160)	104 (141)	104 (141)
R2				
R3	131 (178)	131 (178)	118 (160)	118 (160)
R4				

Bruit dynamique périphérique

Le bruit dynamique périphérique est réduit par plusieurs types de contre-mesures, tels que le ventilateur de refroidissement à entraînement hydraulique, la pompe à débit variable, etc.

**Niveau de bruit dynamique
périphérique (ISO 6395) 111,4 dB(A)**



Ventilateur de refroidissement à entraînement hydraulique

Cylindre à double joint (vérin de déport de lame)

Un modèle à double joint est utilisé pour le vérin de déport de lame, installé près du sol et donc exposé aux dommages dus à l'encrassement. Respecte l'environnement en évitant les fuites d'huile du cylindre.

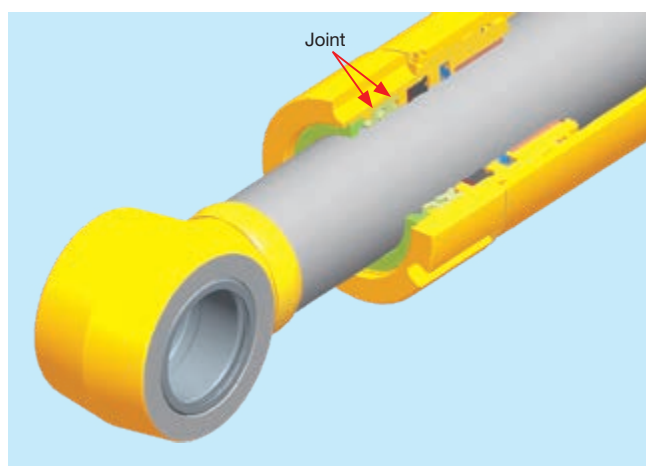

Équipement de travail



Équipement de travail Komatsu d'origine

Lames principales optionnelles

Lames principales de 3,7 m (12 ft) et 4,3 m (14 ft) disponibles. Lames plus épaisses également disponibles en option pour les applications intensives.

Lame avant

La lame avant est un équipement monté à l'avant pour épandre des matériaux tels que des tas de gravier ou pour niveler à l'avant de la machine lorsque l'accès avec la lame principale est difficile.

Ripper et scarificateur

Retourne les sols durs qui ne peuvent pas être éliminés par la lame. Le scarificateur peut porter jusqu'à 11 dents, le ripper peut porter jusqu'à 5 dents de ripper et 9 dents de scarificateur.



Service exhaustif Komatsu



Service exhaustif Komatsu

Pour assurer la disponibilité de votre machine et minimiser son coût d'exploitation quand vous en avez besoin, le distributeur Komatsu est prêt à fournir toutes sortes de services avant et après l'achat de votre machine.

Recommandation de flotte

Le distributeur Komatsu peut étudier le chantier du client et faire les meilleures recommandations de flotte avec des informations détaillées pour répondre à vos besoins dans toutes les applications, chaque fois que vous envisagez d'acheter de nouvelles machines ou de remplacer vos machines existantes auprès de Komatsu.



Assistance produit

Le distributeur Komatsu veille à la qualité de la machine qui sera livrée.

Disponibilité des pièces

Le distributeur Komatsu est disponible pour les demandes urgentes des clients à la recherche de pièces Komatsu d'origine, de qualité garantie.

Assistance technique

Le service d'assistance produit (assistance technique) de Komatsu a pour vocation d'aider les clients. Le distributeur Komatsu propose un ensemble de services variés et efficaces qui montre le dévouement de Komatsu à la maintenance et à l'assistance pour les machines Komatsu.

- Atelier de maintenance préventive (PM)
- Programme d'analyse d'huile et d'usure

Service de réparation et d'entretien

Le distributeur Komatsu offre aux clients un service de réparation, de maintenance périodique et d'entretien de qualité, qui utilise et soutient les programmes développés par Komatsu.

Composants remanufacturés Komatsu Reman

Les produits remanufacturés Komatsu Reman sont le résultat de la mise en oeuvre de la stratégie mondiale Reman de Komatsu, qui fixe et approuve le coût réduit de propriété et d'exploitation, ainsi que de l'ensemble du cycle de vie (Life Cycle Costs – LCC) pour les clients de Komatsu grâce à la livraison rapide, la qualité supérieure et les prix compétitifs de ses propres produits remanufacturés (QDC).



Spécifications



Moteur

Modèle Komatsu SAA6D107E-1
 Type Refroidissement par eau, quatre temps, injection directe
 Aspiration Turbocompresseur et refroidisseur air-air
 Nombre de vérins 6
 Alésage 107 mm
 Course 124 mm
 Cylindrée 6,69 l
 Puissance globale (mode manuel)
 Mode P
 Vitesses 1-3 120 kW / 163 ch / 2000 t/mn
 Vitesses 4-6 134 kW / 182 ch / 2000 t/mn
 Vitesses 7-8 146 kW / 199 ch / 2000 t/mn
 Mode E
 Vitesses 1-3 107 kW / 145 ch / 2000 t/mn
 Vitesses 4-6 120 kW / 163 ch / 2000 t/mn
 Vitesses 7-8 134 kW / 182 ch / 2000 t/mn
 Puissance nette au volant* (mode manuel)
 Mode P
 Vitesses 1-3 118 kW / 160 ch / 2000 t/mn
 Vitesses 4-6 131 kW / 178 ch / 2000 t/mn
 Vitesses 7-8 144 kW / 196 ch / 2000 t/mn
 Mode E
 Vitesses 1-3 104 kW / 141 ch / 2000 t/mn
 Vitesses 4-6 118 kW / 160 ch / 2000 t/mn
 Vitesses 7-8 131 kW / 178 ch / 2000 t/mn
 Couple maximum 880 Nm / 89,8 kgfm / 1450 t/mn
 Réserve de couple 29%
 Vitesse du ventilateur Max. 1500 t/mn
 Filtre à air 2 étages, air sec
 Électricité 24 V avec alternateur de 60 A
 Batterie 2, entretien réduit plus, 12 V, 1146 cca

* : Puissance du moteur par défaut (SAE J1349) avec filtre à air, alternateur (hors charge), pompe à eau, huile lubrifiante, pompe d'alimentation, silencieux et ventilateur à vitesse minimale. Certifié conforme aux normes d'émission EPA Tier 3 et EU Stage 3A.



Transmission et convertisseur de couple

Transmission automatique « Full Power Shift » avec convertisseur de couple à roue libre de stator et verrouillage

Vitesses (au régime moteur nominal)

Rapport	Avant	Marche arrière
1ère	3,4 km/h	4,5 km/h
2ème	5,0 km/h	9,2 km/h
3ème	7,0 km/h	20,3 km/h
4ème	10,2 km/h	40,3 km/h
5ème	15,4 km/h	—
6ème	22,3 km/h	—
7ème	30,6 km/h	—
8ème	44,3 km/h	—



Entraînement tandem

Caisson soudé oscillant 520 mm × 202 mm
 Épaisseur de paroi latérale : Intérieure 22 mm
 Extérieure 19 mm
 Espacement entre essieux 1525 mm
 Oscillation tandem 11° vers l'avant, 13° vers l'arrière



Pont avant

Type Structure à barres massives, profilés en acier soudés
 Garde au sol en rotation 620 mm
 Angle d'inclinaison des roues, droite ou gauche 16°
 Oscillation, totale 32°



Pont arrière

Pont flottant en acier à traitement thermique et avec verrouillage/déverrouillage de différentiel



Direction

Direction assistée hydraulique avec conduite en cas de moteur coupé, conforme à la norme ISO 5010.
 Rayon de braquage minimum 7,3 m
 Rayon de manœuvre maximal, vers la droite ou la gauche 49°
 Articulation 25°



Freins

Frein de service Commande à pédale, freins à disque à bain d'huile et à commandes hydrauliques sur quatre roues à empattement tandem, surface de freinage totale de 13691 cm²
 Frein de stationnement Frein hydraulique à ressort à commande manuelle.



Châssis

Structure de châssis avant
 Hauteur 300 mm
 Largeur 300 mm
 Côté 12 mm
 Haut, bas 25 mm



Barre de traction

Structure soudée en A à profilés de tôle pliée en U pour une résistance maximale avec boule de barre de traction remplaçable.
 Support de barre de traction 210 mm × 25 mm



Couronne

Anneau forgé puis laminé d'une seule pièce. Quatre sabots de soutien de couronne avec surface d'usure remplaçable. Dents de couronne trempées sur les 180° situés à l'avant de la couronne.
 Diamètre (externe) 1530 mm
 Rotation hydraulique pour la commande d'inversion de la couronne 360°



Lame principale

Circuit hydraulique de servotransmission. Fabriquée en acier à haute teneur en carbone. Inclut des garnitures anti-usure métalliques, une arête de coupe et des extrémités rapportées remplaçables.

Lame de coupe et coins de lame trempés.

Dimensions 3710 mm × 645 mm × 19 mm

Rayon de braquage 329 mm

Bord de coupe 152 mm × 16 mm

Effort de traction à la lame

Poids brut de base 8795 kgf

Poids brut avec scarificateur 8860 kgf

Poids brut avec ripper 9675 kgf

Pression de la lame vers le bas

Poids brut de base 6675 kgf

Poids brut avec scarificateur 7585 kgf

Poids brut avec ripper 8010 kgf



Portée de la lame

Déport du centre de la couronne :

Droite 590 mm

Gauche 550 mm

Déport de la lame principale:

Droite 820 mm

Gauche 820 mm

Portée latérale maximum en dehors des pneus arrière (châssis droit)

Droite 2000 mm

Gauche 1960 mm

Levage maximal au-dessus du sol 505 mm

Descente max. sous le sol 815 mm

Angle maximal de la lame, droite ou gauche 90°

Angle d'extrémité de lame 40° vers l'avant, 5° vers l'arrière



Système hydraulique

Système hydraulique de détection de charge à centre fermé avec pompe à débit variable. Distributeurs à course réduite/faible effort à action directe avec réglage de débit maximum pour chaque fonction. Clapets de verrouillage piloté sur le levage et l'extrémité de lame, le déport de couronne, l'articulation et l'inclinaison des roues.

Débit à la sortie (au régime nominal du moteur) 200 l/min

Pression en veille 3,4 MPa / 35 kgf/cm²

Pression maximale du système 20,6 MPa / 250 kgf/cm²



Instruments

Système de contrôle électrique avec diagnostics :

Jauges :

Standard Articulation, température du liquide de refroidissement du moteur niveau de carburant, compteur de vitesse, indicateur de rapport de vitesse, compte-tours, température d'huile du convertisseur de couple

Témoins/indicateurs lumineux :

Standard Charge de la batterie, pression d'huile de frein, température d'approche, témoins de direction, pression d'huile du moteur, température de l'huile hydraulique, signal de chauffage, verrouillage du bras de levage, frein de stationnement, verrouillage du différentiel, température d'huile du convertisseur de couple, ECO, mode P, commutateur de régime, phares de travail

En option Accumulateur de lame



Capacité de remplissage

Réservoir de carburant 416 l

Système de refroidissement 24,9 l

Carter 23,1 l

Transmission 45 l

Réduction finale 17 l

Boîtier de tandem (chacun) 57 l

Système hydraulique 69 l

Boîtier d'inversion de la couronne 7 l



Poids opérationnel (approx.)

Avec lubrifiant, liquide de refroidissement, réservoir de carburant plein

Total 15135 kg

Sur les roues arrière 10995 kg

Sur les roues avant 4140 kg

Avec scarificateur monté à l'avant :

Total 15780 kg

Sur les roues arrière 11075 kg

Sur les roues avant 4705 kg

Avec ripper monté à l'arrière et plaque de poussée à l'avant :

Total 17065 kg

Sur les roues arrière 12095 kg

Sur les roues avant 4970 kg



Scarificateur (en option)

Central, type en V

Largeur opérationnelle 1430 mm

Profondeur de scarification, maximum 205 mm

Porte-dents du scarificateur 11

Espace entre porte-dents du scarificateur 138 mm

Arrière

Largeur opérationnelle 2186 mm

Profondeur de scarification, maximum 165 mm

Porte-dents du scarificateur 9

Espace entre porte-dents du scarificateur 267 mm



Ripper (en option)

Profondeur de rippage, maximum 425 mm

Porte-dents du ripper 5

Espace entre porte-dents du ripper 534 mm

Force de pénétration 8380 kgf

Force de déroctage 13335 kgf

Allongement de la machine, flèche levée 765 mm



Dimensions

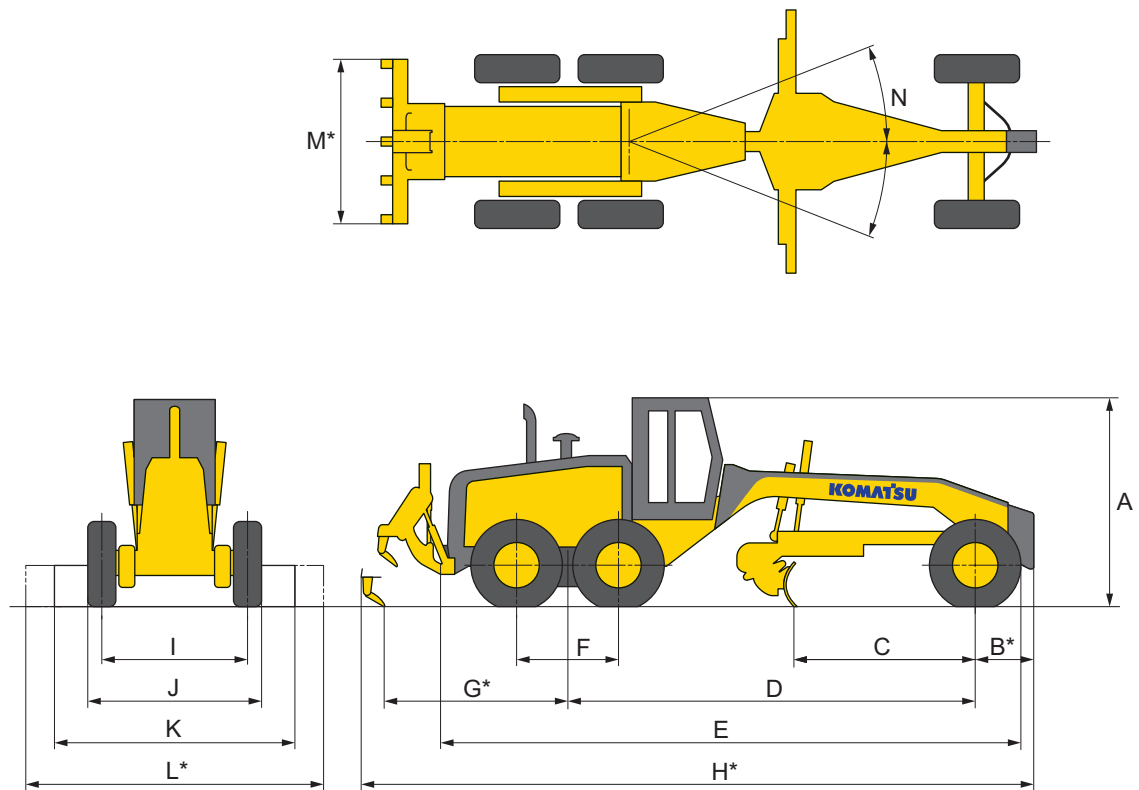

A	Hauteur : cabine à profil bas	3200 mm
B*	Centre du pont avant au contrepoids (plaque de poussée)	927 mm
C	Lame de coupe au centre du pont avant	2380 mm
D	Empattement au centre du tandem	6270 mm
E	Pneu avant au pare-chocs arrière	8995 mm
F	Empattement tandem	1525 mm
G*	Centre du tandem à l'arrière du ripper	2780 mm
H*	Longueur hors-tout	10365 mm
I	Voie des chaînes	2060 mm
J	Largeur des pneus	2485 mm
K	Largeur de la lame principale	3710 mm
L*	Largeur de la lame principale optionnelle	4320 mm
M*	Largeur de la flèche du ripper	2305 mm
N	Articulation, gauche ou droite	25°

* en option



Roues, avant et arrière

Pneus	Taille de jante	Structure de jante
14.00-24	8"	Plusieurs pièces
14.00-24	9"	Une seule pièce
14.00-24	10"	Plusieurs pièces
14.00R24	9"	Une seule pièce
14.00R24	10"	Plusieurs pièces
17.5R25	13"	Une seule pièce



Équipements standards

Moteur et composants connexes

- Filtre à air à double élément et indicateur de colmatage.
- Moteur : Komatsu SAA6D107E-1 turbocompressé et à admission refroidie, VHPC de série, 141-196 ch.
- Pré-filtre de circuit carburant
- Flancs de capot pour le compartiment moteur
- Extension de l'admission d'air

Systèmes électriques

- Alarme de recul
- Alternateur 60 A/24 V
- Batterie, usage intensif, 1146 cca chacune
- Plafonnier, cabine
- Klaxon, électrique
- Phares : feux de recul, stop, feu arrière, clignotants, phares (2 phares de type halogène, montés sur la barre avant)
- Phares de travail : avant (4), arrière (2)
- Compteur de vitesse
- Témoins : frein de stationnement, verrouillage du différentiel, flottement de lame, verrouillage du bras de levage, feu de route, ECO, moteur en mode P, inversion du ventilateur de refroidissement, régime moteur défini, pression d'huile du moteur, charge de la batterie, pression de l'huile de frein, température d'huile de différentiel

Environnement de l'opérateur

- Cabine : profil bas protection ROPS/FOPS (ISO 3471/ISO 3449) avec vitres de sécurité teintées avec essuie-glace et lave-glace
- Climatisation (R134a)
- Console réglable avec système de contrôle du panneau de commande
- Rétroviseurs : à l'intérieur de la cabine et rétroviseur gauche et droit à l'extérieur de la cabine
- Siège réglable de luxe avec revêtement en tissu et ceinture de sécurité avec enrouleur
- Cabine insonorisée avec tapis de sol
- Essuie-glaces : avant, portière et arrière
- Prise d'alimentation 12 V (10 A)

Chaîne cinématique

- Double transmission à changement de vitesse sous charge (8 avant, 4 arrière), transmission directe et convertisseur de couple avec changement automatique
- Essieu arrière flottant, type planétaire
- Freins de service, disque humide hydraulique intégral
- Frein de stationnement hydraulique à disques et à ressort
- Verrouillage/déverrouillage du différentiel

Circuit hydraulique de l'équipement de travail

- Couronne montée sur barre de traction, rotation à 360°, levage de lame et déport de couronne latéral hydrauliques
- Embrayage à glissement de la couronne
- Système hydraulique, centre fermé, détection de charge
- Lame principale : 3710 mm × 645 mm × 19 mm avec embouts remplaçables et bords de coupe renforcés
- 152 mm × 16 mm, déport latéral de lame hydraulique et inclinaison hydraulique avec clapets anti-retour anti-dérive. Angle maximum de position de la lame principale 90° à droite et à gauche
- Direction entièrement hydraulique avec volant inclinable, inclinaison des roues avant et articulation du châssis avec clapets de verrouillage pilotés
- Distributeur hydraulique à 9 sections
- Flottement d'élévation de lame à cliquet, gauche et droite

Autres équipements de série

- Peinture, couleurs standards Komatsu
- Escaliers et mains courantes, arrière, droite et gauche
- Protection contre le vandalisme avec accès au réservoir de carburant à l'aide d'une clé, capot batterie et couvercles latéraux du moteur
- Boîte à outils avec clé
- Réservoir de carburant, accès au sol
- Coupe-circuit général



Équipements optionnels

- Accumulateurs antichocs pour le levage de lame
- Distributeur hydraulique à 10 sections
- Phares de travail montés sur la cabine (4)
- Kit d'outils standard
- Pré-filtre, Turbo II
- Plaque de poussée supplémentaire
- Chauffage supplémentaire
- Radio AM/FM
- Lame principale, 3710 mm × 645 mm × 25 mm
- Lame principale, 4320 mm × 645 mm × 19 mm
- Lame principale, 4320 mm × 645 mm × 25 mm avec coins de lame remplaçables, bords de coupe trempés à cœur 152 mm × 16 mm
- Lame avant
- Ripper, ensemble, monté à l'arrière
- Dents et points de ripper, 2 supplémentaires
- Scarificateur, assemblage, type à 11 dents
- Scarificateur, dents et pointes (9) pour ripper
- Avertisseur lumineux, gyrophare jaune sur le toit de la cabine
- Alternateur 90 A/24 V

L'équipement standard peut varier d'un pays à l'autre et les spécifications ci-dessus peuvent contenir des accessoires et des équipements optionnels qui ne sont pas disponibles dans votre région. Le mélange de carburant peut contenir jusqu'à 20 % de biodiesel et de paraffine. Veuillez consulter votre distributeur Komatsu pour des informations plus détaillées.

Votre partenaire Komatsu:

KOMATSU

[komatsu.com](https://www.komatsu.com)