

# KOMATSU

## PC3400-11M0



Les illustrations peuvent présenter des équipements non disponibles dans votre région

### Pelle hydraulique

#### Puissance du moteur

1193 kW / 1622 ch @ 1800 t/mn

#### Poids opérationnel

Pelle rétro : 316800 - 321900 kg

Pelle en butte : 317700 kg

#### Capacité du godet

Pelle rétro : 18,0 - 19,7 m<sup>3</sup>

Pelle en butte : 19,0 m<sup>3</sup>

# D'un seul coup d'œil

La PC3400-11M0 privilégie la productivité et des frais d'exploitation moins élevés. La puissance supérieure du moteur, un système hydraulique plus efficace et la nouvelle commande de puissance totale favorisent les performances et la polyvalence de la machine, même avec un godet de capacité augmentée.

Puissance du moteur

**1193 kW / 1622 ch @ 1800 t/mn**

Poids opérationnel

**Pelle rétro : 316800 - 321900 kg**

**Pelle en butte : 317700 kg**

Capacité du godet

**Pelle rétro : 18,0 - 19,7 m<sup>3</sup>**

**Pelle en butte : 19,0 m<sup>3</sup>**



# Une nouvelle catégorie de pelle qui répond à vos attentes

## Caractéristiques de productivité

- Une puissance moteur supérieure et une consommation réduite
- Rayon d'action supérieur et capacité du godet augmentée
- Vitesse supérieure et excellente force d'excavation
- Amortisseur électrique du vérin de l'équipement de travail pour une utilisation souple et rapide

## Écologique et économique

- Système hydraulique amélioré avec commande de puissance totale, consommation de carburant réduite selon les exigences de l'opérateur, l'état de la machine et la charge
- Décélération automatique, ralenti automatique pour limiter la consommation de carburant

## Confort de l'utilisateur

- Cabine spacieuse et insonorisée avec double climatisation haute capacité
- Siège à suspension pneumatique avec accoudoirs montés sur la console et alarme ceinture de sécurité
- Écran LCD de 7 pouces

## Caractéristiques pour la maintenance

- Points de purge/d'appoint de graisse et liquide de refroidissement au niveau du sol avec centre d'entretien
- Points de contrôle pré-utilisation centralisés et faciles d'accès
- Coupure de la batterie et du démarreur avec témoin de fonctionnement pour éviter les pannes dues à la perte d'alimentation du contrôleur

## Sécurité et accessibilité

- Cabine OPG niveau 2 (ISO 10262) spacieuse
- Escalier hydraulique à 45° pour un accès sûr et aisé
- Échelle d'évacuation d'urgence supplémentaire à droite de la machine
- Commutateurs d'arrêt d'urgence du moteur placés stratégiquement au niveau du sol, de la cabine et des passerelles
- Accès au refroidisseur d'huile sur la plateforme pour un entretien rapide et facile
- Passerelles spacieuses autour des principaux composants, pour la sécurité des inspections et la facilité de la maintenance

## Fiabilité et durabilité

- Structure surdimensionnée avec plaques plus épaisses pour une meilleure durabilité et une plus grande fiabilité
- Forme optimisée de l'équipement de travail avec structure renforcée capable de résister à une grande force de torsion et de courbure lors des travaux d'extraction
- Vérins hydrauliques redessinés avec étanchéité en 5 pièces pour résister à une abrasion maximale
- Châssis surdimensionné avec durcissement spécifique des composants mobiles augmentant la résistance à l'usure tout en préservant la résistance aux chocs
- Joints et conduites améliorés pour une meilleure résistance à la température et à la pression
- Système électrique simplifié avec réduction du nombre de composants pour une plus grande fiabilité

## Technologie d'information et de communication (ICT)

- Installation KomVision de série avec 7 caméras offrant une vue aérienne du chantier
- Komtrax Plus pour un diagnostic rapide de la machine et un contrôle d'état
- Téléchargement LAN sans fil pour des données en temps quasi-réel sans arrêt de la machine

\*Sauf mention contraire, les comparaisons concernent la PC3000-6.

# Caractéristiques de productivité

## Productivité plus élevée

Réduction des pertes hydrauliques avec adaptation intelligente de la puissance

**+ 31 %**

## Moteur plus puissant

940 kW → 1193 kW

**+ 27 %**

par rapport à la PC3000-6



## Godet plus important

Pelle rétro  
15,0 m<sup>3</sup> → 18,0 m<sup>3</sup>

**+ 20 %**

Pelle en butte  
16,0 m<sup>3</sup> → 19,0 m<sup>3</sup>

**+ 19 %**

## Fonctions ICT avancées

- Écran LCD haute définition 7 pouces
- Moniteur KomVision tactile de 10 pouces
- Komtrax Plus
- Téléchargement LAN sans fil

## Plus grande, plus forte, plus intelligente, plus rapide

La PC3400-11M0 est une nouvelle gamme de pelle hydraulique répondant à l'évolution d'une production qui évolue constamment.

## Productivité augmentée avec godet supérieur

La PC3400-11M0 dispose de grands godets et de nombreuses options qui répondent aux exigences du terrain et d'excavation.

### Capacité de la pelle rétro (dôme)

Usage général

**18,0 m<sup>3</sup>**

Densité des matériaux autorisée : 1,8 t/m<sup>3</sup>

**19,7 m<sup>3</sup>**

Densité des matériaux autorisée : 1,65 t/m<sup>3</sup>

Chargement optimisé

**18,0 m<sup>3</sup>**

Densité des matériaux autorisée : 1,8 t/m<sup>3</sup>

**19,0 m<sup>3</sup>**

Densité des matériaux autorisée : 1,7 t/m<sup>3</sup>

Pelle rétro  
Godet usage général



18,0 m<sup>3</sup>



19,7 m<sup>3</sup>

Pelle rétro  
Godet de chargement optimisé



18,0 m<sup>3</sup>



19,0 m<sup>3</sup>

Pelle en butte  
Godet usage général



19,0 m<sup>3</sup>

### Capacité de la pelle en butte (dôme)

Usage général

**19,0 m<sup>3</sup>**

Densité des matériaux autorisée : 1,8 t/m<sup>3</sup>

## Puissance d'excavation excellente

La force d'excavation a été augmentée grâce au moteur plus puissant, à une pompe haute capacité et un système hydraulique plus performant qui vient alimenter les nouveaux vérins hydrauliques Komatsu.

### Force de pénétration maximale au balancier (ISO 6015)

811 kN [82,7 t] ➔ 872 kN [88,9 t] **+ 8 %**

par rapport à la PC3000-6

### Force d'arrachement maximale au godet (ISO 6015)

890 kN [90,8 t] ➔ 1026 kN [104,6 t] **+ 15 %**

par rapport à la PC3000-6

### Force de pénétration maximale de la pelle en butte (ISO 6015)

1100 kN [112,1 t] ➔ 1274 kN [129,9 t] **+ 16 %**

par rapport à la PC3000-6

### Force d'arrachement maximale de la pelle en butte (ISO 6015)

1000 kN [101,9 t] ➔ 1204 kN [122,8 t] **+ 20 %**

par rapport à la PC3000-6

## Commande de la pompe électronique et du système de vidange

La pompe et les distributeurs à commande électronique gagnent en efficacité grâce à une meilleure réactivité et une moindre perte de pression. L'équipement de travail est ainsi plus réactif, pour une productivité améliorée de la machine.

## Amortissement électronique

Les chocs lors de l'utilisation sont réduits pour un fonctionnement plus souple et plus rapide et une moindre pression sur l'équipement de travail. L'extrémité réglable du vérin de l'amortisseur de course protège la machine et l'opérateur. Il prolonge aussi la vie utile des pièces.

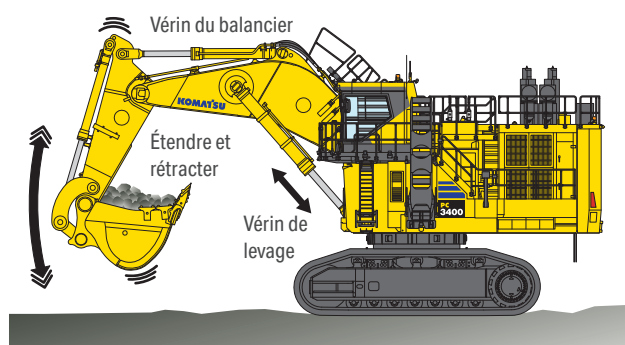

## Meilleures performances

Le système hydraulique de détection de charge analyse les commandes de l'opérateur et la charge pour améliorer les performances et la polyvalence grâce à une meilleure distribution de la puissance dans chaque pompe et une transition plus souple pour une productivité augmentée.

## Utilisation continue pendant 24 heures

Des délais d'entretien prolongés et un fonctionnement continu pendant 24 heures grâce à un grand réservoir de carburant.

## Vaste rayon d'action

L'équipement de travail de la PC3400-11M0 couvre une large zone. Le rapport production/repositionnement est ainsi supérieur puisque les délais et les volumes de carburant sont réduits. La machine permet de limiter le temps de préparation du chantier et d'augmenter la production.

## Portée de l'équipement de travail

**Pelle rétro : 17,1 m**

**Pelle en butte : 14,7 m**

La plus longue de sa catégorie



# Écologique et économique

## Hautes performances et faibles coûts d'exploitation

- La PC3400-11M0 est équipée du moteur Komatsu SDA16V159-3 et d'un système de contrôle intelligent ultra-fiable et à faibles émissions.
- Le moteur est adapté au système de commande de puissance à la demande.
- Le module de gestion du carburant prolonge les délais entre les remplacements de l'huile moteur. (option)
- Il dispose d'un filtre ELIMINATOR autonettoyant, qui prolonge les délais d'entretien du filtre à huile. (option)

### Moteur plus puissant

940 kW ➔ 1193 kW

**+ 27 %**

par rapport à la PC3000-6

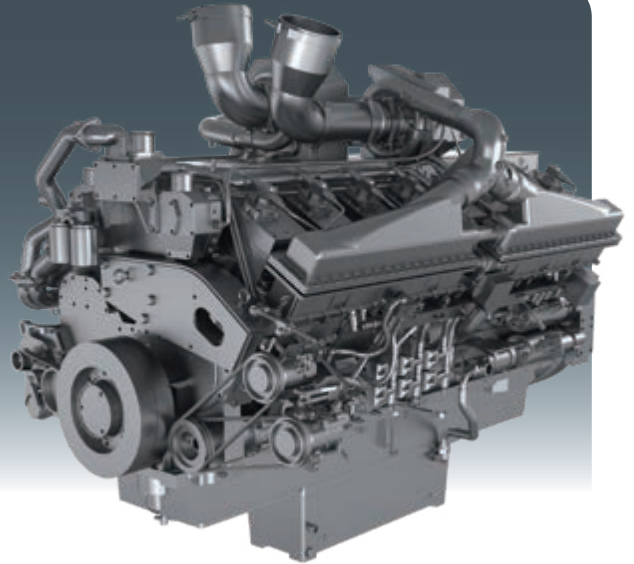

Moteur Komatsu SDA16V159-3 Tier 2

## Décélération automatique

La PC3400-11M0 est dotée d'un système de décélération automatique qui ralentit le régime moteur à 1400 t/mn après 4 secondes sans intervention de l'opérateur sur les commandes de l'équipement de travail. Cela permet de réduire la consommation de carburant lorsque la machine est au ralenti.

## Ralenti automatique

Limite la consommation de carburant en réduisant le régime du moteur lorsque temps de ralenti prédéfini par l'opérateur est atteint.

## Système de refroidissement efficace

La vitesse du ventilateur est commandée par une sonde et s'adapte selon la température du liquide. Le maintien de la température optimale nécessite donc moins d'énergie. Le radiateur à haute capacité et les refroidisseurs d'huile sont opérationnels même dans les environnements les plus rudes jusqu'à 55°C.



## Réduction des pertes de pression hydraulique

Le nouveau distributeur, l'augmentation du diamètre des conduites et l'optimisation des raccordements contribuent considérablement à la réduction de la perte hydraulique. Ce système constitue l'une des méthodes principales pour améliorer la vitesse de travail, la puissance d'excavation et la faible consommation de carburant.

## Soupape de recirculation pour la flèche

Accélère le fonctionnement et limite la consommation de carburant grâce à l'apport de la gravité. Le renvoi de l'huile du bas du vérin de levage vers la tige est assuré par le poids de l'équipement de travail, ce qui limite l'intervention du moteur.

## Rapport conseils ECO

La fonction Conseils ECO enregistre les activités et la consommation de carburant pour aider l'opérateur à améliorer le rendement de la machine en limitant la consommation et le temps de ralenti. La consommation de carburant s'affiche en jours et en heures.

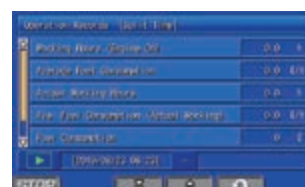

Enregistrement des opérations



Historique de la consommation de carburant

## Technologie de gestion de la puissance totale pour une meilleure économie de carburant

La PC3400-11M0 est une machine intelligente qui détecte les interventions de l'opérateur et la charge de l'équipement de travail. Le débit de la pompe est ensuite automatiquement optimisé pour une réponse rapide. Le système de contrôle de puissance à la demande veille à ce que le débit minimal soit fourni pour limiter le volume de carburant brûlé. Cette technologie axée sur l'économie de carburant repose sur un réseau de sondes, un système hydraulique de détection de charge et une logique de commande intelligente. Elle est le fruit de dizaines d'années de recherches et d'expérience.

### Économie de carburant

augmentée de **22 %**

par rapport à la PC3000-6

#### Distributeurs électroniques

Les distributeurs à commande électronique accélèrent la réactivité, la polyvalence et la productivité de la machine.



#### Interventions de l'opérateur et des sondes

Les interventions de l'opérateur et les paramètres de la machine font l'objet d'un suivi constant et permettent la gestion du débit pompe, de la vitesse des ventilateurs de refroidissement et de la puissance du moteur.



#### Gestion totale de la puissance

Synergie des modules de commande pour une évaluation des facteurs et un contrôle total de la puissance.



#### Débit de la pompe

Le débit pompe est ajusté selon les exigences optimales minimales de l'opérateur et la charge demandée afin de limiter la consommation.



#### Puissance moteur

L'économie de carburant est améliorée puisque le moteur s'adapte aux exigences de puissance pour alimenter la pompe et les ventilateurs de refroidissement.

#### Vitesse de rotation du ventilateur

Le ventilateur à vitesse variable contribue à maintenir le liquide de refroidissement et l'huile hydraulique à la température optimale en optimisant l'énergie nécessaire.



# Fiabilité et durabilité

## Cadre supérieur renforcé

Le châssis principal supérieur, constitué de plaques épaisses, est renforcé là où les charges sont concentrées.



## Châssis robuste et durable

Le châssis de la PC3400-11M0 est renforcé pour une meilleure durabilité. Il protège toutes les conduites et les pièces mobiles.



## Forme optimisée des pièces moulées

Les pièces moulées ont été redessinées pour renforcer la structure contre l'impact et la torsion.

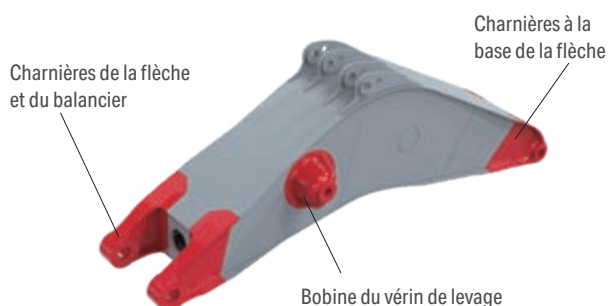

## Couronne durable avec roulement à trois rouleaux

La couronne est dotée de roulements à trois rouleaux permettant une meilleure répartition des contraintes pour limiter la pression, l'usure et la vie utile des composants.

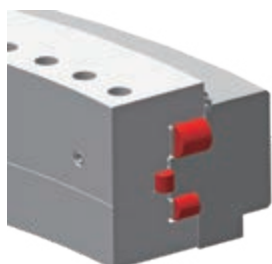

## Protection du moteur de translation (en option)

Des protections robustes sont installées autour du moteur de translation et des conduites pour éviter tout contact avec les grosses pierres. L'ensemble est doté d'un regard pour une inspection et un entretien faciles.

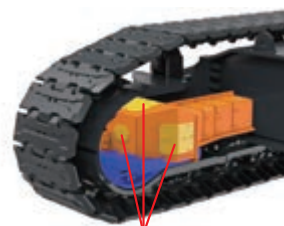

Regard d'inspection

## Galets et patins tout terrain

Les galets et patins sont renforcés pour résister aux conditions de travail les plus difficiles. Elles sont aussi plus souples pour assurer la répartition des contraintes et s'adapter aux terrains les plus accidentés.

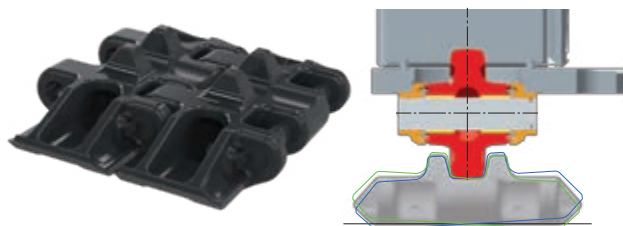

## Galets lubrifiés grand format

Les galets porteurs et de chenilles surdimensionnés sont renforcés pour limiter l'usure et résister aux impacts. La lubrification garantit un mouvement fluide, limite la traînée et améliore les performances de déplacement.

## Placement des conduites amélioré

Un meilleur placement des conduites réduit les pertes hydrauliques et prolonge la durée de vie en augmentant la courbure, ce qui limite la déformation et les contraintes.





### Joint anti-poussière en 5 pièces

Le joint anti-poussière et le racleur constituent un système d'étanchéité en 5 pièces, qui évite l'entrée de poussière dans le circuit hydraulique par les vérins de l'équipement de travail. Cela permet de prolonger les délais d'entretien de l'huile hydraulique et du vérin.

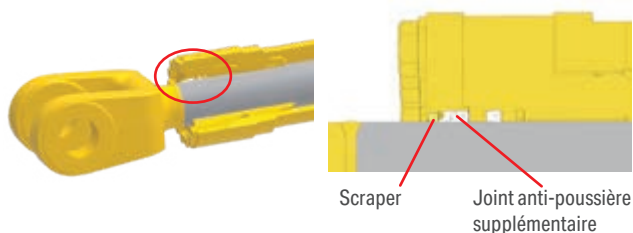

### Joint toriques souples ultra-fiables

Les joints toriques sont souples pour assurer l'étanchéité et éviter la casse lorsque les pièces mobiles se trouvent à proximité les unes des autres. Les joints permettent d'obtenir la quantité de lubrifiant optimale entre les axes et les bagues. Ils les protègent contre la poussière et la saleté pour assurer un mouvement fluide de l'articulation. Cela garantit également la durée de vie de l'axe et de la bague.

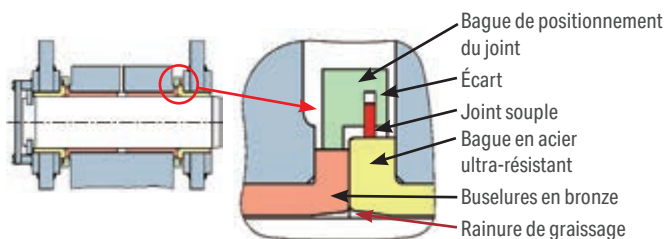

### Joint et conduites résistants à la chaleur

Les joints et conduites sont conçus pour répondre aux critères de qualité Komatsu. Les joints toriques et garnitures composant le système hydraulique offrent une excellente résistance à la chaleur pour un fonctionnement facile même dans les régions les plus chaudes.

### Système électrique simplifié

Le système électrique simplifié élimine les relais mécaniques et les remplace par des contrôleurs pour un ensemble plus efficace. Les systèmes électriques simplifiés sont aussi faciles à entretenir et dépanner. Ils sont moins exigeants et limitent les pertes de puissance.



# Sécurité et accessibilité

## Cabine conçue spécifiquement pour les mines

La cabine offre un environnement de travail confortable. Cabine robuste de construction solide, avec toit conforme à la norme OPG niveau 2 (ISO 10262).



## Alarme ceinture de sécurité

Affichage à l'écran pour signaler à l'opérateur quand la ceinture n'est pas bouclée.



## Blocage de sécurité des commandes

Le levier de verrouillage évite le mouvement accidentel de l'équipement de travail. Le levier est aussi automatiquement verrouillé lorsque l'échelle et le bras de service sont abaissés.

## Verrouillage automatique du levier

Cette fonction de sécurité empêche les mouvements indésirables de l'équipement de travail lorsque le levier de verrouillage hydraulique est relâché alors que les leviers de commande ne sont pas en position neutre. Le message de verrouillage automatique du levier hydraulique s'affiche à l'écran.



## Sortie de secours

Les deux sorties de secours vers les échelles escamotables installées autour de la machine sont facilement accessibles par les larges passerelles.



Échelle escamotable côté cabine

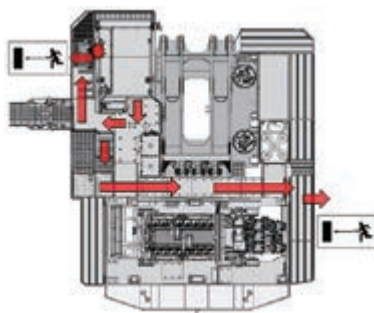

Échelle escamotable côté droit

## Commutateur d'arrêt d'urgence du moteur

Les commutateurs d'arrêt d'urgence du moteur sont très visibles et installés à des emplacements stratégiques. Les commutateurs disposent d'un système de réinitialisation pour éviter tout redémarrage inopiné du moteur.

Console de cabine

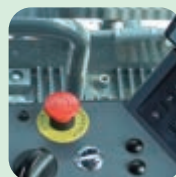

Trappe vers le compartiment pompe

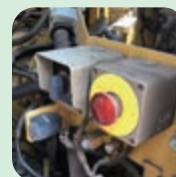

Compartiment moteur arrière



Compartiment moteur arrière

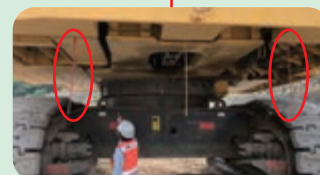

Sous la machine (2 unités)

## Cloison

Les éléments chauds du compartiment moteur sont isolés du compartiment pompe et des distributeurs grâce à des cloisons.

## Échelle et escaliers à 45°

L'échelle d'accès hydraulique à 45° est dotée de série de marches antidérapantes et de mains courantes. Le mouvement de l'échelle peut être activé à partir de la plateforme et au sol. Les escaliers menant de la plateforme à la cabine sont aussi à 45°.



## Accès facile aux refroidisseurs d'huile

L'inspection et l'entretien du refroidisseur d'huile sont faciles et rapides grâce à un accès de chaque côté de la plateforme de la tourelle. Cela évite le recours aux élévateurs.



## Main courante sur la flèche et échelle d'accès

Accès facile à la flèche pour un contrôle rapide ou un entretien complet, avec mains courantes et échelle.



Accès à la passerelle de la flèche

Passerelle de flèche avec main courante

## Points d'arrimage sur la passerelle de flèche

Pour encore plus de sécurité, des points d'arrimage sont installés sur la passerelle de flèche pour garantir la sécurité des techniciens. Conforme aux normes EN 795, EN 50308, OSHA 1926.502.

## Passerelles larges vers les principaux composants

Les larges passerelles installées tout autour de la machine pour un maintien et une position de travail sûrs, une bonne visibilité et un accès facile aux composants pour des travaux d'entretien plus sûrs, plus efficaces et plus rapides, et un temps d'arrêt limité de la machine.

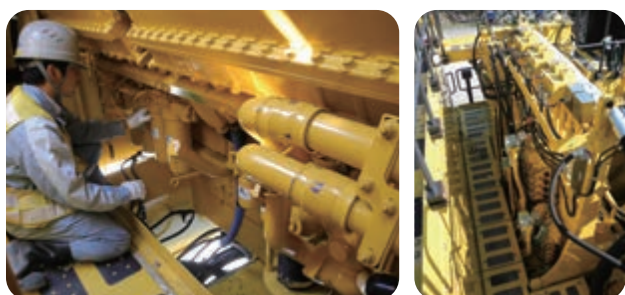

## Lampes d'accès

De puissantes lampes LED sont installées tout autour de la machine pour un accès et des entretiens en toute sécurité la nuit. L'interrupteur se trouve dans l'échelle d'accès pour l'ascension et au niveau de la console pour la descente.



## Passerelles antidérapantes

Les passerelles sont dotées de plaques antidérapantes et rugueuses pour plus de sécurité même par temps de pluie et si la poussière s'accumule.



## Mains courantes avec protège-pieds

De robustes mains courantes sont installées tout autour de la machine. Le protège-pieds de 100 mm offre une protection supplémentaire lors des inspections et lors de la maintenance.

## Plateforme à l'avant de la cabine

L'entretien de la vitre et des essuie-glace de la cabine est facilité grâce à la plateforme et aux rails.

# Confort de l'utilisateur

## Espace de travail confortable

La PC3400-11M0 dispose d'une vaste cabine offrant une excellente visibilité et un confort maximal, même dans des conditions extrêmes.



## Siège à suspension pneumatique

Le siège à suspension pneumatique réduit les vibrations et s'adapte à la majorité des gabarits. Les consoles sont intégrées à la suspension pour un meilleur confort et une fatigue moindre.



## Leviers de commande ergonomiques

Les leviers de commande ergonomiques limitent les tensions au niveau des mains lors des longues journées de travail.



## Cabine sur combinés suspension-amortisseurs

Plusieurs amortisseurs limitent les vibrations et le bruit dans la cabine.

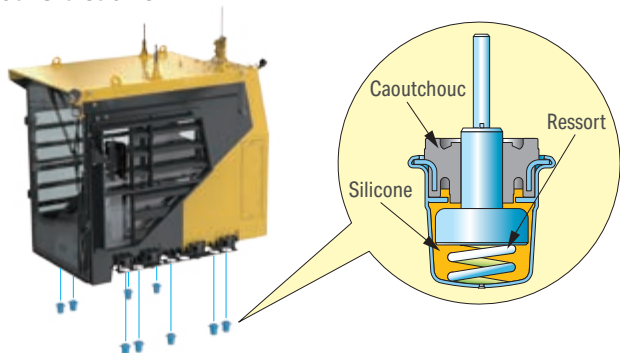

## Siège formateur

Un siège formateur est installé en diagonale derrière l'opérateur. Il offre une bonne vision de l'environnement de travail et des actions de l'opérateur.

## Double essuie-glace

La vitre avant de la cabine dispose d'un double essuie-glace avec lave-glace pour un nettoyage optimal et une bonne visibilité dans la pluie et la poussière.

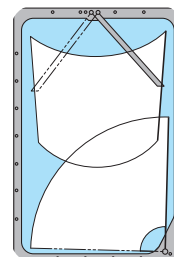

## Double climatisation puissante

La cabine de la PC3400-11M0 est dotée d'une double climatisation automatique offrant un confort extrême même dans les climats les plus rudes.

## Habitacle silencieux

La vaste cabine est pressurisée pour éviter l'entrée de poussière. Elle est isolée pour limiter le bruit et permettre ainsi à l'opérateur de mieux se concentrer sur le chantier.

## Faible niveau sonore

Dans la cabine **70,1 dB(A)**

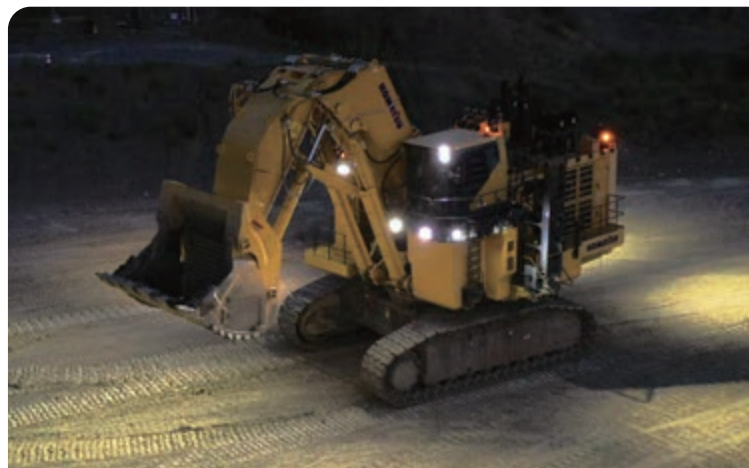

## Grand écran à haute définition

Écran option 1



Écran option 2

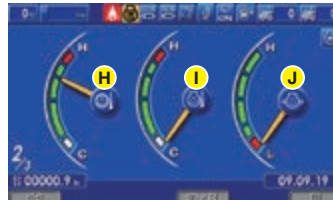

Écran option 3



### Témoins

- |  |   |  |
|--|---|--|
| <b>A</b> Coupure des mouvements                      | <b>J</b> Pression d'huile du moteur                       | <b>S</b> Ventilateur réversible              |
| <b>B</b> Compteur d'entretien et horloge             | <b>K</b> Niveau de graissage centralisé                   | <b>T</b> Lubrification centralisée active    |
| <b>C</b> Basculement compteur d'entretien et horloge | <b>L</b> Niveau de graissage de la couronne               | <b>U</b> Lubrification de la couronne active |
| <b>D</b> Date  | <b>M</b> Jauge de tension                                 | <b>V</b> Bras abaissé pour entretien         |
| <b>E</b> Température du liquide de refroidissement   | <b>N</b> Faible température du liquide de refroidissement | <b>W</b> Échelle abaissée                    |
| <b>F</b> Température de l'huile hydraulique          | <b>O</b> Auto-décélération                                | <b>X</b> Essuie-glace actif                  |
| <b>G</b> Jauge de carburant                          | <b>P</b> Température ambiante                             | <b>Y</b> Verrouillage de la rotation         |
| <b>H</b> Température d'huile de la PTO               | <b>Q</b> Vitesse moteur                                   | <b>Z</b> Compteur de tombereaux              |
| <b>I</b> Température de l'huile moteur               | <b>R</b> Alarme ceinture de sécurité                      |  |

### Commutateurs

- |                              |                       |  |
|------------------------------|-----------------------|--|
| <b>1</b> Touches de fonction | <b>3</b> Essuie-glace | <b>6</b> Avertisseur sonore annulation |
| <b>2</b> Auto-décélération   | <b>4</b> Lave-glace   |  |

### Menu de l'opérateur

La touche F6 à l'écran principal affiche le menu utilisateur. Les modules de fonctionnement, les informations et les options à sélectionner sont groupés par fonctions et par icônes.



### Boutons du tableau de bord

Les boutons rétroéclairés, les ports système et d'alimentation avec icônes conviviales sont organisés sur le tableau de bord.

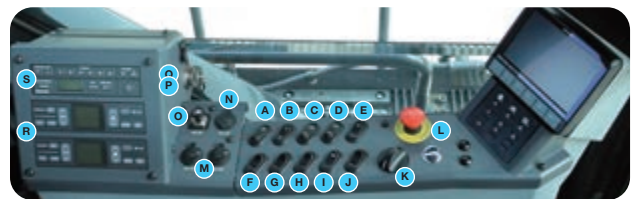

- |  |  |
|--|--|
| <b>A</b> Interrupteur de verrouillage de rotation                | <b>J</b> Commutateur du compteur de tombereaux |
| <b>B</b> Commutateur du balancier                                | <b>K</b> Commande régime moteur                |
| <b>C</b> Commutateur de lubrification de la couronne             | <b>L</b> Commutateur d'arrêt d'urgence         |
| <b>D</b> Commutateur de lubrification de l'équipement de travail | <b>M</b> Prises 2 x 12 V                       |
| <b>E</b> Commutateur de gyrophare                                | <b>N</b> Prise 24 V                            |
| <b>F</b> Commutateur d'éclairage de l'échelle                    | <b>O</b> Prise 24 V / allume-cigare            |
| <b>G</b> Commutateur du phare de travail                         | <b>P</b> Prise Komtrax Plus                    |
| <b>H</b> Commutateur de dégivrage des rétroviseurs               | <b>Q</b> Prise AUX 3,5 mm                      |
| <b>I</b> Commutateur d'éclairage de cabine                       | <b>R</b> 2 x commande climatisation            |
|  | <b>S</b> Radio                                 |

### Prise d'alimentation 12 V et 24 V

La console de l'opérateur dispose de 2 prises de 12 V et 24 V. L'une des prises 24 V est utilisée comme allume-cigare.

### Radio avec port AUX de 3,5 mm

Radio AM/FM avec port auxiliaire de 3,5 mm de série.

Les touches F1 et F2 permettent de passer d'un écran à l'autre.

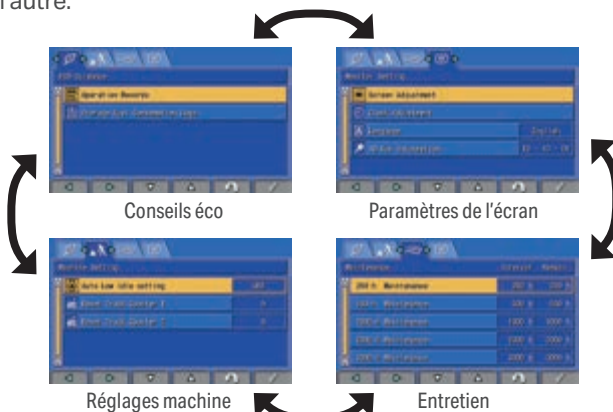

# ICT et Komtrax



## Système de contrôle total

KomVision est installé de série. Ce système se compose de 7 caméras offrant une vue aérienne de la machine pour éliminer les angles morts. La vue aérienne affiche également les lignes de référence. L'opérateur peut ainsi évaluer la distance des objets à proximité de la machine.

Rouge - Rayon de rotation  
Jaune - 2 m du rayon de rotation  
Noir - 12 m du rayon de rotation



## Écran tactile de 10 pouces

L'écran haute définition dédié permet aussi la sélection de chaque vue propre à chacune des 7 caméras.

## Contrôle à distance et gestion du parc de machines

La fonction Komtrax Plus autorise un suivi en temps quasi-réel du parc par satellite et LAN sans fil. Les données stratégiques de production et d'entretien sont facilement accessibles. Elles renforcent la productivité de l'opérateur grâce à des rapports et des tendances relatifs à l'activité et aux performances de la machine.

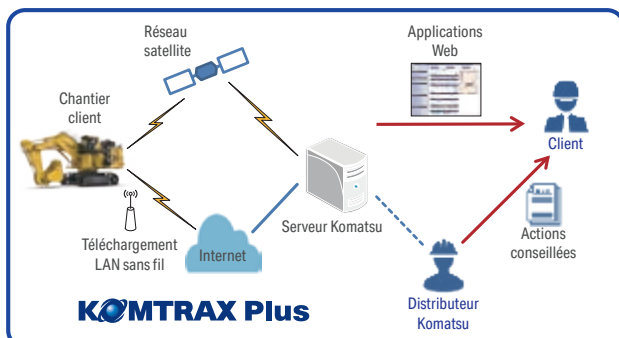

## Journalisation des données

Komtrax Plus dispose désormais d'une nouvelle fonction de journalisation avec un enregistrement des données des sondes au fil des secondes pour le diagnostic ou l'analyse de la productivité.

## Téléchargement sans fil Komtrax Plus

Téléchargement rapide de toutes les données Komtrax Plus sans arrêter la machine grâce à l'application de téléchargement LAN sans fil de votre ordinateur portable. Cette fonction est livrée de série.



# Caractéristiques pour la maintenance

## Points d'inspection quotidienne centralisés

Accès facile à tous les points d'inspection avant utilisation à partir de la passerelle.

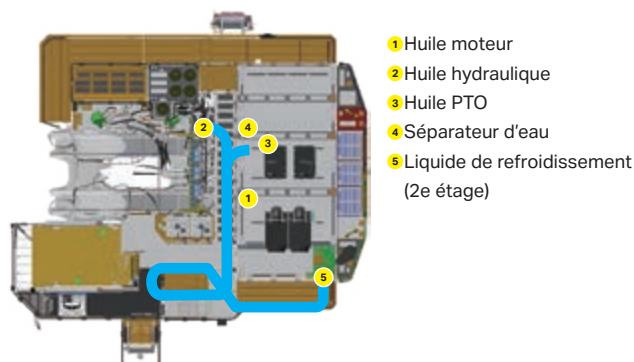

## Bras d'entretien centralisé accessible au sol

Un bras de service hydraulique est monté de série pour la purge et l'appoint au sol des liquides de refroidissement, huiles et lubrifiants.



- Huile moteur
- Liquide de refroidissement
- Réserve d'huile (option)
- Lubrification de la couronne
- Lubrification centralisée
- Huile hydraulique
- Huile PTO
- Carburant

## Graissage centralisé automatique

Deux modules de graissage automatique sont installés pour garantir une lubrification constante et optimale des pièces mobiles nécessitant différents types de graisse. Le filtre de remplissage et le filtre en ligne évitent la contamination de la graisse. Les sondes en ligne vérifient si le système est en parfait état.

## Filtres longue durée avec sondes de détection de colmatage

Les délais d'entretien des filtres sont prolongés et synchronisés pour une maintenance unique. Le colmatage des filtres est contrôlé à l'aide de sondes.



## Dents de godet faciles à remplacer

L'équipement de travail est équipé d'un système de verrouillage résistant et sans outil pour un remplacement rapide et sûr.

## Commutateur de déconnexion de la batterie et antidémarrage

Évite le démarrage inopiné du moteur lors des travaux de maintenance. Avec témoin de fonctionnement du système pour éviter les coupures lorsque le contrôleur est actif.



## Phares d'entretien

Des phares LED puissants et basse consommation sont installés sur les points d'entretien pour les travaux de nuit.

## Ventilateur réversible

La poussière accumulée dans le radiateur et les refroidisseurs d'huile est facilement expulsée sans matériel supplémentaire grâce à l'inversion de la rotation du ventilateur.



## Dépannage et diagnostic facile

Historique des pannes et suivi en temps réel personnalisable pour une vue complète de l'état de la machine et un diagnostic rapide et facile.

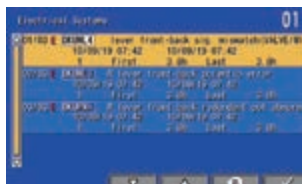

Liste des anomalies

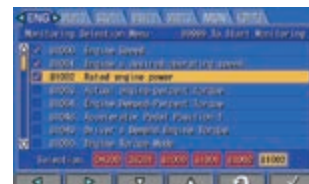

Contrôle en temps réel

## Données de maintenance

Compte à rebours jusqu'aux entretiens futurs pour une meilleure planification.



# Service exhaustif Komatsu



## Service exhaustif Komatsu

Votre distributeur Komatsu apportera toute l'aide nécessaire avant et après la livraison, afin de garantir la disponibilité de la machine et limiter les frais d'exploitation.

## Recommandation de flotte

Votre distributeur Komatsu peut passer le chantier en revue et fournir les meilleures recommandations de flotte selon votre usage, et ce, que vous comptiez acheter de nouvelles machines ou remplacer d'anciens modèles Komatsu.

## Assistance produits

Le distributeur Komatsu garantit la qualité en proposant aux clients des services de réparation et d'entretien de qualité, qui utilisent les programmes développés par Komatsu.

- Formation à l'entretien préventif
- Programme d'analyse d'huile et d'usure de Komatsu (KOWA)
- Service d'inspection du train de chaînes

## Pièces et huile d'origine

Le distributeur Komatsu proposera rapidement et facilement les pièces et huiles d'origine de qualité garantie pour des chantiers variés. L'huile d'origine est développée par Komatsu et est donc celle qui convient le mieux à nos moteurs et composants hydrauliques Komatsu. Elle maximise les performances des moteurs et composants hydrauliques et prolonge leur durée de vie.

## Contrat de service

Le distributeur Komatsu propose plusieurs formules d'entretien pour les réparations et la maintenance pendant la durée du contrat à un coût optimal. Le client peut se fier en toute sérénité au service qualifié du distributeur Komatsu.

## Garantie étendue

Plusieurs formules de garantie étendue sont disponibles. Komatsu garantit des réparations par des techniciens qualifiés avec des pièces d'origine et vous protège contre les dépenses imprévues.

## Formation des opérateurs

Le distributeur Komatsu peut fournir des formations excellentes aux opérateurs pour leur apprendre à utiliser la machine efficacement en toute sécurité et à assurer correctement l'entretien de la machine.



# Spécifications

## Moteur

Modèle	Komatsu SDA16V159-3
Type	Injection directe, refroidissement à eau, 4 cycles
Aspiration	Turbocompresseur, aftercooler
Puissance du moteur	
au régime moteur nominal	1800 t/mn
SAE J1995	1193 kW / 1622 ch
SAE J1349	1186 kW / 1613 ch
Nombre de cylindres	16
Alésage × course	159 × 159 mm
Cylindrée	50,51 l
Moteur du ventilateur de radiateur	Hydraulique
Moteur du ventilateur de refroidissement d'huile	Hydraulique
Régulateur	Toutes vitesses, électronique
Émissions moteur	Conforme à la norme d'émission EPA Tier 2
Carburant	Le mélange de carburant peut contenir jusqu'à 20 % de paraffine. Consultez votre distributeur Komatsu pour des informations plus détaillées.

## Système hydraulique

Type	Commande de la pompe électronique et de vidange
Pompe principale	
Type	Pompes à cylindrée variable
Débit total pour l'accessoire	2973 l/min
Débit de la pompe du ventilateur	
Ventilateur de radiateur	295 l/min
Ventilateur de refroidissement d'huile	259 l/min
Moteurs hydrauliques	
Translation	2 × moteur à piston axial avec frein de stationnement
Rotation	2 × moteur à piston axial avec frein de maintien de rotation
Tarage des soupapes de sécurité	
Circuit équipements	32,9 MPa / 335 kgf/cm <sup>2</sup>
Circuit de translation	34,3 MPa / 350 kgf/cm <sup>2</sup>
Circuit de rotation	29,9 MPa / 305 kgf/cm <sup>2</sup>
Circuit de pilotage	4,5 MPa / 46 kgf/cm <sup>2</sup>
Vérins hydrauliques	(Nombre de vérins - alésage × course)
Pelle rétro	
Flèche	2 - 330 mm × 2770 mm
Balancier	2 - 280 mm × 1975 mm
Godet	2 - 225 mm × 2500 mm
Pelle en butte	
Flèche	2 - 330 mm × 2295 mm
Balancier	2 - 240 mm × 2380 mm
Godet	2 - 260 mm × 2350 mm
Déchargement par le fond	2 - 210 mm × 665 mm

## Transmission et freinage

Commande de direction	Deux pédales
Rampe max.	53%, 28°
Vitesse de déplacement max.	2,3 km/h
Frein de stationnement	Frein à disque à huile

## Système de rotation

Engrenage de rotation	2 réductions planétaires
Lubrification de la couronne	Type de graisse
Freins anti-rotation	Freins à disque à huile
Vitesse de rotation	4 t/mn

## Trains de chaînes

Tendeur de chenille	Hydraulique
Nombre de patins (chaque côté)	48
Nombre de galets de chenille (chaque côté)	3
Nombre de galets de roulement (chaque côté)	7

## Capacités de remplissage

Réservoir de carburant	5300 l
Radiateur	393 l
Moteur	204 l
Réserve	561 l
Réductions finales (chaque côté)	84 l
Engrenage de rotation (chaque côté)	55 l
Réservoir hydraulique	2200 l
Power Take Off (PTO)	87 l
Graisse de balancier	165 l
Graisse pour graissage centralisé	165 l

## Poids opérationnel (approximatif) - Pelle rétro

Patins	Poids opérationnel	Pression au sol
900 mm	316800 kg	2,52 kgf/cm <sup>2</sup>
1200 mm	321900 kg	1,90 kgf/cm <sup>2</sup>

Poids opérationnel incluant flèche de 9000 mm, balancier de 4150 mm, pelle rétro de 18,0 m<sup>3</sup> en dôme, lubrifiant, liquide de refroidissement, réservoir de carburant plein et équipements de série compris.

## Poids opérationnel (approximatif) - Pelle en butte

Patins	Poids opérationnel	Pression au sol
900 mm	317700 kg	2,53 kgf/cm <sup>2</sup>

Poids opérationnel incluant flèche de 6850 mm, balancier de 4700 mm, godet de 19,0 m<sup>3</sup>, lubrifiants, liquide de refroidissement, réservoir de carburant plein et équipements de série compris.

# Pelle rétro

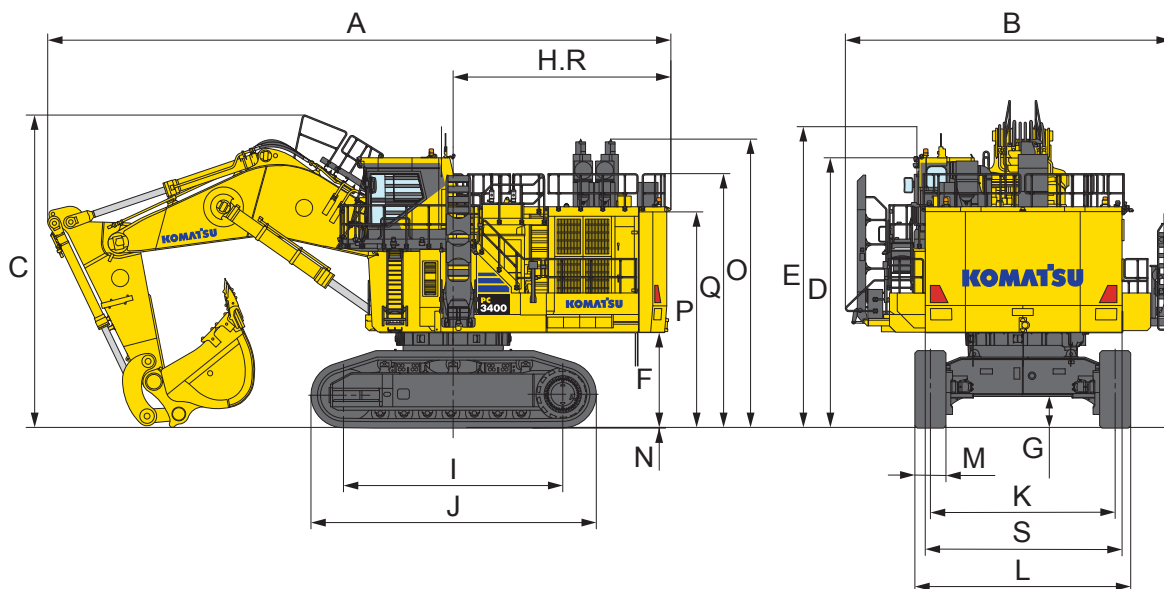

## Dimensions

Longueur flèche	9000 mm
Longueur balancier	4150 mm
A Longueur hors-tout	18080 mm
B Largeur totale	9440 mm
C Hauteur hors-tout (sommet de la flèche)	9040 mm
D Hauteur hors-tout (sommet de la cabine)	7810 mm
E Hauteur hors-tout (jusqu'à la pointe de l'antenne LAN)	8710 mm
F Garde au sol, contrepoids	2745 mm
G Garde au sol (minimum)	895 mm
H Rayon de rotation arrière	6530 mm
I Longueur de chaîne au contact au sol	6350 mm
J Longueur de chaîne	8285 mm
K Voie des chaînes	5350 mm
L Largeur du train de roulement	6250 mm
M Largeur d'une chenille	900 mm
N Hauteur crampons	20 mm
O Hauteur (au sommet de l'échappement)	8350 mm
P Hauteur de cabine	6250 mm
Q Hauteur (main courante)	7350 mm
R Distance du centre de giration à l'arrière	6305 mm
S Largeur du contrepoids	5700 mm

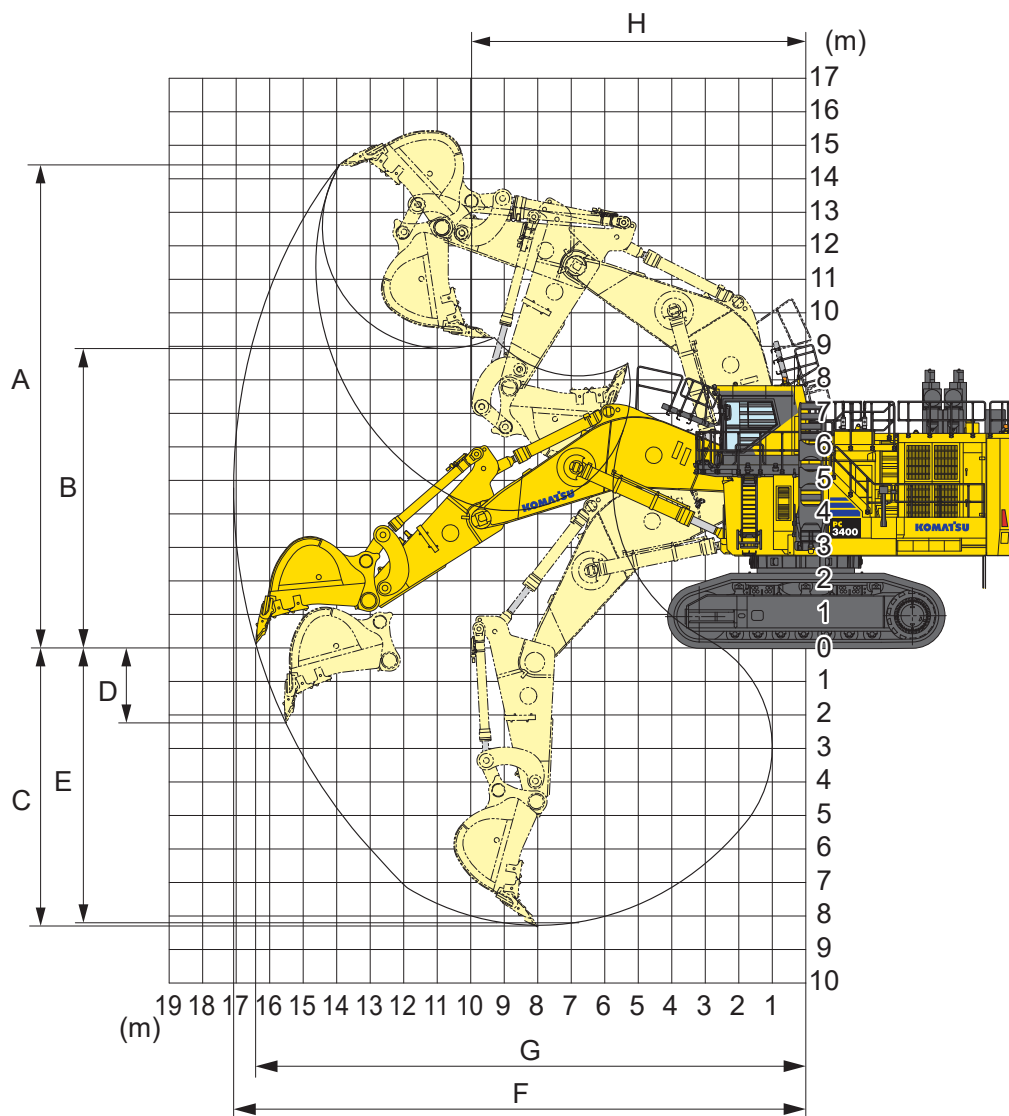

## Rayon d'action

Longueur flèche	9000 mm
Longueur balancier	4150 mm
A Hauteur max. d'excavation	14400 mm
B Hauteur max. de déversement	8920 mm
C Profondeur max. d'excavation	8300 mm
D Profondeur max. d'excavation en paroi verticale	2300 mm
E Profondeur max. d'excavation sur une longueur de 2440 mm	8200 mm
F Portée max. d'excavation	17075 mm
G Portée max. d'excavation au niveau du sol	16365 mm
H Rayon de rotation min.	9990 mm
Force d'arrachement au godet (SAE J 1179)	924 kN (94200 kgf)
Force de pénétration au balancier (SAE J 1179)	843 kN (85900 kgf)
Force d'arrachement au godet (ISO 6015)	1026 kN (104600 kgf)
Force de pénétration au balancier (ISO 6015)	872 kN (88900 kgf)

# Pelle en butte

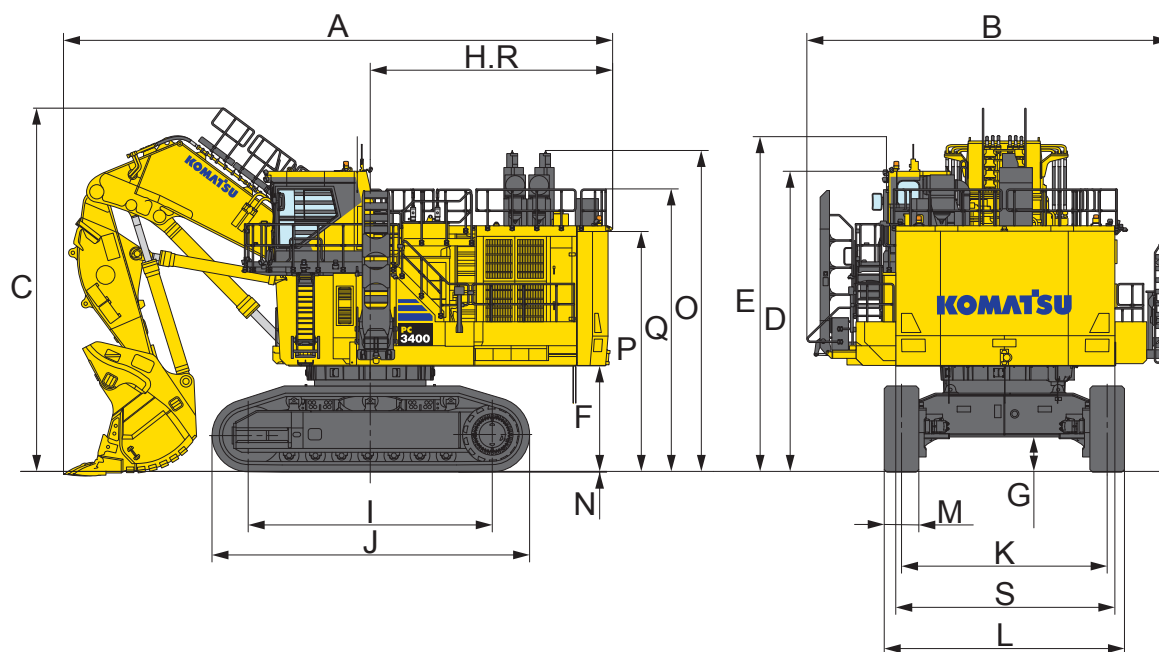

## Dimensions

Longueur flèche	6850 mm
Longueur balancier	4700 mm
A Longueur hors-tout	14265 mm
B Largeur totale	9440 mm
C Hauteur hors-tout (sommet de la flèche)	9445 mm
D Hauteur hors-tout (sommet de la cabine)	7810 mm
E Hauteur hors-tout (jusqu'à la pointe de l'antenne LAN)	8710 mm
F Garde au sol, contrepoids	2745 mm
G Garde au sol (minimum)	895 mm
H Rayon de rotation arrière	6530 mm
I Longueur de chaîne au contact au sol	6350 mm
J Longueur de chaîne	8285 mm
K Voie des chaînes	5350 mm
L Largeur du train de roulement	6250 mm
M Largeur d'une chenille	900 mm
N Hauteur crampons	20 mm
O Hauteur (au sommet de l'échappement)	8350 mm
P Hauteur de cabine	6250 mm
Q Hauteur (main courante)	7350 mm
R Distance du centre de giration à l'arrière	6305 mm
S Largeur du contrepoids	5700 mm

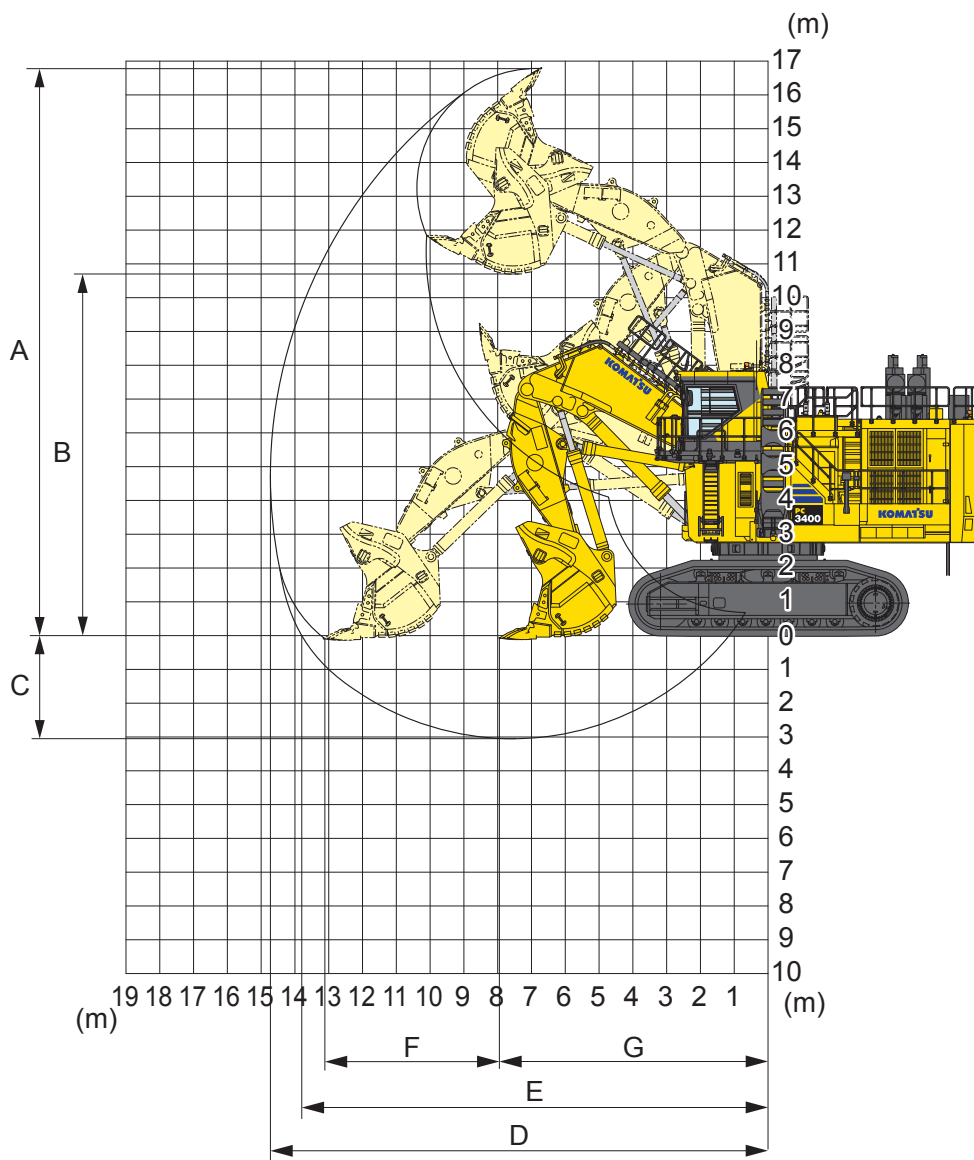

## Rayon d'action

Type de godet	Déchargement par le fond
Capacité - en dôme	19,0 m <sup>3</sup>
A Hauteur de coupe max.	16800 mm
B Hauteur max. de déversement	10780 mm
C Profondeur max. d'excavation	3040 mm
D Portée max. d'excavation	14740 mm
E Portée max. d'excavation au niveau du sol	13845 mm
F Niveau distance de rétraction	5200 mm
G Distance de rétraction min.	7955 mm
Force d'arrachement au godet	1204 kN (122800 kgf)
Force de pénétration au balancier	1274 kN (129900 kgf)

# Équipements standards et optionnels

## Moteur et composants connexes

Moteur Komatsu SDA16V159-3	●
Filtre à air de type sec, double élément	●
Système automatique de préchauffage moteur	●
Pompe de prélubrification automatique	●
Pompe électrique de remplissage carburant	●
Préfiltre à carburant avec séparateur d'eau	●
Deux vitesses variables, ventilateurs de refroidissement réversibles avec protection et sonde de vitesse, moteur hydraulique	●
Joint de filtre à carburant extra-pauvre	○

## Système hydraulique

Butée électrique de fin de course flèche et balancier	●
Pompe à engrenage pour graissage PTO	●
Refroidisseur d'huile haute capacité à deux vitesses, ventilateurs réversibles avec protection et sonde de vitesse, moteur hydraulique	●
Pompe de transfert d'huile hydraulique	●
Un moteur à piston axial par train de chaîne pour la translation avec frein de translation	●
Commande optimisée des électrovannes pour des mouvements combinés souples et efficaces	●
Trois distributeurs électroniques pour l'équipement de travail, la rotation et la translation	●
Deux moteurs axiaux pour le système de rotation avec clapets de décharge bi-étagés	●

## Transmission

Frein de stationnement automatique	●
Transmission de déplacement à engrenage planétaire avec moteur à piston axial	●

## Trains de chaînes

Patins double arête de 900 mm	●
Châssis inférieur travaux lourds	●
Tendeur de roue folle hydraulique avec accumulateur bi-étagé	●
Patins double arête de 1200 mm	○
Protection intégrale du moteur de translation et des conduites	○
Protection du moteur de translation	○

## Cabine

Climatisation automatique (double)	●
Protection de toit intégrée, conforme à la norme OPG niveau 2 (ISO 10262)	●
Leviers de commande électriques pour l'équipement de travail et la rotation	●
Pédales de commande électriques pour le déplacement	●
Pédale électrique pour le frein de rotation dynamique	●
Pare-brise avant résistant aux impacts	●
Système de contrôle intégral KomVision	●
Grande cabine pressurisée montée sur blocs amortisseurs pour pelle minière avec grand pare-prise, portière verrouillable, grands essuie-glaces et lave-glaces doubles, tapis de sol, allume-cigare, cendrier, prises de 12 V/24 V (2x2) et porte-gobelets	●
Levier de verrouillage	●
Ceinture de sécurité, 78 mm	●
Siège chauffant à haut dossier, totalement réglable avec ceinture de sécurité avec enrouleur	●
Pare-soleil (avant et latéral)	●
Siège formateur avec ceinture de sécurité	●
Passerelle devant la cabine	●

## Système électrique

Radio AM/FM avec entrée auxiliaire (prise de 3,5 mm)	●
Fonction auto-décélération et ralenti automatique	●
Coupe-circuit de la batterie et du démarreur avec témoin	●
Commutateur d'arrêt d'urgence du moteur (2 au sol, compartiment moteur, compartiment pompe, passerelle centrale, cabine)	●
Alarme de fonctionnement de l'échelle	●
Interrupteurs d'éclairage du tableau de bord	●
Levier de verrouillage automatique	●
Batterie sans entretien	○

**Protections et capots**

Protection ignifuge pour la ligne d'échappement	●
Capot de partition du compartiment moteur/pompe	●
Protection de la couronne avec regard	●
Protection avant de cabine intégrale niveau 2 (ISO 10262)	○
Pare-brise ultra-résistant	○

**Autres**

Spécifications + 55 °C	●
Komtrax Plus amélioré avec LAN sans fil (système de contrôle de l'état de la machine)	●
Extincteur dans la cabine	●
Levier de coupure du carburant	●
Système de graissage automatique pour l'équipement de travail et la couronne, 2 × 165 l	●
Échelle hydraulique et escalier à 45° pour l'accès à la cabine	●
Connexion de service pour maintenance préventive (PM)	●
Installation pour le système d'extraction modulaire	●
Échelle de secours sur le côté de la cabine et à droite	●
Système de communication satellite pour Komtrax Plus (Iridium)	●
Centre d'entretien, système de changement rapide du carburant (graisse, huile, carburant, liquide de refroidissement)	●
Installation pour grand froid (jusqu'à -40 °C)	○
Système de gestion d'huile (Centinel, Reserve et Eliminator)	○
Système de communication satellite pour Komtrax Plus (Orbcomm)	○

**Éclairage**

6 LED pour accès	●
8 LED pour entretien	●
12 LED pour phare de travail	●
Gyrophares supplémentaires au niveau du refroidisseur d'huile et du contrepoids	○

**Pelle-rétro**

Godet de 18,0 m <sup>3</sup> pour travaux standard	●
Balancier de 4150 mm	●
Flèche de 9000 mm	●
Godet de 19,7 m <sup>3</sup> pour travaux standard	○
Godet de chargement optimisé de 18 / 19 m <sup>3</sup>	○
Protection coulissante du vérin de godet	○

**Pelle en butte**

Godet de 19,0 m <sup>3</sup> pour travaux standard	●
Balancier de 4700 mm	●
Flèche de 6850 mm	●
Protection coulissante du vérin de balancier	○
Protection coulissante du vérin de flèche	○

Autres équipements sur demande

- équipements standards
- équipements optionnels

Toutes les spécifications sont données à titre indicatif et sont susceptibles d'être modifiées à tout moment. Les illustrations peuvent différer des modèles standards. La version standard et les équipements dépendent du pays de diffusion de ces machines.

---

Votre partenaire Komatsu :

**KOMATSU**

[komatsu.com](https://www.komatsu.com)

