



L-LUX STANDARD RETTUNGSZEICHENLEUCHTE

GEHÄUSE	Aluminium (eloxiert)
ABDECKUNG	-
PIKTOGRAMM	Plexiglasscheibe mit ein-/zweiseitigem Piktogramm, Piktogrammscheibensatz gemäß DIN EN ISO 7010
ERKENNUNGSWEITE	27 m
BETRIEBSSPANNUNG	230 V - 50 Hz / 230 V AC/DC
SCHUTZART	IP 40 bzw. IP 20 (Deckeneinbauvariante)
SCHUTZKLASSE	I
STOSSFESTIGKEITSGRAD	-
GEWICHT	1 kg
GARANTIE	2 Jahre
NORMEN	CE Kennzeichnung, gemäß DIN EN 60598-2-22 und DIN VDE 0108
AKKU	NI-MH
WEITERE PRODUKTEIGENSCHAFTEN	von Dauer- auf Bereitschaftsschaltung umschaltbar AUTOTEST-Funktion, Signalisierung über 1x mehrfarbige LED, inklusive Prüftaste geprüfte LED-Lebensdauer von mind. 50.000 Stunden

MODELLVARIANTEN

MONTAGE	LEUCHTMITTEL	VORSCHALT-GERÄT	BETRIEBSDAUER	ABMESSUNGEN HÖHE X BREITE X TIEFE	ARTIKELNUMMER
Wandaufbau	24x LED	Notlichtelektronik mit AT-Funktion	3 Stunden	195 x 274 x 44 mm	BR558030
			8 Stunden		BR558080
		EVG	Zentrale Versorgung		BR558090
Deckenaufbau	24x LED	Notlichtelektronik mit AT-Funktion	3 Stunden	213 x 274 x 40 mm	BR559030
			8 Stunden		BR559080
		EVG	Zentrale Versorgung		BR559090
Pendelmontage	24x LED	Notlichtelektronik mit AT-Funktion	3 Stunden	520 x 274 x 40 mm	BR560030
			8 Stunden		BR560080
		EVG	Zentrale Versorgung		BR560090
Deckeneinbau	15x LED	Notlichtelektronik mit AT-Funktion	3 Stunden	200 x 355 x 85 mm	BR554030
			8 Stunden		BR554080
		EVG	Zentrale Versorgung		BR554090

TECHNISCHE ZEICHNUNGEN

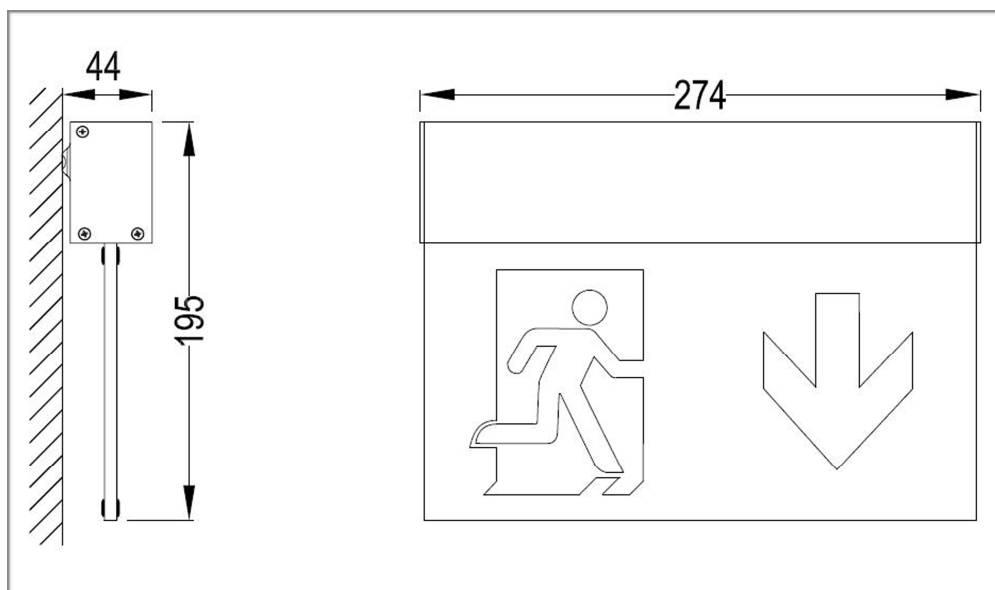

Wandaufbau

TECHNISCHE ZEICHNUNGEN

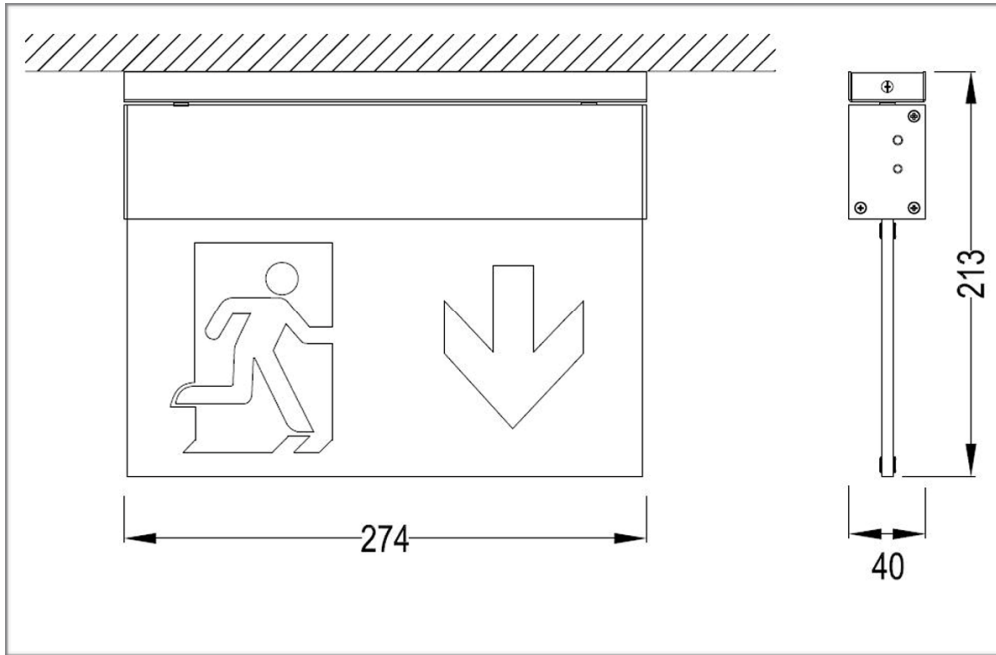

Deckenaufbau

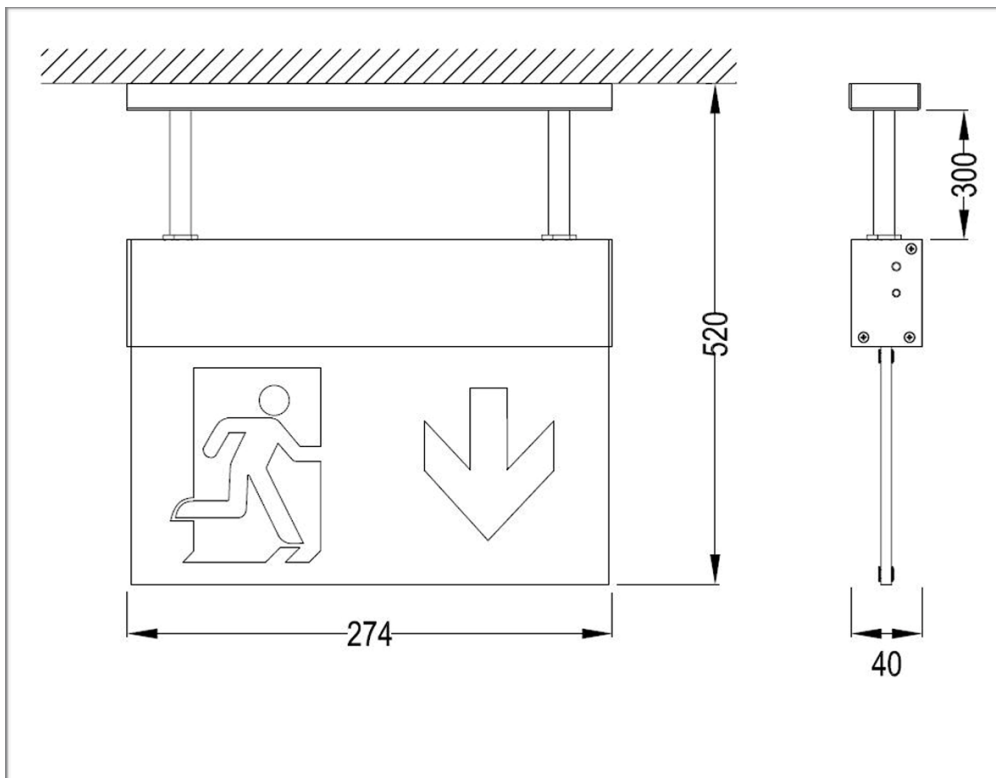

Pendelmontage



TECHNISCHE ZEICHNUNGEN

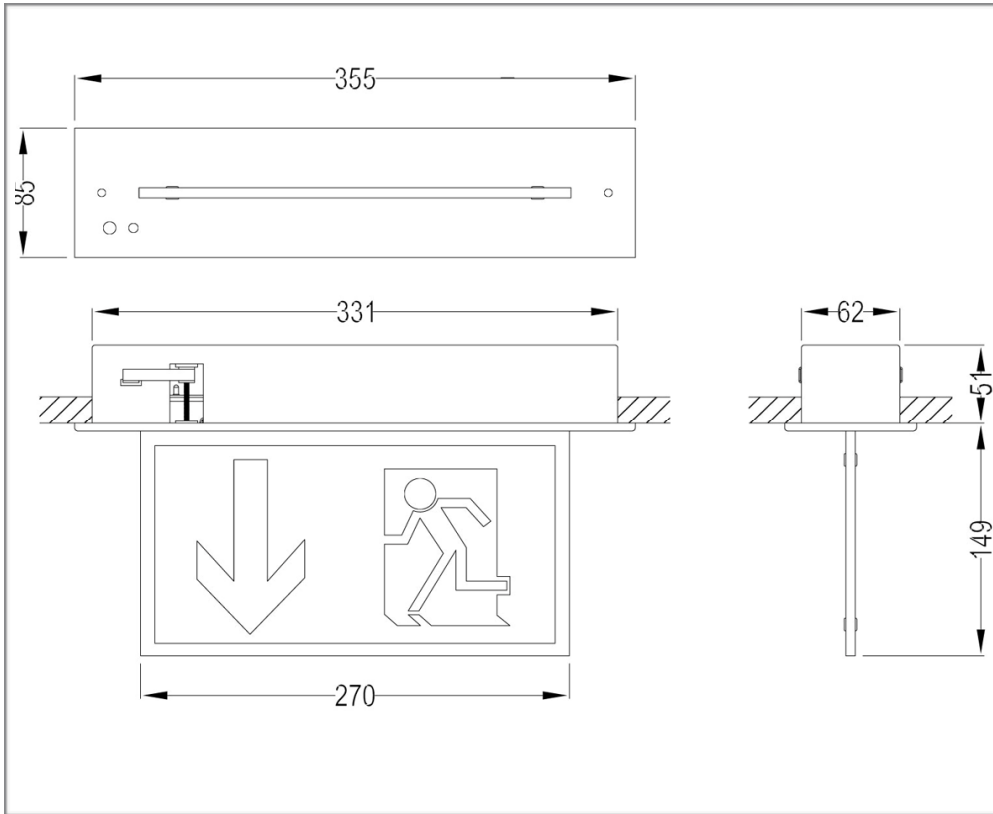

Deckeneinbau