



(SE) STÖDBOCK

BRUKSANVISNING s. 3

(DK) STABILISATOR FJEDRE

BRUGSANVISNING s. 4

(NO) STABILISATOR STATIV

BRUKSANVISNING s. 5

(FI) TUKIJALAT ASETTAA

KÄYTTÖOHJEET s. 6

(GB) STABILISER STANDS

OPERATING INSTRUCTIONS p. 7

(NL) STEUNENSET

GEBRUIKSAANWIJZING p. 8

(DE) STÜTZBOCKSET

GEBRAUCHSANLEITUNG p. 9

(FR) JEU DE CHANDELLES

INSTRUCTIONS D'OPERATION p. 10

(IT) SET STABILIZZATORE

ISTRUZIONI PER L'USO p. 11

(ES) CONJUNTO DE ESTABILIZADORES

INSTRUCCIONES DE USO p. 12

(PL) PODPORA

INSTRUKCJA UŻYTKOWANIA p. 13

**PLASTIC
SET 4 PCS.
MAX. 750 kg**

Art.nr. CT474021

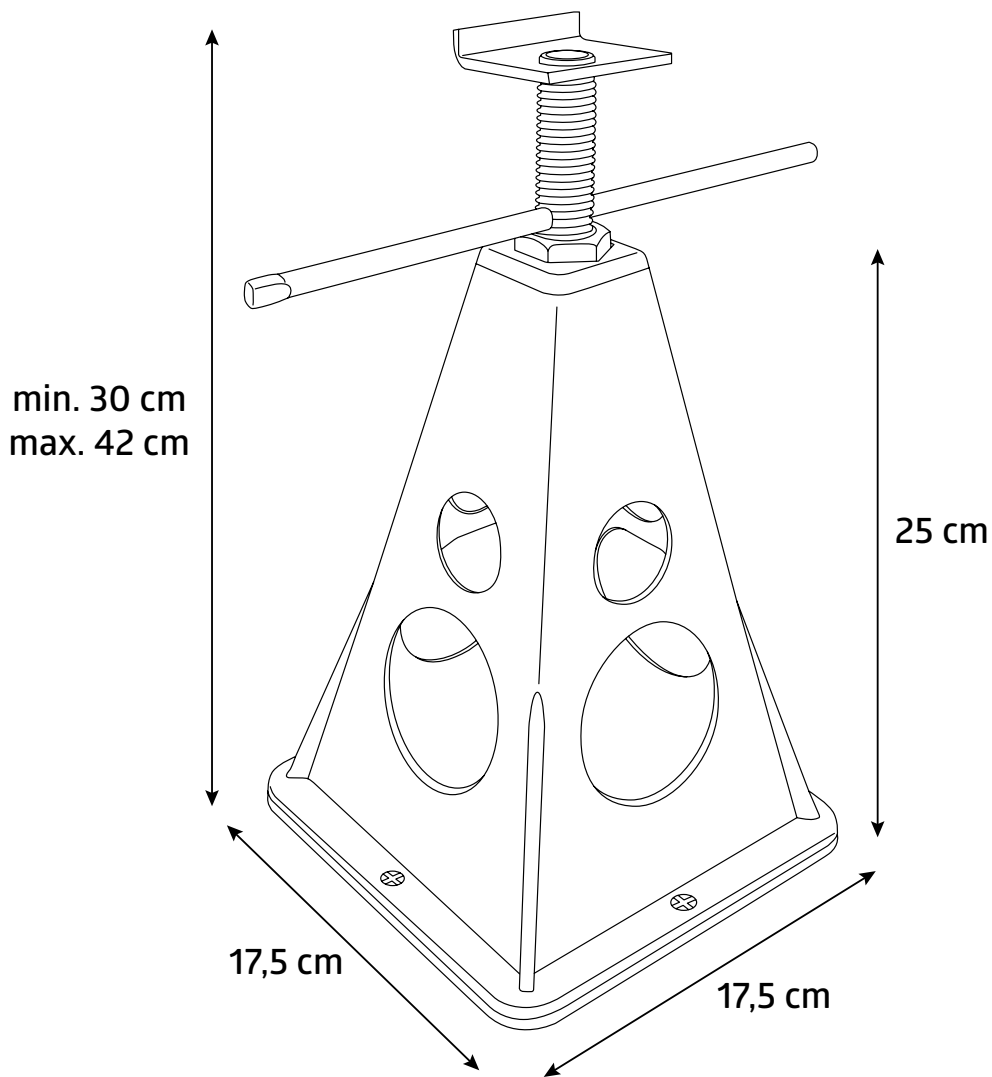



BRUKSANVISNING

Läs denna bruksanvisning noga innan du använder produkten första gången och spara detta dokument för senare referens.



SÄKERHETSINSTRUKTIONER

- Denna produkt är inte avsedd som en lyftanordning; den är enbart för stabilisering av husvagn / husbil / trailer etc., nedan kallat fordonet.
- Innan användning, kontrollera produkten efter eventuella tillverkningsfel / defekter såsom sprickor, brister etc.
- Om du märker någon felaktighet ska produkten inte användas och du bör omedelbart kontakta din leverantör / försäljningsställe där produkten köptes.
- Stödbockarna får endast användas på en plan, hård yta och ska placeras vertikalt (90° vinkel) under hörnen på fordonet. Om de placeras i en vinkel eller på annat sätt felaktigt kan de glida eller gå sönder eftersom lasten inte blir jämnt fördelad mellan stödbockarna.

ANVÄNDNING

- Vid användning ska fordonets hjul alltid vara i kontakt med marken och bromsen ska dras åt. Detta innebär att fordonet alltid vilar på minst sex punkter (4 stödbockar och 2 hjul).
- Börja med att skruva ner/upp stödbockarna till lagom höjd så att de enkelt kan placeras under varje hörn av fordonet utan att de tar i (med hänsyn till ovan beskrivna säkerhetsregler).
- Skruva sedan åt en stödbock i taget tills de är lagom åtdragna och fordonet är fixerat i rätt position.



Vid användning, kontrollera regelbundet att stödbockarna alltid är vertikala och inte har glidit av eller lutar.

När du tar bort stödbockarna ska du lossa dom ett par varv i varje hörn. Om fordonet har ett stöd hjul – kontrollera så att det är nedvevat. När du säkerställt att fordonet inte kan röra sig, lossa stödbockarna helt och ta bort dom.



BRUGSANVISNING

Læs brugsanvisningen nøje igennem, inden udstyret bruges første gang, og gem brugsanvisningen til senere brug.



SIKKERHEDSREGLER

- Dette produkt er ikke beregnet som løfteudstyr, men er udelukkende beregnet til stabilisering af en campingvogn, båd, trailer eller lignende (herefter kaldt køretøjet).
- Inden brug skal hele produktet efterses for eventuelle fabrikationsfejl og defekter, herunder (hårfine) revner, uregelmæssigheder osv.
- Produktet må ikke anvendes, hvis der konstateres fejl eller defekter. Kontakt leverandøren/salgsstedet, hvor produktet er købt.
- Støttebukkene må kun anvendes på en plan, hård overflade, og når de er placeret lodret (i en 90°-vinkel) under køretøjets hjørner. Hvis bukkene placeres skråt eller på anden måde placeres forkert, kan de glide ud eller knække, da belastningen ikke er fordelt ligeligt mellem bukkene.

ANVENDELSE

- Under brugen skal køretøjets hjul altid have kontakt med jorden, og bremsen skal være aktiveret. Køretøjet hviler således altid på mindst 6 punkter (4 støttebukke og 2 hjul).
- Start med at skrue støttebukkene op/ned i en tilpas højde, så de er nemme at placere under hvert af køretøjets hjørner (under iagttagelse af ovenstående sikkerhedsregler).
- Spænd herefter en støttebuk ad gangen, indtil de er spændt tilstrækkeligt, og køretøjet er fikseret i den rigtige position.



Under brugen skal det kontrolleres regelmæssigt, at støttebukkene altid står lodret, og at de ikke er gledet ud eller hælder til siden.

Når støttebukkene skal fjernes, skal de først løsnes et par omgange i hvert hjørne. Hvis køretøjet har et støttehjul, skal det kontrolleres, at dette er kørt ned. Når det er sikret, at køretøjet ikke kan bevæge sig, løsnes støttebukkene helt og fjernes.



BRUKSANVISNING

Les bruksanvisningen nøye før du bruker produktet for første gang, og oppbevar den for senere bruk.



SIKKERHETSINSTRUKSJONER

- Dette produktet er ikke ment brukt for å løfte med – det er utelukkende beregnet på å stabilisere campingvogn/(båt)tilhenger etc. – heretter kalt kjøretøyet.
- Før bruk må du inspisere hele produktet for mulige produksjonsfeil/defekter, som sprekker, mangler etc.
- Hvis du oppdager feil eller mangler, kan det hende at produktet ikke kan brukes, og du bør umiddelbart kontakte leverandøren/salgsstedet der artikkelen ble kjøpt.
- Støttene skal bare brukes på en flat, hard overflate og hvis de er plassert loddrett (90° vinkel) under kjøretøyets hjørner. Hvis de plasseres på skrå eller på annen feilaktig måte, kan støttene gli eller knekke fordi lasten ikke er jevnt fordelt.

BRUK

- Ved bruk må kjøretøyets hjul alltid være i kontakt med bakken og bremsen satt på. Dette betyr at kjøretøyet alltid hviler på minst 6 punkter (4 støttebraketter og 2 hjul).
- Start med å skru ned/opp støttebrakettene til riktig høyde slik at de enkelt kan plasseres under hvert støttehjørne på kjøretøyet (følg sikkerhetsbestemmelsene som er beskrevet over).
- Stram deretter én støttebrakett av gangen til de er ordentlig strammet og kjøretøyet står fast i riktig posisjon.



Ved bruk må du regelmessig kontrollere at støttebrakettene alltid er loddrette og ikke har glidd eller står på skrå.

Når du fjerner støttebrakettene, løsner du dem et par dreininger i hvert hjørne. Hvis kjøretøyet har støttehjul – sjekk at det er sveivet ned. Når du har forsikret deg om at kjøretøyet ikke kan bevege seg, løsner du støttebrakettene helt og fjerner dem.





KÄYTTÖOHJEET

Lue käyttöohjeet huolellisesti ennen laitteen ensimmäistä käyttökertaa ja säilytä niitä myöhempäa tarvetta varten.



TURVALLISUUSOHJEET

- Tätä tuotetta ei ole tarkoitettu nostotuotteeksi; se on tarkoitettu yksinomaan matkailuvaunun/(veneeseen) perävaunun jne., jäljempänä 'ajoneuvon', vakauttamiseen.
- Tarkista ennen käyttöä koko tuote mahdollisten valmistusvirheiden/vikojen, kuten (hius-) halkeamien, puutteiden jne. varalta.
- Jos huomaat vikaa tai puutetta, tuotetta ei saa käyttää, ja sinun on välittömästi otettava yhteyttä toimittajaan/myyntipisteeseen, josta tuote on ostettu.
- Tukia saa käyttää vain tasaisella, kovalla alustalla ja jos ne on sijoitettu pystysuoraan (90° kulmassa) ajoneuvon kulmien alla. Jos ne asetetaan vinosti tai muuten väärin, tuet voivat luistaa tai rikkoutua, koska kuorma ei jakaudu tasaisesti tukien kesken.

KÄYTTÖ

- Käytössä ajoneuvon pyörien on aina oltava kosketuksessa maahan ja jarrun on oltava päällä. Tämä tarkoittaa, että ajoneuvo on aina vähintään kuuden pisteen päällä (4 tukikiinnikettä ja 2 pyörää).
- Aloita kiertämällä kannattimet alas/ylös oikealle korkeudelle, jotta ne voidaan helposti sijoittaa ajoneuvon jokaisen tukikulman alle (ottaen huomioon yllä kuvatut turvallisuusmääräykset).
- Kiristä sitten yksi kannatin kerrallaan, kunnes ne on kiristetty kunnolla ja ajoneuvo on kiinnitetty oikeaan asentoon.



Kun käytät, tarkista säännöllisesti, että kannattimet seisovat aina pystysuorassa eivätkä ole luistaneet paikaltaan tai kallistuneet

Kun poistat kannattimet, löysää niitä pari kierrosta kussakin kulmassa. Jos ajoneuvossa on tukipyörä - tarkista, että sitä kammetaan alas. Kun olet varmistanut, että ajoneuvo ei voi liikkua, löysää tukikiinnikkeet kokonaan ja poista ne.





OPERATING INSTRUCTIONS

Read the operating instructions carefully before using the appliance for the first time and preserve for later reference.



SAFETY INSTRUCTIONS

- This article is not intended as a lifting product; it is solely for the stabilisation of the caravan / (boat) trailer, etc., hereinafter referred to as the vehicle.
- Before use, inspect the entire product for possible manufacturing faults / defects, such as (hair) cracks, imperfections, etc.
- If you notice any fault or defect, the product may not be used and you should immediately contact your supplier / sales point from where the article was purchased.
- The supports may only be used on a flat, hard surface and if they are placed vertically (90° angle) under the corners of the vehicle.
- If they are placed at an angle or otherwise incorrectly, the supports can slip or break because the load is not evenly distributed between the supports.

USAGE

- In use, the vehicle's wheels must always be in contact with the ground and the brake must be applied. This means that the vehicle always rests on at least six points (4 support brackets and 2 wheels).
- Start by screwing down / up the support brackets to the right height so that they can be easily placed under each support corner of the vehicle (taking into account the safety rules described above).
- Then tighten one support bracket at a time until they are properly tightened and the vehicle is fixed in the correct position.



When using, regularly check that the support brackets are always vertical and have not slipped or tilted.

When removing the support brackets, loosen them a couple of turns in each corner. If the vehicle has a support wheel - check that it is cranked down. When you have ensured that the vehicle cannot move, loosen the support brackets completely and remove them.



Lees voordat u dit product gaat gebruiken eerst de gebruiksaanwijzing goed door en bewaar voor later gebruik.



VEILIGHEIDSVOORSCHRIFTEN

- Dit artikel is niet bedoeld als hefproduct, het dient alleen ter stabilisatie van de caravan / (boot)aanhangwagen, vanaf hier aanhangwagen genaamd.
- Voor gebruik het complete product inspecteren op eventuele fabrieksfouten / mankementen, zoals (haar)scheuren, oneffenheden etc.
- Bij constatering hiervan mag het product niet gebruikt worden en dient gelijk contact te worden opgenomen met de leverancier / verkooppunt waar het artikel is gekocht.
- De steunen mogen alleen gebruikt worden op een vlakke harde ondergrond en zodanig dat deze recht (hoek van 90°) onder de hoeken van het voertuig komen te staan.
- Indien de plaatsing schuin en dus niet correct plaatsvindt dan kunnen de steunen wegschieten of zelfs breken doordat de belasting niet evenredig over de steunen wordt verdeeld!

GEBRUIK

- Bij gebruik dienen de banden van de aanhangwagen te allen tijde contact met de ondergrond te blijven houden en dient de rem te zijn aangetrokken. Hetgeen inhoudt dat de aanhangwagen altijd op zes punten rust (4 steunen en 2 banden).
- Begin met het vast- / losschroeven van de steunbeugels op de juiste hoogte zodat ze gemakkelijk onder elke hoek van het voertuig kunnen worden geplaatst zonder dat ze iets raken (rekening houdend met de hierboven beschreven veiligheidsregels).
- Draai vervolgens één steunbeugel tegelijk vast totdat ze goed vastzitten en het voertuig in de juiste positie is gefixeerd.



Controleer bij gebruik regelmatig of de steunen nog altijd recht onder de hoeken staan en dus niet zijn verschoven, gedraaid en/of schuin zijn gaan staan!

Bij het weghalen van de steunen eerst het neuswiel van de aanhangwagen op de grond laten steunen (de rem dient nog altijd in de aangetrokken stand te staan) en vervolgens geleidelijk om en om de spindels enkele slagen losdraaien maar nog niet verwijderen onder de hoeken (dus niet in 1 keer een complete steunen onder een hoek weghalen). Indien het voertuig stabiel genoeg staat (niet wegrolt en/of schuin staat) kunnen de steunen worden weggehaald.





GEBRAUCHSANLEITUNG

Lesen Sie die Betriebsanleitung sorgfältig durch, bevor Sie das Gerät zum ersten Mal verwenden, und bewahren Sie es für eine spätere Referenz auf.



SICHERHEITSVORSCHRIFTEN

- Dieses Produkt ist nicht als Hebewerkzeug gedacht, sondern dient lediglich zur Stabilisierung des Wohnwagens / (Boot-)Anhängers, von hier Anhänger genannt.
- Vor der Verwendung ist das komplette Produkt auf eventuelle Werksfehler/Mängel, wie (Haar-)Risse, Unebenheiten usw. zu überprüfen.
- Bei deren Feststellung darf das Produkt nicht verwendet werden und ist umgehend mit dem Lieferanten/der Verkaufsstelle, wo das Produkt gekauft wurde, Kontakt aufzunehmen.
- Die Stützen dürfen nur auf einem ebenen, harten Untergrund verwendet werden, und zwar derart, dass diese gerade (90°-Winkel) unter den Ecken des Anhängers positioniert werden.
- Wenn die Positionierung schräg und somit nicht gerade erfolgt, können die Stützen wegspringen oder sogar brechen, da die Belastung nicht gleichmäßig auf die Stützen verteilt wird.

VERWENDUNG

- Bei der Verwendung müssen die Reifen des Anhängers jederzeit den Untergrund berühren und muss die Bremse angezogen sein. Dies bedeutet, dass der Anhänger immer auf sechs Punkten ruht (4 Stützen und 2 Reifen).
- Drehen Sie anschließend erst alle Metallspindeln heraus, damit sie leicht unter jeder Ecke des Fahrzeugs platziert werden können, ohne dass sie etwas berühren.
- Drehen Sie dann nacheinander bei jeder Stütze die Metallspindeln einige Umdrehungen heraus, sodass sie letztendlich gut befestigt sind (unter Berücksichtigung der oben beschriebenen Beachtungspunkte) und keine Bewegung des Anhängers mehr gegeben ist und dieser somit stabil/eben steht.



Kontrollieren Sie bei der Verwendung regelmäßig, ob die Stützen immer noch gerade unter den Ecken stehen und sich nicht verschoben, gedreht oder abgescrängt haben!

Beim Entfernen der Stützen senken Sie zunächst das Bugrad des Anhängers auf den Boden ab (die Bremse muss immer noch angezogen sein) und lösen Sie dann nacheinander die Spindeln um einige Umdrehungen, entfernen Sie diese allerdings noch nicht von den Ecken (also nicht sofort eine vollständige Stütze unter einer Ecke entfernen). Wenn der Anhänger stabil genug steht (nicht wegrollt und/oder schräg steht), können die Stützen entfernt werden.





INSTRUCTIONS D'OPERATION

Lisez le mode d'emploi attentivement avant la première utilisation et conservez ce dernier pour une utilisation ultérieure.



CONSIGNES DE SÉCURITÉ

- Cet article n'est pas un produit de levage, il sert uniquement à stabiliser la caravane/ la remorque (pour bateau par exemple), ci-après appelé le véhicule remorque.
- Inspecter le produit tout entier afin de déceler des défauts éventuels de fabrication ou des dommages, tels que des fissures ou des irrégularités.
- Si de tels défauts devaient être constatés, ne pas utiliser le produit et prendre immédiatement contact avec le fournisseur/le point de vente où l'article a été acheté.
- Les supports peuvent uniquement être utilisés sur une base plate et dure, de façon à ce qu'ils soient droits (angle de 90°) une fois placés sous les coins de la caravane/de la remorque.
- Si les supports sont inclinés et qu'ils n'ont donc pas été placés correctement, ils peuvent glisser ou même se briser, le poids n'étant pas réparti également parmi les différents supports!

UTILISATION

- Pendant l'utilisation, les pneus de la remorque doivent à tout moment rester en contact avec le sol et le frein à main doit être serré. Cela signifie que la remorque doit toujours reposer sur six points (4 supports et 2 pneus).
- Commencez par visser / dévisser les supports à la bonne hauteur pour qu'ils puissent être facilement placés sous n'importe quel angle de la remorque sans rien toucher (en tenant compte des règles de sécurité décrites ci-dessus).
- Serrez ensuite les supports un à un jusqu'à ce qu'ils soient bien en place et que le véhicule soit fixé dans la bonne position.



Durant l'utilisation, vérifier régulièrement que les supports sont encore bien droits sous les coins de la caravane/de la remorque, et qu'ils ne sont ni décalés, ni tournés, ni inclinés.

Avant de retirer les supports, d'abord faire reposer la roue jockey au sol (le frein à main doit toujours être serré), puis dévisser une à une les broches de quelques tours, sans les enlever de leurs emplacements (donc ne pas retirer en une fois un support sous un coin). Si la véhicule remorque est suffisamment stable (qu'elle ne part pas en roulant ou qu'elle n'est pas inclinée), les supports peuvent être retirés.



IT ISTRUZIONI PER L'USO

Leggere attentamente le istruzioni per l'uso prima di utilizzare il dispositivo per la prima volta e conservarle per riferimenti futuri.



ISTRUZIONI DI SICUREZZA

- Questo articolo non è da considerarsi un dispositivo di sollevamento, ma esclusivamente come mezzo di stabilizzazione per caravan / rimorchi (imbarcazioni), ecc., in seguito denominati il veicolo.
- Prima di utilizzarlo, ispezionare il prodotto in ogni sua parte per la presenza di eventuali difetti / imperfezioni di fabbricazione, come crepe, fessure, ecc.
- Qualora fossero rilevati eventuali difetti o imperfezioni, il prodotto non potrà essere utilizzato e si dovrà contattare subito il fornitore / punto vendita in cui l'articolo è stato acquistato.
- I cavalletti possono essere utilizzati esclusivamente su una superficie piatta e rigida, e collocati in posizione verticale (a un'angolazione di 90°) sotto gli angoli del veicolo.
- Nel caso siano collocati a un'angolazione scorretta o in altro modo erraneo, i cavalletti potrebbero scivolare o rompersi, in quanto il carico non risulta distribuito uniformemente tra di loro.

UTILIZZO

- Durante l'utilizzo, le ruote del veicolo devono sempre rimanere in contatto con il suolo e si dovrà azionare il freno. Questo significa che il veicolo dovrà sempre poggiare su almeno sei punti (4 barre di sostegno dei cavalletti e 2 ruote).
- Cominciare avvitando in basso / in alto le barre di sostegno dei cavalletti all'altezza giusta per collocare facilmente questi ultimi sotto ciascun angolo del veicolo (tenendo conto delle regole di sicurezza sopramenzionate).
- Dopodiché stringere una sola barra per volta, finché non risultino tutte efficacemente serrate e il veicolo fissato nella posizione corretta.



Durante l'utilizzo, controllare regolarmente che i cavalletti restino sempre in posizione verticale, senza scivolare, né inclinarsi.

Volendo rimuovere i cavalletti, allentarli di un paio di giri in ciascun angolo. Se il veicolo dispone di un ruotino di sostegno, controllare che risulti abbassato. Una volta accertato che il veicolo non possa spostarsi, allentare completamente le barre di sostegno e rimuovere i cavalletti.





INSTRUCCIONES DE USO

Lea atentamente las instrucciones de uso antes de usar el producto por primera vez y consérvelas para su consulta futura.



NORMAS DE SEGURIDAD

- Este artículo no se ha concebido como producto de elevación: está destinado únicamente a la estabilización de la caravana / remolque (para embarcaciones), etc., en lo sucesivo, el vehículo.
- Antes del uso, inspeccione la totalidad del producto para detectar posibles averías / defectos de fabricación, tales como fisuras o grietas, imperfecciones, etc.
- Si detecta cualquier avería o defecto, no debe utilizar el producto y debe contactar inmediatamente con el proveedor / punto de venta en el que adquirió el artículo.
- Los caballetes solo deben utilizarse sobre una superficie lisa y dura y se deben colocar verticalmente (en un ángulo de 90°) bajo las esquinas del vehículo. Si se sitúan en ángulo o de una forma incorrecta, los caballetes podrían deslizarse o romperse a causa de la mala distribución de las cargas entre ellos.

FORMA DE USO

- Durante el uso, las ruedas del vehículo deben estar siempre en contacto con el suelo y con el freno aplicado. De esta forma, el vehículo está siempre apoyado en al menos seis puntos (4 caballetes y 2 ruedas).
- Para empezar, acorte o prolongue los caballetes enroscando o desenroscando los soportes a la altura correcta, de forma que pueda posicionarlos fácilmente debajo de cada esquina de apoyo del vehículo (teniendo en cuenta las normas de seguridad descritas arriba).
- A continuación, apriete un caballete cada vez hasta que queden bien apretados y el vehículo quede fijado en la posición correcta.



Mientras están en uso, compruebe periódicamente que los caballetes estén siempre verticales y no se hayan deslizado ni inclinado.

Para retirar los caballetes, afloje varias vueltas los caballetes de todas las esquinas. Si el vehículo cuenta con una rueda de apoyo, asegúrese de que esta esté extendida. Una vez comprobado que el vehículo ya no puede moverse, afloje completamente los caballetes y retírelos.





INSTRUKCJA UŻYTKOWANIA

Proszę zapoznać się z treścią instrukcji przed rozpoczęciem użytkowania produktu.
Proszę zachować do wykorzystania w przyszłości.



ZASADY BEZPIECZEŃSTWA

- Niniejszy produkt nie jest przeznaczony do podnoszenia, jego przeznaczeniem jest wyłącznie stabilizacja przyczepy kempingowej/ przyczepki (podłodziowej)
- Przed użyciem sprawdzić kompletny produkt pod kątem ewentualnych uszkodzeń fabrycznych/usterek, np. (drobnych) pęknięć, nierówności itd.
- W razie ich występowania nie należy korzystać z produktu i należy natychmiast skontaktować się z dostawcą/punktem sprzedaży, gdzie zakupiono produkt.
- Podpory mogą być użytkowane wyłącznie na płaskim twardym podłożu i w ustawieniu prostym (kąt 90°) pod rogami przyczepy kempingowej/ przyczepki (podłodziowej).
- Krzywe (nieprawidłowe) ustawienie podpór może skutkować ich wypadnięciem lub nawet złamaniem z powodu nierównego rozłożenia obciążenia na podpory!

SPOSÓB UŻYCIA

- Podczas użytkowania podpór opony przyczepy kempingowej/ przyczepki (podłodziowej) muszą przez cały czas mieć kontakt z podłożem, a hamulec musi być zaciągnięty. Oznacza to, że przyczepa kempingowa/ przyczepka (podłodziowa) zawsze opiera się w sześciu punktach (4 podpory i 2 opony).
- Najpierw umieścić ostrożnie po jednej podporze w każdym rogu przyczepy kempingowej/ przyczepki (podłodziowej), pamiętając o opisanych wyżej ważnych kwestiach wymagających uwagi.
- Następnie wykręcić wszystkie metalowe wrzeciona tak, aby jeszcze nie dotykały podłoża pod przyczepą kempingową/ przyczepką (podłodziową).
- Następnie dokręcać na zmianę wrzeciona po kilka obrotów do momentu, gdy będą stały nieruchomo (pamiętając o opisanych wyżej ważnych kwestiach wymagających uwagi), a przyczepa kempingowa/ przyczepka (podłodziowa) nie będzie się ruszać, czyli będzie stać stabilnie/równo.



W czasie użytkowania należy regularnie sprawdzać, czy podpory nadal stoją prosto i pod rogami: czy nie przesunęły się, nie obróciły, ani nie stoją krzywo.

Aby wyjąć podpory: najpierw należy oprzeć na ziemi koło podporowe przyczepy kempingowej/ przyczepki (podłodziowej) (hamulec musi nadal być zaciągnięty), a następnie stopniowo na zmianę odkręcić wrzeciona o kilka obrotów, ale jeszcze nie wyciągać ich spod rogów (tzn. nie wyciągać od razu całych podpór spod rogu). Jeśli przyczepa kempingowa/





Campout Sweden AB
Öggestorp 12
SE-56162 Tenhult
Sweden
www.campout.se

Art.nr. CT474021
[- - - - -]
[- - - - -]

V 1.0
