

# GUIDE D'INSTALLATION

## INSTALLATION GUIDE



### ÉVIER DE CUISINE SIMPLE

#### SINGLE-BOWL KITCHEN SINK

22 <sup>13</sup>/<sub>16</sub>" X 19 <sup>11</sup>/<sub>16</sub>" X 8 <sup>7</sup>/<sub>8</sub>" (58 CM X 50 CM X 22,6 CM)

DIMENSIONS DE LA CUVE : 20 <sup>7</sup>/<sub>8</sub>" X 14 <sup>3</sup>/<sub>8</sub>" (53 CM X 36,5 CM)

PERÇAGE POUR ROBINET MONOTROU

COMPOSITE DE GRANIT

LARGEUR MINIMALE DE L'ARMOIRE : 28" (71,1 CM)

CRÉPINE ET GRILLE DE SÉCHAGE/RINÇAGE INCLUSES

BOWL DIMENSIONS: 20 <sup>7</sup>/<sub>8</sub>" X 14 <sup>3</sup>/<sub>8</sub>" (53 CM X 36.5 CM)

DESIGNED FOR SINGLE-HOLE FAUCETS

GRANITE COMPOSITE

MINIMUM CABINET WIDTH: 28" (71.1 CM)

STRAINER AND DRYING/DRAINING GRID INCLUDED



INSTALLATION  
ENCASTRÉE

TOP-MOUNT  
INSTALLATION



INSTALLATION  
SOUS PLAN

UNDERMOUNT  
INSTALLATION



PROFONDEUR  
DE LA CUVE  
BOWL DEPTH



DRAIN ARRIÈRE  
REAR DRAIN

**VOLCAN**  
33003555

FINI NOIR  
BLACK FINISH



# TASSILI®

TASSILI.CA

## OUTILS NÉCESSAIRES

### TOOLS REQUIRED

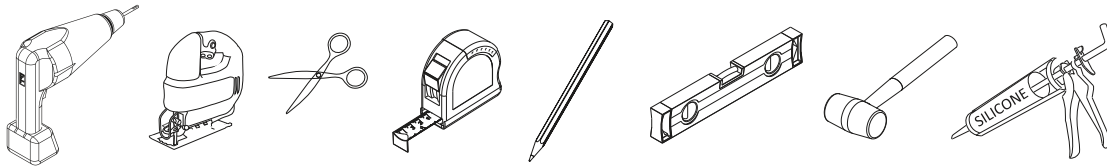

### MISES EN GARDE :

Portez toujours des lunettes de protection lorsque vous travaillez sous l'évier. Coupez l'alimentation d'eau de votre évier en fermant les robinets d'arrêt sous celui-ci. En l'absence de ces robinets, coupez l'entrée d'eau principale de votre maison. Si les drains ne sont pas exactement aux bons endroits, utilisez des coudes de différents degrés pour connecter le tout.

### WARNINGS:

Always wear safety glasses when working beneath sinks. Shut off the water supply by turning off the sink faucet valves. In the absence of faucet valves, turn off your home's main water valve. If the drains are not correctly placed, use different elbow joints to properly connect them to the valves.

### AVERTISSEMENT :

LES DIMENSIONS DONNÉES ICI NE DOIVENT PAS SERVIR AU DÉCOUPAGE FINAL. AUCUNE CONSTRUCTION NE DEVRAIT ÊTRE EFFECTUÉE PAR L'INSTALLATEUR SANS AVOIR LE PRODUIT EN MAIN. LES MESURES POURRAIENT VARIER EN RAISON DE PERFECTIONNEMENTS APPORTÉS AU PRODUIT AU FIL DU TEMPS. NI LE FABRICANT NI LE DISTRIBUTEUR NE POURRONT ÊTRE TENUS RESPONSABLES D'UN ÉCART ENTRE LES MESURES PRÉSENTÉES ICI ET LES MESURES RÉELLES DU PRODUIT. CE PRODUIT DEVRAIT ÊTRE INSTALLÉ PAR UN PROFESSIONNEL CERTIFIÉ, CONFORMÉMENT À LA RÉGLEMENTATION EN VIGUEUR.

### WARNING:

THE SIZES PROVIDED HEREIN ARE NOT INTENDED AS FINISHED CUT SIZES. NEVER INSTALL UNLESS YOU ARE IN POSSESSION OF THE PRODUCT. MEASUREMENTS MAY VARY AS A RESULT OF IMPROVEMENTS MADE TO THE PRODUCT OVER TIME. NEITHER THE MANUFACTURER NOR THE DISTRIBUTOR SHALL BE LIABLE FOR VARIANCES BETWEEN THE MEASUREMENTS SHOWN HERE AND THE PRODUCT'S ACTUAL MEASUREMENTS. THIS PRODUCT SHOULD BE INSTALLED BY A CERTIFIED PROFESSIONAL, IN ACCORDANCE WITH THE REGULATIONS IN EFFECT.

## INSTALLATION ENCASTRÉE TOP-MOUNT INSTALLATION

### ÉTAPE 1 STEP

Déterminez l'endroit où installer l'évier. Vérifiez que la plomberie est facilement connectable en gardant le dégagement nécessaire autour. Decide where to install the sink. Check that the plumbing is easy to connect and that there is enough free space around the sink.

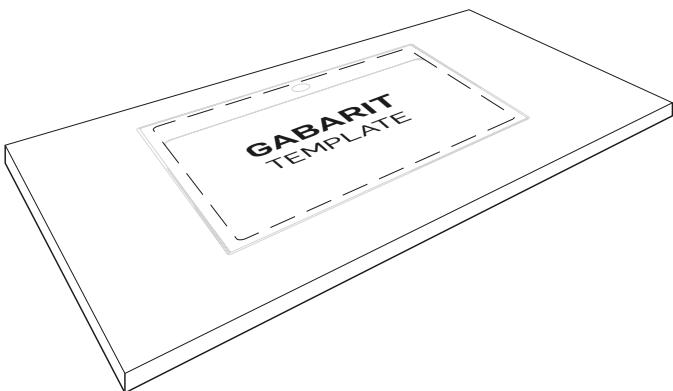

### ÉTAPE 2 STEP

Découpez le gabarit d'installation encastrée. Tracez son contour sur le comptoir à l'aide d'un crayon.

Cut the **top-mount** installation template. Trace the outline on the countertop with a pencil.

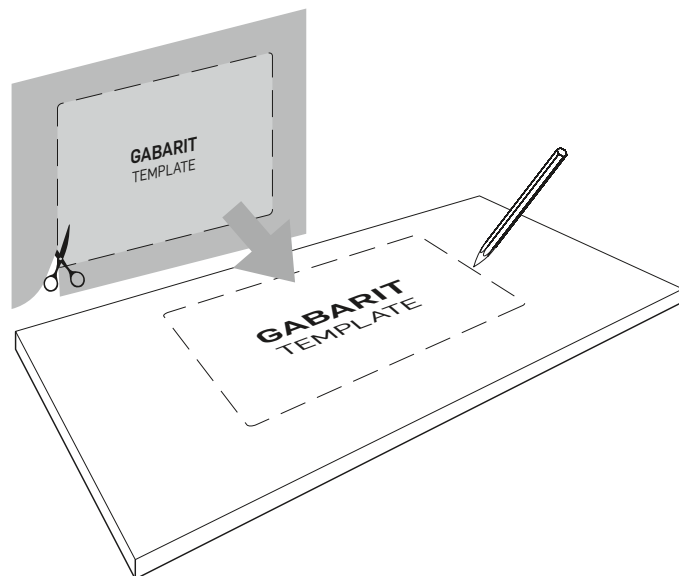

### ÉTAPE 3 STEP

Découpez l'ouverture en demeurant sur la ligne tracée.

**REMARQUE :** Utilisez la scie appropriée selon le matériau du comptoir. Insérez l'évier dans l'ouverture pour vérifier que l'ouverture est correcte. Apportez les correctifs de coupe au besoin.

Cut an opening while remaining on the marked line.

**NOTE:** Use the appropriate saw according to your countertop material. Place the sink into the opening to verify it is correct. Make the right cut adjustments if necessary.

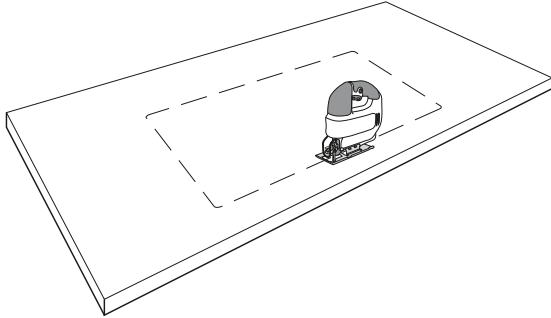

### ÉTAPE 4 STEP

Tournez l'évier à l'envers et appliquez une quantité généreuse de silicone sous le contour de l'évier. N'utilisez pas d'époxy.

Turn the sink over and apply a generous bead of silicone along the bottom of the sink rim. Do not use epoxy.

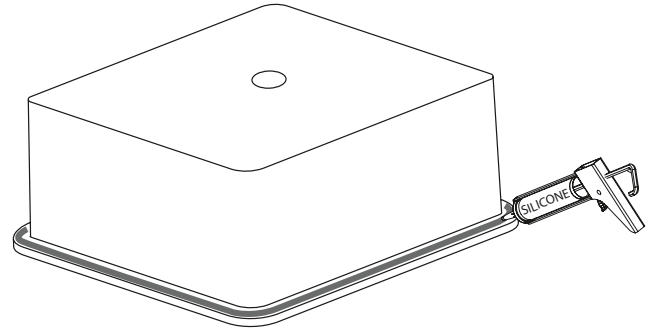

### ÉTAPE 5 STEP

Insérez l'évier dans l'ouverture en vous assurant de le positionner correctement, puis appuyez fermement.

Insert the sink into the opening while checking the alignment, then press firmly.

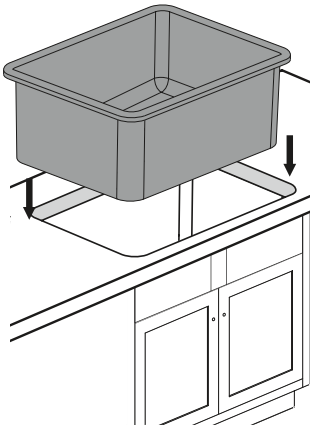

### ÉTAPE 6 STEP

Nettoyez la surface puis appliquez du silicone entre le collet de l'évier et le comptoir pour bien étanchéifier.

Clean the surface and then apply a bead of silicone between the top flange of the sink and the countertop to create a watertight seal.

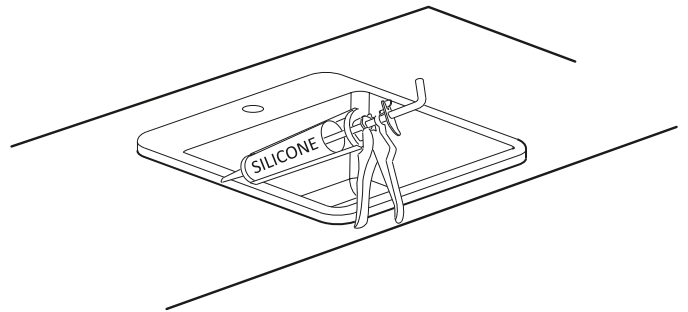

### ÉTAPE 7 STEP

Enlevez immédiatement tout excédent de silicone.

**REMARQUE :** Si vous installez la plomberie immédiatement après avoir appliqué le silicone, sans attendre qu'il sèche, assurez-vous que l'évier ne s'est pas déplacé en serrant les tuyaux. Si c'est le cas, ajustez-le immédiatement.

Immediately remove any excess sealant.

**NOTE:** If you install the plumbing immediately after applying the silicone, without waiting for it to dry, make sure the sink has not moved after tightening the pipes. If so, adjust it immediately.

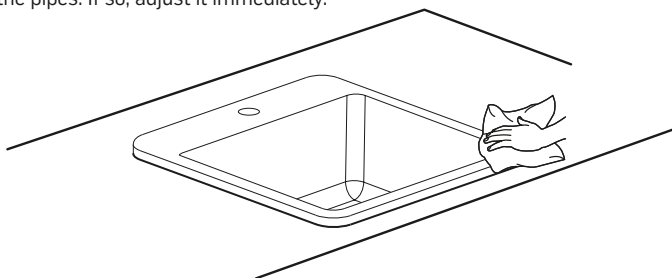

### ÉTAPE 8 STEP

Poursuivez les étapes suivantes à la page 7.

Continue with the following steps on page 7.

# INSTALLATION SOUS PLAN

## UNDERMOUNT INSTALLATION

### OPTIONS D'INSTALLATION / INSTALLATION OPTIONS

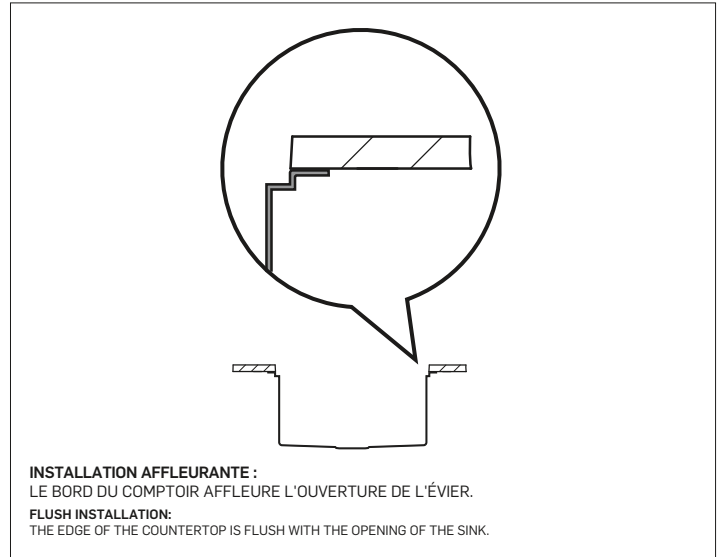
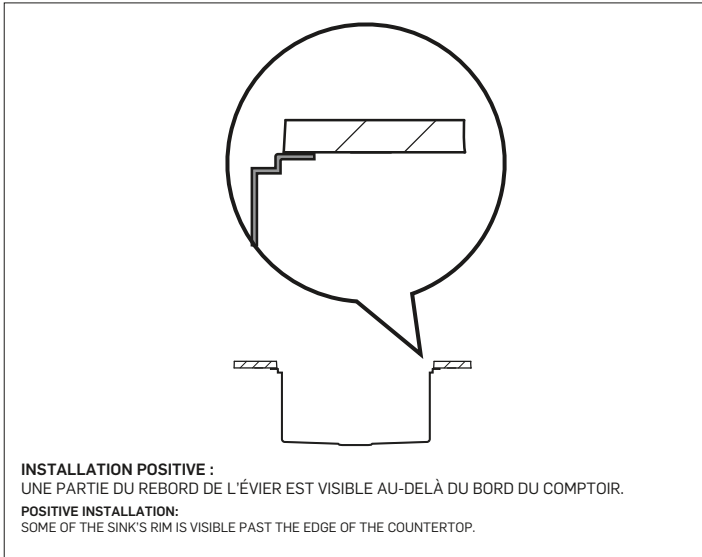

### ÉTAPE 1

STEP

Déterminez l'endroit où installer l'évier. Vérifiez que la plomberie est facilement connectable en gardant le dégagement nécessaire autour.

Decide where to install the sink. Check that the plumbing is easy to connect and that there is enough free space around the sink.

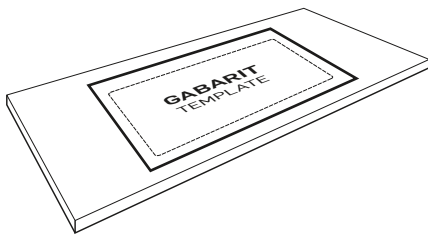

### ÉTAPE 2

STEP

Découpez le gabarit d'installation **sous plan**. Tracez son contour sur le comptoir à l'aide d'un crayon.

Cut the **undermount** installation template. Trace the outline on the countertop with a pencil.

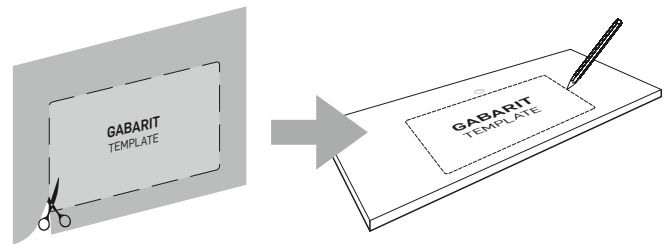

### ÉTAPE 3

STEP

Découpez l'ouverture en demeurant sur la ligne tracée.

**REMARQUE :** Utilisez la scie appropriée selon le matériau du comptoir. Insérez l'évier dans l'ouverture pour vérifier que l'ouverture est correcte. Apportez les correctifs de coupe au besoin.

Cut an opening while remaining on the marked line.

**NOTE:** Use the appropriate saw according to your countertop material. Place the sink into the opening to verify it is correct. Make the right cut adjustments if necessary.

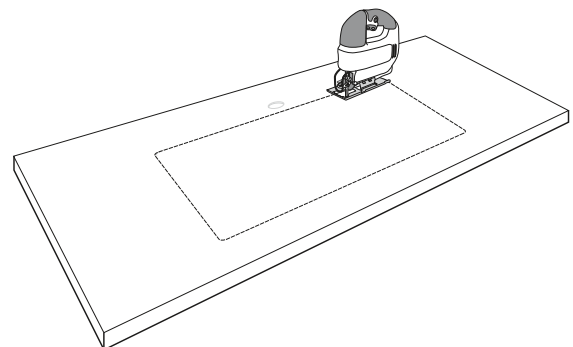

**ÉTAPE** **4**  
**STEP**

Retournez le comptoir puis alignez l'évier correctement. Percez 8 trous de  $\frac{1}{4}$ " (7 MM) de diamètre à une profondeur de  $\frac{3}{8}$ " (10 MM) et une distance de  $\frac{1}{4}$ " (6 MM) de la ligne de coupe.

Turn the countertop over and align the sink property. Drill 8 holes of  $\frac{1}{4}$ " (7 MM) in diameter and  $\frac{3}{8}$ " (10 MM) deep at  $\frac{1}{4}$ " (6 MM) from the cutout line.

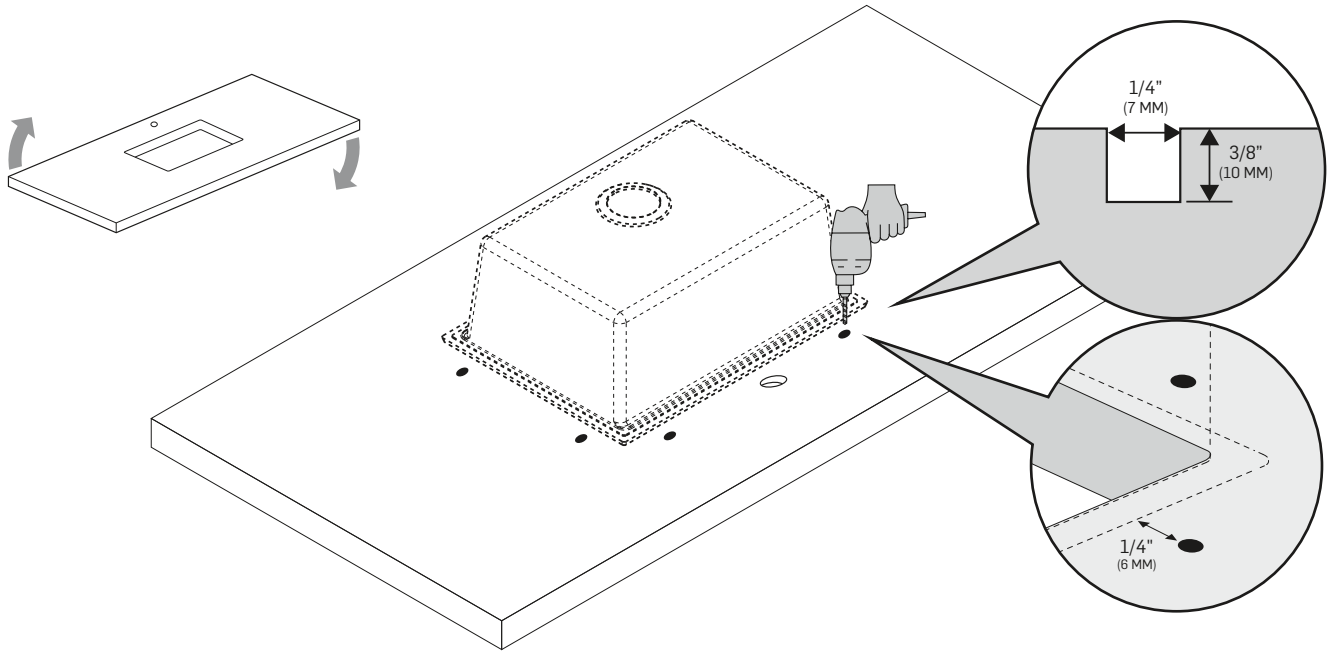

**ÉTAPE** **5**  
**STEP**

Insérez les 8 ancrages dans les trous percés et enfoncez-les doucement à l'aide d'un marteau.

Insert the 8 anchors into the drilled holes and lightly tap with a hammer until flush.

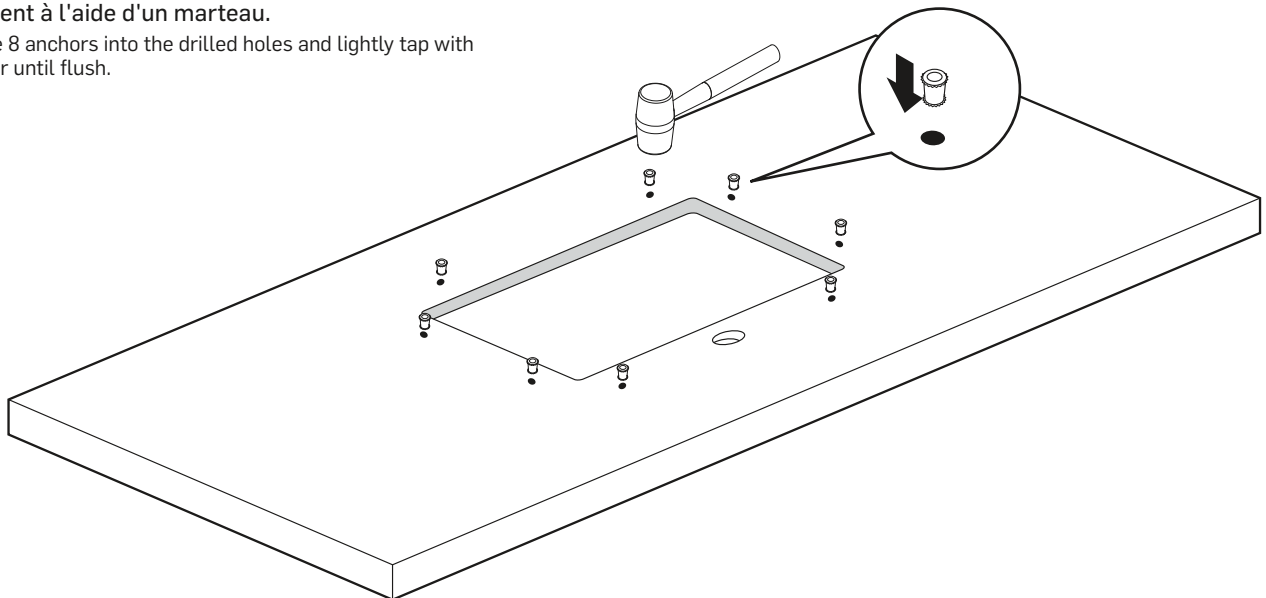

## ÉTAPE 6

STEP

Appliquez du silicone sur toute la bordure de l'évier. N'utilisez pas d'époxy.

Apply a bead of silicone on the sink edges. Do not use epoxy.

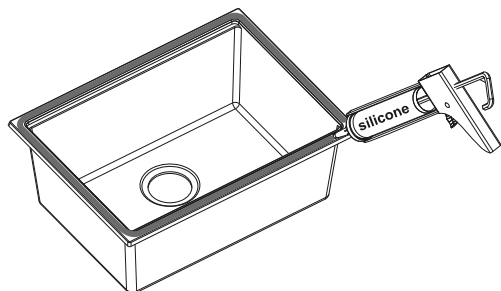

## ÉTAPE 7

STEP

Positionnez l'évier à son emplacement.

Position the sink at its location.

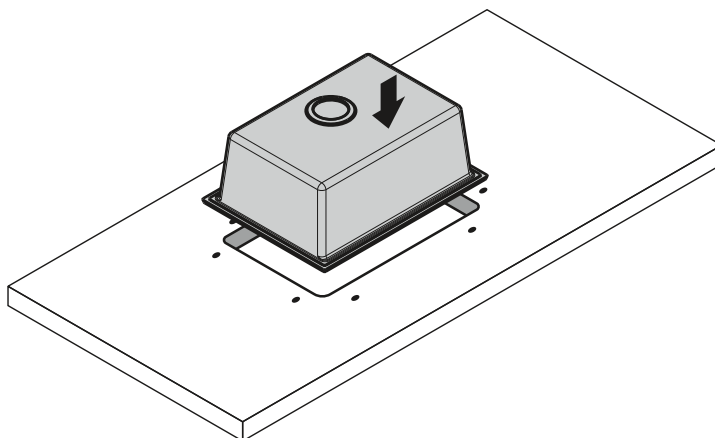

## ÉTAPE 8

STEP

Installez les attaches en vous assurant que l'évier soit bien aligné. Serrez les vis uniformément.

Install the fasteners, making sure that the sink is aligned. Tighten the screws evenly.

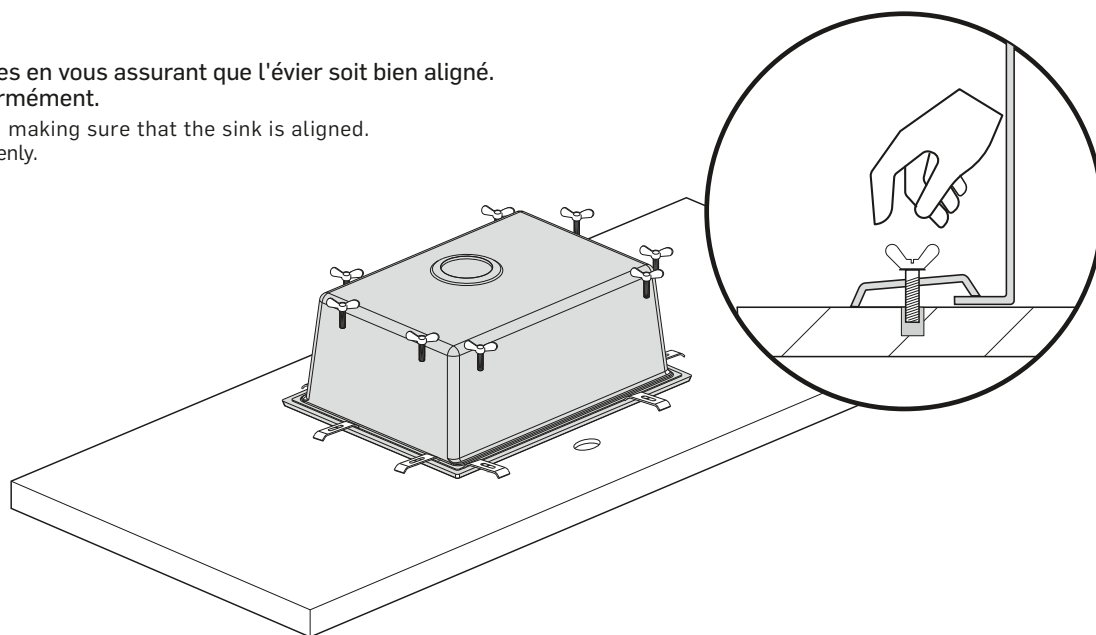

## ÉTAPE 9

STEP

Enlevez immédiatement tout excédent de silicone.

**REMARQUE :** Si vous installez la plomberie immédiatement après avoir appliqué le silicone, sans attendre qu'il sèche, assurez-vous que l'évier ne s'est pas déplacé en serrant les tuyaux. Si c'est le cas, ajustez-le immédiatement.

Immediately remove any excess sealant.

**NOTE:** If you install the plumbing immediately after applying the silicone, without waiting for it to dry, make sure the sink has not moved after tightening the pipes. If so, adjust it immediately.

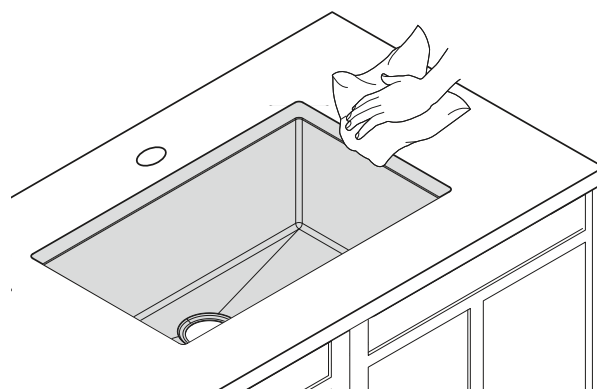

## INSTALLATION DE LA CRÉPINE

### INSTALLING THE STRAINER

Serrez à la main seulement.  
Hand tighten only.

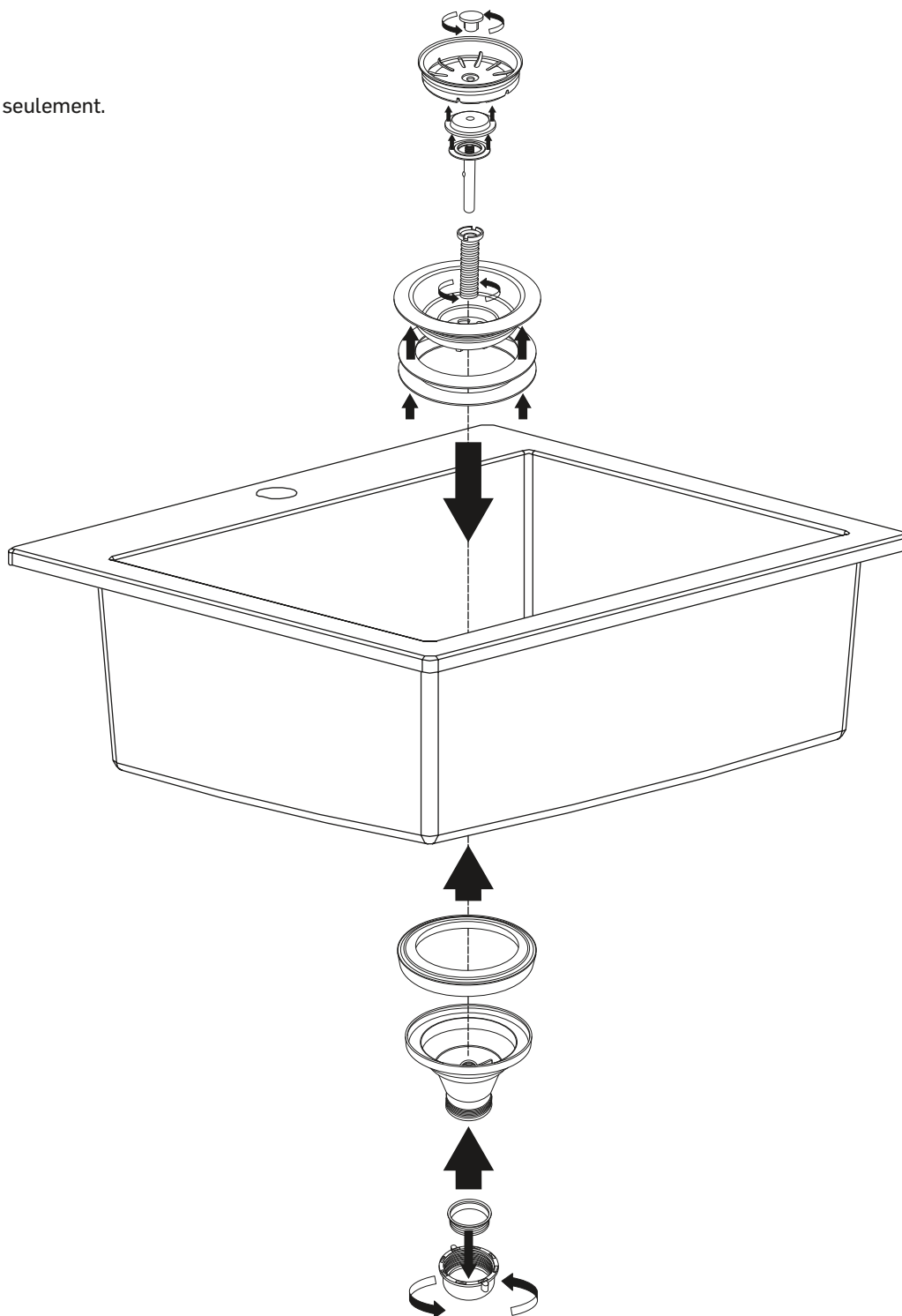

## CONSEILS D'ENTRETIEN

Nettoyez votre évier régulièrement avec de l'eau tiède savonneuse. Rincez l'évier après avoir utilisé des produits nettoyants. Essuyez l'évier avec un linge doux pour ne laisser aucun résidu liquide. Ne coupez pas d'aliments directement sur la surface de l'évier. Ne laissez pas d'objets coupants dans l'évier pendant une période prolongée. N'utilisez pas de produits nettoyants abrasifs, de produits de polissage, de laine d'acier ou de produits blanchissants.

## MAINTENANCE INSTRUCTIONS

Clean your sink on a regular basis with warm soapy water. Rinse the sink after using cleaning products. Wipe the sink surface with a soft cloth to remove any liquid residue. Do not cut food directly on the surface of the sink. Do not leave sharp objects on the surface of the sink for an extended period of time. Do not use abrasive cleaning products, sanding tools, steel wool, or bleaching products.

## GARANTIE LIMITÉE TASSILI

## TASSILI LIMITED WARRANTY

NOVELCA offre une garantie limitée au présent produit TASSILI (le « Produit »), et ce, aux conditions ci-éditées et pour la durée déterminée ci-après à compter de la date d'achat du Produit :

NOVELCA offers a limited warranty for this TASSILI product (hereafter: the "Product") with the conditions set out below and for the period specified from the date of purchase of the Product:



**GARANTIE À VIE LIMITÉE :**  
Cartouches et déviateurs de robinet  
**LIMITED LIFETIME WARRANTY:**  
Faucet cartridges and diverters



**GARANTIE LIMITÉE DE 2 ANS :**  
Toute autre pièce ou composante de robinet à l'exclusion de la cartouche et du déviateur  
**TWO-YEAR LIMITED WARRANTY:**  
Any other faucet part or component excluding cartridges and diverters



**GARANTIE LIMITÉE DE 5 ANS :**  
Douches sélectionnées et baignoires  
**FIVE-YEAR LIMITED WARRANTY:**  
Selected showers and bathtubs



**GARANTIE LIMITÉE DE 1 AN :**  
Douches sélectionnées, éviers, lavabos, vasques, mobilier, sièges de toilette, toilettes, douchettes, accessoires  
**ONE-YEAR LIMITED WARRANTY:**  
Selected showers, sinks, wash basins, vanities, toilet seats, toilets, hand showers, accessories

La présente Garantie limitée ne s'applique qu'à l'acheteur original du Produit et elle ne peut être cédée ni transférée.

This limited warranty is valid only for the original purchaser of the Product and it may not be transferred.

La présente Garantie limitée n'a pas pour effet d'exclure, restreindre, limiter ou modifier la garantie légale accordée par la loi à l'acheteur du Produit.

The present limited warranty is not meant to exclude, restrict, limit or modify the legal warranty given by law to the purchaser of the Product.

S'il s'avérait que le Produit présente un vice de fabrication ou qu'une ou plusieurs pièces du Produit soient défectueuses, le détaillant du Produit remplacera ou réparera, à sa seule discrétion, la ou les pièces défectueuses ou le Produit, selon le cas, le tout sans frais et aux conditions cumulatives suivantes : 1) l'acheteur doit s'adresser au détaillant auprès de qui il a effectué son achat; 2) l'acheteur doit remettre au détaillant la ou les pièces défectueuses ou encore le Produit; 3) l'acheteur doit remettre au détaillant la facture comme preuve de son achat et de la date de cet achat; 4) l'acheteur doit fournir des informations d'identification du Produit, notamment, le numéro de série ou le numéro de modèle; et 5) la période couverte par la Garantie limitée ne doit pas être expirée. Si le détaillant décide de remplacer la ou les pièces défectueuses, la ou les pièces de remplacement seront neuves ou remises à neuf équivalentes à des pièces neuves. La présente garantie ne crée aucune autre obligation à l'égard du fournisseur de la garantie que celles explicitement décrites ci-haut.

If the Product contains a manufacturing defect or if one or more parts of the Product is defective, the retailer commits to replace or repair, at its sole discretion, the defective part or parts without charge under the following cumulative conditions: 1) the purchaser must contact the retail store where the Product was purchased; 2) the purchaser must return the defective part or parts or the Product to the retailer; 3) the purchaser must provide the retailer the invoice as proof of purchase and date of purchase of the Product; 4) the purchaser must supply the Product identification information, including the serial number or the model number; and 5) the period covered by the limited warranty must not be expired. If the retailer decides to replace the defective part or parts, the replacement part or parts would be new or reconditioned, equivalent to new parts. The present limited warranty does not create any other obligation with the provider of the guarantee than those explicitly described above.

La présente Garantie limitée ne s'applique pas : 1) aux pièces consommables; 2) à l'usure normale; 3) lorsque le Produit est utilisé à des fins autres que celles déterminées au guide d'utilisation (s'il en existe un); 4) lorsque le numéro de série ou autres identifiants du Produit sont oblitérés ou supprimés; 5) aux dommages purement esthétiques et n'affectant pas l'usage normal du Produit; 6) lorsque les dommages, défauts ou autres problèmes sont causés par : a) un entretien inadéquat du Produit; b) une mauvaise installation ou un mauvais assemblage du Produit ou une installation ou un assemblage non conformes au guide d'installation ou au guide d'utilisation (s'il en existe un); c) une modification, une réparation ou un démontage apportés au Produit par une personne non autorisée par le détaillant ou le fabricant; d) le transport par l'acheteur, ses commettants, préposés ou mandataires; e) une négligence de l'acheteur, ses commettants, préposés ou mandataires; f) un accident; g) un cas de force majeure ou encore tout événement non imputable au Produit lui-même.

This limited warranty is not applicable: 1) to consumable parts; 2) to normal wear; 3) when the Product is used for other purposes than what is described in the user guide (if any); 4) when the serial number or other identification information of the Product is erased or withdrawn; 5) to damages that are only aesthetic and do not affect the normal use of the Product; 6) when the damages, defects, faults or other problems arise from: a) an inadequate maintenance of the Product; b) a faulty installation or assembly of the Product or an installation or assembly that is not in accordance with the user or installation guide (if one is provided); c) a modification, a repair or dismantling of the Product by a person not authorized by the retailer or the manufacturer; d) the transportation by the purchaser, his employee, officer or representative; e) a negligence by the purchaser, his employee, officer or representative; f) an accident; g) a case of force majeure or any event that is not caused by the Product itself.

### VERSION FRANÇAISE ET VERSION ANGLAISE

En cas de conflits entre la version française et la version anglaise du texte de la présente Garantie limitée, la version française a préséance.

### FRENCH VERSION VS ENGLISH VERSION

In case of discrepancy between the French and the English versions of the text of this limited warranty, the French version shall prevail.