

GUIDE D'INSTALLATION

INSTALLATION GUIDE



ÉVIER DE CUISINE SIMPLE

SINGLE-BOWL KITCHEN SINK

19 ¹⁵/₁₆" X 20 ¹/₂" X 7 ⁵/₁₆"
(50,6 CM X 52,1 CM X 18,5 CM)

DIMENSIONS DE LA CUVE :
18 ¹/₁₆" X 16 ³/₁₆" (45,8 CM X 41,1 CM)

PERÇAGE POUR ROBINET À 1 OU 3 TROUS
8" (20,3 CM) CENTRE

ACIER INOXYDABLE

LARGEUR MINIMALE DE L'ARMOIRE : 24" (61 CM)

ENDUIT ET COUSSINETS INSONORISANTS

CRÉPINE INCLUSE

BOWL DIMENSION:
18 ¹/₁₆" X 16 ³/₁₆" (45.8 CM X 41.1 CM)

DESIGNED FOR 1-HOLE OR 3-HOLE FAUCETS
8" (20.3 CM) CENTRE

STAINLESS STEEL

MINIMUM CABINET WIDTH: 24" (61 CM)

SOUND-REDUCING COATING AND PADS

STRAINER INCLUDED



INSTALLATION ENCASTRÉE

TOP-MOUNT
INSTALLATION



CALIBRE

GAUGE



PROFONDEUR DE LA CUVE

BOWL DEPTH



DRAIN ARRIÈRE

REAR DRAIN

ZENA
33004108

FINI SATIN
SATIN FINISH



TASSILI®

OUTILS REQUIS / REQUIRED TOOLS

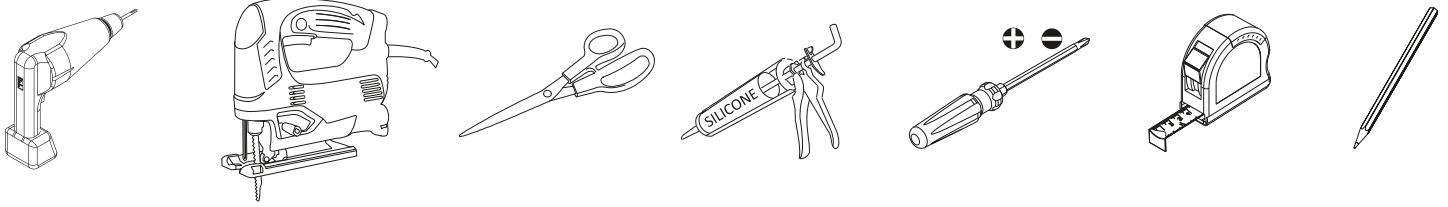

MISES EN GARDE

Portez toujours des lunettes de protection lorsque vous travaillez sous l'évier. Coupez l'alimentation d'eau de votre évier en fermant les valves d'arrêt sous celui-ci. En l'absence de ces valves, coupez l'entrée d'eau principale de votre maison. Si les drains ne sont pas exactement aux bons endroits, utilisez des coudes de différents degrés pour connecter le tout.

WARNINGS

Always wear safety glasses when working beneath sinks. Shut off the water supply by turning off the sink faucet valves. In the absence of faucet valves, turn off your home's main water valve. If the drains are not correctly placed, use different elbow joints to properly connect them to the valves.

AVERTISSEMENT : LES DIMENSIONS DONNÉES ICI NE DOIVENT PAS SERVIR AU DÉCOUPAGE FINAL. AUCUNE CONSTRUCTION NE DEVRAIT ÊTRE EFFECTUÉE PAR L'INSTALLATEUR SANS AVOIR LE PRODUIT EN MAIN. LES MESURES POURRAIENT VARIER EN RAISON DE PERFECTIONNEMENTS APPORTÉS AU PRODUIT AU FIL DU TEMPS. NI LE FABRICANT NI LE DISTRIBUTEUR NE POURRONT ÊTRE TENUS RESPONSABLES D'UN ÉCART ENTRE LES MESURES PRÉSENTÉES ICI ET LES MESURES RÉELLES DU PRODUIT. CE PRODUIT DEVRAIT ÊTRE INSTALLÉ PAR UN PROFESSIONNEL CERTIFIÉ, CONFORMÉMENT À LA RÉGLEMENTATION EN VIGUEUR.

WARNING: THE SIZES PROVIDED HEREIN ARE NOT INTENDED AS FINISHED CUT SIZES. NEVER INSTALL UNLESS YOU ARE IN POSSESSION OF THE PRODUCT. MEASUREMENTS MAY VARY AS A RESULT OF IMPROVEMENTS MADE TO THE PRODUCT OVER TIME. NEITHER THE MANUFACTURER NOR THE DISTRIBUTOR SHALL BE LIABLE FOR VARIANCES BETWEEN THE MEASUREMENTS SHOWN HERE AND THE PRODUCT'S ACTUAL MEASUREMENTS. THIS PRODUCT SHOULD BE INSTALLED BY A CERTIFIED PROFESSIONAL, IN ACCORDANCE WITH THE REGULATIONS IN EFFECT.

ÉTAPE 1

Vérifiez que le gabarit correspond bien à l'évier que vous avez en main. Placez le gabarit sur le dessus du comptoir à l'endroit choisi pour l'installation. Assurez-vous de laisser le dégagement nécessaire autour de l'évier pour le robinet, la plomberie et le dossier (s'il y a lieu).

STEP 1

Check the template against the actual sink to ensure a proper sized cut-out. Place the template at the desired location on the countertop. Make sure clearance is suitable around the sink for the faucet, plumbing and backsplash (if applicable).

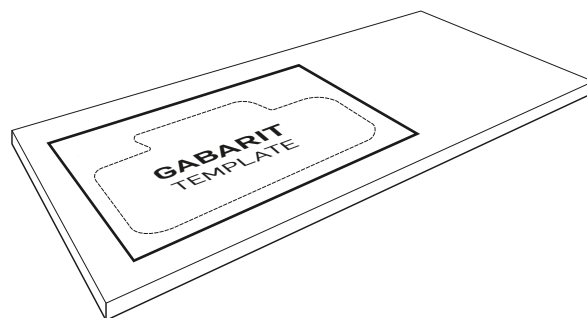

ÉTAPE 2

Tracez le gabarit sur le comptoir à l'aide d'un crayon.

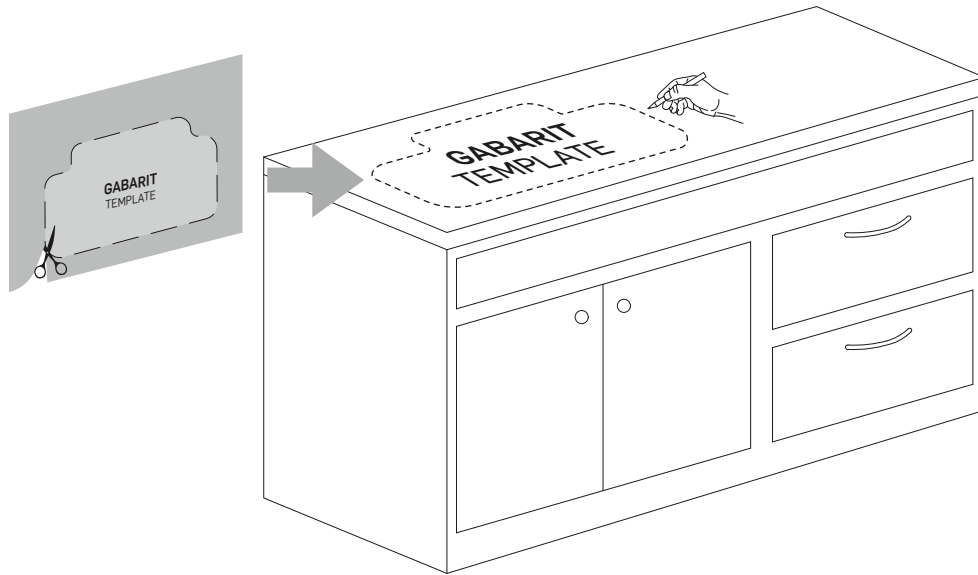

STEP 2

Trace the template on the countertop with a pencil.

ÉTAPE 3

Découpez l'ouverture dans le comptoir en suivant minutieusement la ligne tracée. Assurez-vous d'utiliser le type de scie qui convient le mieux selon votre comptoir.

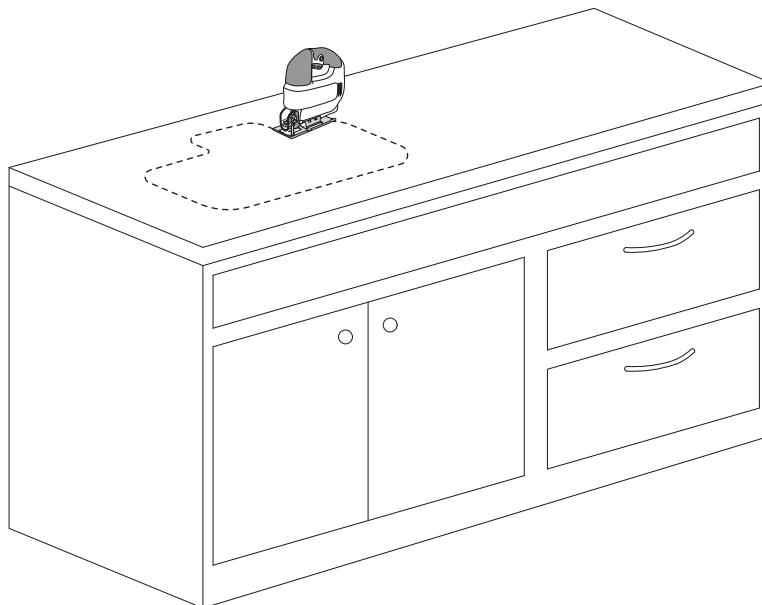

STEP 3

Cut the opening in the countertop by carefully following the traced line. Make sure to use the most appropriate saw for your countertop material.

ÉTAPE 4

- Placez l'évier dans l'ouverture pour vérifier qu'il s'insère bien. Ajustez la découpe de l'ouverture au besoin.
- Placez l'évier à l'envers et alignez le dessous avec la bande étanche.

STEP 4

- Place the sink into the opening to verify the fit. Adjust the cut-out if necessary.
- Place the sink upside down and align the bottom edge with the water proofing strip.

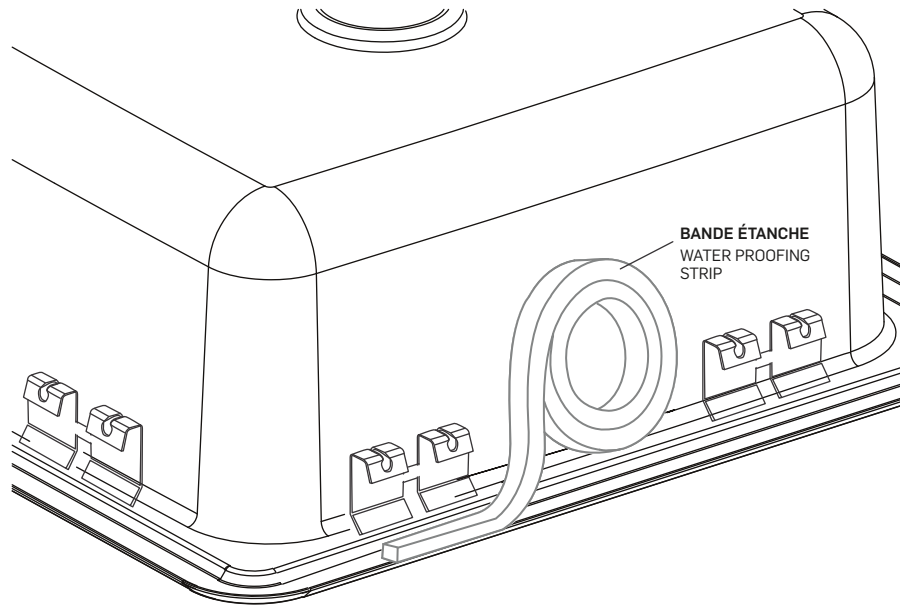

ÉTAPE 5

- Nettoyez et séchez le comptoir autour de l'ouverture pour l'évier. Tournez l'évier à l'envers pour appliquer du silicone sous le rebord de l'évier.
- Insérez l'évier dans l'ouverture du comptoir en vous assurant qu'il est bien aligné et appuyez fermement.
- Serrez les vis devant l'évier, puis celles derrière, et terminez par celles sur les côtés.
- Retirez tout excédent de silicone.
- Laissez sécher pendant 30 à 60 minutes.

STEP 5

- Clean and dry the countertop around the opening of the sink. Turn the sink upside down to apply silicone underneath the edge of the sink.
- Insert the sink into the opening, check the alignment of the sink to the cutout in the countertop and press firmly.
- Tighten the screws in the front of the sink, followed by the ones in the back and on the sides of the sink.
- Remove excess silicone.
- Allow to set for 30 to 60 minutes.

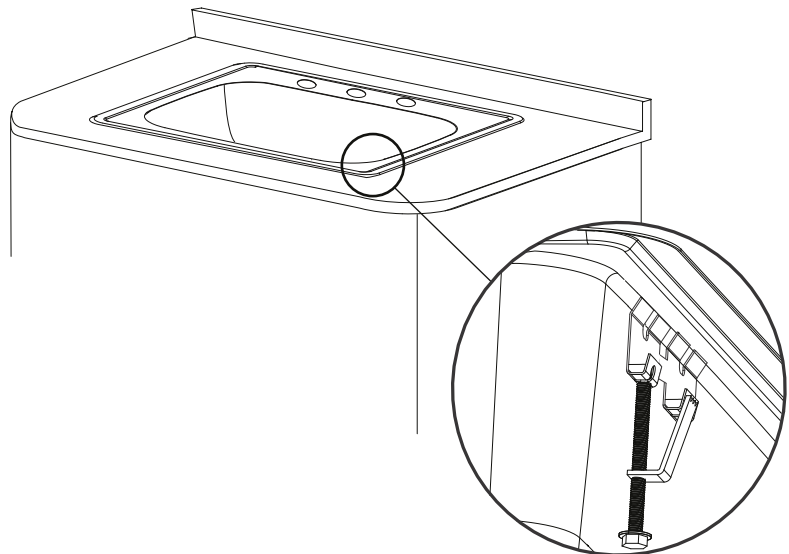
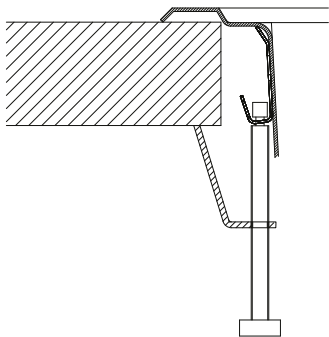

ÉTAPE 6

- Installez le tuyau de vidange et les raccords d'alimentation en eau du robinet.
- Faites couler de l'eau dans l'évier pour vous assurer qu'il n'y a pas de fuites.

REMARQUE : Si vous installez la plomberie immédiatement après avoir appliqué le silicone, sans attendre qu'il sèche, assurez-vous que l'évier ne s'est pas déplacé en serrant les tuyaux. Si c'est le cas, ajustez-le immédiatement.

STEP 6

- Install the drain pipe and water supply connections to the faucet.
- Run water into the sink to make sure there are no leaks.

NOTE: If you install the plumbing immediately after applying the silicone, without waiting for it to dry, make sure the sink has not moved after tightening the pipes. If so, adjust it immediately.

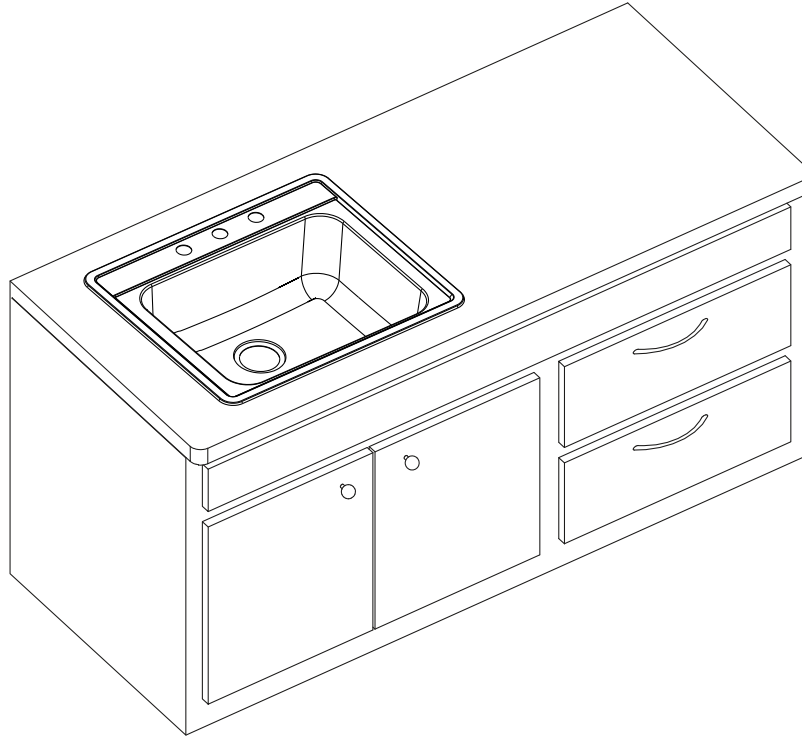

INSTALLATION DE LA CRÉPINE

Appliquez du scellant sur la partie inférieure du collet de la crépine et insérez la crépine dans l'ouverture de l'évier. Assemblez le joint de caoutchouc, la rondelle de friction et l'écrou autobloquant sur le filet de la crépine, sous l'évier. Serrez l'écrou autobloquant à la main, sans trop le serrer. Assemblez le collet de plastique et le tuyau de vidange (non inclus) ensemble, puis installez l'écrou de raccord à la main, sans trop le serrer.

INSTALLING THE STRAINER

Apply sealant to the underside of the strainer flange and insert the strainer body in the sink opening. Assemble the rubber gasket, friction washer and locknut onto the strainer threads from under the sink. Tighten the locknut by hand, without overtightening. Assemble the plastic flange and drain pipe (not included) together, then engage the connecting nut by hand, without overtightening.

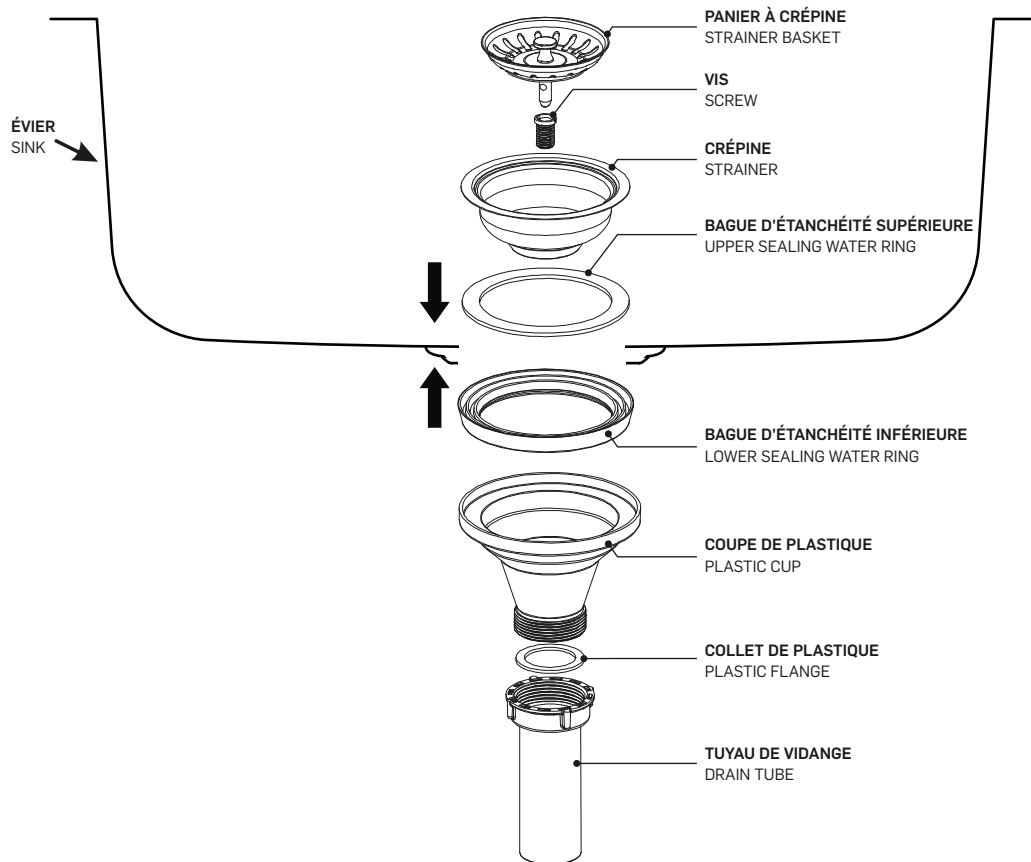

CONSEILS D'ENTRETIEN

Utilisez un linge doux et un nettoyant non abrasif pour le nettoyage de votre évier. Une solution d'eau avec du savon à vaisselle ou du vinaigre peut convenir. Pour les taches plus tenaces, utilisez un nettoyant domestique non abrasif. Lisez toujours les instructions sur l'emballage avant d'utiliser un produit dans l'évier. N'utilisez jamais de nettoyants à base d'abrasifs ou qui contiennent du chlore (hypochlorite de sodium) ou de l'acide chlorhydrique. N'utilisez jamais de laine d'acier ni de tampons à récurer. Après chaque nettoyage, rincez l'évier à fond puis asséchez-le. Évitez de laisser de la vaisselle ou des aliments dans l'évier.

Tout comme n'importe quelle surface métallique, votre évier en acier inoxydable subira des égratignures. Il s'agit d'une usure normale et au fil du temps, elles se fondront dans le fini de votre évier. En utilisant une poudre légèrement abrasive, cela peut réduire l'apparence de fines égratignures.

MAINTENANCE INSTRUCTIONS

Use a soft cloth and a non-abrasive cleaner for your stainless steel sink. A water solution with dishwashing soap or vinegar will work well. For tougher stains or blemishes, use a non-abrasive household cleaner. Always read packaging instructions before using a cleaning product on your sink. Never use abrasive cleaners or cleaners containing chlorine (sodium hypochlorite) or hydrochloric acid. Never use steel wool or scouring pads. After each cleaning, rinse thoroughly and dry. Avoid leaving dishes or food in the sink when drying.

Like any metal surface, your stainless steel sink will inevitably undergo light scratching. This is a result of normal wear and will merge with the sink finish over time. You can reduce the appearance of minor scratches by using lightly abrasive powders.

GARANTIE LIMITÉE TASSILI

TASSILI LIMITED WARRANTY

NOVELCA offre une garantie limitée au présent produit TASSILI (le « Produit »), et ce, aux conditions ci-éditées et pour la durée déterminée ci-après à compter de la date d'achat du Produit :

NOVELCA offers a limited warranty for this TASSILI product (hereafter: the "Product") with the conditions set out below and for the period specified from the date of purchase of the Product:



GARANTIE À VIE LIMITÉE :

Cartouches et déviateurs de robinet

LIMITED LIFETIME WARRANTY:

Faucet cartridges and diverters



GARANTIE LIMITÉE DE 2 ANS :

Toute autre pièce ou composante de robinet à l'exclusion de la cartouche et du déviateur

TWO-YEAR LIMITED WARRANTY:

Any other faucet part or component excluding cartridges and diverters



GARANTIE LIMITÉE DE 5 ANS :

Douches sélectionnées et baignoires

FIVE-YEAR LIMITED WARRANTY:

Selected showers and bathtubs



GARANTIE LIMITÉE DE 1 AN :

Douches sélectionnées, éviers, lavabos, vasques, mobilier, sièges de toilette, toilettes, douchettes, accessoires

ONE-YEAR LIMITED WARRANTY:

Selected showers, sinks, wash basins, vanities, toilet seats, toilets, hand showers, accessories

La présente Garantie limitée ne s'applique qu'à l'acheteur original du Produit et elle ne peut être cédée ni transférée.

This limited warranty is valid only for the original purchaser of the Product and it may not be transferred.

La présente Garantie limitée n'a pas pour effet d'exclure, restreindre, limiter ou modifier la garantie légale accordée par la loi à l'acheteur du Produit.

The present limited warranty is not meant to exclude, restrict, limit or modify the legal warranty given by law to the purchaser of the Product.

S'il s'avérait que le Produit présente un vice de fabrication ou qu'une ou plusieurs pièces du Produit soient défectueuses, le détaillant du Produit remplacera ou réparera, à sa seule discrétion, la ou les pièces défectueuses ou le Produit, selon le cas, le tout sans frais et aux conditions cumulatives suivantes : 1) l'acheteur doit s'adresser au détaillant auprès de qui il a effectué son achat; 2) l'acheteur doit remettre au détaillant la ou les pièces défectueuses ou encore le Produit; 3) l'acheteur doit remettre au détaillant la facture comme preuve de son achat et de la date de cet achat; 4) l'acheteur doit fournir des informations d'identification du Produit, notamment, le numéro de série ou le numéro de modèle; et 5) la période couverte par la Garantie limitée ne doit pas être expirée. Si le détaillant décide de remplacer la ou les pièces défectueuses, la ou les pièces de remplacement seront neuves ou remises à neuf équivalentes à des pièces neuves. La présente garantie ne crée aucune autre obligation à l'égard du fournisseur de la garantie que celles explicitement décrites ci-haut.

If the Product contains a manufacturing defect or if one or more parts of the Product is defective, the retailer commits to replace or repair, at its sole discretion, the defective part or parts without charge under the following cumulative conditions: 1) the purchaser must contact the retail store where the Product was purchased; 2) the purchaser must return the defective part or parts or the Product to the retailer; 3) the purchaser must provide the retailer the invoice as proof of purchase and date of purchase of the Product; 4) the purchaser must supply the Product identification information, including the serial number or the model number; and 5) the period covered by the limited warranty must not be expired. If the retailer decides to replace the defective part or parts, the replacement part or parts would be new or reconditioned, equivalent to new parts. The present limited warranty does not create any other obligation with the provider of the guarantee than those explicitly described above.

La présente Garantie limitée ne s'applique pas : 1) aux pièces consommables; 2) à l'usure normale; 3) lorsque le Produit est utilisé à des fins autres que celles déterminées au guide d'utilisation (s'il en existe un); 4) lorsque le numéro de série ou autres identifiants du Produit sont oblitérés ou supprimés; 5) aux dommages purement esthétiques et n'affectant pas l'usage normal du Produit; 6) lorsque les dommages, défauts ou autres problèmes sont causés par : a) un entretien inadéquat du Produit; b) une mauvaise installation ou un mauvais assemblage du Produit ou une installation ou un assemblage non conformes au guide d'installation ou au guide d'utilisation (s'il en existe un); c) une modification, une réparation ou un démontage apportés au Produit par une personne non autorisée par le détaillant ou le fabricant; d) le transport par l'acheteur, ses commettants, préposés ou mandataires; e) une négligence de l'acheteur, ses commettants, préposés ou mandataires; f) un accident; g) un cas de force majeure ou encore tout événement non imputable au Produit lui-même.

This limited warranty is not applicable: 1) to consumable parts; 2) to normal wear; 3) when the Product is used for other purposes than what is described in the user guide (if any); 4) when the serial number or other identification information of the Product is erased or withdrawn; 5) to damages that are only aesthetic and do not affect the normal use of the Product; 6) when the damages, defects, faults or other problems arise from: a) an inadequate maintenance of the Product; b) a faulty installation or assembly of the Product or an installation or assembly that is not in accordance with the user or installation guide (if one is provided); c) a modification, a repair or dismantling of the Product by a person not authorized by the retailer or the manufacturer; d) the transportation by the purchaser, his employee, officer or representative; e) a negligence by the purchaser, his employee, officer or representative; f) an accident; g) a case of force majeure or any event that is not caused by the Product itself.

VERSION FRANÇAISE ET VERSION ANGLAISE

En cas de conflits entre la version française et la version anglaise du texte de la présente Garantie limitée, la version française a préséance.

FRENCH VERSION VS ENGLISH VERSION

In case of discrepancy between the French and the English versions of the text of this limited warranty, the French version shall prevail.

ZENA
33004108



FINI SATIN
SATIN FINISH
2601



TASSILI®