

AQUAOMURA

by/par TECHNODESIGN®

INSTALLATION INSTRUCTIONS INSTRUCTIONS D'INSTALLATION

ALL-IN-ONE TUB & SHOWER WALLS
MURS DE BAIN ET DOUCHE TOUT-EN-UN

TRIMS
INCLUDED
MOULURES
INCLUDES

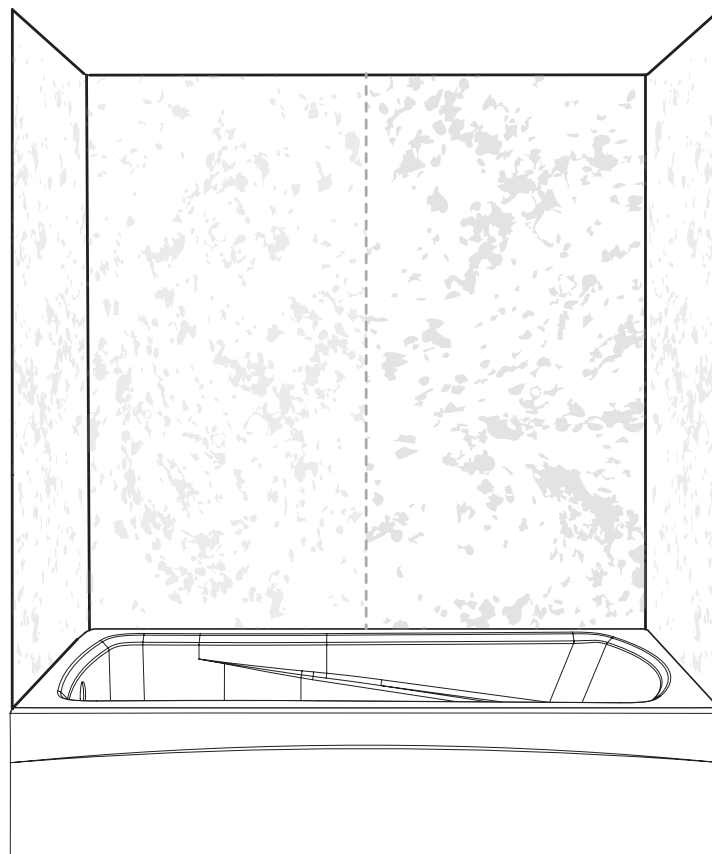

GARANTIE
10 ANS
-YEAR
WARRANTY

PRODUCT CODES
CODES DE PRODUIT

WVR60K-GL
WVR78K-GL

WVR60K-BS
WVR78K-BS



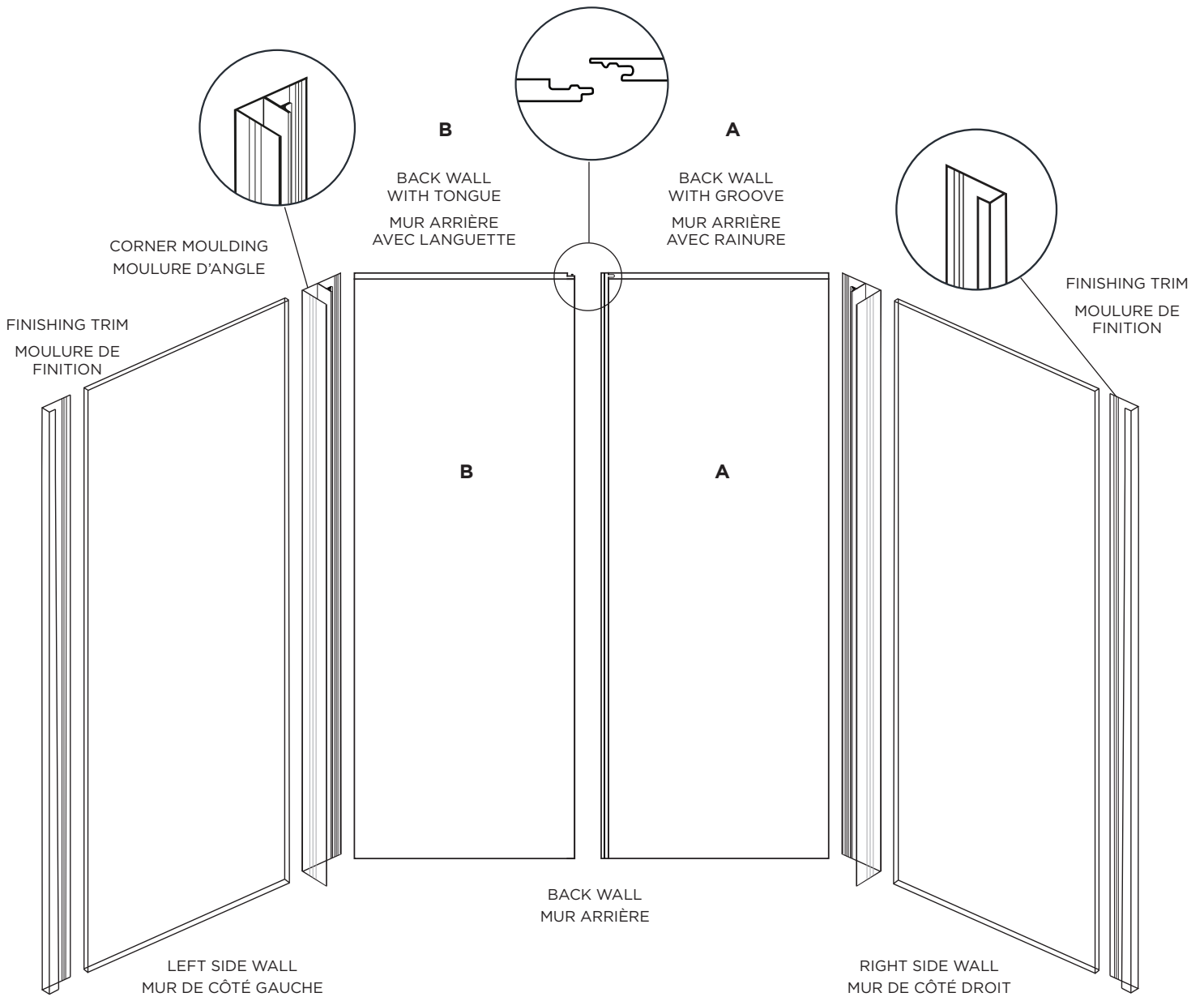

WVR60K-CP
WVR78K-CP

TECHNOFORM™
INDUSTRIES

PARTS LIST | LISTE DES PIÈCES

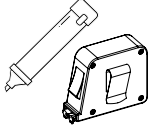
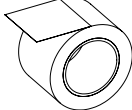
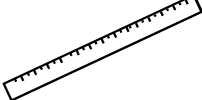

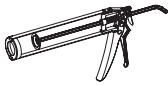
TOOLS AND MATERIALS | OUTILS ET MATÉRIAUX

									
<p>Utility knife Couteau utilitaire</p>	<p>Marker and measuring tape Feutre et ruban à mesurer</p>	<p>2-inch wide masking tape Ruban-cache de 2 po</p>	<p>Long ruler Longue règle</p>						
	 <table border="1" data-bbox="561 646 743 709"> <tbody> <tr> <td>58 in./po</td> <td>80 in./po</td> </tr> <tr> <td>4 cartridges</td> <td>5 cartridges</td> </tr> <tr> <td>4 tubes</td> <td>5 tubes</td> </tr> </tbody> </table>	58 in./po	80 in./po	4 cartridges	5 cartridges	4 tubes	5 tubes		
58 in./po	80 in./po								
4 cartridges	5 cartridges								
4 tubes	5 tubes								
<p>Silicone - RTV (room temperature vulcanizing) (vulcanisation à température ambiante)</p>	<p>Silicone sealant for bathrooms (310 ml) Scellant au silicone pour salle de bain (310 ml)</p>	<p>Caulking gun Pistolet à calfeutrer</p>	<p>Bi-metal hole saws Scies-cloches bimétalliques</p>						

PRIOR TO INSTALLING | AVANT DE COMMENCER

This guide covers the installation process as well as the maintenance of your new AquaMura all-in-one bath and shower walls. Please read it carefully prior to installation. You should then keep it in a safe place for future reference.

- Remove the product from its packaging. Make sure that all of the components are there and verify that the product is in good condition. Should the inspection reveal that the product is damaged or that it has a manufacturing defect, contact the distributor at once. The warranty does not cover damages or finishing defects once the product has been installed. Liability for shipping damages ceases upon delivery of the product in good condition to the carrier. All complaints regarding damages due to shipping must be made directly to the carrier.
- This product has been designed with some adjustability for minor alignment problems. However, if the walls are not solid, plumb and square, it may result in a poor installation.
- The walls should be covered with ½" drywall or water-resistant drywall. The walls must be dry and free of dirt, wax and soap, or any other residue. Wallpaper must be removed.
- Panels should not be installed in spaces where temperatures can drop below freezing (32 °F or 0 °C).
- Allow panels to reach room temperature for 30 minutes before installing.

Ce manuel traite de l'installation et de l'entretien de votre nouvel ensemble de mur de bain et de douche tout-en-un, Aquamura. Veuillez en lire le contenu avant d'entamer l'installation. Par la suite, assurez-vous de le conserver dans un lieu sûr pour référence future.

- Retirez le produit de son emballage, vérifiez que toutes les composantes s'y trouvent et assurez-vous que le produit est en bon état. Si l'inspection révèle que le produit est endommagé ou qu'il y a un défaut de fabrication, veuillez communiquer avec le distributeur. La garantie ne couvre pas les dommages ou les défauts de finition une fois le produit installé. La responsabilité quant aux dommages survenus lors du transport cesse lorsque le produit est transféré au transporteur. Toute plainte liée à un dommage dû au transport doit être directement déposée auprès du transporteur.
- Ce produit permet un certain ajustement; toutefois, si les murs ne sont pas solides, d'aplomb et d'équerre, l'installation pourrait en souffrir.
- Les murs devraient être recouverts de placoplâtre ordinaire ou de placoplâtre résistant à l'eau, d'une épaisseur de ½ po. Les murs doivent être secs et exempts de saleté, de cire et de savon, ou de tout autre résidu. Les papiers peints doivent être enlevés.
- N'installez pas le produit dans des endroits où la température risque de descendre en dessous de 0 °C (32 °F).
- Laissez les panneaux à la température de la pièce environ une demi-heure avant de procéder à l'installation.

PREPARATION | PRÉPARATION



IMPORTANT

To ensure a perfect installation, check the alcove dimensions against those of the wall kit.

Pour assurer une installation parfaite, les dimensions de la structure doivent être vérifiées à partir des dimensions de l'ensemble de murs.

A Make sure the wall structure is level and square before starting installation.

A Assurez-vous que la structure du mur est d'aplomb et d'équerre avant de commencer l'installation.

A

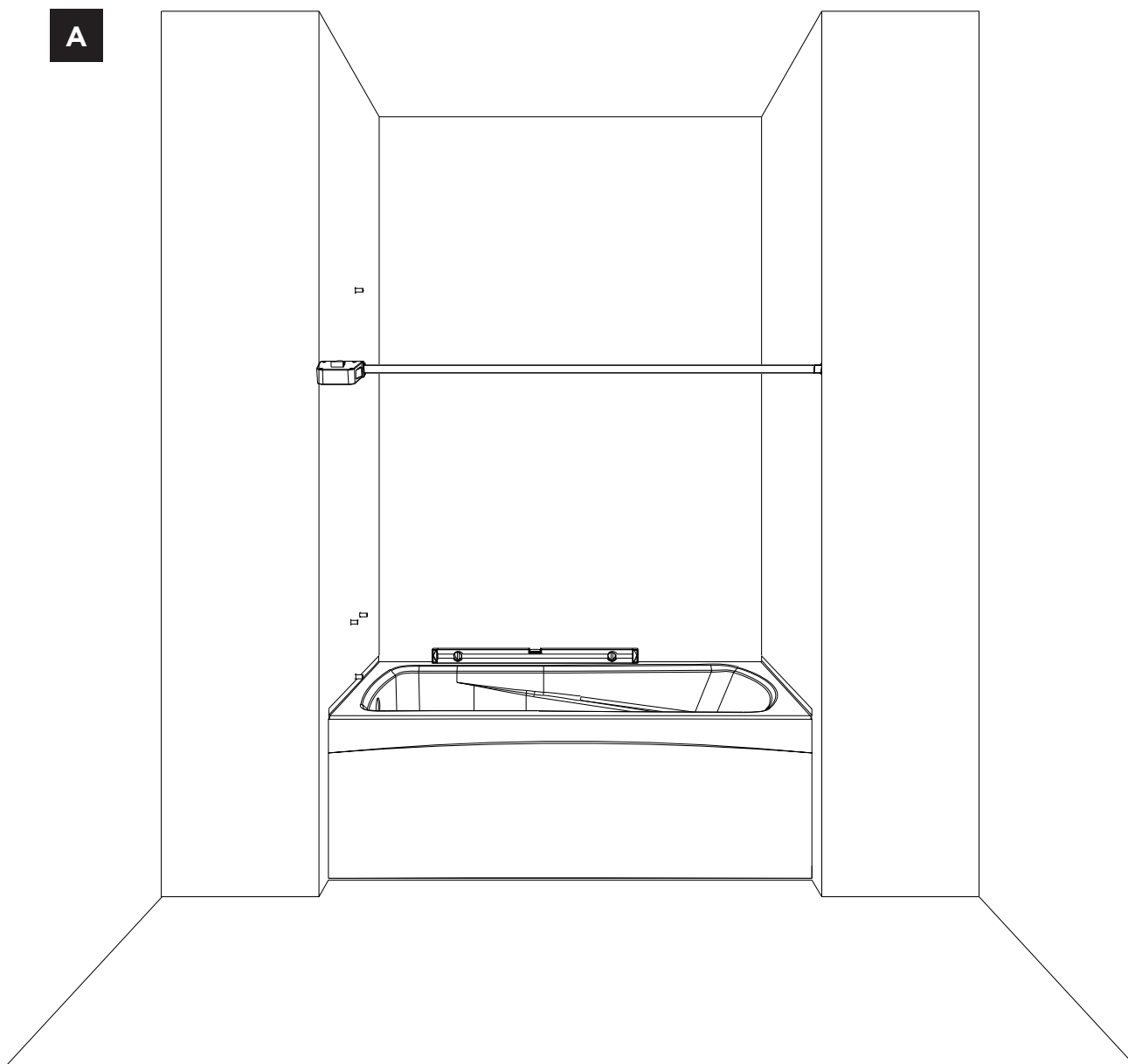

STEPS TO FOLLOW | ÉTAPES À SUIVRE

STEP 1 - BACK WALL | ÉTAPE 1 - MUR ARRIÈRE

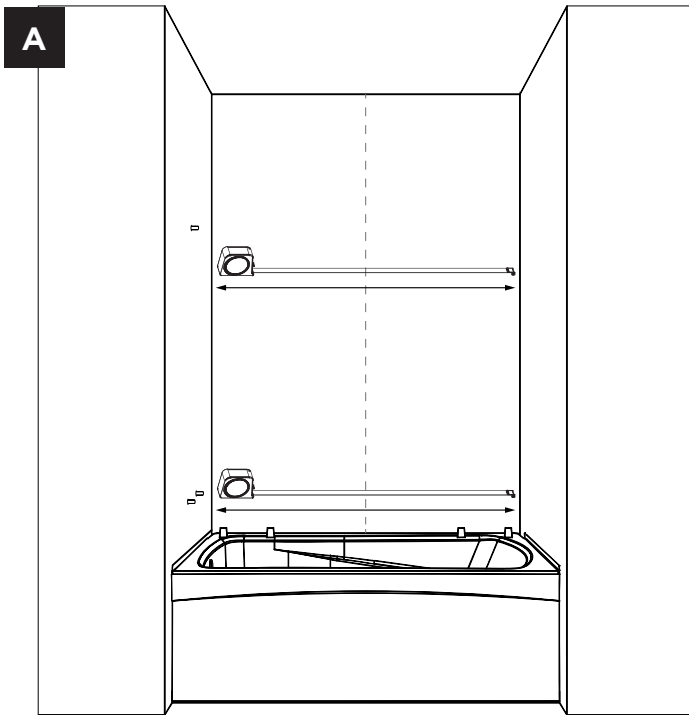

A Carefully measure the distance between both side walls (at the top and bottom).

Subtract $\frac{7}{8}$ in. from the total measurement identified (to keep space for the corner mouldings).

B Make the required cuts evenly on each side of the back panels to keep a symmetrical shape. **(Do not cut the tongue and groove sides).**

C Temporarily insert the corner mouldings into the back panels and validate that the sizes and adjustment of the back panels assembly are good before going to the next step (dry fit).

A Mesurez soigneusement la distance entre les deux murs latéraux (en haut et en bas).

Retirez $\frac{7}{8}$ po de la mesure totale obtenue (afin de laisser de l'espace pour les moulures d'angle).

B Effectuez les découpes nécessaires de manière égale de chaque côté des panneaux arrière afin de conserver une forme symétrique. **(Ne coupez pas les côtés avec le système de rainure et languette).**

C Insérez temporairement les moulures d'angle dans les panneaux arrière et vérifiez que les dimensions et l'ajustement de l'assemblage des panneaux sont adéquats avant de passer à l'étape suivante (ajustement à sec).

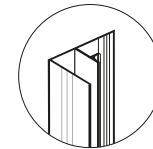
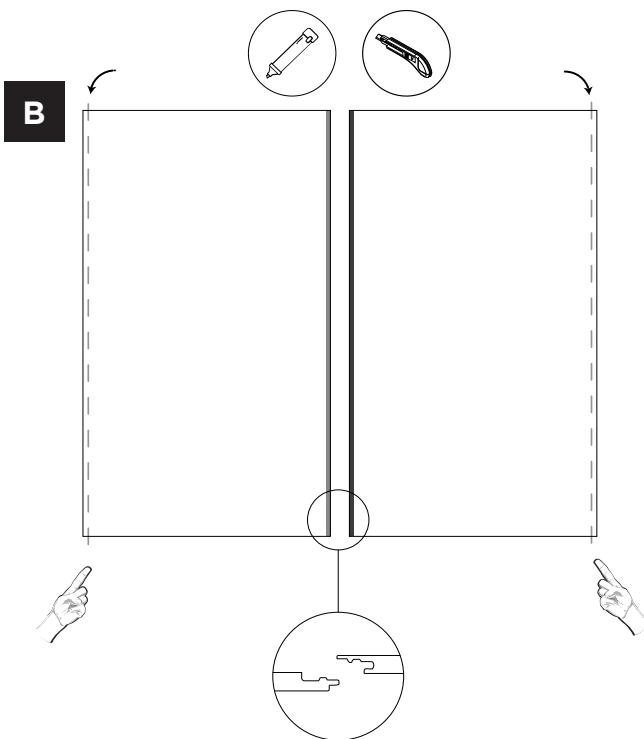

C

TOP VIEW | VUE DE DESSUS

CORNER MOULDING | MOULURE D'ANGLE

BACK WALL B | MUR ARRIÈRE B

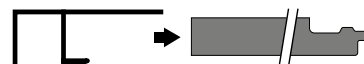

CORNER MOULDING | MOULURE D'ANGLE

BACK WALL A | MUR ARRIÈRE A

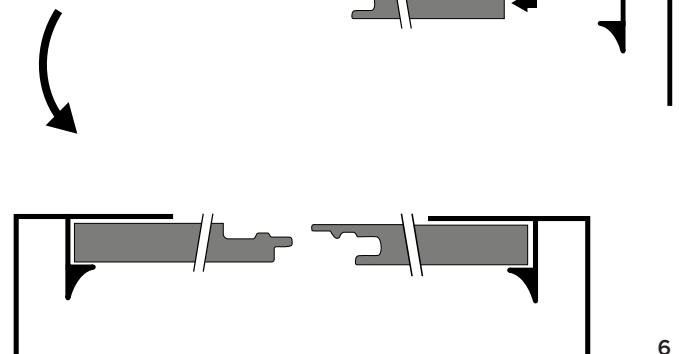



IMPORTANT

Remove the plastic film from the edges of the walls and insert the back walls into the corner moulding.

Retirez le film plastique des bords des panneaux et insérez les panneaux arrière dans les moulures d'angle.



D Remove the mouldings and apply a thin continuous bead of silicone in the groove of the corner mouldings, where the back panels will be inserted.
Permanently insert the panels back into the mouldings and wipe off any excess silicone.

E Apply adhesive on the entire back wall.
Make sure to put ample adhesive in the corners, where the mouldings will be placed.

D Retirez les moulures, et appliquez un mince cordon continu de silicone dans la rainure des moulures d'angle, là où les panneaux arrière seront insérés.
Réinsérez définitivement les panneaux dans les moulures et essuyez l'excédent de silicone.

E Appliquez de l'adhésif sur toute la surface du panneau arrière.
Assurez-vous de mettre une quantité suffisante d'adhésif dans les coins, là où les moulures seront placées.

D

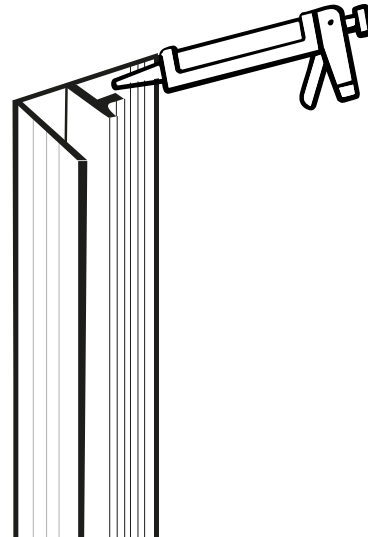

E

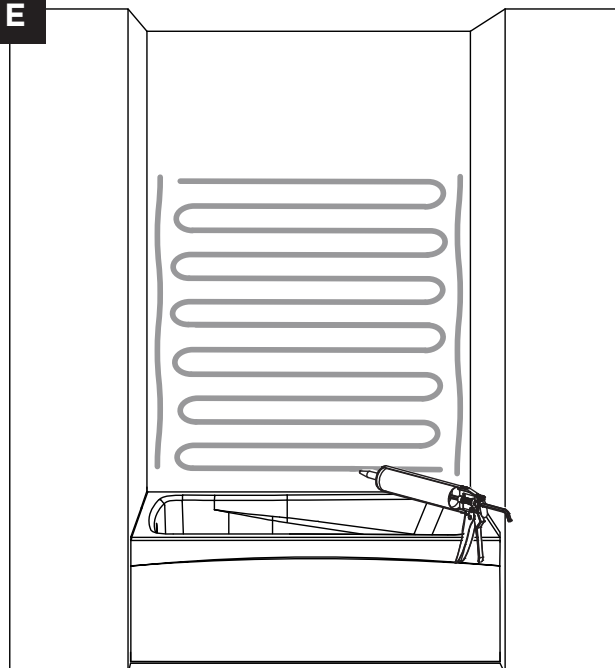

F

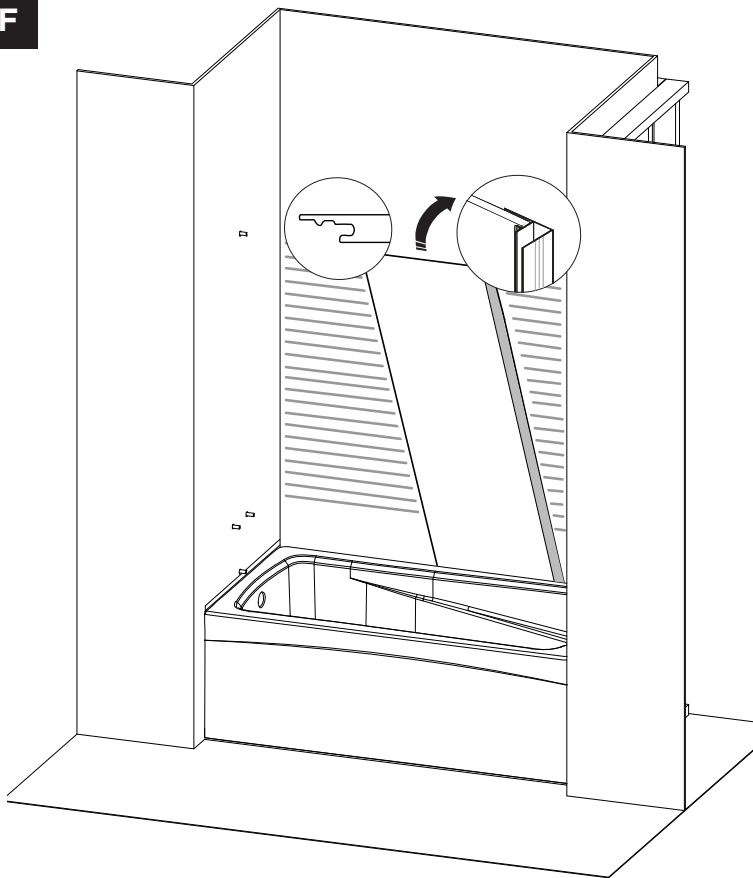

F Install the **back panel A** and press evenly on the entire surface.

F Installez le **panneau arrière A** et appuyez uniformément sur toute la surface.



IMPORTANT

Make sure to put the panel with the groove in place first.

Assurez-vous de mettre en premier le panneau avec la rainure.

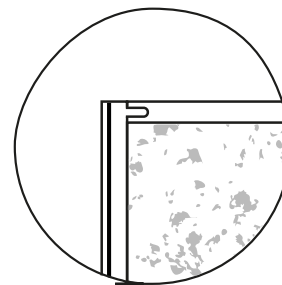

G Apply a thin bead of silicone into the groove of back wall A.

H Using a rotating motion, insert the second section of the back wall into the first section, making sure that the seam is as tight as possible. Press evenly on the entire surface.

G Appliquez un mince cordon de silicone dans la rainure du panneau arrière A.

H Dans un mouvement de rotation, insérez la deuxième section du panneau arrière dans la première section, en vous assurant que le joint est aussi serré que possible. Poussez uniformément sur toute la surface.

G

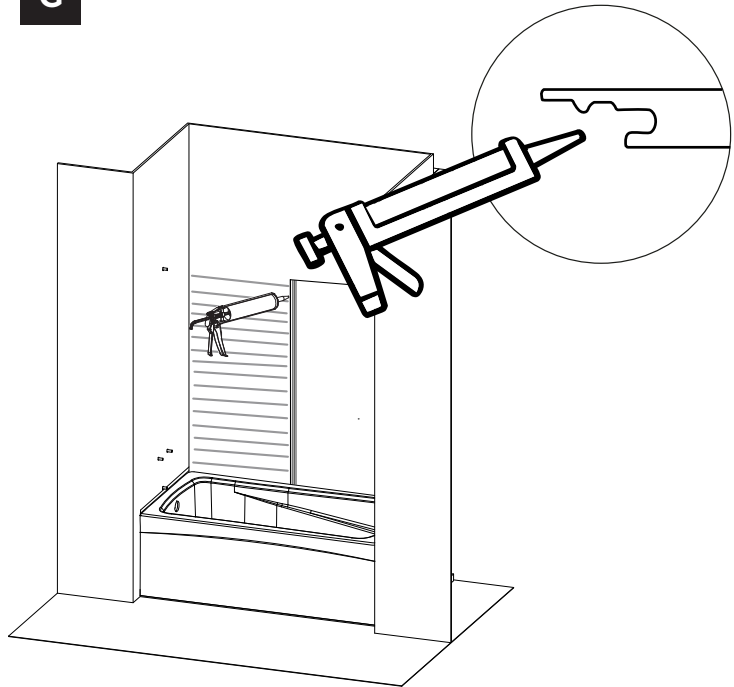

H

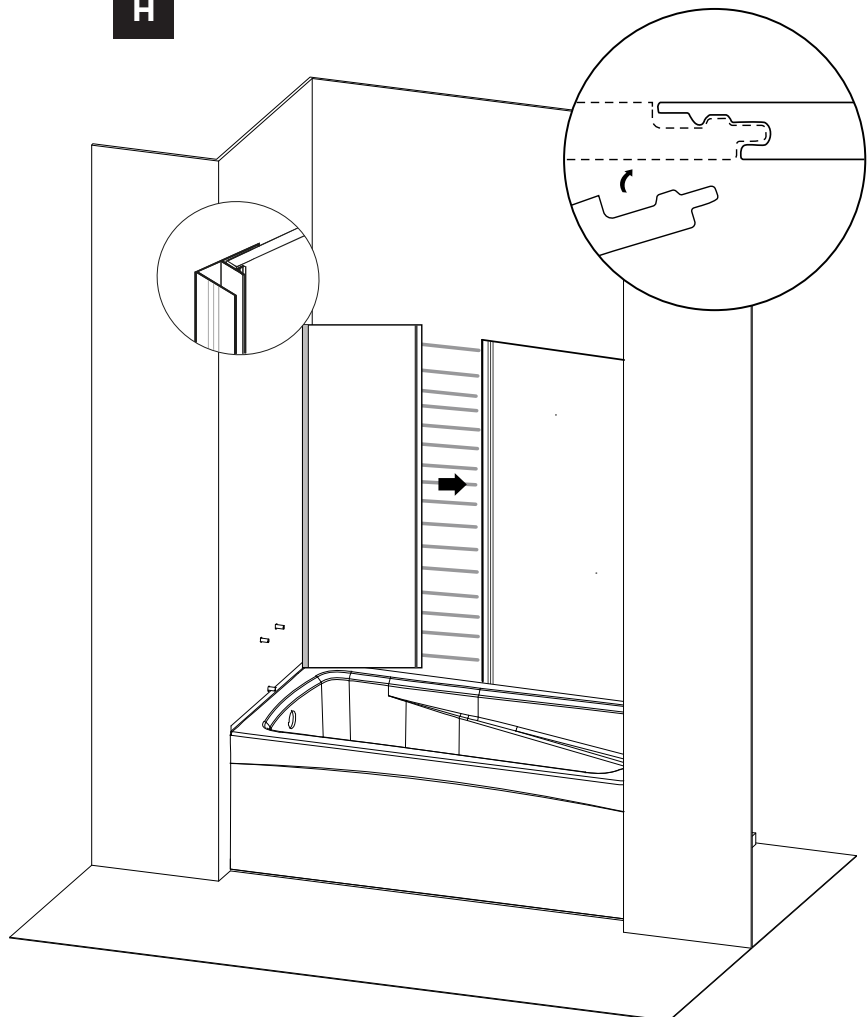

STEP 2 - SIDE WALL | ÉTAPE 2 - MURS DE CÔTÉ

We recommend starting the installation on the plumbing wall.
Nous recommandons de commencer l'installation par le mur côté plomberie.

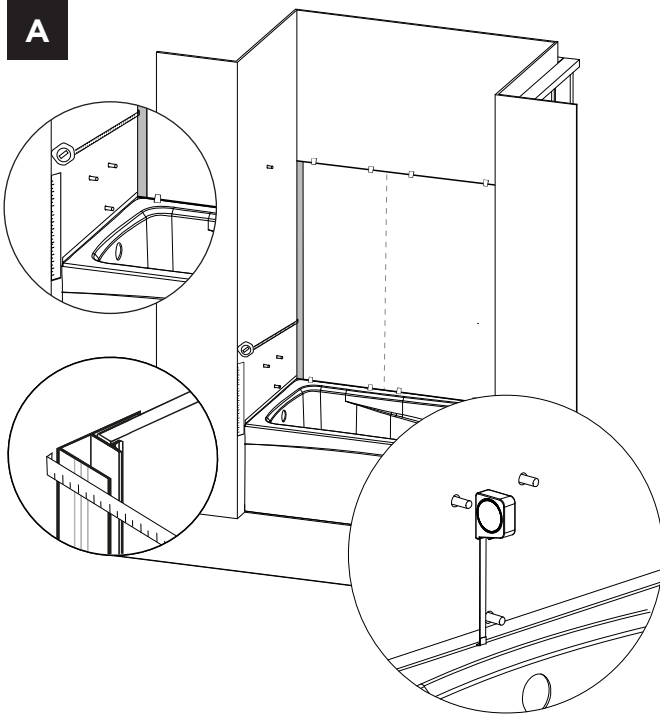

- A** Carefully measure the distance between the inside of the corner moulding and the end of the first side wall (top and bottom).
- B** Make the required cuts on the side walls to ensure a perfect fit.
Make the openings for the pipes and plumbing fixtures.
Temporarily insert the finishing trim and put the side panel in place to validate the fit (dry fit).
- C** Apply a thin bead of silicone in the groove of the corner trim, where the side panel will be inserted.

- A** Mesurez soigneusement la distance entre le coin et l'extrémité du premier mur latéral (en haut et en bas).
- B** Réalisez les découpes nécessaires sur les panneaux latéraux pour assurer un ajustement parfait.
Réalisez les découpes pour les tuyaux et les accessoires de plomberie.
Insérez temporairement la moulure de finition et installez le panneau latéral en place pour vérifier l'ajustement (ajustement à sec).
- C** Appliquez un mince cordon de silicone dans la rainure de la moulure d'angle, là où sera inséré le panneau latéral.

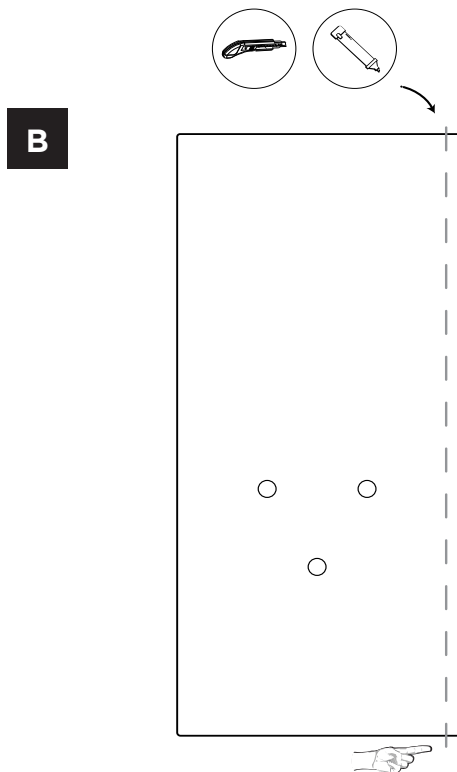

IMPORTANT

Remove the plastic film from the edges of the walls and insert the back walls into the corner moulding.

Retirez le film plastique des bords des panneaux et insérez les panneaux arrière dans les moulures d'angle.



C

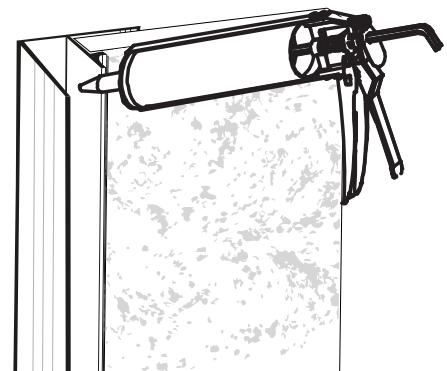

D

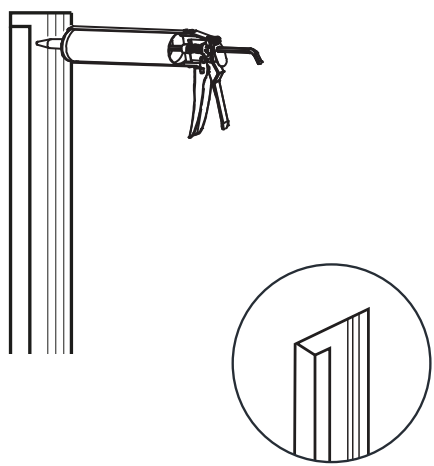

TOP VIEW | VUE DE DESSUS

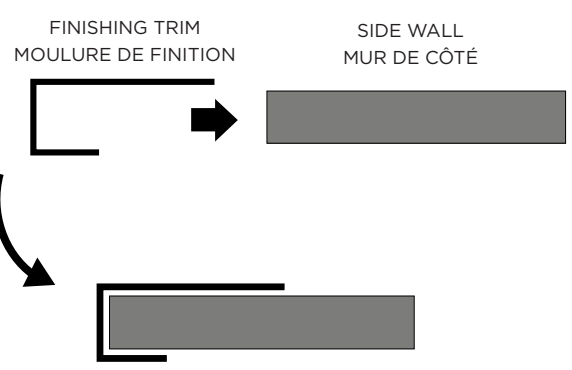

D Apply a thin bead of silicone in the groove of the finishing trim, then insert the trim into the side wall.

E Apply adhesive on the entire surface of the side wall.

D Appliquez un mince cordon de silicone dans la rainure de la moulure de finition, puis insérez la moulure sur le panneau latéral.

E Appliquez de l'adhésif sur toute la surface du panneau latéral.

E

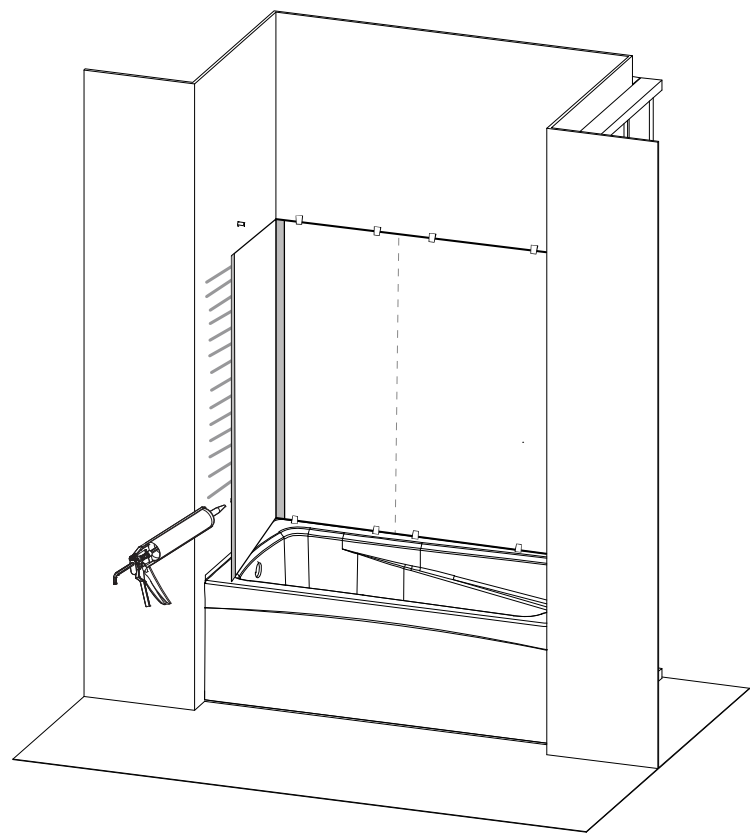

F

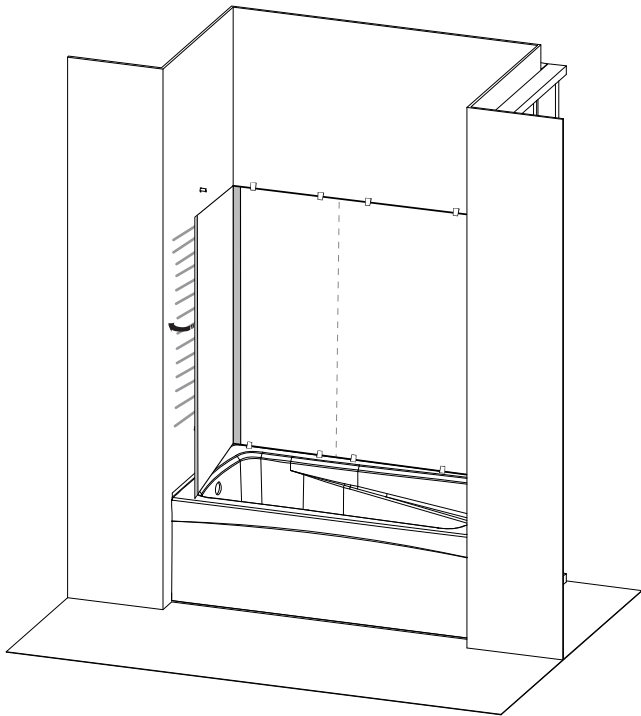

F Install the side panel, making sure it is perfectly positioned, then press evenly on the entire surface.

Repeat these steps for the second side wall.

F Installez le panneau de côté en prenant soin de le positionner parfaitement et appuyez fermement sur toute la surface.

Répétez ces étapes pour le second panneau de côté.



IMPORTANT

Use masking tape to hold the side walls in place while the adhesive dries.

Maintenez le panneau de côté en place avec du ruban à masquer sur tous les côtés pendant que l'adhésif sèche.

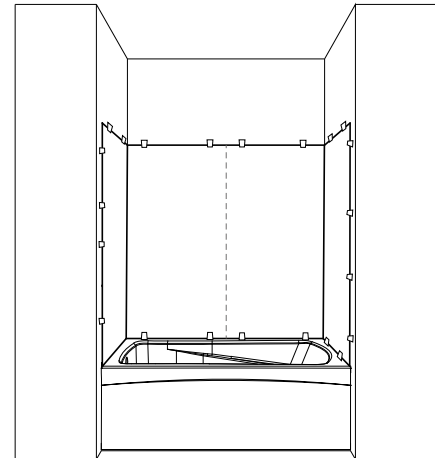

STEP 3 – SILICONE APPLICATION ÉTAPE 3 – APPLICATION DU SILICONE



IMPORTANT

Once the adhesive has completely set (follow the manufacturer's instructions), remove all the masking tape and protective film.

Lorsque l'adhésif est bien sec (suivez les directives du fabricant), retirez complètement le ruban à masquer et le film protecteur.

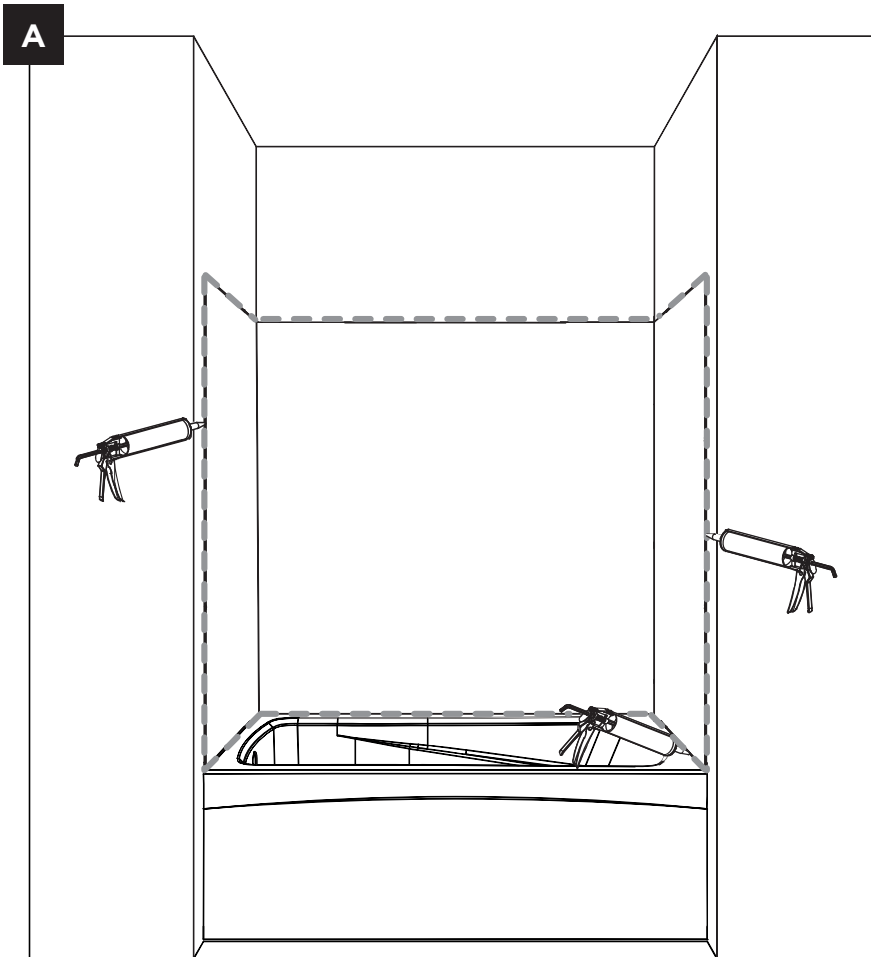

A Apply a bead of silicone around the perimeter of the wall kit.

Smooth out any excess silicone on the seams.

A Appliquez un cordon de silicone sur le pourtour de l'ensemble de murs.

Lissez tout excès de silicone sur les joints.

CARE AND CLEANING | ENTRETIEN ET NETTOYAGE

Clean with mild soap (dishwashing liquid). **DO NOT use any abrasive or corrosive cleaning products.** Using these products can damage the components and void the warranty. The use of scrapers, brushes or any other object that can damage the surface of the product is to be avoided. Regularly applying a coat of quality wax will help maintain the finish and facilitate maintenance.

Nettoyez les murs avec un savon doux (savon à vaisselle). **N'employez PAS de produits de nettoyage abrasifs ou corrosifs.** L'usage de ces produits pourrait endommager les composantes et annulerait la garantie. L'utilisation de grattoir, de brosse ou de tout autre objet pouvant endommager la surface du produit est à proscrire. L'application régulière d'une cire pour auto de qualité contribuera à maintenir le lustre du produit et en facilitera l'entretien.

WARRANTY | GARANTIE

This product is warranted against all manufacturing defects from the date of purchase by the consumer as shown on the purchaser's receipt. Technoform Industries Ltd. offers a limited warranty of ten (10) years on its AQUAMURA walls kits. This warranty is limited to the original consumer purchaser and applies only to the product. It does not cover traveling expenses, installation/uninstallation fees, or shipping fees. During the warranty period, the manufacturer will, at its discretion, replace or repair the defective product at no charge, excluding the above-mentioned fees, so long as the installation is compliant. This warranty does not cover stains caused by different types of water, such as ferrous or hard water. This warranty does not cover damages caused by abusive usage, negligence, misuse, as well as breakage resulting from shocks, improper handling, modifications made to the product or the use of abrasive or chemical products. In that event, this warranty will be voided without any other recourse. This warranty is only applicable if the installation instructions were followed and the installation is compliant with the instruction manual. **This warranty is limited to the manufacturer's decision regarding replacement or repair. Technoform Industries Ltd. is not liable for any accident during installation or resulting from the use of its products.**

Le produit est garanti contre tout défaut de fabrication à compter de la date d'achat, indiquée sur le reçu de l'achat fait par le consommateur. Industries Technoform Ltée offre une garantie limitée de 10 ans sur les murs AQUAMURA. Cette garantie s'adresse au propriétaire original. Elle porte sur le produit, mais n'inclut pas la main-d'œuvre, et ne comprend pas les frais de déplacement, les frais d'installation, de désinstallation, ni les frais de transport. À sa discrétion, le fabricant remplacera ou réparera sans frais durant la période de garantie, et si l'installation est conforme, le produit défectueux. Ceci n'inclut pas les frais mentionnés plus haut. La garantie ne s'applique pas aux taches provoquées par une eau ferreuse ou une eau dure. Cette garantie ne couvre pas les dommages causés par les usages abusifs, la négligence, le mauvais usage, les bris résultant de chocs, de mauvaises manutentions, de modifications du produit, de l'utilisation de produits chimiques ou abrasifs. Si tel était le cas, cette garantie serait annulée sans aucun autre recours. Cette garantie n'est valide que si les instructions d'installation ont été suivies et que l'installation est conforme au manuel d'installation. **Cette garantie se limite au choix du fabricant concernant le remplacement ou la réparation. Aucune indemnité ne pourra être réclamée après un accident survenu lors de l'installation ou un mauvais usage du produit.**

TECHNOFORM INDUSTRIES LTD.

10, rue Roger-Dorais, Saint-Rémi (Québec) J0L 2L0

Tél. / Tel : 450 699-2424 | Sans frais / Toll free : 1 877 377-4494 | Fax : 450 699-8484

info@technoform.ca

technoform.ca