

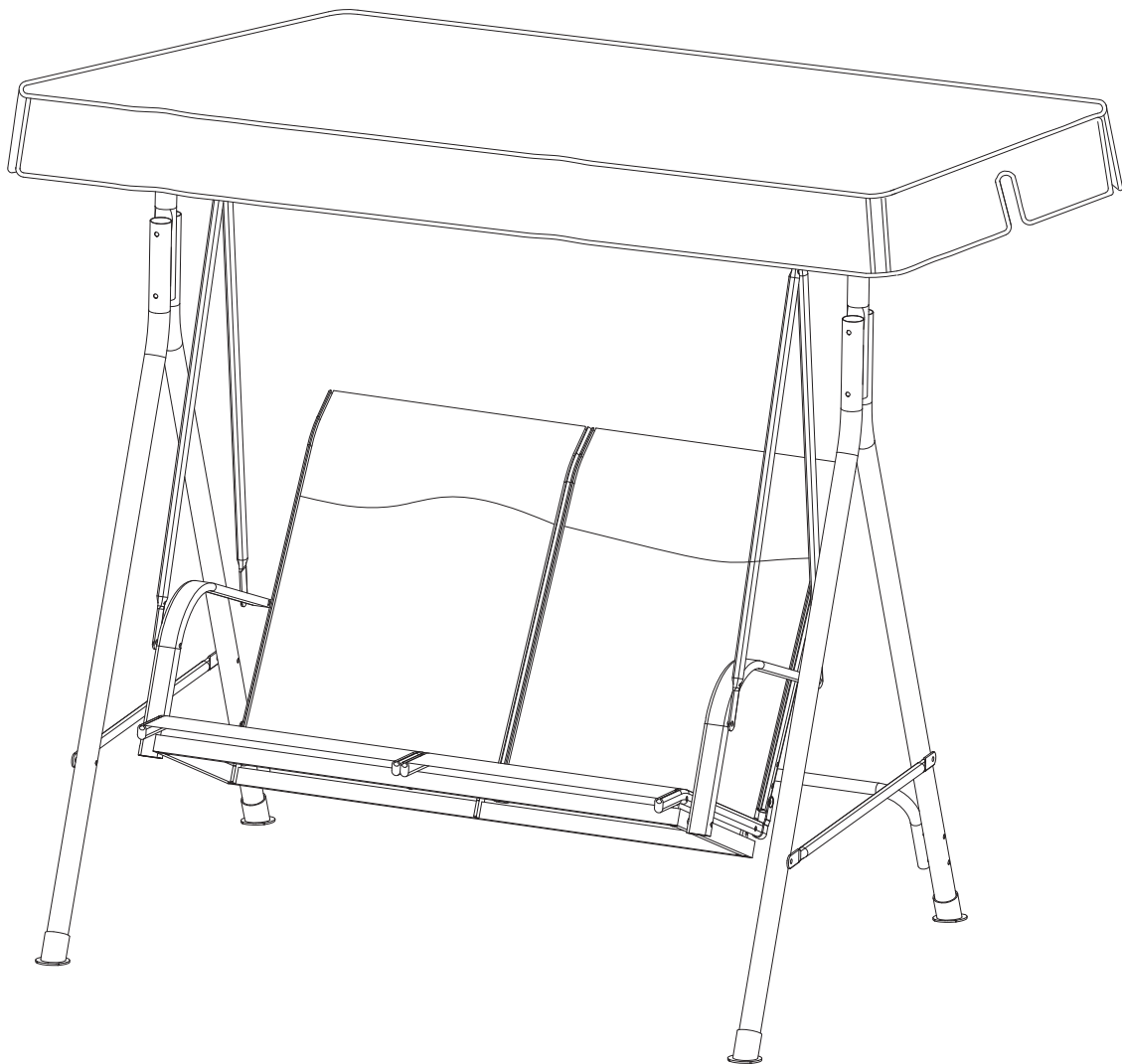

Two-seater swing - Balançoire 2 places
BL2012S- (2026)
Assembly instruction - Plan d'assemblage



Please read and follow all safety statements, warnings, assembly instructions, use & care directions before attempting to assemble. Each of the recommendations must be followed to ensure the utmost solidity.

Security Rules

Warning:

Keep flame and heat sources away from the swing. The frame and fabric may burn if it is exposed to prolonged contact with a source of heat.

Regulation :

It is the responsibility of the consumer being in accordance with city regulation, construction code, zoning or any limitations and obtaining a permit prior to assembling the swing.

Recommendation:

- When assembling and using this product, basic safety precautions should always be followed to reduce the risk of a personal injury and damage to parts.
- Do not use the swing during extreme weather conditions.
- Before beginning assembly of product, make sure all parts are present. Compare parts with package contents list. If any parts missing or damaged, do not attempt to assemble the product.
 - Some parts may contain sharp edges. The use of protective gloves is always recommended.
 - When installing and assembling your swing, it is recommended that 2 adults are involved.
 - Consider taking at least 2 hours to complete the installation. Allow enough time to complete everything in a single day.
 - Verify that all nuts and bolts are tightly secured before and during use.
 - Use proper tools and equipment for a safe and compliant installation. Never climb or sit on structure while assembling.
 - Store the swing in a dry, snow-free place during the winter.
 - Keep away from any electric installation or transportation device.
 - Always recommended keeping the assembly manual for further reference.

Care

Avoid using a pressure washer. The use of a mild soap with warm water is the best solution for the frame only. A clear water rinse is necessary then. Never use soap on fabric, this will reduce their durability, consequently their lifespan and general look.

Warranty

Covered

We warrant to the original purchaser for 1 year.

1 year on any manufacturing defects on the frame. 1 year on any manufacturing defects on the fabric. 1 year on corrosion on the frame.

1 year on chipping painted parts. 1 year on splitting plastic parts

1 year on all mechanisms.

Not covered

This warranty does not cover commercial use, improper care, neglected storage, vandalism, chemical, acts of nature, fire, oxidation, stains, freezing damage, improper packaging for return and unreasonable or abusive use. Normal discoloration and build-up snow damages are not covered either.

Customer service

Consumer:

Purchased in store:

For each part request, please contact your retailer with a description of the problem, pictures and consumer invoice copy, to ensure the proper information to be proceed.

Purchased and ordered via the web:

For any part request, please fill in our form on our website. www.corriveaumdj.com / After-sale service and select "Online purchase via retailer".

Seller:

In addition to all the information already provided by the consumer, any parts requested must mention the person responsible for the client's file, the retailer name, address, branch if applicable, e-mail address, fax and phone number.

AVIS

Veillez lire et suivre toutes les notifications relatives à la sécurité, précautions générales, instructions d'assemblage, directives d'utilisation et d'entretien avant de procéder à l'assemblage.

Règles de sécurité

Avertissement :

Tenir toutes flammes ou sources de chaleur éloignées de la balançoire. L'armature et le tissu peuvent brûler s'il est exposé à un contact prolongé avec une source de chaleur.

Réglementation :

Il incombe au consommateur de valider la conformité avec la réglementation municipale, code de construction, zonage et autres limitations et de l'obtention de permis avant l'assemblage de cette balançoire.

Recommandation :

Lors de l'assemblage et de l'utilisation de ce produit, les règles de base de sécurité doivent toujours être respectées afin de réduire les risques de blessure ou de dommages.

- Ne pas utiliser dans cette balançoire lors de conditions climatiques extrêmes.
- Certaines pièces peuvent présenter des rebords tranchants, le port de gants protecteurs est de mise.
- Avant de procéder à l'assemblage de ce produit, on doit s'assurer de la conformité de la quantité des pièces en comparant avec la liste des pièces. Dans le cas où une pièce est manquante ou endommagée, ne pas débiter l'assemblage.
- Un minimum de deux adultes est requis pour procéder à l'assemblage.
- En considérant une période moyenne de 2 heures pour compléter l'installation, prévoir suffisamment de temps pour tout réaliser dans une seule journée.
- Une vérification du serrage des boulons est requise avant et périodiquement pendant l'utilisation.
- Utiliser les équipements et outils appropriés pour une installation conforme et sécuritaire. Ne jamais s'asseoir ou se tenir sur la structure lors de l'installation.
- Ranger la balançoire à un endroit sec et à l'abri de la neige lors de la période hivernale.
- Les boulons et unités d'ancrage ne sont pas fournis.
- S'assurer de garder une distance raisonnable de tout installation ou équipement de transport d'électricité.
- Il est recommandé de conserver le manuel d'assemblage pour toute référence ultérieure éventuelle.

Entretien

Ne jamais laver à l'aide d'une machine à pression élevée. On recommande d'utiliser un savon doux combiné à une eau chaude pour le lavage de la structure. Un rinçage à l'eau claire est requis ensuite. Ne jamais utiliser de savon sur les tissus, cette pratique réduirait leurs propriétés et par conséquent leur longévité et aspect général.

Garantie

Couvert :

Nous offrons une garantie de un an à l'acheteur original.

1 an sur les défauts de l'armature.

1 an sur les défauts du tissu.

1 an sur la corrosion de l'armature.

1 an sur l'écaillage des pièces peintes.

1 an sur l'éclatement des pièces en plastique.

1 an sur tous les mécanismes.

Non-couvert:

Cette garantie ne couvre pas une utilisation commerciale, un soin inadéquat, un entreposage négligent, du vandalisme, un usage de produits chimiques, des conditions climatiques extrêmes ou «Act of God», du feu, de l'oxydation, des taches, des dommages dû au gel, un emballage inapproprié pour un retour et un usage déraisonnable ou abusif. La décoloration normale ou les dommages causés par l'accumulation de neige ne sont pas couverts.

Service à la clientèle

Consommateur :

Acheter en magasin:

Pour toute demande de pièce, veuillez prendre contact avec votre détaillant avec une description du problème, des photos et une copie de votre facture afin de s'assurer que l'information est complète pour compléter le dossier.

Acheté et commandé par le web:

Pour toute demande de pièce, veuillez remplir notre formulaire sur notre site web www.corriveaumdj.com / Service après-vente et sélectionner "Achat en ligne via détaillant".



Pour le marchand :

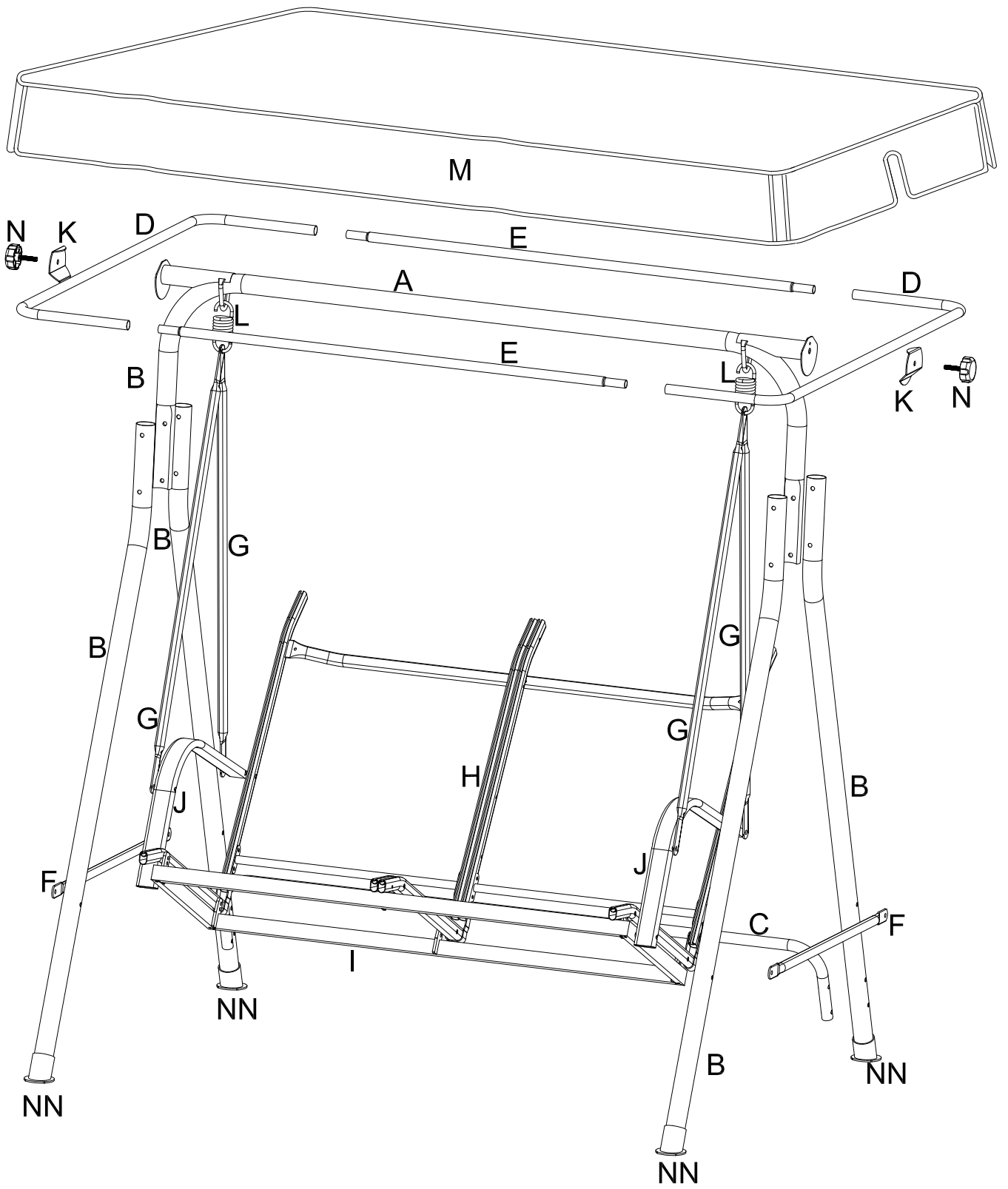

Outre toutes les informations fournies par le consommateur, toute demande de pièce doit mentionner la personne responsable du dossier du client, le nom et l'adresse du marchand et succursale s'il y a lieu, adresse courriel, fax et numéro de téléphone.

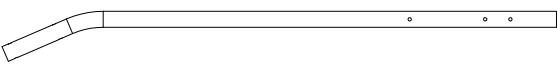
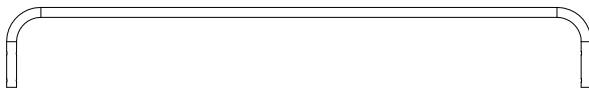

Parts list :

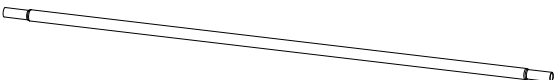
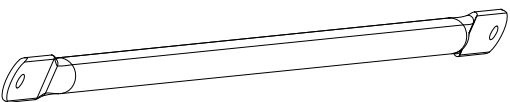
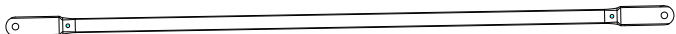
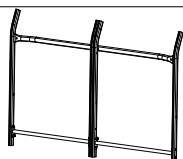
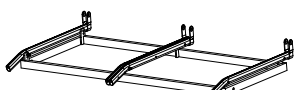
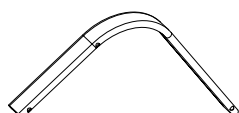
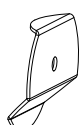

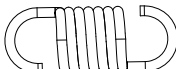
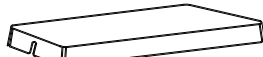











Liste des pièces :

# .	Description	QTY QTÉ.	Drawing Illu stration
A	Roof crossbar Traverse de toit	1	
B	Legs Pattes	4	
C	Bottom crossbar Traverse arrière	1	
D	Canopy bar Barre de l'auvent	2	
E	Canopy bar Barre de l'auvent	2	
F	Leg crossbar Traverse de patte	2	
G	Hanging crossbar Transverse suspendue	4	
H	Back Dossier	1	
I	Seat Assise	1	
J	Arm Bras	2	
K	Canopy mount Fixation de l'auvent	2	

# .	Description	QTY QTÉ.	Drawing Illustration
L	Spring Ressort	2	
M	Canopy fabric Tissu de l'auvent	1	
N	Canopy bolt Vis de l'auvent	2	

Hardware

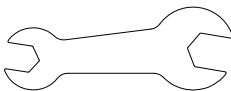
Quincaillerie

AA	Bolt M6 X 35mm Boulon M6x35mm	2	
BB	Bolt M6 X 50mm Boulon M6x50mm	5	
CC	Bolt M6 X 70mm Boulon M6x70mm	4	
DD	Bolt M6 X 90mm Boulon M6x90mm	4	
EE	Bolt M8 x 60mm Boulon M8x60mm	2	
FF	Bolt M8 x 80mm Boulon M8x80mm	4	
GG	Nut M6 Ecrou M6	15	
HH	Nut M8 Ecrou M8	6	
II	M6 washer Rondelle M6	30	
JJ	M8 metal washer Rondelle de metal M8	6	
KK	M8 plastic washer Rondelle de plastique M8	6	
LL	Allen key Clé Allen	1	
MM	Wrench Clé	1	
NN	Foot cap Capuchon pour patte	4	

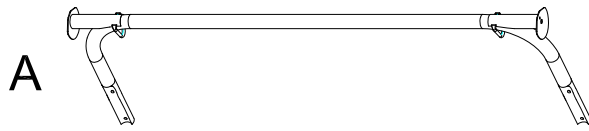

x1



x4

NN



x4

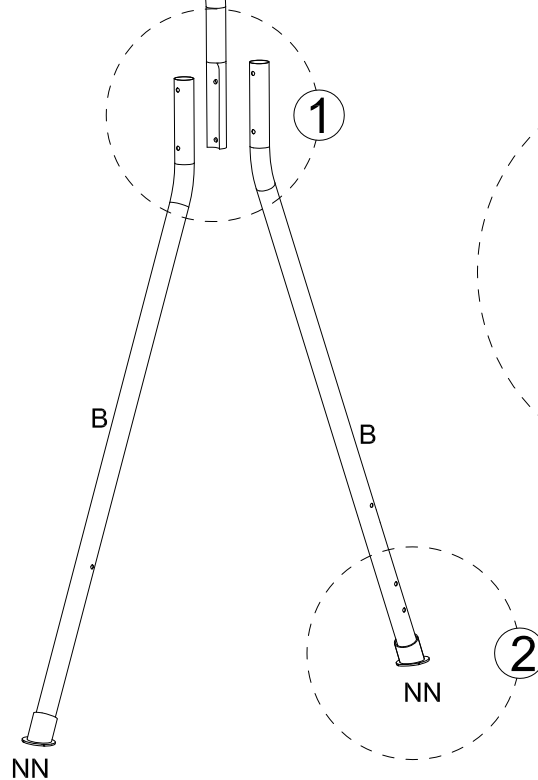
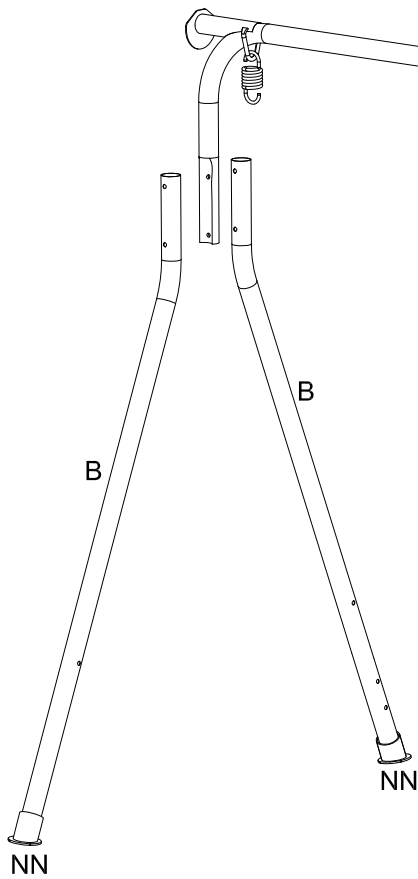
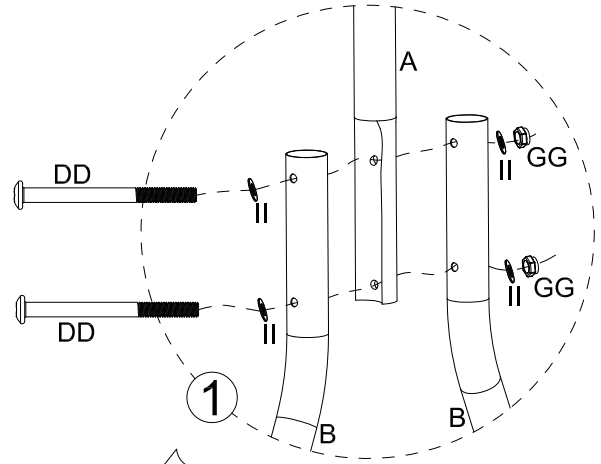

Step 1:

1. Do not tight bolts completely yet. Fix the roof crossbar (A) with the legs (B) by using the bolts (DD) and washers (II) as shown in fig. 1.
2. Insert the foot pads (NN) into the legs (B) as shown in fig. 2

Étape 1 :

1. Ne serrez pas encore complètement les boulons. Fixez la barre transversale du toit (A) aux pattes (B) à l'aide des boulons (DD) et des rondelles (II) comme indiqué sur la figure 1.
2. Insérez les capuchons pour les pattes (NN) dans les pattes (B) comme indiqué sur la figure 2.

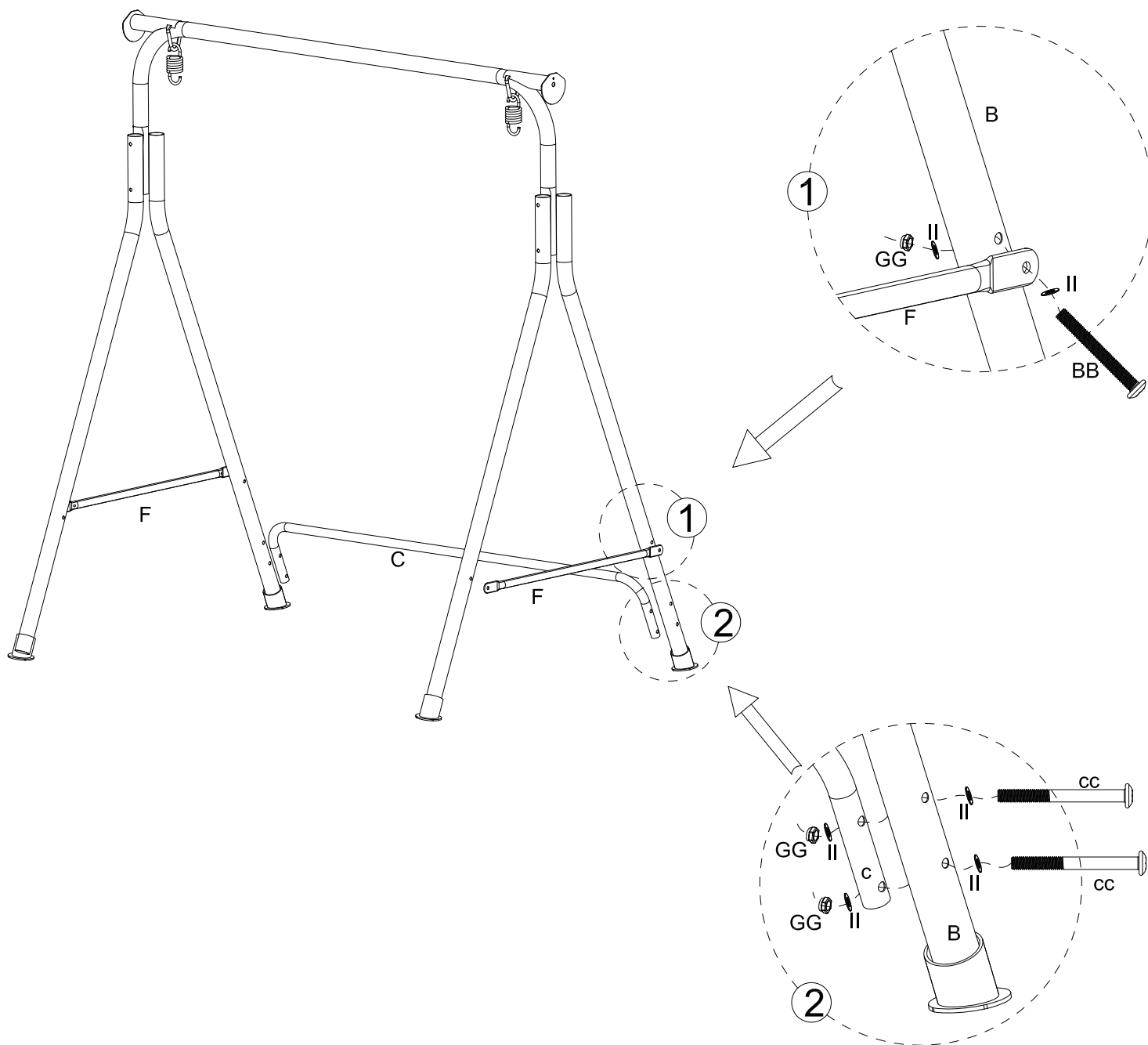
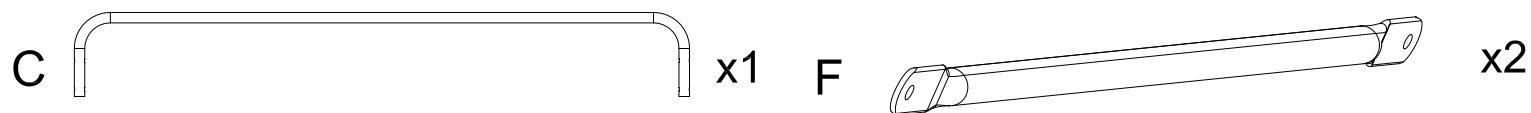

Step 2:

1. Do not tight bolts completely yet. Fix the connection tube (F) with the legs (B) by using the bolts (BB) with washers (II) and nuts (GG) as shown in fig. 1.

2. Fix the bottom crossbar with the legs (B) by using the bolts (CC) with washer (II) and nuts (GG) as shown in fig. 2.

Étape 2 :

1. Ne serrez pas encore complètement les boulons. Fixez la traverse arrière (F) aux pattes(B) à l'aide des boulons (BB) avec rondelles (II) et écrous (GG) comme indiqué sur la figure 1.

2. Fixez les traverses aux pieds (B) à l'aide des boulons (CC) avec rondelles (II) et écrous (GG) comme indiqué sur la figure 2.

H

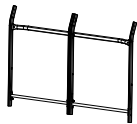

x1

I

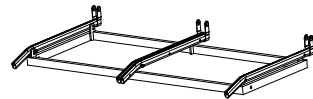

x1

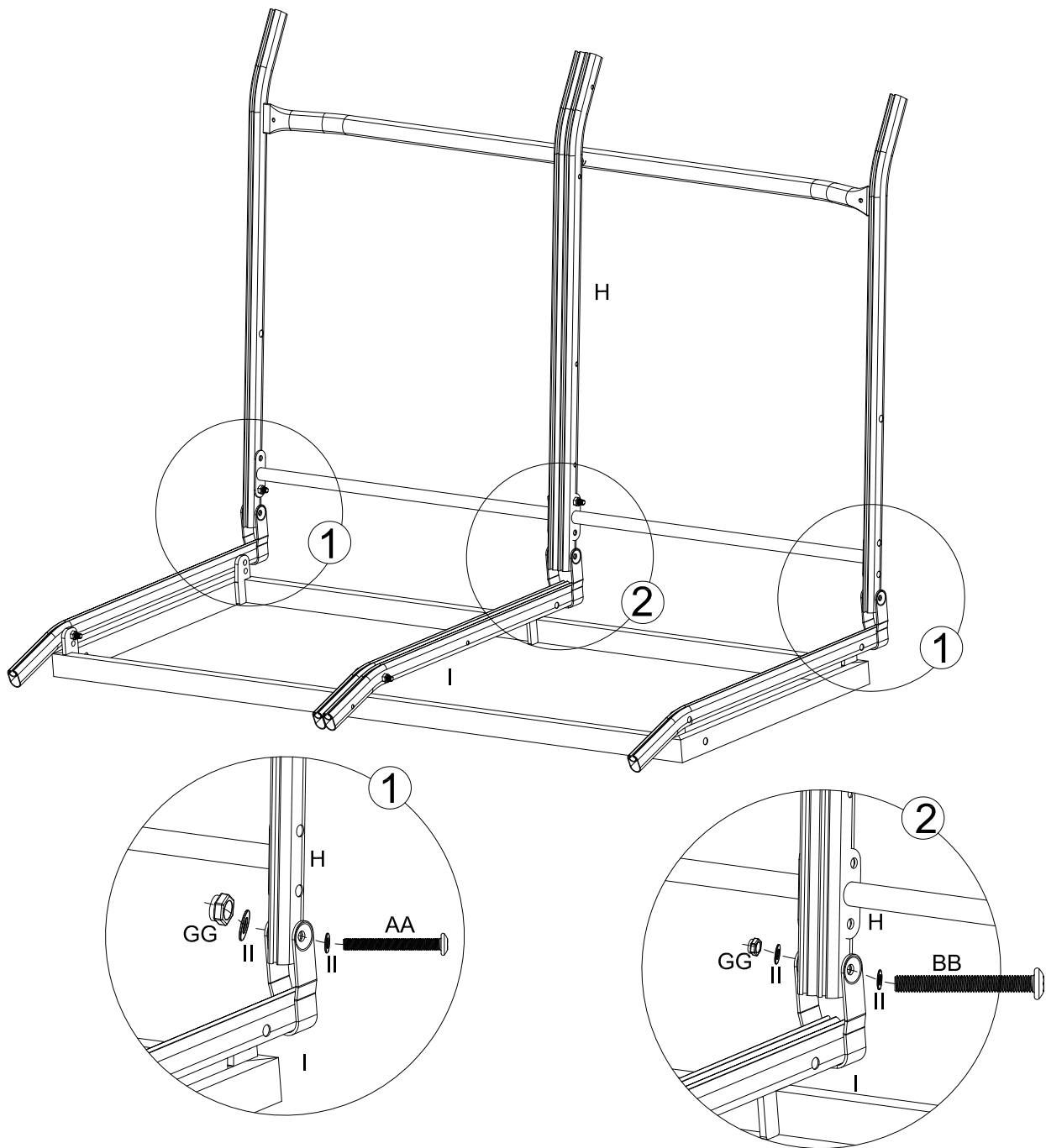

Step 3:

1. Do not tight bolts completely yet. Fix the back (H) with the seat (I) by using the bolts (AA) with washer (II) and nuts (GG) as shown in fig. 1.

2. Bolts can be tightened completely. Fix the back (H) with the seat (I) by using the bolts (BB) with washer (II) and nuts (GG) as shown in fig. 2.

Étape 3 :

1. Ne serrez pas encore complètement les boulons. Fixez le dossier (H) au siège (I) à l'aide des boulons (AA) avec rondelles (II) et écrous (GG) comme indiqué sur la figure 1.

2. Les boulons peuvent être serrés complètement. Fixez le dossier (H) au siège (I) à l'aide des boulons (BB) avec rondelles (II) et écrous (GG) comme indiqué sur la figure 2.

G x4

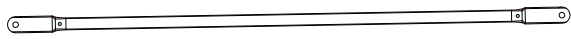

J

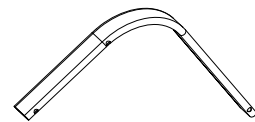

x2

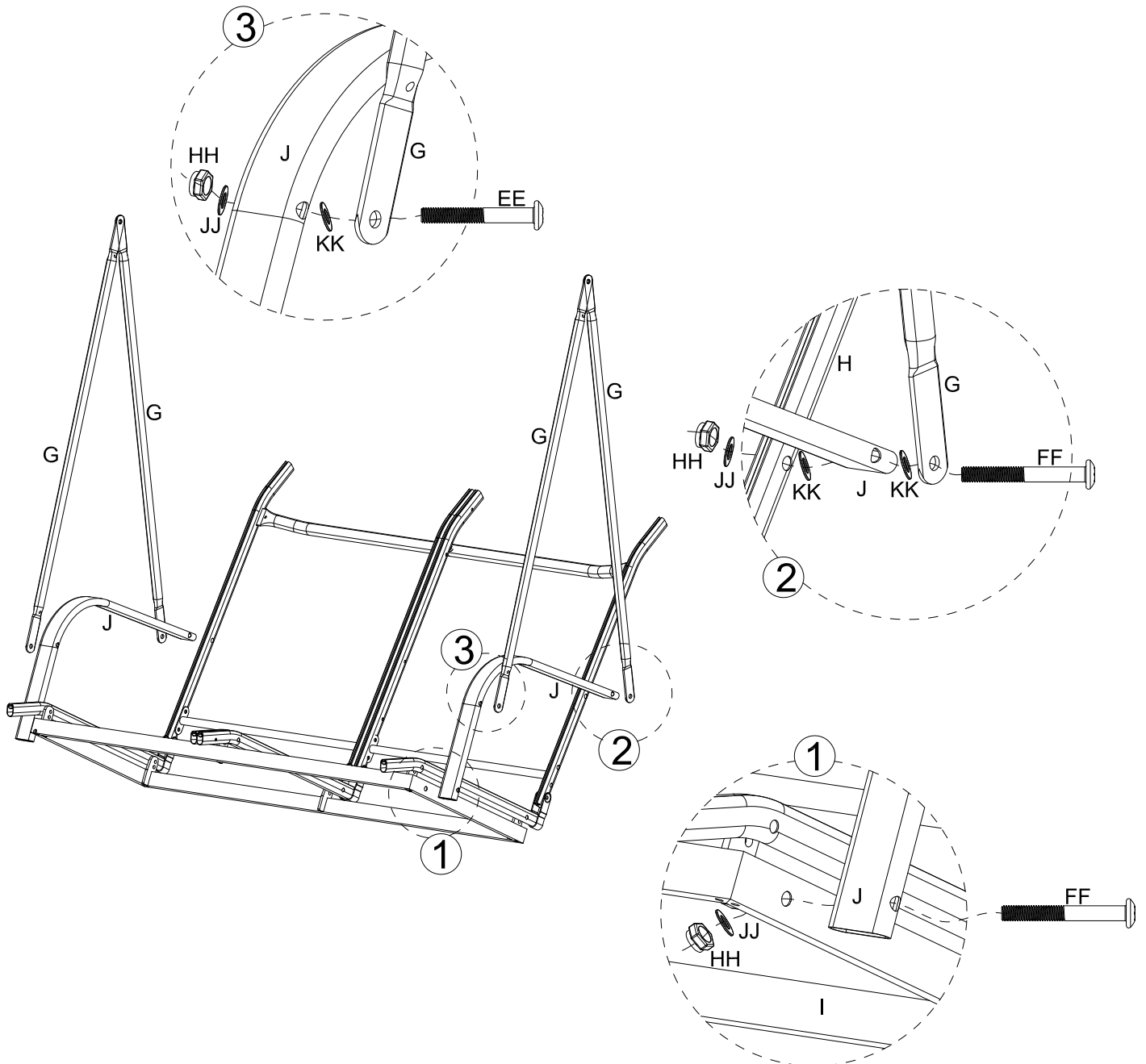

Step 4:

1. Bolts can be tightened completely. Fix the arms (J) with the seat (I) by using the bolts (FF) with metal washers (JJ) and nuts (HH) as shown in fig. 1.
2. Then fix the arms (J) with the hanger rod (G) and the back (H) by using the bolts (FF) with plastic washer (KK) and nuts (HH) as shown in fig. 2.
3. Finally, fix the hanger rod (G) with the arm (J) by using bolt (EE) with plastic washer (KK) and nuts (HH) as shown in fig. 3.

Étape 4 :

1. Les boulons peuvent être serrés à fond. Fixez les bras (J) au siège (I) à l'aide des boulons (FF) avec des rondelles de métal (JJ) et des écrous (HH) comme indiqué sur la figure 1.
2. Fixez ensuite les bras (J) à la barre transversale suspendue (G) et au dossier (H) à l'aide des boulons (FF) avec rondelles en plastique (KK) et écrous (HH) comme indiqué sur la figure 2.
3. Enfin, fixez la barre transversale (G) avec le bras (J) à l'aide du boulon (EE) avec la rondelle en plastique (KK) et les écrous (HH) comme indiqué sur la figure 3.

L

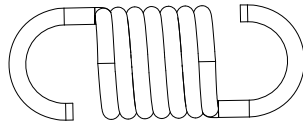

x2

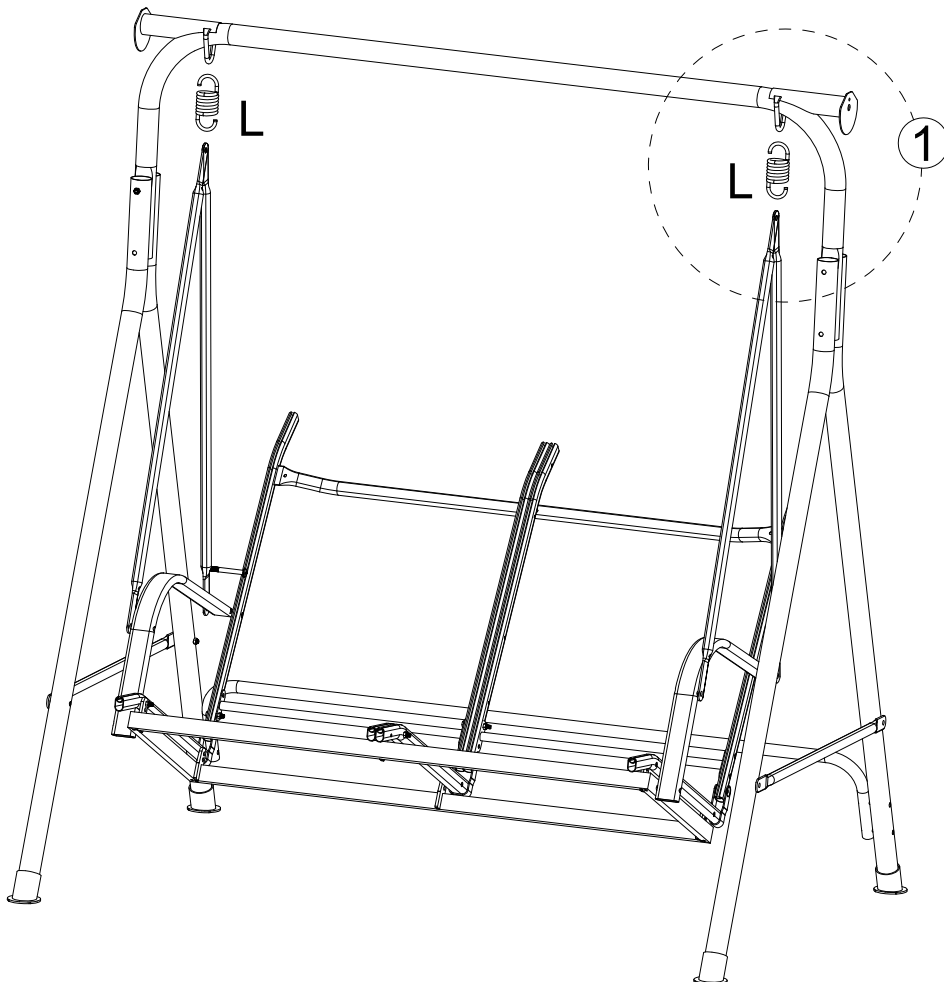
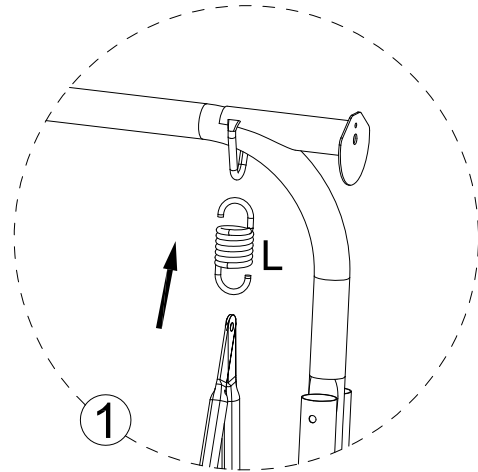

Step 5:

1. Hang the assembly from step 4 on the assembly from step 2 with spring (L).

Étape 5:

1. Accrochez le siège de l'étape 4 à l'ensemble de l'étape 2 à l'aide du ressort (L).

E  x2

M  x1

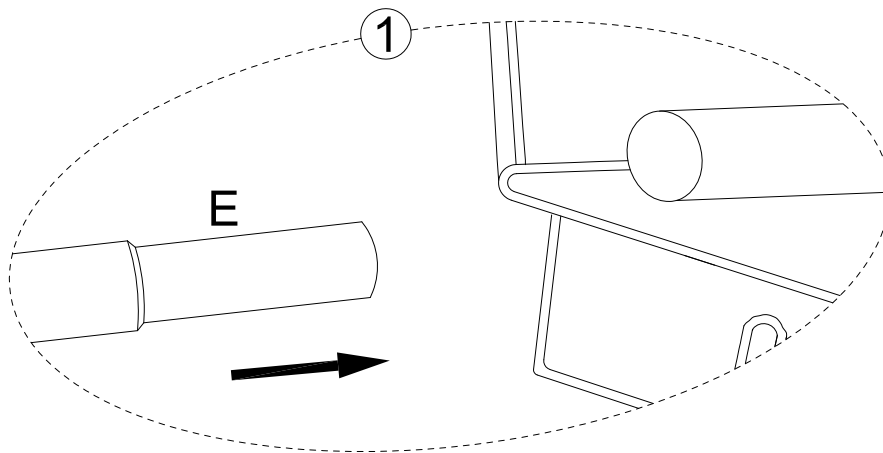
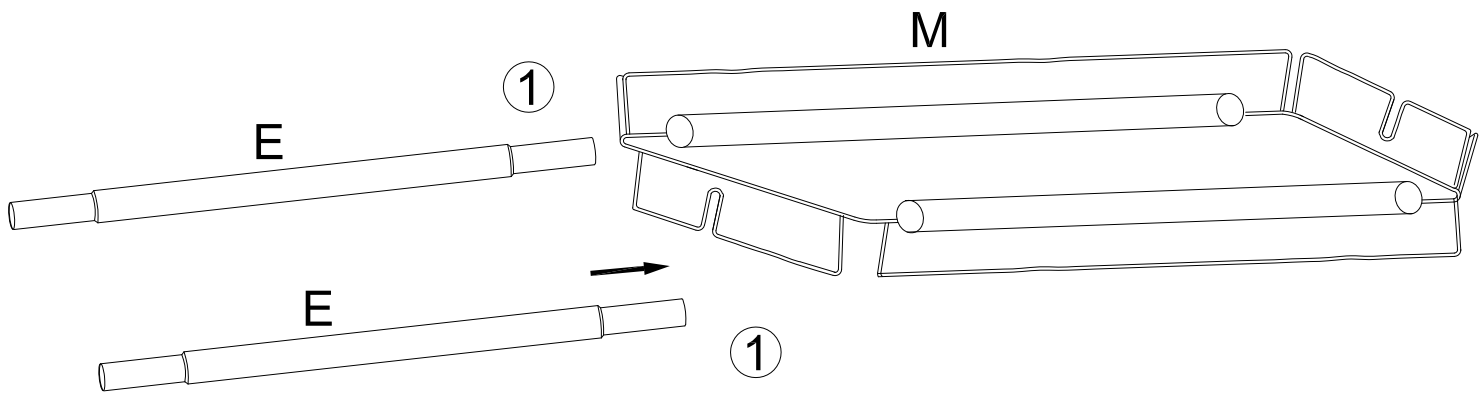

Step 6:

1. Place canopy bars (E) on the canopy fabric (M).

Étape 6 :

1. Placez les barres de l'auvent (E) sur le tissu de l'auvent (M).

D



x2

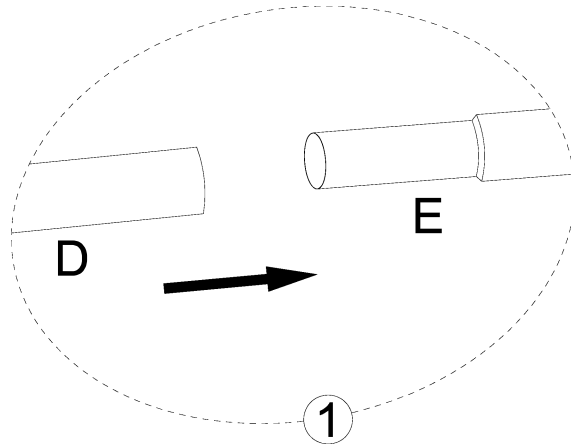
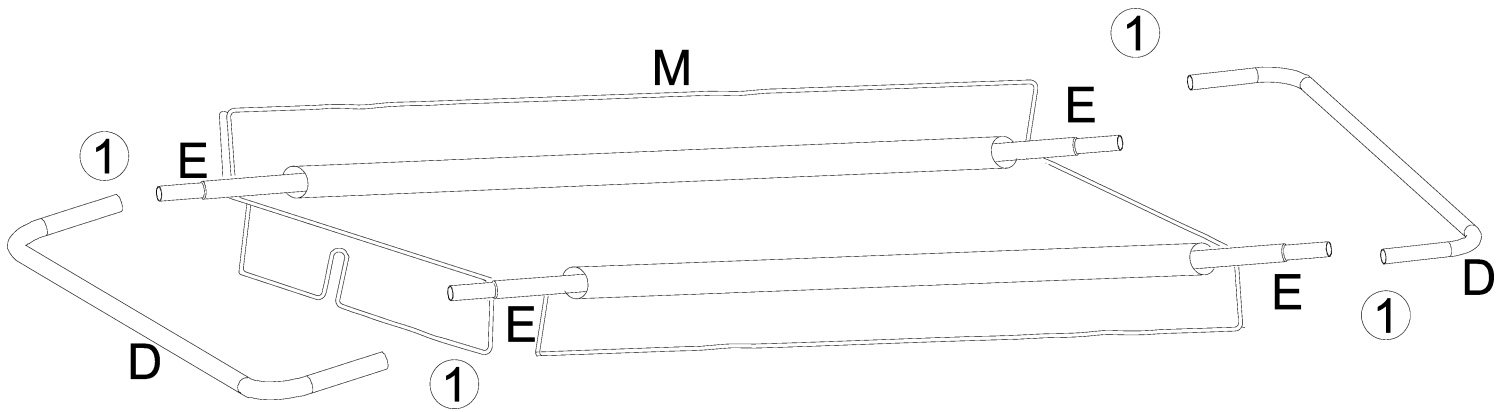

Step 7:

1. Join the remaining canopy bars (D) with the canopy bars (E) and inside the corners. Then, attach it.

Étape 7 :

1. Assemblez les barres de l'auvent du toit restante (D) avec les autres barres de l'auvent (E) et à l'intérieur des coins. Fixez ensuite le tout.

N



x2

K



x2

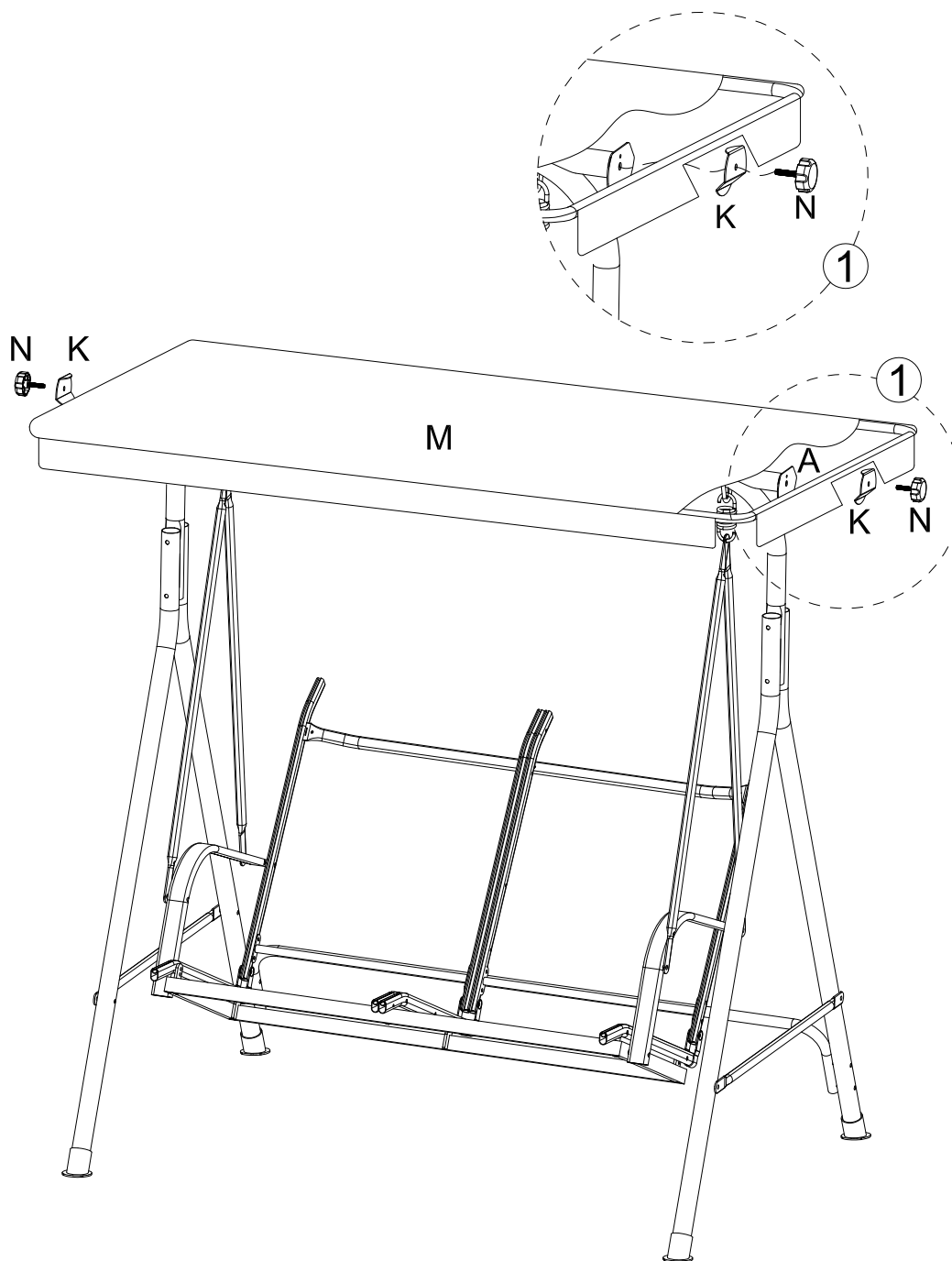

Step 8:

1. The canopy bolts can be tightened as desired. Fix the canopy assembly from step 7 onto the assembly of step 5 by using the canopy bolts (N) with the canopy mounts (K) as shown in fig.

We wish you a lot of good moments with your new Corriveau Essentiels swing!

Leave us your comments on the Corriveau Outdoor furniture website. We look forward to hearing from you!

Étape 8 :

1. Les boulons de l'auvent peuvent être serrés à votre convenance. Fixez l'ensemble de l'auvent de l'étape 7 sur l'ensemble de l'étape 5 à l'aide des boulons de l'auvent (N) avec les supports de l'auvent (K) comme illustré à la figure.

Nous vous souhaitons de passer de bons moments avec votre nouvelle balançoire Corriveau Essentiels !

Laissez-nous vos commentaires sur le site Web de Corriveau Meubles d'extérieur. Nous avons hâte de vous lire !