

Robot nettoyeur de piscine

UBoter

E10

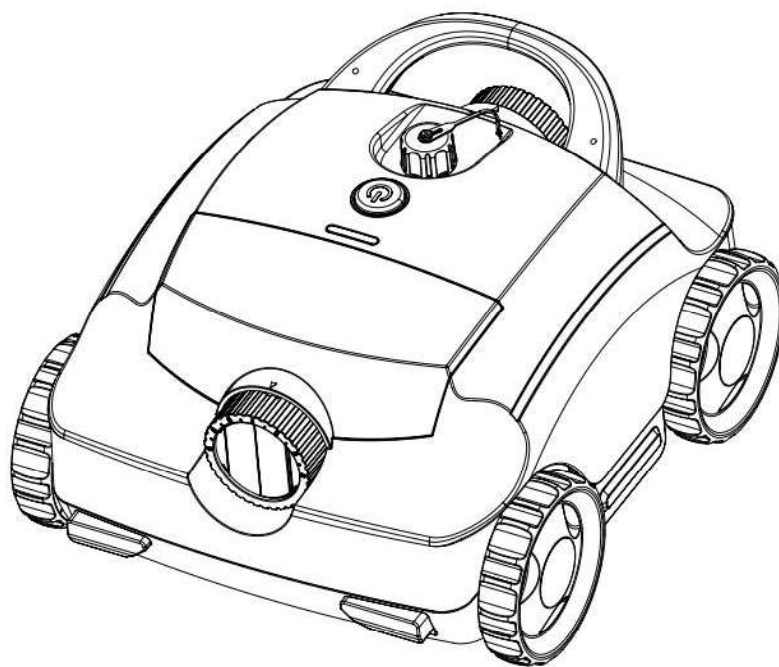

MANUEL D'UTILISATION

Déclaration FCC

Cet appareil est conforme à la partie 15 des règles de la FCC. Son fonctionnement est soumis aux deux conditions suivantes : (1) cet appareil ne doit pas causer d'interférences nuisibles ; et (2) cet appareil doit accepter toute interférence reçue, y compris celles pouvant entraîner un fonctionnement indésirable.

REMARQUE :

Cet équipement a été testé et jugé conforme aux limites applicables aux appareils numériques de classe B, conformément à la partie 15 des règles de la FCC. Ces limites visent à fournir une protection raisonnable contre les interférences nuisibles dans une installation résidentielle. Cet équipement génère, utilise et peut émettre de l'énergie radioélectrique et, s'il n'est pas installé et utilisé conformément aux instructions, peut causer des interférences aux communications radio. Rien ne garantit toutefois que des interférences ne se produiront pas dans une installation donnée. Si cet équipement cause des interférences nuisibles à la réception radio ou télévisée (ce qui peut être vérifié en allumant et en éteignant l'appareil), l'utilisateur est encouragé à corriger les interférences par un ou plusieurs des moyens suivants :

- Réorienter ou déplacer l'antenne réceptrice.
- Augmenter la distance séparant l'équipement du récepteur.
- Brancher l'appareil dans une prise située sur un circuit différent de celui du récepteur.
- Consulter le détaillant ou un technicien radio/TV expérimenté.



MISE EN GARDE

Toute modification non expressément approuvée par la partie responsable de la conformité pourrait annuler l'autorisation de l'utilisateur d'utiliser l'appareil.

SERVICE À LA CLIENTÈLE

Merci d'avoir choisi le Nettoyeur de Piscine Robotisé UBOTER E10 !

Le nettoyeur de piscine robotisé E10 est un équipement de nettoyage moderne et efficace. Il est spécialement conçu pour les piscines à fond plat et peut nettoyer automatiquement le fond sans devoir vider l'eau de la piscine. Grâce à son système de filtration, il recueille les particules en suspension et les sédiments dans l'eau.

Ce robot est alimenté par une batterie lithium-ion de 2 600 mAh | 22,2 V | 57,72 Wh, garantissant un haut niveau de sécurité.

Pour toute assistance, contactez-nous : service@yofinerobot.com



AVERTISSEMENT

POUR VOTRE SÉCURITÉ — Pour toute intervention autre que le nettoyage et l'entretien décrits dans ce manuel, le produit doit être réparé ou entretenu par un professionnel qualifié possédant suffisamment d'expérience en matériel de piscine. Toutes les consignes de sécurité doivent être respectées afin d'éviter toute blessure. Une utilisation incorrecte peut annuler la garantie.

MISE EN GARDE

Utilisation en piscine à fond plat

- Ce nettoyeur est conçu **UNIQUEMENT** pour les piscines à fond plat. Il ne peut pas grimper des pentes ou nettoyer les parois de la piscine. Ne pas l'utiliser dans des piscines non plates.

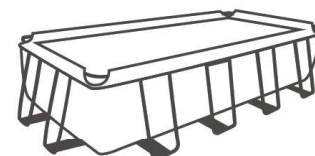
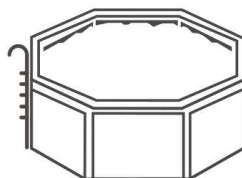
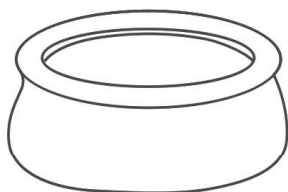

- Convient à : Piscines hors terre ou semi-hors terre à fond plat.

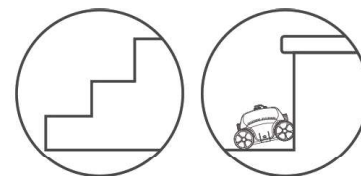
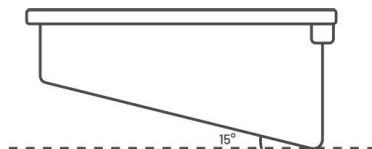
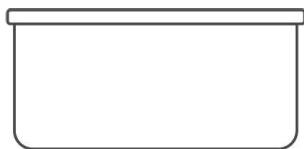

- Ne convient pas à : Piscines profondes avec pentes ou zones inclinées.
- Nettoyage de parois ou d'escaliers.

Paramètres d'eau recommandés :

- Chlore : max. 4 ppm
- pH : 7,0 – 7,8
- Température de l'eau : 5 °C – 35 °C (41 °F – 95 °F)
- NaCl : max. 5 000 ppm

TABLE DES MATIÈRES

Section 1. INSTRUCTIONS DE SÉCURITÉ IMPORTANTES.....	5
Section 2. Caractéristiques techniques.....	8
2.1 Caractéristiques générales.....	8
Section 3. Aperçu du produit	9
3.1 Liste d'emballage.....	9
3.2 Diagramme du produit.....	10
3.3 Bouton d'alimentation, indicateur et port de chargement.....	11
Section 4. Fonctionnement général du nettoyeur.....	12
4.1 Charge	12
4.2 Installation des raclettes.....	13
4.3 Sélection des filtres.....	14
4.4 Ajustement de la trajectoire.....	15
4.5 Démarrer le nettoyeur.....	16
4.6 Récupérer le nettoyeur.....	18
4.7 Entretien.....	19
Section 5. Rangement	21
Section 6. Dépannage	22
Section 7. Garantie limitée.....	24

Section 1. INSTRUCTIONS DE SÉCURITÉ IMPORTANTES

LIRE ET SUIVRE TOUTES LES INSTRUCTIONS

Veillez lire entièrement ce manuel avant d'utiliser votre nouveau robot nettoyeur de piscine.



AVERTISSEMENT

- Le non-respect des avertissements suivants peut entraîner des blessures graves, une électrocution ou la mort.
- Une utilisation incorrecte peut annuler la garantie.

Restrictions d'utilisation

- Veuillez lire attentivement le manuel d'utilisation, particulièrement les consignes de sécurité, et assurez-vous de bien les comprendre avant d'utiliser le produit. Suivez soigneusement toutes les instructions concernant l'utilisation, l'entretien et la réparation. Le fabricant ne peut être tenu responsable de toute perte ou blessure résultant d'une utilisation incorrecte.
- Ce nettoyeur ne convient pas aux enfants de moins de 8 ans ni aux personnes ayant des limitations physiques, sensorielles ou mentales, ou aux personnes inexpérimentées qui ne connaissent pas le produit. Les enfants doivent être surveillés pour s'assurer qu'ils ne montent pas sur le produit et ne jouent pas avec celui-ci comme un jouet, même lorsqu'il n'est pas en fonctionnement.
- Utilisez uniquement les accessoires d'origine fournis par le fabricant avec ce nettoyeur. Le fabricant ne pourra être tenu responsable en cas d'utilisation d'accessoires non originaux. Le non-respect de cette consigne peut sérieusement mettre en danger la santé et la sécurité des personnes.
- Ne jamais mettre le nettoyeur en marche s'il n'est pas complètement submergé dans l'eau, car cela pourrait affecter le fonctionnement normal de l'appareil et l'endommager.
- Ne jamais utiliser le nettoyeur lorsque le système de filtration de la piscine est en fonctionnement, car cela pourrait endommager à la fois le robot et le système de filtration.
- Ne jamais entrer dans la piscine lorsque le nettoyeur est dans l'eau.
- Toujours éteindre immédiatement l'appareil lorsqu'il est retiré de l'eau afin d'éviter d'endommager le moteur par un fonctionnement à sec.
- Il est interdit au personnel non professionnel de démonter le boîtier d'étanchéité du nettoyeur, car cela peut représenter un danger pour la santé et la sécurité des personnes, et endommager l'appareil.
- Ne jamais perforer la coque du nettoyeur avec des clous ou d'autres objets pointus, et ne jamais frapper, heurter ou jeter le nettoyeur.

- Le joint d'huile du moteur contient de la graisse. Si de la graisse fuit, cela peut causer une légère pollution de l'eau. Arrêtez immédiatement l'utilisation du nettoyeur si vous détectez une fuite et contactez rapidement le service à la clientèle.
- Après l'ajout de produits chimiques dans la piscine, attendre au moins 24 heures avant de faire fonctionner le nettoyeur. Cela permet d'éviter la corrosion ou les dommages à l'appareil. Ne jamais utiliser le nettoyeur pour disperser des produits chimiques, car cela peut causer une corrosion interne ou un dysfonctionnement.
- Lorsque le nettoyeur n'est pas utilisé, rangez-le dans un endroit intérieur frais, sec et bien ventilé, à l'abri de la lumière directe du soleil, de la pluie et du gel, et dans une plage de température entre 5 °C (41 °F) et 35 °C (95 °F), hors de portée des enfants, des animaux ou d'autres objets.
- Ne jamais entreposer le nettoyeur près de matériaux inflammables (p. ex. papier, tissu, produits chimiques) ou de sources de chaleur (p. ex. radiateurs, fours).
- Ne jamais exposer le nettoyeur au feu ou à des températures excessives.

Entretien

- Toujours éteindre le nettoyeur et débrancher le chargeur de batterie avant d'effectuer un entretien.
- Toujours nettoyer les filtres immédiatement et soigneusement après chaque utilisation afin de maintenir une performance de nettoyage optimale et prolonger la durée de vie du nettoyeur.

Batterie et chargement

- Utilisez uniquement le chargeur d'origine fourni par le fabricant avec ce nettoyeur. Une mauvaise utilisation peut causer des chocs électriques, une surchauffe ou une fuite de liquides corrosifs de la batterie.
- Avant de charger, assurez-vous que le nettoyeur est éteint et que le port de chargement est sec.
- Pendant la charge, le chargeur et le nettoyeur doivent être placés à l'intérieur ou dans un boîtier résistant aux éclaboussures, à au moins 1,5 m (5 pi) du bord de la piscine, dans une température entre 5 °C (41 °F) et 35 °C (95 °F), et hors de portée des enfants, animaux ou autres objets.
- Ne jamais couvrir le chargeur ou le nettoyeur pendant la charge, car cela peut provoquer une surchauffe.
- Brancher le chargeur uniquement dans une prise protégée par un disjoncteur différentiel (GFCI/DDR).
- Ne jamais recharger le nettoyeur près de matériaux inflammables (p. ex. papier, tissu, produits chimiques), de températures excessives ou de sources de chaleur (p. ex. radiateurs, fours).
- Ne jamais exposer le nettoyeur au feu ou à des températures excessives.
- Charger le nettoyeur avant que la batterie ne soit complètement déchargée. De plus, lorsque le voyant jaune du nettoyeur s'allume, le charger rapidement.

- Ne jamais charger le nettoyeur lorsque sa batterie est pleine. Une surcharge réduit la durée de vie de la batterie.
- Si le chargeur est endommagé, le faire remplacer par le fabricant ou un revendeur autorisé. Ne tentez jamais de réparer le chargeur vous-même. Un cordon endommagé peut exposer des pièces sous tension.
- Ne jamais tenter de démonter un bloc-batterie. Une batterie peut produire un court-circuit pouvant provoquer de graves brûlures. Évitez tout contact entre des fils ou objets métalliques pouvant provoquer des étincelles ou un court-circuit.

Entreposage longue durée et hivernage

- Vider toute l'eau pour éviter les dommages causés par le gel (les dommages dus au gel ne sont pas couverts par la garantie).
- Rincer le filtre à l'eau claire, le laisser sécher complètement, puis le réinstaller dans le nettoyeur.
- Charger la batterie à 40–60 % tous les 3 mois (ne pas entreposer entièrement chargée ou complètement déchargée).

Élimination des batteries Li-ion

- Ce nettoyeur contient un bloc-batterie au lithium-ion rechargeable et sans entretien, qui doit être éliminé correctement. Le recyclage est obligatoire.
- Les lois et règlements concernant le recyclage et l'élimination des batteries Li-ion varient selon les pays, États et municipalités. Vous devez vérifier les règlements locaux en vigueur.
- Il existe plusieurs centres qui recyclent les batteries Li-ion. Le site de la Rechargeable Battery Recycling Corporation (www.rbrc.org) est une excellente ressource pour trouver un centre de recyclage approprié. Si vous n'êtes pas certain que votre centre de gestion des déchets accepte les batteries Li-ion, contactez-les pour vérifier.
- Avant toute élimination, les batteries doivent être complètement déchargées.

CONSERVEZ CES INSTRUCTIONS

Section 2. Caractéristiques techniques

2.1 Caractéristiques générales

Les caractéristiques générales du nettoyeur sont les suivantes :

Code du modèle	E10
Type de piscine compatible	Piscines à fond plat
Taille idéale de la piscine	$\leq 860 \text{ pi}^2$ (80 m ²)
Entrée du chargeur	100–240 V c.a., 50–60 Hz
Sortie du chargeur	25,2 V 1A
Tension de fonctionnement nominale	22,2 V
Puissance	30W
Capacité de la batterie	2 600 mAh 22,2V 57,72Wh
Charging Time Temps de charge	≈ 3~3,5 heures
Autonomie	max. 2 heures
Débit	2378GPH (9m ³ /h)
Densité du filtre standard	180µm
Densité du filtre ultra-fin	50µm
Vitesse de déplacement	43 pi/min (13 m/min)
Indice d'étanchéité	IPX8
Poids du nettoyeur	10,14 lb (4,6 kg)
Dimensions du nettoyeur (L × I × H)	14,1 × 12,7 × 7,9 po (35,7 × 32,2 × 20,0 cm)
Température de charge	41°F - 95°F (5°C - 35°C)
Température d'eau admissible	41°F - 95°F (5°C - 35°C)
Profondeur de fonctionnement	1,3–10 pi (0,4 m – 3 m)

Section 3. Aperçu du produit

3.1 Liste d'emballage

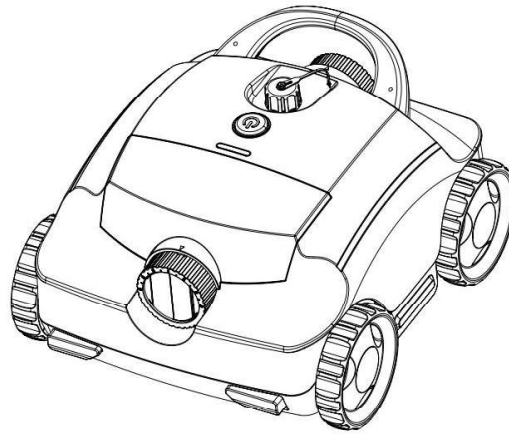

Robot nettoyeur de piscine E10

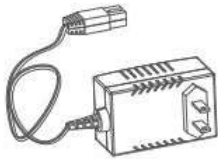

Chargeur de batterie

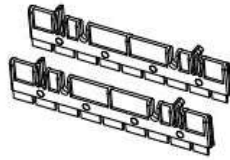

Raclettes



Crochet

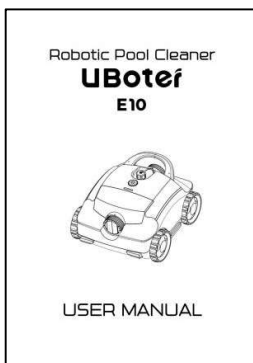

Manuel d'utilisation

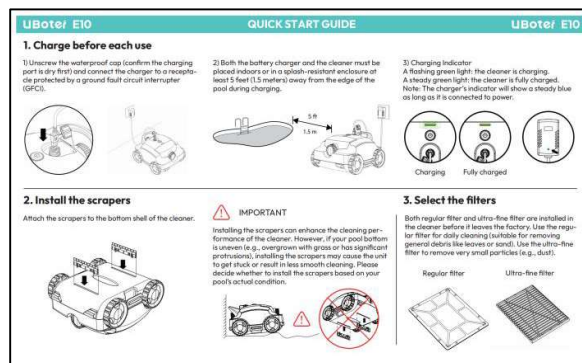

Guide de démarrage rapide

3.2 Diagramme du produit

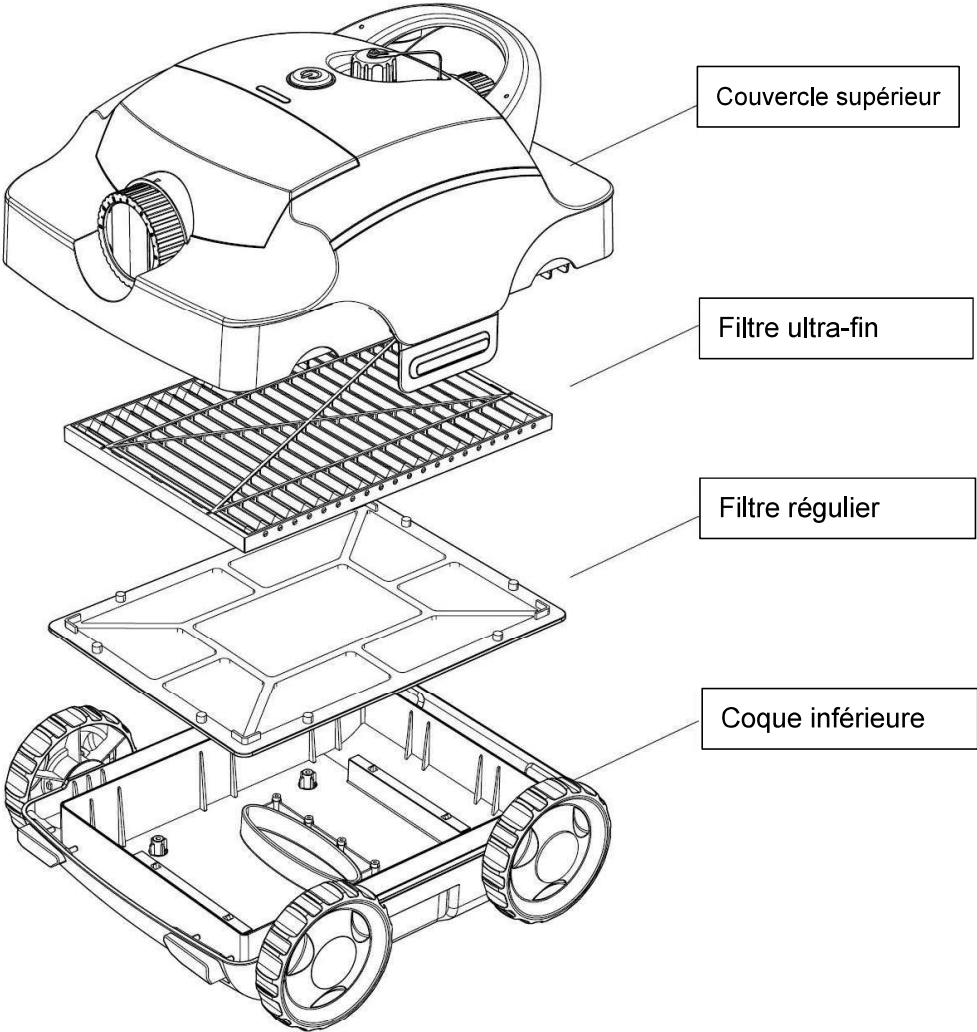

3.3 Bouton d'alimentation, indicateur et port de chargement

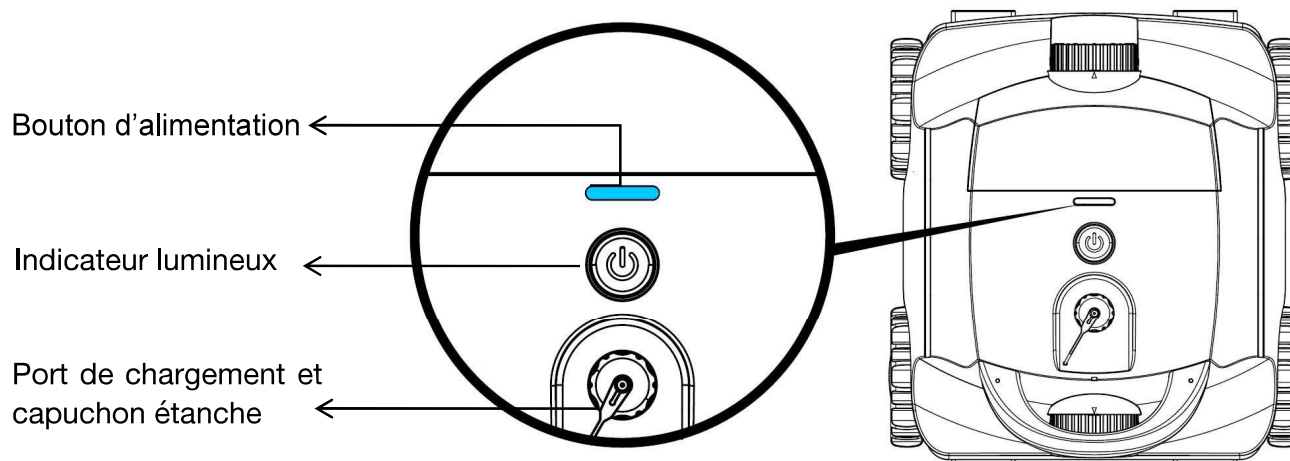

État du nettoyeur	État de l'indicateur	État du buzzer
Charge normale	Voyant vert (clignotant)	Sonnerie pendant 2 secondes
Chargé complètement	Voyant vert (fixe)	Aucun son
Mise sous tension	Voyant bleu (fixe)	Sonnerie pendant 2 secondes
Nettoyeur en fonctionnement dans l'eau	Voyant bleu (clignotant)	Aucun son
Batterie faible (pendant le fonctionnement)	Voyant jaune (clignotant)	Aucun son
Batterie faible (après stationnement automatique)	Voyant jaune (fixe)	Aucun son
Alerte hors de l'eau	Voyant rouge (fixe)	Sonnerie pendant 3 secondes
Blocage de l'hélice	Voyant rouge (clignotant)	Aucun son

Section 4. Fonctionnement général du nettoyeur

4.1 Charge

Avant chaque utilisation, veuillez charger complètement le nettoyeur.

4.1.1 Procédure de chargement

- Avant de commencer la charge, assurez-vous que le nettoyeur est éteint (tous les voyants doivent être complètement éteints).
- Dévissez le capuchon étanche (assurez-vous d'abord que le port de chargement est sec), puis connectez le chargeur à une prise protégée par un disjoncteur différentiel (GFCI).

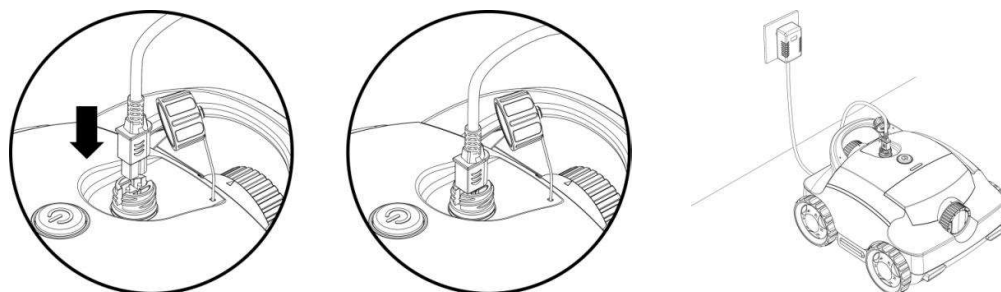

- Pendant la charge, le chargeur et le nettoyeur doivent être placés à l'intérieur ou dans un compartiment résistant aux éclaboussures, à au moins 5 pieds (1,5 mètre) du bord de la piscine.

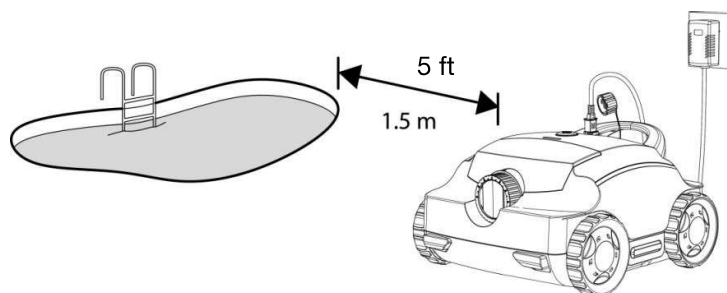

4.1.2 Indicateur de charge

- Voyant vert clignotant : le nettoyeur est en cours de chargement.
- Voyant vert fixe : le nettoyeur est complètement chargé.

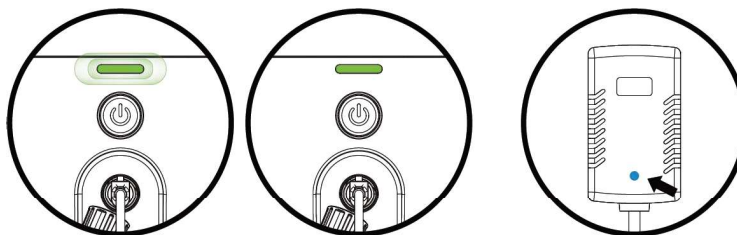

En charge

Entièrement chargé

Remarque : le voyant du chargeur affiche une lumière bleue fixe dès qu'il est alimenté.



AVERTISSEMENT

Le non-respect des avertissements suivants peut entraîner des blessures graves, une électrocution ou la mort.

- N'utilisez que le chargeur de batterie original fourni par le fabricant avec ce nettoyeur. Une utilisation incorrecte peut causer des chocs électriques, une surchauffe ou une fuite de liquides corrosifs provenant de la batterie.
- Pendant la charge, le chargeur et le nettoyeur doivent être placés à l'intérieur ou dans un compartiment résistant aux éclaboussures, à au moins 5 pieds (1,5 m) du bord de la piscine, dans un environnement dont la température se situe entre 41 °F et 95 °F (5 °C à 35 °C), et hors de la portée des enfants, des animaux domestiques et d'autres objets étrangers.
- Ne couvrez jamais le chargeur ou le nettoyeur avec quelque objet que ce soit pendant la charge, car cela pourrait provoquer une surchauffe.
- Branchez le chargeur uniquement dans une prise protégée par un disjoncteur différentiel (GFCI).
- Ne rechargez jamais le nettoyeur à proximité de matériaux inflammables (p. ex. : papier, tissu, produits chimiques), de températures excessives ou de sources de chaleur (p. ex. : radiateurs, fours).
- N'exposez jamais le nettoyeur au feu ni à des températures extrêmes.

4.2 Installation des raclettes

Fixez les raclettes sur la coquille inférieure du nettoyeur.

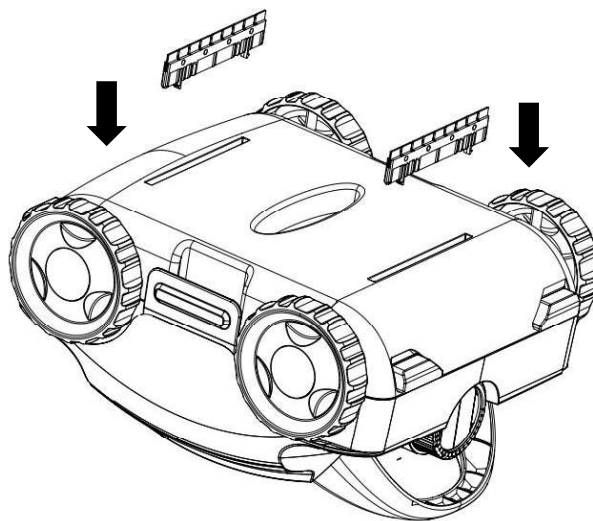



IMPORTANT

L'installation des raclettes peut améliorer la performance de nettoyage du nettoyeur. Cependant, si le fond de votre piscine est irrégulier (par exemple : présence d'herbe, de bosses ou de protrusions importantes), l'utilisation des raclettes peut entraîner un blocage ou un déplacement moins fluide.

Veillez décider d'installer ou non les raclettes selon l'état réel du fond de votre piscine.

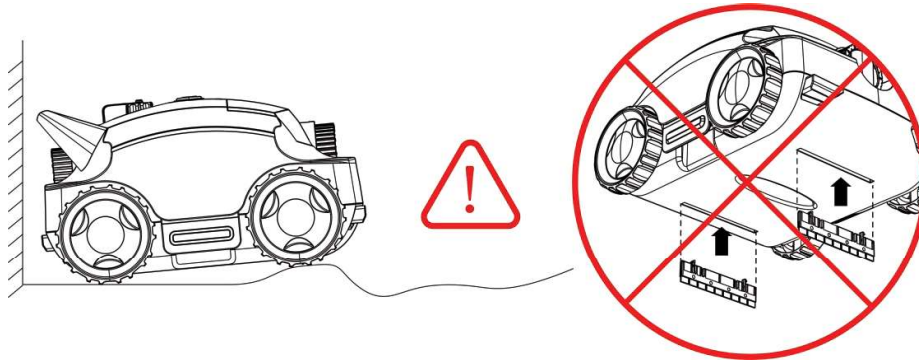

4.3 Sélection des filtres

- Le filtre régulier et le filtre ultra-fin sont déjà installés dans le nettoyeur avant qu'il quitte l'usine. Utilisez le filtre régulier pour le nettoyage quotidien (convient pour les débris courants comme les feuilles ou le sable). Utilisez le filtre ultra-fin pour enlever les particules très petites (ex. : poussière, spores d'algues).

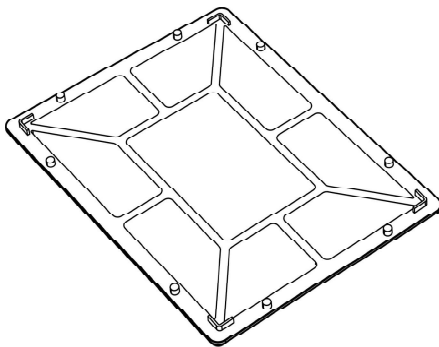

Filtre régulier-pour les débris généraux

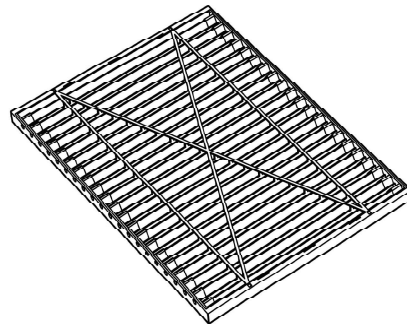

Filtre ultra-fin-pour les petites particules



ATTENTION

Au début de la saison de piscine ou lorsque votre piscine est très sale, n'utilisez jamais le filtre ultra-fin : il pourrait se boucher rapidement et empêcher un nettoyage efficace.

4.4 Ajustement de la trajectoire

Le nettoyeur est équipé de deux boutons de réglage situés à l'avant et à l'arrière.

Si la performance de nettoyage par défaut n'est pas optimale, vous pouvez régler ces boutons manuellement pour modifier la trajectoire et améliorer la couverture de nettoyage.

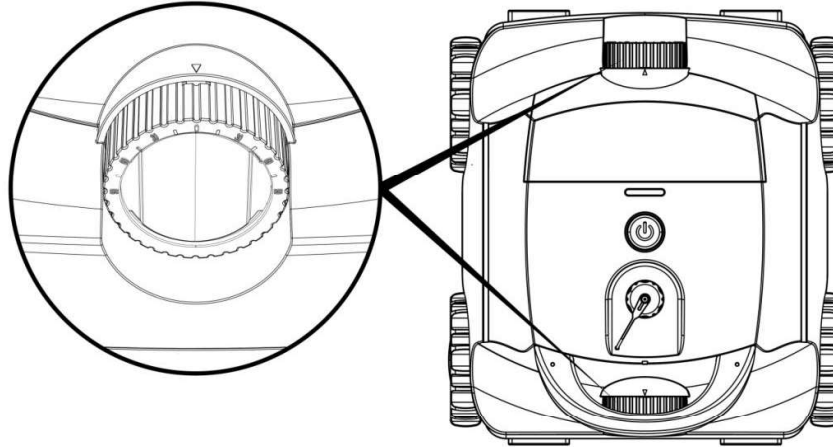

Instructions de réglage	
Angle de la buse	Forme de piscine appropriée
<p>Réglage par défaut : 40° – 40°</p>	Pour les piscines rectangulaires
<p>20°-20°</p>	Pour les piscines rondes

4.5 Démarrer le nettoyeur

4.5.1 Immersion

Plongez le nettoyeur dans la piscine et maintenez-le en position verticale pour permettre à l'air emprisonné de s'échapper jusqu'à ce qu'il n'y ait plus de bulles.

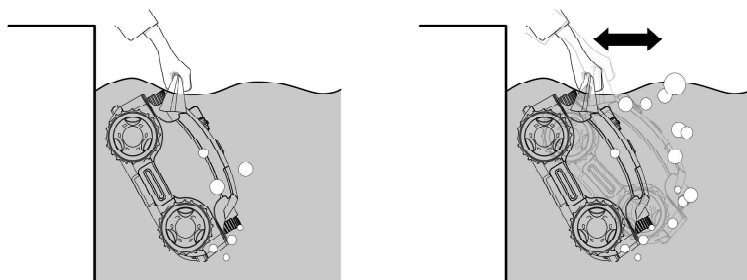

ATTENTION

Assurez-vous que le capuchon étanche du port de chargement est bien serré; sinon, de l'eau pourrait pénétrer dans le port de chargement et nuire au fonctionnement de la recharge.

4.5.2 Laisser partir

Lorsque plus aucune bulle d'air ne s'échappe du nettoyeur, appuyez et maintenez le bouton d'alimentation situé sur le dessus de l'appareil pour le démarrer. Laissez ensuite le nettoyeur couler jusqu'au fond de la piscine. Il démarrera automatiquement dès qu'il détectera l'eau de la piscine.

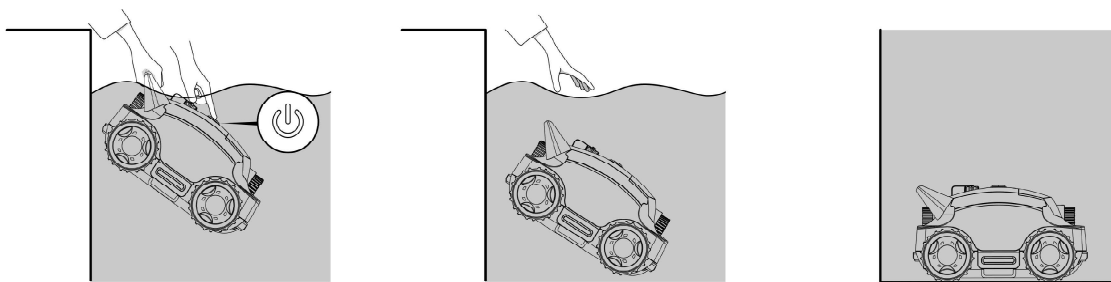

ATTENTION

Lorsque vous placez le nettoyeur dans l'eau, assurez-vous que l'avant du nettoyeur est orienté vers le haut et que sa base fait face au fond de la piscine. Si le nettoyeur se retourne durant le fonctionnement, remplacez-le immédiatement. Une fois correctement positionné, il commencera automatiquement à nettoyer le fond de la piscine.



AVERTISSEMENT

N'entrez jamais dans la piscine lorsque le nettoyeur robotique est dans l'eau.

REMARQUE

Auto-diagnostic

- Après le démarrage, le nettoyeur lance un auto-diagnostic. S'il est dans l'eau, il commencera son nettoyage normalement. S'il détecte qu'il n'est pas dans l'eau, le voyant rouge clignotera continuellement et une alarme retentira. Dans ce cas : Dans ce cas, éteignez l'appareil, plongez-le complètement dans l'eau, puis appuyez de nouveau sur le bouton marche/arrêt pour le remettre en marche.

Nettoyage amélioré des bords et des coins

- Le nettoyeur est équipé d'une fonction optimisée pour les bords et les coins. Lorsqu'il atteint un mur, il reculera automatiquement, puis avancera de nouveau brièvement pour garantir un nettoyage en profondeur des zones périphériques. Après deux contacts avec le mur, il s'éloignera pour poursuivre le nettoyage du reste de la piscine.

4.6 Récupérer le nettoyeur

4.6.1 Stationnement automatique

Lorsque la batterie est faible, le nettoyeur se dirige automatiquement vers un mur afin de faciliter sa récupération.

4.6.2 Récupération

- Fixez le crochet à une perche standard de nettoyage de piscine (non incluse).

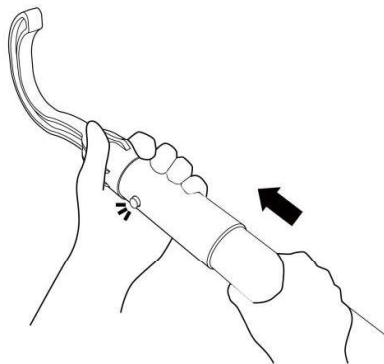

- Accrochez la poignée du nettoyeur et ramenez-le à la surface.
- Appuyez sur le bouton d'alimentation et maintenez-le enfoncé pendant 3 secondes pour éteindre le robot.
- Soulevez le nettoyeur par la poignée et maintenez-le en position verticale pour laisser l'eau s'égoutter dans la piscine.

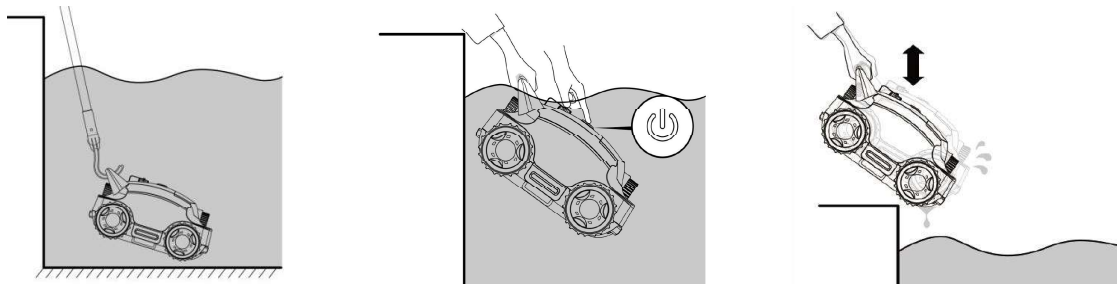

4.7 Entretien

Le filtre doit être nettoyé immédiatement après chaque utilisation.

4.7.1 Ouvrir le nettoyeur

Tirez les loquets situés de chaque côté du nettoyeur et retirez le couvercle supérieur.

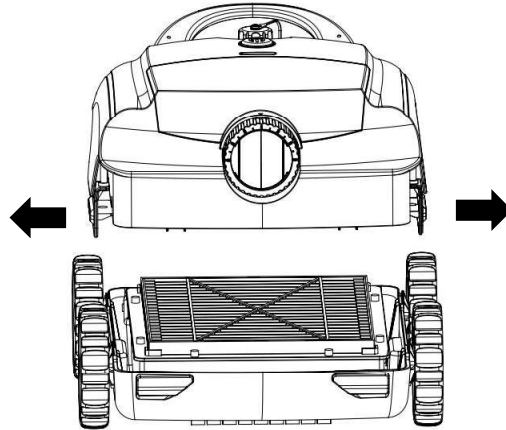

4.7.2 Retirer les filtres

Retirez le filtre régulier et le filtre ultra-fin (s'il est installé).

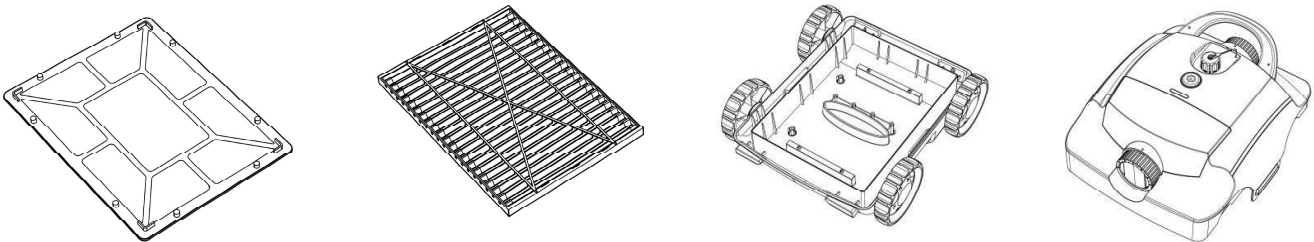

4.7.3 Rincer le filtre et la cuve inférieure

Videz tous les débris présents dans les filtres et dans la cuve inférieure, puis rincez les filtres et la cuve avec un tuyau ou un pistolet à eau.

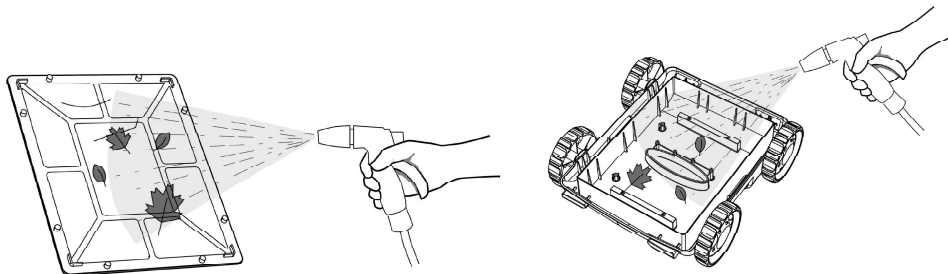

4.7.4 Réinstaller les filtres

Après le nettoyage, réinstallez les filtres dans la bonne orientation.

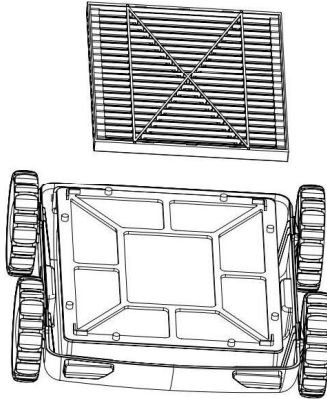

4.7.5 Fermer le nettoyeur

Assurez-vous que les filtres et le couvercle supérieur s'alignent avec les fentes de positionnement, puis appuyez doucement jusqu'à ce que les loquets se verrouillent fermement.

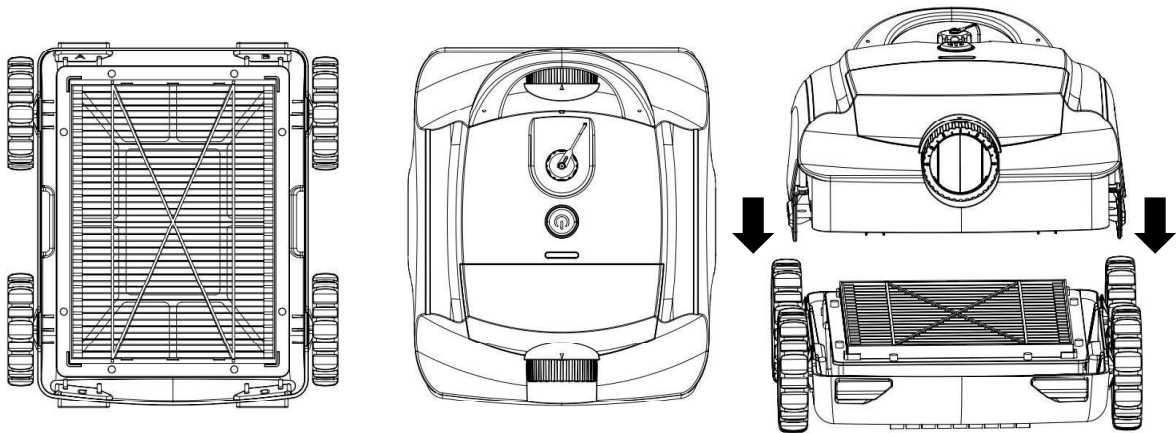

REMARQUE

Nettoyez les filtres avant que les débris ne sèchent.

Section 5. Rangement

- Rangez le nettoyeur dans un endroit frais, sec et bien ventilé, à l'intérieur, à l'abri de la lumière directe du soleil, de la pluie et du gel, dans une température comprise entre 41 °F et 95 °F (5 °C à 35 °C), et hors de la portée des enfants, des animaux et de tout objet étranger.
- Ne rangez jamais le nettoyeur près de matériaux inflammables (papier, tissu, produits chimiques) ou près de sources de chaleur (radiateurs, fours).
- N'exposez jamais le nettoyeur au feu ni à des températures extrêmes.

Rangement à long terme et hivernage

- Vidangez toute l'eau afin d'éviter les dommages causés par le gel (les dommages dus au gel ne sont pas couverts par la garantie).
- Rincez le filtre à l'eau claire, laissez-le sécher complètement, puis réinstallez-le dans le nettoyeur.
- Chargez la batterie entre 40 % et 60 % tous les trois mois (ne chargez jamais complètement la batterie et ne la laissez jamais se décharger totalement pour un stockage prolongé).

Section 6. Dépannage

Symptôme	Cause possible	Solution
Le nettoyeur ne fonctionne pas ou ne démarre pas	Batterie faible	Vérifiez l'alimentation et rechargez l'appareil.
	Mauvaise immersion	Éteignez et redémarrez l'appareil.
	Mauvaise connexion du chargeur ou du cordon	Vérifiez que toutes les connexions sont sécurisées.
	Défaillance de l'interrupteur d'alimentation	Contactez le service à la clientèle.
Le nettoyeur se bloque ou nettoie mal	Installation incorrecte des raclettes ou fond de piscine irrégulier	Vérifiez l'installation des raclettes; retirez-les si le fond est inégal et réessayez.
	Réglages de trajectoire inadaptés pour la piscine	Ajustez les boutons avant et arrière pour optimiser la trajectoire.
	Filtre obstrué faute de nettoyage	Nettoyez soigneusement le filtre.
	Densité de filtration insuffisante	Installez le filtre secondaire pour une filtration accrue.
Bruit anormal pendant le fonctionnement	Présence d'objets étrangers à l'intérieur	Éteignez l'appareil, vérifiez et retirez les objets étrangers.

Symptôme	Cause possible	Solution
Le nettoyeur ne se recharge pas	Pas de tension à la prise murale	Vérifiez si la prise murale fournit du courant.
	Cordon d'alimentation mal connecté	Vérifiez si le cordon est bien branché.
	Mauvais contact entre le chargeur et l'appareil	Vérifiez les connexions entre le nettoyeur et l'adaptateur.
	Défaillance du chargeur	Débranchez le chargeur et vérifiez si la lumière bleue de l'adaptateur s'allume. Sinon, remplacez le chargeur.
	Port de chargement humide	Séchez le port de chargement et réessayez.
	Défaillance du chargeur ou de la batterie	Essayez avec le chargeur original; si la recharge échoue toujours, contactez le service à la clientèle.
Voyant rouge clignotant avec alarme	Robot hors de l'eau	Éteignez l'appareil, placez-le dans l'eau et redémarrez-le.
	Hélice bloquée	Éteignez l'appareil, vérifiez et retirez les débris.

Si le problème persiste, contactez le service à la clientèle avec votre numéro de commande et une description détaillée du problème.

Section 7. Garantie limitée

Ce produit est la propriété de YOFINE Co., Ltd. Nous nous engageons à fabriquer des produits de la plus haute qualité. Tous les produits YOFINE font l'objet d'une inspection rigoureuse visant à détecter tout défaut de matériau ou de fabrication avant de quitter l'usine. YOFINE est heureuse d'offrir une garantie limitée de douze (12) mois, à compter de la date d'achat originale, couvrant les composants électriques (batteries, moteurs, cartes électroniques et chargeurs); les pièces consommables (filtres, raclettes, roues et sorties) en sont exclues. Les modalités de cette garantie limitée s'appliquent uniquement à l'acheteur initial. Veuillez conserver votre reçu d'achat original, car cette preuve d'achat est obligatoire et doit être fournie avec toute réclamation adressée à YOFINE ou à ses agents autorisés.

Cette garantie limitée ne s'applique pas en l'absence de preuve d'achat; elle ne s'applique pas non plus si l'acheteur modifie ou répare le produit lui-même ou le fait réparer par du personnel non autorisé, utilise des pièces ou accessoires non fournis ou approuvés par YOFINE, utilise le produit en contradiction avec les instructions du fabricant, utilise une tension inadéquate, fait un usage abusif du produit ou endommage le produit à la suite d'un accident ou d'une négligence. Cette garantie limitée ne couvre aucun dommage indirect ou consécutif, y compris les réclamations pour usure normale ou tout cas de force majeure échappant au contrôle de YOFINE. Les défauts non liés à la fabrication — tels que de l'herbe pouvant pousser à travers la toile de sol ou le liner de piscine — ne relèvent pas de la responsabilité de YOFINE.

Cette garantie limitée ne s'applique pas aux articles liquidés, aux produits de deuxième choix ni aux produits revendus (par exemple : articles provenant de ventes-débarras, d'enchères en ligne ou de détaillants en ligne lorsque l'achat n'est pas effectué directement auprès de YOFINE). Tout problème lié à des articles achetés auprès de ce type de vendeurs doit être réglé directement avec le magasin ou le vendeur concerné.

MANUEL D'UTILISATION



Pour obtenir davantage de soutien, veuillez nous contacter à l'adresse : service@yofinerobot.com

Fabricant : Yofine Co., Ltd.

Fabriqué en Chine

