



DURAMAXX

MD-062

Metalldetektor

Metal Detector

Detector de metales

Détecteur de métaux

Metal detector

10000503

Sehr geehrter Kunde,

wir gratulieren Ihnen zum Erwerb Ihres Gerätes. Lesen Sie die folgenden Hinweise sorgfältig durch und befolgen Sie diese, um möglichen Schäden vorzubeugen. Für Schäden, die durch Missachtung der Hinweise und unsachgemäßen Gebrauch entstehen, übernehmen wir keine Haftung. Scannen Sie den folgenden QR-Code, um Zugriff auf die aktuellste Bedienungsanleitung und weitere Informationen rund um das Produkt zu erhalten:

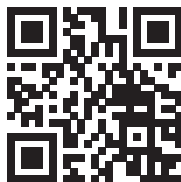

INHALTSVERZEICHNIS

Sicherheitshinweise	4
Ethischer Codex	4
Geräteübersicht	4
Display und Funktionen	5
Zusammenbau	6
Inbetriebnahme und Bedienung	8
Das Gerät im Außeneinsatz	14
Wichtige Hinweise zur Bedienung	16
Wartung und Pflege	17
Fehlerbehebung	17
Spezielle Entsorgungshinweise für Verbraucher in Deutschland	18
Hinweise zur Entsorgung	20
Hersteller & Importeur (UK)	20

English	21
Español	37
Français	53
Italiano	69

TECHNISCHE DATEN

Artikelnummer	10000503
Stromversorgung	6 x 1.5 V AA Batterien (nicht enthalten)

SICHERHEITSHINWEISE

- Bitte lassen Sie den Metalldetektor nicht fallen, da das Gerät sonst ungenau arbeiten kann.
- Halten Sie den Detektor fern von Staub und Schmutz, da dies zu Schäden an bestimmten Teilen führen kann.
- Bitte verwenden Sie den Detektor nur bei normalen Temperaturen, da sonst die Elektronik darunter leidet.
- Verwenden Sie zur Reinigung ein feuchtes Tuch, jedoch keine chemischen Reiniger.

ETHISCHER CODEX

- Respektieren Sie den Besitz anderer.
- Fragen Sie immer um Erlaubnis vor der Suche
- Gesetzmäßigkeiten beachten
- Historische Schätze nicht zerstören
- Füllen Sie Löcher, die Sie gegraben haben wieder auf.

GERÄTEÜBERSICHT

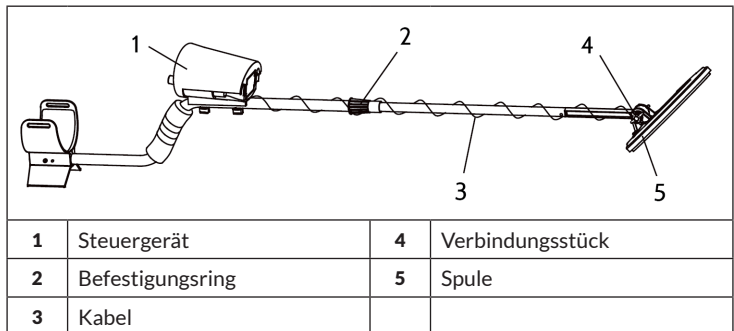

DISPLAY UND FUNKTIONEN

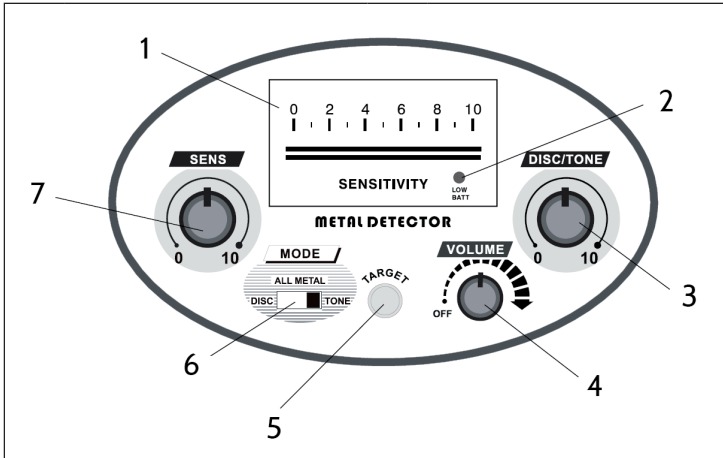

1	Metallanzeige	5	Ziel-Taste
2	Niedriger Batteriestand	6	Modus-Schalter
3	Unterscheidungsregler	7	Empfindlichkeitsregler
4	Lautstärkereglter		

Funktion	Beschreibung
Ein / Aus schalten	Drehen Sie am Lautstärkereglter.
MODE	Schieben Sie den Schalter auf den gewünschten Modus: DISC, METAL oder TONE.
SENS	Stellen Sie mit dem Regler die Empfindlichkeit ein. Wir empfehlen ihnen bei Interferenzen die Empfindlichkeit zu verringern.
DISC/TONE	Drehen Sie den Regler im Uhrzeigersinn von 0 bis 10, um Objekte auszublenden, die Sie nicht finden möchten. Auf Position 0 reagiert das Gerät auf alle Metalle, während es auf Position 10 nur auf Silbermetall reagiert. Wenn der Modus-Schalter auf DISC oder TONE steht, ist diese Funktion hilfreich, im ALL METAL Modus macht sie keinen Sinn.

Funktion	Beschreibung
VOLUME	Passen Sie mit dem Regler die Lautstärke an.
LOW BATT	Wenn die LED aufleuchtet, wechseln Sie die Batterien.
TARGET	Halten Sie die Ziel-Taste gedrückt, damit das Gerät vom Bewegungs-Modus in den Ziel-Modus wechselt. In diesem Zustand unterscheidet das Gerät keine Metalle mehr. Solange sich die Suchspule den Metallen nähert, schlägt der Detektor an. Je näher Sie dem Metall kommen, desto lauter schlägt er an, und hilft Ihnen damit bei der Zielbestimmung.
Kopfhörereingang	Sobald Sie einen Kopfhörer anschließen, gibt das Gerät keine Geräusche mehr von sich.

ZUSAMMENBAU

1. Drehen Sie den Befestigungsring im Uhrzeigersinn, um ihn zu lockern und schieben Sie das Rohr mit der Suchspule in das Oberrohr. Stellen Sie die Höhe so ein, dass Sie mit ausgestreckten Armen aufrecht stehen können. Drehen Sie den Befestigungsring zu, sobald sich die Spule 1,5 cm über dem Boden befindet (siehe Bild).

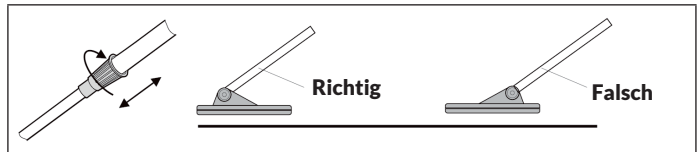

2. Richten Sie nun das Steuergerät an den zwei Löchern kurz vor der Biegung am Oberrohr aus und befestigen Sie sie mit zwei Schrauben.

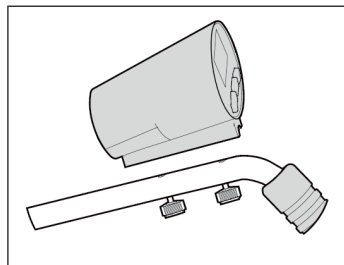

3. Wickeln Sie das Kabel der Suchspule locker um das Rohr und stecken Sie den Stecker in den unten rechts in das Steuergerät.

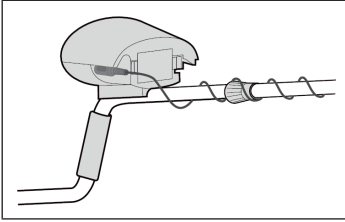

4. Die Armstütze ist verstellbar. Vorinstalliert ist die längere Einstellung. Wenn Sie kürzere Arme haben, können Sie die Position anpassen. Lösen Sie dazu die Schrauben rechts und links. Verschieben Sie die Stütze und schrauben Sie die beiden Schrauben wieder an.

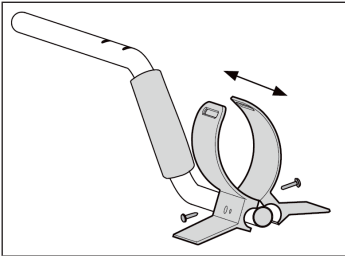

Batterien einlegen

1. Drücken Sie auf die Laschen am Batterie- fach und nehmen Sie es ab.
2. Legen Sie 6 AA Batterien (nicht im Lieferumfang enthalten) ein und achten Sie da- rauf, dass Sie sie richtig herum einlegen.
3. Setzen Sie das Batteriefach wieder ein. Falls Sie das Gerät eine Woche oder länger nicht be- nutzen, entnehmen Sie die Batterien.

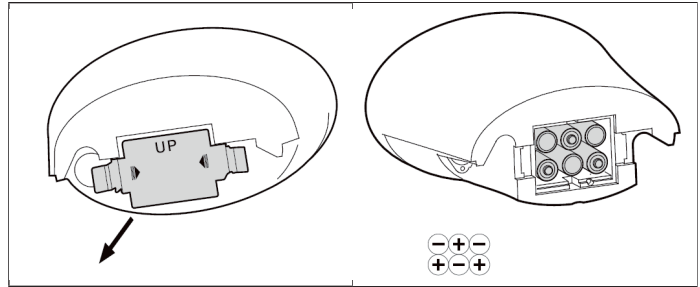

INBETRIEBNAHME UND BEDIENUNG

Bevor Sie das Gerät außen benutzen, empfehlen wir Ihnen es in Innenräumen zu testen, bis Sie ein Gefühl dafür entwickelt haben. Sobald Sie mit dem Gerät vertraut sind, steht einem Außeneinsatz nichts mehr im Wege.

1. Legen Sie sich unterschiedliche Metallproben (z. B. Münzen und einen Nagel) bereit.
2. Legen Sie den Metalldetektor auf einen Tisch aus Plastik oder Holz. Lassen Sie die Suchspule etwa 15 cm über die Kante hängen, der flache Teil sollte da- bei nach oben zeigen (siehe Bild). Nehmen Sie Ihre Uhr, Ringe oder andere Metallobjekte an Ihrem Arm ab und halten Sie das Gerät fern von Wänden, Bö- den und Metallobjekten. Testen Sie das Gerät nicht in der Nähe eines Fernsehers, Computers oder Mobiltelefons, um Störungen zu vermeiden.

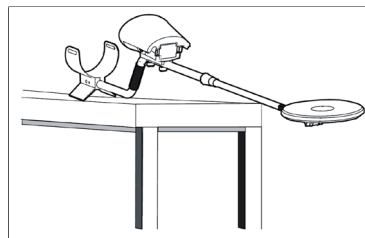

3. Schalten Sie das Gerät ein und drehen Sie den Lautstärkeregler auf die mittlere Position.
4. Beginnen Sie mit dem ALL METAL Modus. Schieben Sie den MODE-Schalter auf ALL METAL und drehen Sie den SENS-Regler auf 10. Der DISC/TONE-Regler spielt in diesem Modus keine Rolle.

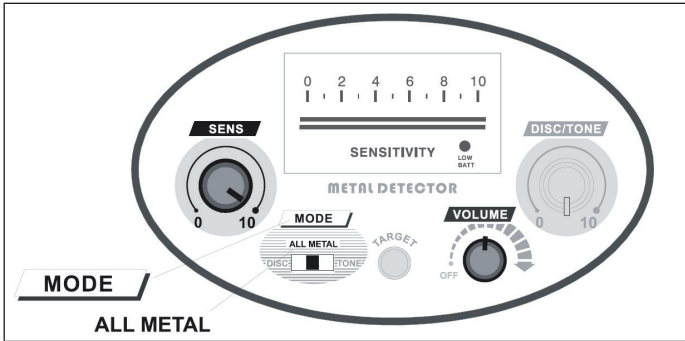

Bewegen Sie die vorbereiteten Metallproben 5-8 cm über der Mitte der Suchspule. Der Detektor reagiert mit einem Pipen und die Metallanzeige schlägt einmal nach rechts aus.

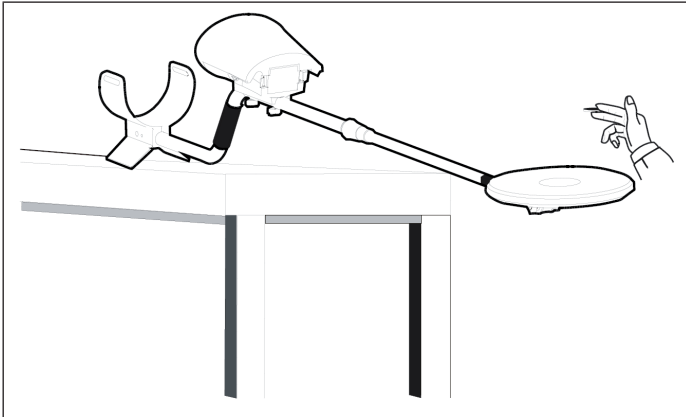

Hinweis: Sie müssen Die Metallobjekte bewegen, da sich das Gerät im Bewegungsmodus befindet. Wenn Sie die Objekte nicht bewegen, schlägt der Detektor nicht an. Wenn Sie den SENS-Regler von 0-10 drehen, ändern Sie die Höhe der Metallobjekte. Sie werden feststellen, dass die Empfindlichkeit des Detektors höher wird.

5. Wenn Sie die Metalltypen klassifizieren möchten, müssen Sie in den DISC-Modus wechseln. Schieben Sie den MODE-Schalter dazu auf DISC, drehen Sie den Lautstärkeregler auf die mittlere Position und den SENS-Regler auf 10.

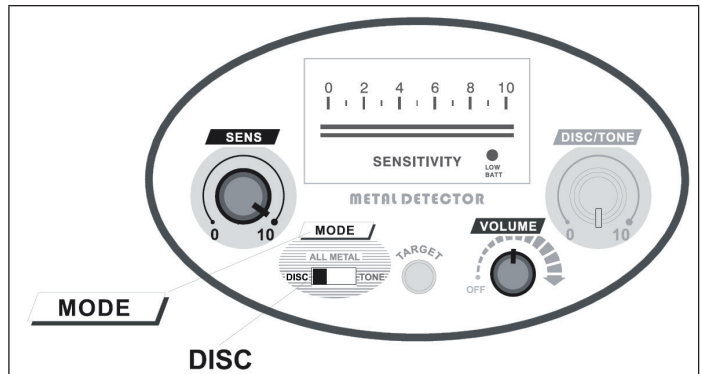

So schließen Sie Eisenobjekte aus:

Stellen Sie den DISC/TONE-Regler auf 0, das Gerät reagiert auf alle Eisenobjekte mit einem Piepton und die Metallanzeige schlägt einmal nach rechts aus.

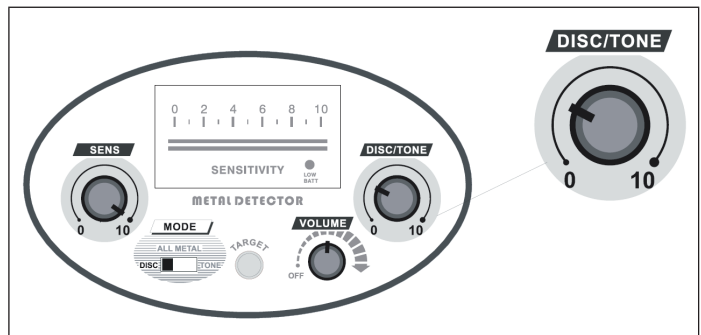

Drehen Sie den DISC/TONE-Regler auf Position 9-10 Uhr. Bewegen Sie einen Eisen Nagel 5-8 cm über der Mitte der Suchspule und das Gerät reagiert nicht mehr (der Lautsprecher bleibt leise und die Metallanzeige schlägt nicht aus). Bewegen Sie nun eine Münze über der Suchspule. Es ertönt ein Piepton und die Metallanzeige schlägt aus. Es werden nun alle Eisenobjekte ignoriert.

So schließen Sie Nickelobjekte aus:

Stellen Sie den DISC/TONE-Regler auf 11-12 Uhr.

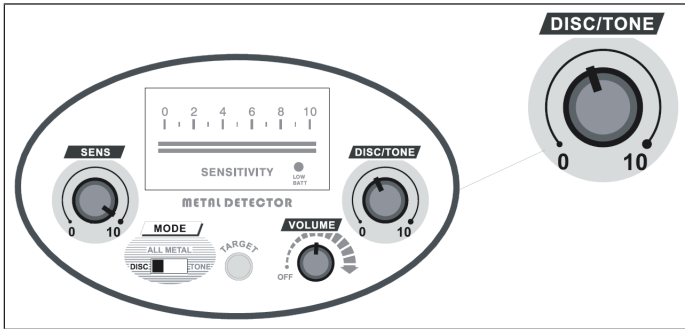

Bewegen Sie eine Nickelmünze 5-8 cm über der Mitte der Suchspule und das Gerät reagiert nicht mehr (der Lautsprecher bleibt leise und die Metallanzeige schlägt nicht aus). Bewegen Sie eine andere Münze über der Suchspule. Es ertönt ein Piepton und die Metallanzeige schlägt aus. Es werden nun alle Nickelmünzen ignoriert.

Verschiedene Metalle unterscheiden:

Um verschiedene Metalle zu unterscheiden, muss am DISC-Regler gedreht werden. Wenn Sie den Regler von 0 nach 10 drehen, werden der Reihe nach: Eisen, Nickel, Dosenverschlüsse, Zink, Kupfer und Aluminium ausgeschlossen.

Hinweis: Silber wird nicht ausgeschlossen. Die Unterscheidungsposition von Silber entspricht normalerweise der Position von Aluminium, die von Gold entspricht der für Dosenverschlüsse.

6. So benutzen Sie den TONE-Regler:

Im TONE-Modus können Sie den TONE-Regler benutzen, um unterschiedliche Metalle zu unterscheiden. Stellen Sie dazu den MODE-Schalter auf TONE, drehen Sie den Lautstärkereglер auf die mittlere Position und den SENS-Regler auf 10.

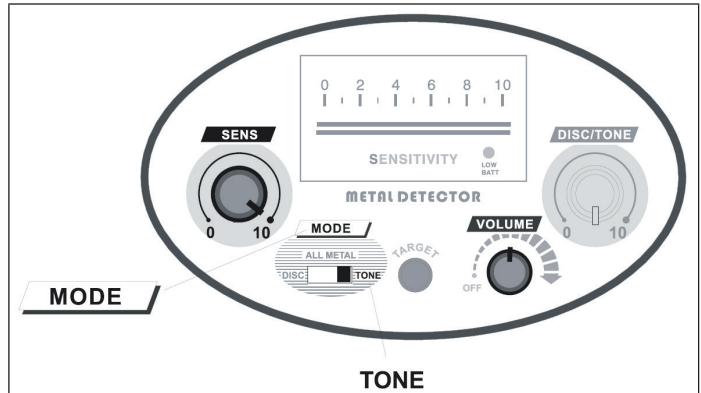

So schließen Sie Eisenobjekte mit dem TONE-Regler aus:

Drehen Sie den DISC/TONE-Regler auf Position 9-10 Uhr. Bewegen Sie einen Eisennagel 5-8 cm über der Mitte der Suchspule. Es ertönt ein kurzer „KO“ „KO“ Ton und der Metallanzeiger schlägt einmal aus. Sobald sie andere Objekte über die Suchspule bewegen, ertönt ein Piepton und der Zeiger schlägt einmal aus.

Benutzen Sie dieselbe Methode und drehen Sie am DISC/TONE-Regler, um andere Metallarten durch den Ton zu unterscheiden.

Benutzen Sie dieselbe Methode und drehen Sie am DISC/TONE-Regler, um ein bestimmtes Metall durch den Ton zu unterscheiden.

Der Unterschied zwischen dem DISC und TONE Modus ist folgender: Wenn ein bestimmtes Metallobjekt im DISC-Modus ausgeschlossen wird, reagiert das Gerät gar nicht, während es im TONE-Modus mit einem „KO“ „KO“ Ton reagiert.

7. So benutzen Sie die TARGET-Taste:

Stellen Sie dazu den MODE-Schalter auf ALL METALL, drehen Sie den Lautstärkeregler und den SENS-Regler auf die mittlere Position.

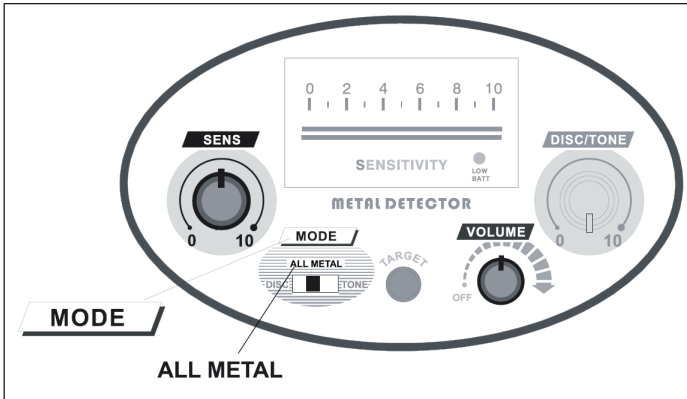

Halten Sie die TARGET-Taste gedrückt, das Gerät befindet sich nun im Nicht-Bewegen-Modus. Der Detektor reagiert jetzt nur noch auf Objekte, die angelegt werden.

Bewegen Sie eine Münze langsam auf die Mitte der Suchspule zu. Wenn sich die Münze 5 cm über der Spule befindet ertönt ein langer Ton und der Metallanzeiger schlägt aus.

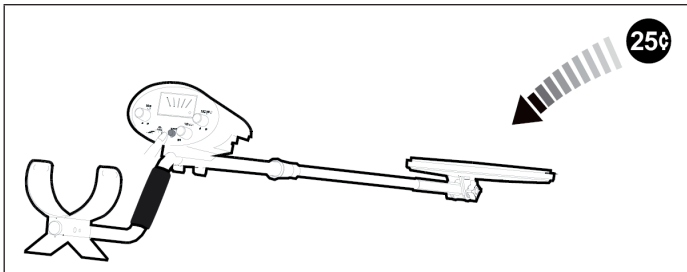

Halten Sie die Münze in dieser Position. Lassen Sie die TARGET-Taste nach 2 Sekunden los und drücken Sie sie dann erneut, die Empfindlichkeit ändert sich entsprechend der angelegten Münze. Obwohl sich die Position der Münze nicht geändert hat, ertönt nun kein Piepton mehr. Bewegen Sie die Münze erneut auf die Mitte der Suchspule zu, es ertönt ein langer Ton.

Wiederholen Sie die Schritte, um die Münzhöhe Stück für Stück zu verringern, bis sie nah an der Mitte der Suchspule ist.

DAS GERÄT IM AUSSENEINSATZ

Das Gerät ist primär für den Außeneinsatz gedacht. In Innenräumen gibt es zu viele Metallobjekte und Störungen, so dass sich Metallobjekte nur unzureichend unterscheiden lassen.

Der Außeneinsatz ist etwas komplizierter, da folgende Faktoren Einfluss auf das Suchergebnis haben können: Untergrund, Metallzusammensetzung, Größe und Oxidationsgrad. Dieses Kapitel befasst sich mit den grundlegenden Schritten. Probieren Sie unterschiedliche Einstellungen aus, um Erfahrungen zu sammeln und gute Ergebnisse zu erzielen.

1. Schalten Sie das Gerät ein.
2. Anfangs sollte der MODE-Schalter auf ALL METALL stehen. In diesem Modus werden alle Metalle erkannt. Wenn Sie ein Objekt finden, benutzen Sie den DISC- oder TONE-Modus um verschiedene Metalltypen zu unterscheiden, indem Sie am DISC/TONE-Regler drehen.

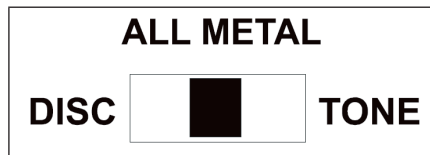

3. DISC/TONE-Regler einstellen

Der DISC/TONE-Regler ist nun im DISC/TONE-Modus sinnvoll. Nachdem Sie ein Objekt gefunden haben, sollten Sie einen der beiden Modi benutzen, um die Metallart zu bestimmen. Wenn Sie den Regler von 0-10 drehen werden Stück für Stück die folgenden Metallarten ausgeschlossen: Eisen, Nickel, Dosenverschlüsse, Zink, Kupfer und Aluminium. HINWEIS: Silber wird nicht ausgeschlossen. Die Unterscheidungsposition von Silber entspricht normalerweise der Position von Aluminium, die von Gold entspricht der für Dosenverschlüsse.

Falls Sie sehr erfahren sind und eine bestimmte Metallart vermuten, drehen Sie den Regler gleich auf die entsprechende Position. Falls sie Metallabfälle ausschließen möchten, drehen Sie den DISC/TONE-Regler auf 12 Uhr, um Altmetall auszuschließen.

Da die Unterscheidung von Metallen im Boden manchmal schwer fällt, empfehlen wir Ihnen bestimmte Metallproben, wie Eisennägel oder Münzen, zum Vergleich mit sich zu führen. Legen Sie die entsprechende Probe auf den Boden und bewegen Sie die Spule darüber und merken Sie sich die DISC/TONE-Position, bei der das Metall ausgeschlossen wird. So können Sie besser beurteilen, ob es sich bei dem gefundenen Objekt um ein gewünschtes Metall handelt.

4. So stellen Sie die Empfindlichkeit richtig ein:

Als Nutzer geht man in der Regel davon aus, dass eine hoch eingestellte Empfindlichkeit besser ist. Allerdings reagiert das Gerät bei einer hohen SENS-Einstellung auch auf störende Interferenzen, die durch Stromleitungen im Boden entstehen. Gehen Sie daher wie folgt vor: Falls Sie die Spule im ausgewählten Suchgebiet durchgehend ein falsches oder unstabiles Signal empfängt, stellen Sie den SENS-Regler höher ein.

5. So bewegen Sie die Spule richtig:

Bewegen Sie die Spule mit konstanter Geschwindigkeit. Die meisten wertvollen Gegenstände aus Metall senden wiederholt dasselbe Signal. Falls das Signal nicht wiederholt werden kann, ist es meistens falsch. Sie können die Spule auch schnell über das Zielobjekt bewegen, um ein stabileres Signal zu bekommen. Wenn ein klares Signal ertönt, nutzen Sie den DISC-Modus, um den Metall-Typ zu bestimmen. Beachten Sie: die Anzeige ist immer nur eine Referenz, sie müssen selbst entscheiden, ob sie ein Zielobjekt ausgraben oder nicht,

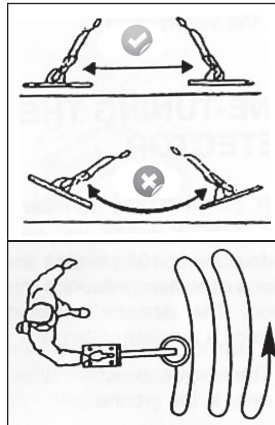

6. Zielortung

Wenn Sie im Bewegungs-Modus suchen, müssen Sie die Spule bewegen. Doch auch wenn Sie ein Ziel entdecken kann es oft schwierig sein, die richtige Stelle zum Aus-graben zu finden. An diesem Punkt sollten Sie in den Nicht-Bewegen-Modus wechseln.

Halten Sie die Spule 5 cm über dem Boden und drücken Sie auf die TARGET-Taste, das Gerät wechselt in den Nicht-Bewegen-Modus. Halten Sie die Suchspule über eine Stelle, die keine Metalle enthält. Falls ein Ton ertönt, lassen Sie die TARGET-Taste los und drücken Sie sie erneut, bis kein Ton ertönt.

Bewegen Sie die Spule nun an die Stelle, an der Sie ein Objekt entdeckt haben. Bewegen Sie die Spule langsam hin und her, je lauter der Ton wird, desto näher sind Sie dem gefundenen Objekt. Halten Sie die Spule über der Stelle mit dem lautesten Ton. Lassen Sie die TARGET-Taste los und drücken Sie sie erneut. Das Gerät balanciert sich neu aus, an dieser Stelle ertönt nun kein Ton mehr. Bewegen Sie die Spule nun erneut, um den Fundort noch genauer einzugrenzen.

7. Die Nicht-Bewegen-Funktion

Sie können die Nicht-Bewegen-Funktion auch direkt benutzen, um Ziele aufzuspüren. Halten Sie die TARGET-Taste dazu gedrückt ohne DISC oder SENS einzustellen. In Gebieten, in denen der Boden sehr uneben oder geneigt ist empfehlen wir Ihnen diese Funktion zu verwenden. Gleiches gilt für mineralische Böden oder Salzböden. HINWEIS: Solange Sie die TARGET-Taste gedrückt halten, ist der DISC/TONE-Regler und der SENS-Regler ohne Funktion und der Detektor reagiert auf alle Metallarten.

WICHTIGE HINWEISE ZUR BEDIENUNG

- Um Unfällen vorzubeugen, tragen Sie die Kopfhörer nicht an Orten mit starkem Verkehr.
- Holen Sie sich immer die Erlaubnis ein, bevor sie an einer Stelle suchen.
- Halten Sie sich von Orten fern, an denen elektrische Leitung oder Rohre verlaufen.
- Suchen Sie nicht auf militärischen Geländen, wo Bomben oder Sprengstoff vergraben sein könnte.
- Graben Sie die Objekte vorsichtig aus und schließen Sie das Loch dann wieder. Achten Sie darauf, die Vegetation nicht zu beschädigen.

WARTUNG UND PFLEGE

Ihr Metalldetektor ist ein Beispiel für hervorragendes Design und Handwerkskunst. Die folgenden Hinweise werden Ihnen helfen Ihren Detektor so zu pflegen, dass Sie sich für Jahre an ihm erfreuen können.

- Behandeln Sie den Detektor behutsam und vorsichtig. Schläge und Stürze können Schaltkreise und Gehäuse beschädigen und somit zu Falschanzeigen führen.
- Benutzen Sie den Detektor nur unter normalen Umgebungstemperaturen.
- Temperaturextreme verkürzen die Lebenszeit elektrischer Bauteile und können zu Schäden am Gehäuse führen.
- Halten Sie den Detektor fern von Staub und Schmutz, dieser kann zu vorzeitiger Abnutzung von Teilen führen.
- Reinigen Sie das Gerät nur mit einem feuchten Tuch. Benutzen Sie keine Chemikalien, starke Reinigungs- oder Lösemittel für die Reinigung.

FEHLERBEHEBUNG

Falls das Gerät nicht funktioniert, befolgen Sie die folgenden Schritte. Sollte sich das Problem dadurch nicht beheben lassen, wenden Sie sich an unseren Kundendienst.

Problem	Mögliche Lösung
Der Detektor sendet falsche Signale oder Töne.	Sie schwenken den Suchteller zu schnell oder im falschen Winkel. Versuchen Sie den Suchteller langsamer und parallel zum Boden zu bewegen.
	Wenn Gegenstände stark verrostet sind wird manchmal ein falsches Signal gesendet. Versuchen Sie das Ziel aus einem anderen Winkel anzuvisieren. Falls das Gerät jedes Mal ein unterschiedliche Signale und Töne ausgibt, handelt es sich möglicherweise um stark verrostetes Metall.
Das Display zeigt den falschen Metalltyp an, wenn der Detektor ein Ziel findet.	Es befindet sich mehr als ein Gegenstand aus Metall im Untergrund.
	Der Gegenstand besteht aus einem Metall, dass der Detektor nicht erkennt.
	Falls der Gegenstand stark verrostet ist wird der Metalltyp möglicherweise nicht richtig erkannt. Es handelt sich dabei jedoch nicht um eine Fehlfunktion.

SPEZIELLE ENTSORGUNGSHINWEISE FÜR VERBRAUCHER IN DEUTSCHLAND

Entsorgen Sie Ihre Altgeräte fachgerecht. Dadurch wird gewährleistet, dass die Altgeräte umweltgerecht verwertet und negative Auswirkungen auf die Umwelt und menschliche Gesundheit vermieden werden. Bei der Entsorgung sind folgende Regeln zu beachten:

- Jeder Verbraucher ist gesetzlich verpflichtet, Elektro- und Elektronikaltgeräte (Altgeräte) sowie Batterien und Akkus getrennt vom Hausmüll zu entsorgen. Sie erkennen die entsprechenden Altgeräte durch folgendes Symbol der durchgestrichene Mülltonne (WEEE Symbol). 
- Sie haben Altbatterien und Altakkumulatoren, die nicht vom Altgerät umschlossen sind, sowie Lampen, die zerstörungsfrei aus dem Altgerät entnommen werden können, vor der Abgabe an einer Entsorgungsstelle vom Altgerät zerstörungsfrei zu trennen.
- Bestimmte Lampen und Leuchtmittel fallen ebenso unter das Elektro- und Elektronikgesetz und sind dementsprechend wie Altgeräte zu behandeln. Ausgenommen sind Glühlampen und Halogenlampen. Entsorgen Sie Glühlampen und Halogenlampen bitte über den Hausmüll, sofern Sie nicht das WEEE Symbol tragen.
- Jeder Verbraucher ist für das Löschen von personenbezogenen Daten auf dem Elektro- bzw. Elektronikgerät selbst verantwortlich.

Rücknahmepflicht der Vertreiber

Vertreiber mit einer Verkaufsfläche für Elektro- und Elektronikgeräte von mindestens 400 Quadratmetern sowie Vertreiber von Lebensmitteln mit einer Gesamtverkauffläche von mindestens 800 Quadratmetern, die mehrmals im Kalenderjahr oder dauerhaft Elektro- und Elektronikgeräte anbieten und auf dem Markt bereitstellen, sind verpflichtet,

- 1 bei der Abgabe eines neuen Elektro- oder Elektronikgerätes an einen Endnutzer ein Altgerät des Endnutzers der gleichen Geräteart, das im Wesentlichen die gleichen Funktionen wie das neue Gerät erfüllt, am Ort der Abgabe oder in unmittelbarer Nähe hierzu unentgeltlich zurückzunehmen und
- 2 auf Verlangen des Endnutzers Altgeräte, die in keiner äußeren Abmessung größer als 25 Zentimeter sind, im Einzelhandelsgeschäft oder in unmittelbarer Nähe hierzu unentgeltlich zurückzunehmen; die Rücknahme darf nicht an den Kauf eines Elektro- oder Elektronikgerätes geknüpft werden und ist auf drei Altgeräte pro Geräteart beschränkt.

- Bei einem Vertrieb unter Verwendung von Fernkommunikationsmitteln ist die unentgeltliche Abholung am Ort der Abgabe auf Elektro- und Elektronikgeräte der Kategorien 1, 2 und 4 gemäß § 2 Abs. 1 ElektroG, nämlich „Wärmeüberträger“, „Bildschirmgeräte“ (Oberfläche von mehr als 100 cm²) oder „Großgeräte“ (letztere mit mindestens einer äußeren Abmessung über 50 Zentimeter) beschränkt. Für andere Elektro- und Elektronikgeräte (Kategorien 3, 5, 6) ist eine Rückgabemöglichkeit in zumutbarer Entfernung zum jeweiligen Endnutzer zu gewährleisten.
- Altgeräte dürfen kostenlos auf dem lokalen Wertstoffhof oder in folgenden Sammelstellen in Ihrer Nähe abgegeben werden:
www.take-e-back.de
- Für Elektro- und Elektronikgeräte der Kategorien 1, 2 und 4 an bieten wir auch die Möglichkeit einer unentgeltlichen Abholung am Ort der Abgabe. Beim Kauf eines Neugeräts haben sie die Möglichkeit eine Altgerätabholung über die Webseite auszuwählen.
- Batterien können überall dort kostenfrei zurückgegeben werden, wo sie verkauft werden (z. B. Super-, Bau-, Drogeriemarkt). Auch Wertstoff- und Recyclinghöfe nehmen Batterien zurück. Sie können Batterien auch per Post an uns zurücksenden. Altbatterien in haushaltsüblichen Mengen können Sie direkt bei uns von Montag bis Freitag zwischen 08:00 und 16:00 Uhr unter der folgenden Adresse unentgeltlich zurückgeben:

Chal-Tec Fulfillment GmbH
Norddeutschlandstr. 3
47475 Kamp-Lintfort

- Wichtig zu beachten ist, dass Lithiumbatterien aus Sicherheitsgründen vor der Rückgabe gegen Kurzschluss gesichert werden müssen (z. B. durch Abkleben der Pole).
- Finden sich unter der durchgestrichenen Mülltonne auf der Batterie zusätzlich die Zeichen Cd, Hg oder Pb ist das ein Hinweis darauf, dass die Batterie gefährliche Schadstoffe enthält. (»Cd« steht für Cadmium, »Pb« für Blei und »Hg« für Quecksilber).

Hinweis zur Abfallvermeidung

Indem Sie die Lebensdauer Ihrer Altgeräte verlängern, tragen Sie dazu bei, Ressourcen effizient zu nutzen und zusätzlichen Müll zu vermeiden. Die Lebensdauer Ihrer Altgeräte können Sie verlängern indem Sie defekte Altgeräte reparieren lassen. Wenn sich Ihr Altgerät in gutem Zustand befindet, könnten Sie es spenden, verschenken oder verkaufen.

HINWEISE ZUR ENTSORGUNG



Wenn es in Ihrem Land eine gesetzliche Regelung zur Entsorgung von elektrischen und elektronischen Geräten gibt, weist dieses Symbol auf dem Produkt oder auf der Verpackung darauf hin, dass dieses Produkt nicht im Hausmüll entsorgt werden darf. Stattdessen muss es zu einer Sammelstelle für das Recycling von elektrischen und elektronischen Geräten gebracht werden. Durch regelkonforme Entsorgung schützen Sie die Umwelt und die Gesundheit Ihrer Mitmenschen vor negativen Konsequenzen. Informationen zum Recycling und zur Entsorgung dieses Produkts, erhalten Sie von Ihrer örtlichen Verwaltung oder Ihrem Hausmüllentsorgungsdienst.

Dieses Produkt enthält Batterien. Wenn es in Ihrem Land eine gesetzliche Regelung zur Entsorgung von Batterien gibt, dürfen die Batterien nicht im Hausmüll entsorgt werden. Informieren Sie sich über die örtlichen Bestimmungen zur Entsorgung von Batterien. Durch regelkonforme Entsorgung schützen Sie die Umwelt und die Gesundheit Ihrer Mitmenschen vor negativen Konsequenzen.

HERSTELLER & IMPORTEUR (UK)

Hersteller:

Chal-Tec GmbH, Wallstraße 16, 10179 Berlin, Deutschland.

Importeur für Großbritannien:

Berlin Brands Group UK Limited
PO Box 42
272 Kensington High Street
London, W8 6ND
United Kingdom

Dear customer,

Congratulations on the purchase of your device. Please read the following instructions carefully and follow them to prevent potential damage. We accept no liability for damage caused by disregarding the instructions or improper use. Please scan the QR code to access the latest operating instructions and for further information about the product.



CONTENTS

Safety Instructions	22
Ethical Code	22
Device Overview	22
Display and Functions	23
Assembly	24
Setup and operation	26
The unit in outdoor use	32
Important notes on operation	34
Maintenance and Care	35
Troubleshooting	35
Disposal Considerations	36
Manufacturer & Importer (UK)	36

TECHNICAL INFORMATION

Product code	10000503_10019080
Power supply	6 x 1.5 V AA batteries (not included)

SAFETY INSTRUCTIONS

- Please do not drop the metal detector, otherwise the device may work inaccurately.
- Keep the detector away from dust and dirt as this may cause damage to certain parts.
- Please use the detector only at normal temperatures, otherwise the electronics will suffer.
- Use a damp cloth for cleaning, but do not use chemical cleaners.

ETHICAL CODE

- Respect the property of others.
- Always ask permission before searching
- Observe legalities
- Do not destroy historical treasures
- Fill in holes that you have dug.

DEVICE OVERVIEW

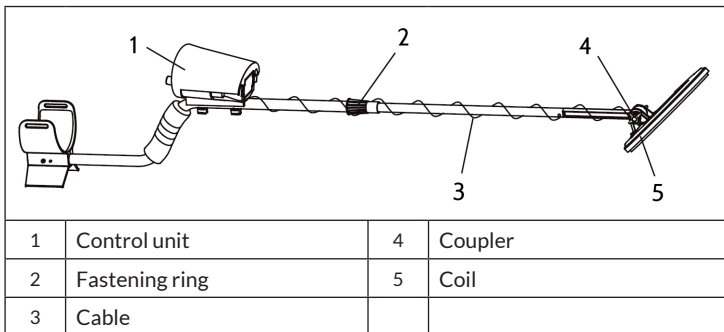

DISPLAY AND FUNCTIONS

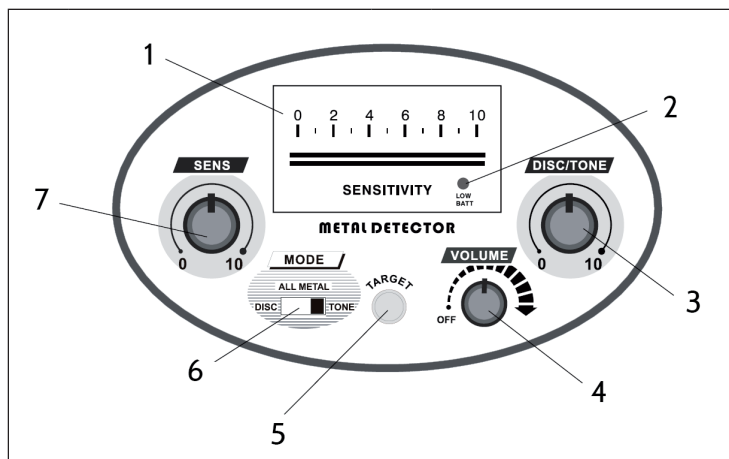

1	Metal display	5	Destination key
2	Low battery	6	Mode switch
3	Distinguishing regulator	7	Sensitivity control
4	Volume control		

Function	Description
Switch on / off	Turn the volume control.
MODE	Slide the switch to the desired mode: DISC, ME- TAL or TONE.
SENS	Use the controller to adjust the sensitivity. We recommend that you reduce the sensitivity in case of interference.
DISC/TONE	Turn the controller clockwise from 0 to 10 to hide objects you do not want to find. At position 0, the unit reacts to all metals, while at position 10 it reacts only to silver metal. When the mode switch is set to DISC or TONE, this function is helpful, in ALL METAL mode it makes no sense.

Function	Description
VOLUME	Adjust the volume with the controller.
LOW BATT	When the LED lights up, change the batteries.
TARGET	Press and hold the Destination button to switch the unit from Move mode to Destination mode. In this state, the unit no longer distinguishes any metals. As long as the search coil approaches the metals, the detector goes off. The closer you get to the metal, the louder it goes off, helping you to target it.
Headphone input	As soon as you connect headphones, the unit no longer makes any noise.

ASSEMBLY

1. Turn the fastening ring clockwise to loosen it and push the tube with the search coil into the top tube. Adjust the height so that you can stand upright with your arms outstretched. Close the fastening ring as soon as the coil is 1.5 cm above the ground (see picture).

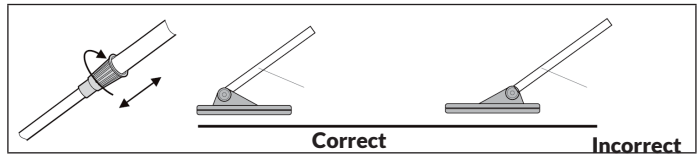

2. Now align the control unit with the two holes just before the bend on the top tube and fasten them with two screws.

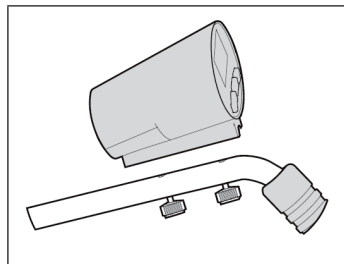

3. Wrap the search coil cable loosely around the tube and plug the connector into the bottom right in the control unit.

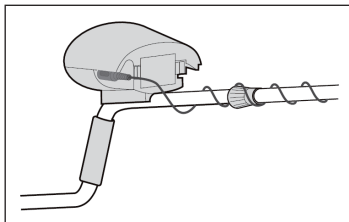

4. The armrest is adjustable. The longer setting is pre-installed. If you have shorter arms, you can adjust the position. To do this, loosen the screws on the right and left. Move the support and screw the two screws back on.

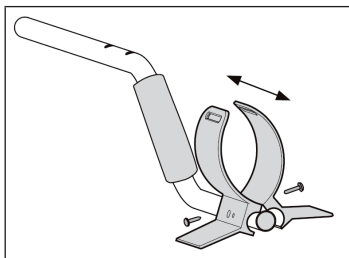

Insert batteries

1. Press the tabs on the battery compartment and remove it.
2. Insert 6 AA batteries (not included), making sure you insert them the right way round.
3. Reinstall the battery compartment. If you will not be using the unit for a week or more, remove the batteries.

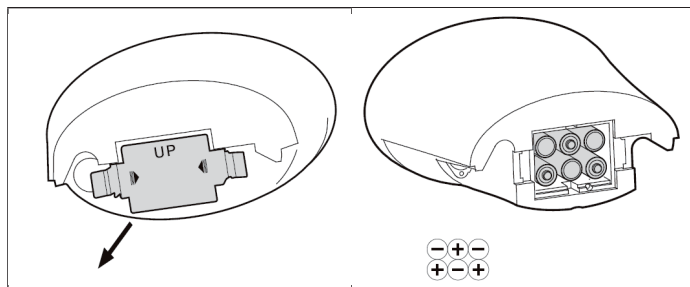

SETUP AND OPERATION

Before using the unit outdoors, we recommend that you test it indoors until you get the feel of it. Once you are familiar with the device, nothing stands in the way of outdoor use.

1. Have different metal samples (e.g. coins and a nail) ready.
2. Place the metal detector on a plastic or wooden table. Let the search coil hang about 15 cm over the edge, the flat part should point upwards (see picture). Remove your watch, rings or other metal objects on your arm and keep the unit away from walls, arches and metal objects. Do not test the unit near a TV, computer or mobile phone to avoid interference.

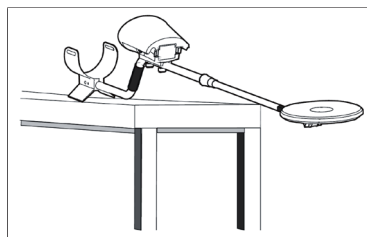

3. Switch on the unit and turn the volume control to the middle position.
4. Start with the ALL METAL mode. Slide the MODE switch to ALL METAL and turn the SENS control to 10. The DISC/TONE control plays no role in this mode.

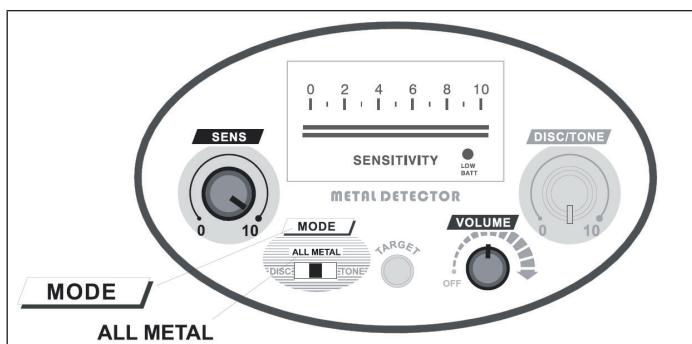

Move the prepared metal samples 5-8 cm above the centre of the search coil. The detector responds with a piping sound and the metal indicator swings once to the right.

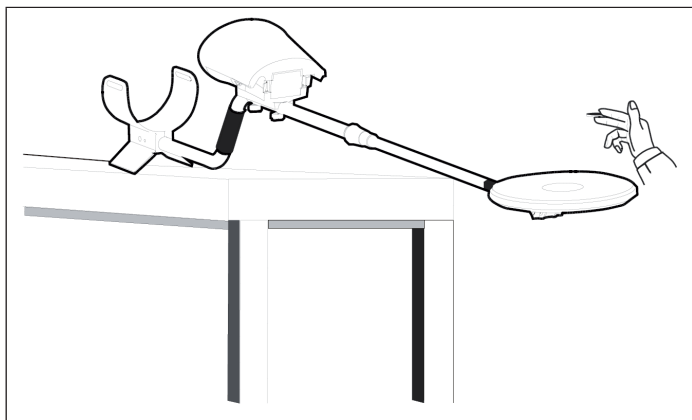

Note: You must move the metal objects as the unit is in movement mode. If you do not move the objects, the detector will not go off. When you turn the SENS control from 0-10, you change the height of the metal objects. You will notice that the sensitivity of the detector becomes higher.

5. If you want to classify the metal types, you must switch to DISC mode. To do this, slide the MODE switch to DISC, turn the volume control to the middle position and the SENS control to 10.

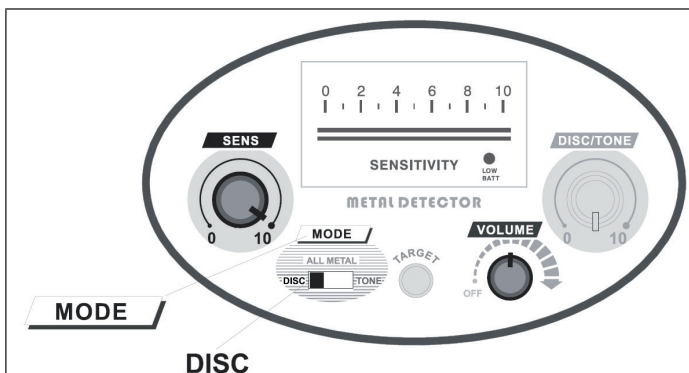

This is how you exclude iron objects:

Set the DISC/TONE control to 0, the unit will respond to all iron objects with a beep and the metal indicator will go off once to the right.

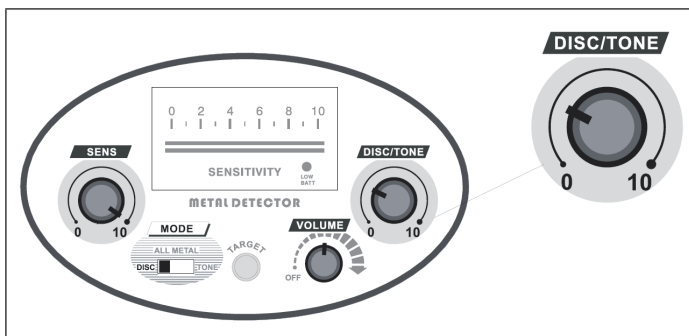

Turn the DISC/TONE control to position 9-10 o'clock. Move an iron nail 5-8 cm above the centre of the search coil and the unit stops responding (the speaker remains quiet and the metal indicator does not go off). Now move a coin above the search coil. A beep will sound and the metal indicator will go off. All iron objects are now ignored.

This is how you exclude nickel objects:

Set the DISC/TONE control to 11-12 o'clock.

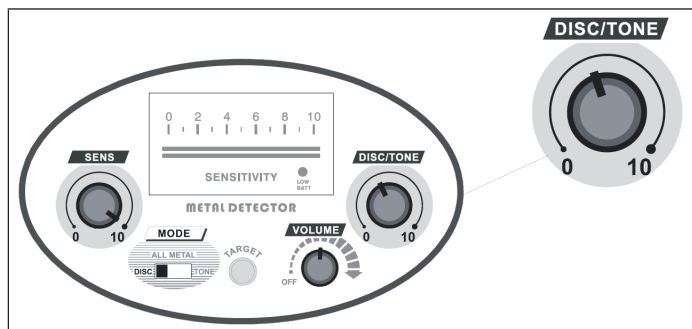

Move an nickel coin 5-8 cm above the centre of the search coil and the unit stops responding (the speaker remains quiet and the metal indicator does not go off). Now move a different coin above the search coil. A beep will sound and the metal indicator will go off. All nickel coins are now ignored.

Distinguish between different metals:

To distinguish between different metals, turn the DISC knob. When you turn the knob from 0 to 10, in order: iron, nickel, can lids, zinc, copper and aluminium are excluded.

Note: Silver is not excluded. The distinguishing position of silver normally corresponds to that of aluminium, that of gold corresponds to that for can closures.

6. To use the TONE control:

In TONE mode, you can use the TONE control to distinguish different metals. To do this, set the MODE switch to TONE, turn the volume control to the middle position and the SENS control to 10.

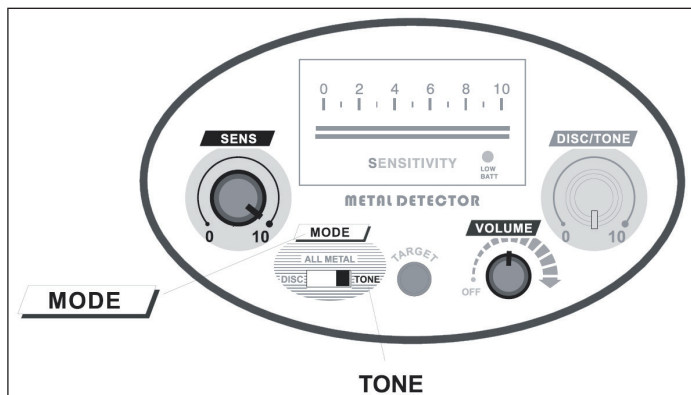

This is how you exclude iron objects with the TONE controller:

Turn the DISC/TONE control to position 9-10 o'clock. Move an iron nail 5-8 cm above the centre of the search coil. A short "KO" "KO" sound will be heard and the metal indicator will go off once. As soon as they move other objects across the search coil, a beep sounds and the pointer goes off once.

Use the same method and turn the DISC/TONE control to distinguish other types of metal by tone.

Use the same method and turn the DISC / TONE control to distinguish a particular metal by tone.

The difference between DISC and TONE mode is as follows: if a certain metal object is excluded in DISC mode, the unit does not react at all, whereas in TONE mode it reacts with a "KO" "KO" sound.

7. To use the TARGET key:

To do this, set the MODE switch to ALL METAL, turn the volume control and the SENS control to the middle position.

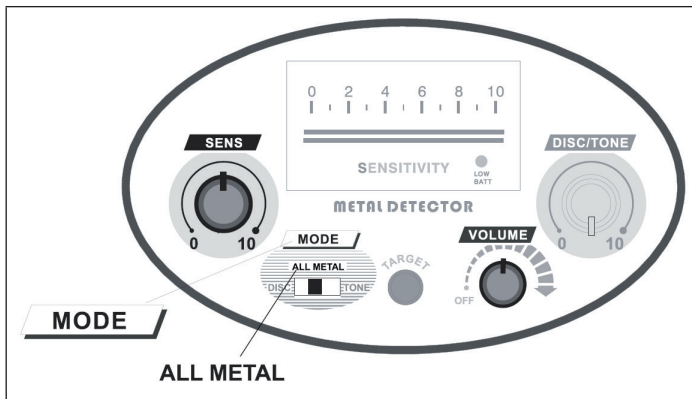

Press and hold the TARGET button, the unit is now in non-moving mode. The detector now only reacts to objects that are created.

Move a coin slowly towards the centre of the search coil. When the coin is 5 cm above the coil, a long sound is emitted and the metal indicator goes off.

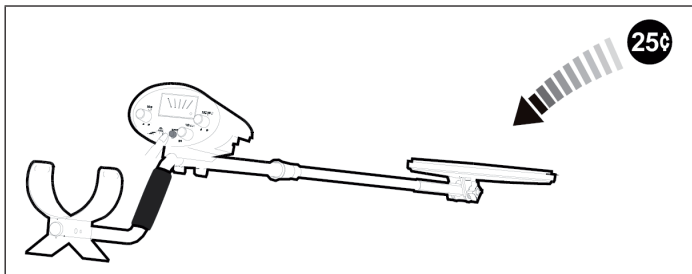

Hold the coin in this position. Release the TARGET button after 2 seconds and then press it again, the sensitivity changes according to the coin applied. Although the position of the coin has not changed, it no longer beeps. Move the coin towards the centre of the search coil again, you will hear a long tone.

Repeat the steps to reduce the coin height bit by bit until it is close to the centre of the search coil.

THE UNIT IN OUTDOOR USE

The unit is primarily intended for outdoor use. Indoors, there are too many metal objects and disturbances, so that metal objects can only be insufficiently distinguished.

Outdoor use is a little more complicated, as the following factors can influence the search result: substrate, metal composition, size and degree of oxidation. This chapter deals with the basic steps. Try different settings to gain experience and achieve good results.

1. Switch the device on.
2. Initially, the MODE switch should be set to ALL METAL. In this mode, all metals are detected. When you find an object, use the DISC or TONE mode to distinguish different types of metal by turning the DISC/TONE knob.

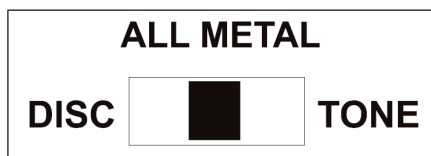

3. **Adjust DISC/TONE control**

The DISC/TONE control is now useful in DISC/TONE mode. After you have found an object, you should use one of the two modes to determine the type of metal. If you turn the control from 0-10, the following types of metal are excluded, in order: iron, nickel, can lids, zinc, copper and aluminium. NOTE: Silver is not excluded. The distinguishing position of silver normally corresponds to that of aluminium, that of gold corresponds to that for can closures.

If you are very experienced and suspect a certain type of metal, turn the controller to the corresponding position. If you want to exclude metal waste, turn the DISC/TONE control to 12 o'clock to exclude scrap metal.

As it is sometimes difficult to distinguish metals in the soil, we recommend that you carry certain metal samples, such as iron nails or coins, for comparison. Place the appropriate sample on the floor and move the coil over it, noting the DISC/TONE position at which the metal is excluded. This way you can better judge whether the object found is a desired metal.

4. To set the sensitivity correctly:

As a user, one usually assumes that a high sensitivity setting is better. However, at a high SENS setting, the unit also reacts to disturbing interference caused by power lines in the ground. Therefore, proceed as follows: If you consistently receive a false or unstable signal from the coil in the selected search area, set the SENS control higher.

5. This is how you move the coil correctly:

Move the coil at a constant speed. Most valuable metal objects send the same signal repeatedly. If the signal cannot be repeated, it is usually wrong. You can also move the coil quickly over the target to get a more stable signal. When a clear signal is heard, use the DISC mode to determine the metal type. Note: the display is always for reference only, you must decide for yourself whether or not to dig up a target object,

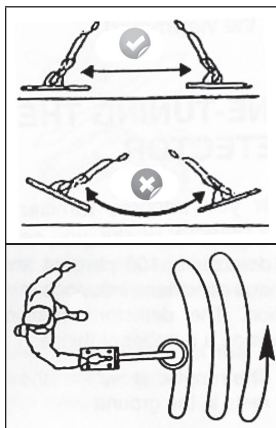

6. Target location

If you search in motion mode, you must move the coil. But even when you discover a target, it can often be difficult to find the right place to dig. At this point, you should switch to non-moving mode.

Hold the coil 5 cm above the ground and press the TARGET button, the unit will switch to non-moving mode. Hold the search coil over a spot that does not contain any metals. If a sound is heard, release the TARGET button and press it again until no sound is heard.

Now move the coil to the place where you have detected an object. Slowly move the coil back and forth - the louder the sound becomes, the closer you are to the object found. Hold the coil over the spot with the loudest sound. Release the TARGET button and press it again. The unit will rebalance itself and no sound will be heard at this point. Now move the coil again to narrow down the location even more.

7. The non-moving function

You can also use the non-moving function directly to track down targets. To do this, press and hold the TARGET button without setting DISC or SENS. In areas where the ground is very uneven or sloping, we recommend that you use this function. The same applies to mineral soils or saline soils. NOTE: As long as you keep the TARGET button pressed, the DISC/TONE control and the SENS control are without function and the detector reacts to all types of metal.

IMPORTANT NOTES ON OPERATION

- To prevent accidents, do not wear the headphones in places with heavy traffic.
- Always get permission before searching a site.
- Stay away from places where there are electrical wires or pipes.
- Do not search military sites where bombs or explosives may be buried.
- Carefully dig out the objects and then close the hole again. Be careful not to damage the vegetation.

MAINTENANCE AND CARE

Your metal detector is an example of excellent design and craftsmanship. The following tips will help you care for your detector so that you can enjoy it for years to come.

- Handle the detector with care and caution. Impacts and falls can damage circuits and housings and thus lead to false readings.
- Use the detector only under normal ambient temperatures.
- Temperature extremes shorten the life of electrical components and can cause damage to the housing.
- Keep the detector away from dust and dirt, as this can cause premature wear of parts.
- Only clean the device with a damp cloth. Do not use chemicals, strong detergents or solvents for cleaning.

TROUBLESHOOTING

If the unit does not work, follow the steps below. If this does not solve the problem, contact our customer service.

Problem	Potential solution
The detector sends false signals or tones.	You are swinging the search plate too fast or at the wrong angle. Try to move the search plate more slowly and parallel to the ground.
	If objects are heavily rusted, a false signal is sometimes sent. Try to aim at the target from a different angle. If the unit emits different signals and sounds each time, it may be badly rusted metal.
The display shows the wrong type of metal when the detector finds a target.	There is more than one metal object underground.
	The object is made of a metal that the detector does not recognise.
	If the object is heavily rusted, the metal type may not be recognised correctly. However, this is not a malfunction.

DISPOSAL CONSIDERATIONS



If there is a legal regulation in your country regarding the disposal of electrical and electronic equipment, this symbol on the product or on the packaging indicates that this product must not be disposed of with household waste. Instead, it must be taken to a collection point for the recycling of electrical and electronic equipment. By disposing of this product in accordance with the regulations, you protect the environment and the health of those around you from negative consequences. For information on recycling and disposal of this product, contact your local government or household waste disposal service.

This product contains batteries. If there is a legal regulation in your country regarding the disposal of batteries, the batteries must not be disposed of in household waste. Consult your local regulations for the disposal of batteries. By disposing of this product in accordance with the regulations, you protect the environment and the health of those around you from negative consequences.

MANUFACTURER & IMPORTER (UK)

Manufacturer:

Chal-Tec GmbH, Wallstraße 16, 10179 Berlin, Germany.

Importer for Great Britain:

Berlin Brands Group UK Limited
PO Box 42
272 Kensington High Street
London, W8 6ND
United Kingdom

Estimado cliente:

Le felicitamos por la adquisición de este producto. Lea atentamente el siguiente manual y siga cuidadosamente las instrucciones de uso con el fin de evitar posibles daños. La empresa no se responsabiliza de los daños ocasionados por un uso indebido del producto o por haber desatendido las indicaciones de seguridad. Escanee el siguiente código QR para obtener acceso al manual de usuario más reciente y otra información sobre el producto.

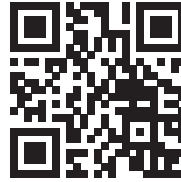

ÍNDICE

Indicaciones de seguridad	38
Código ético	38
Vista general del aparato	38
Pantalla y funciones	39
Montaje	40
Puesta en funcionamiento	42
Usar el aparato en el exterior	48
Indicaciones importantes sobre el uso	50
Mantenimiento y cuidado	51
Reparación de anomalías	51
Indicaciones sobre la retirada del aparato	52
Fabricante e importador (RU)	52

DATOS TÉCNICOS

Número del artículo	10000503_10019080
Suministro eléctrico	6 pilas AA de 1,5 V (no incluidas)

INDICACIONES DE SEGURIDAD

- No deje caer el detector de metales, de lo contrario el aparato podría funcionar de forma inexacta.
- Mantenga el detector alejado del polvo y la suciedad, ya que pueden dañarse algunas piezas.
- Utilice el detector solo a temperaturas normales, de lo contrario los componentes electrónicos podrían dañarse.
- No utilice limpiadores químicos para limpiar el aparato. Límpielo únicamente con un paño húmedo.

CÓDIGO ÉTICO

- Respete la propiedad de los demás.
- Pida siempre permiso antes de iniciar la búsqueda.
- Respete las leyes.
- No destruya tesoros históricos.
- Tape los hoyos que haya cavado.

VISTA GENERAL DEL APARATO

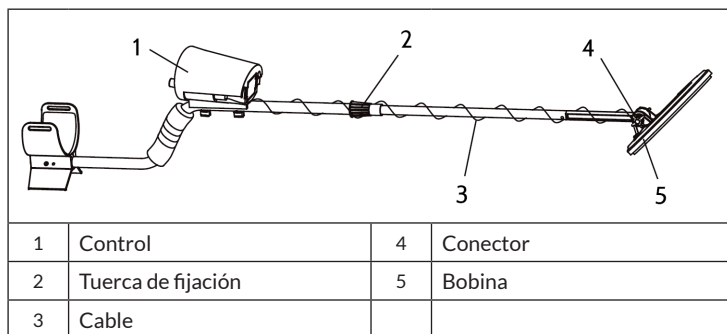

PANTALLA Y FUNCIONES

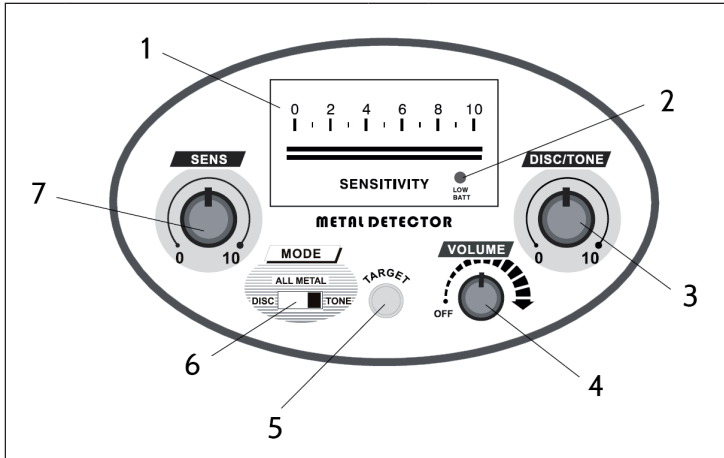

1	Indicador de metal	5	Botón de objetivo
2	Batería baja	6	Interruptor de modo
3	Regulador distintivo	7	Control de sensibilidad
4	Regulador de volumen		

Función	Descripción
Encender/apagar	Gire el regulador de volumen.
MODE	Deslice el interruptor hasta el modo deseado: DISCO, METAL o TONO.
SENS	Utilice el regulador para ajustar la sensibilidad. Le recomendamos que reduzca la sensibilidad en caso de interferencias.
DISC/TONE	Gire el regulador en el sentido de las agujas del reloj de 0 a 10 para ocultar los objetos que no desea encontrar. En la posición 0, el aparato reacciona a todos los metales, mientras que en la posición 10 solo reacciona al metal plateado. Si el conmutador de modo se encuentra en DISCO o TONO, esta función es práctica; si se encuentra en el modo ALL METAL, ya no es tan eficaz.

Función	Descripción
VOLUME	Ajuste el volumen con el regulador.
LOW BATT	Cambie las pilas cuando el led se ilumine.
TARGET	Mantenga pulsado el botón de objetivo para cambiar el aparato del modo de movimiento al modo de objetivo. En este estado, el aparato ya no distingue ningún metal. Cuando la bobina de búsqueda se acerca a los metales, el detector emite un sonido. Cuanto más se acerque al metal, más fuerte será el sonido, lo que le ayudará a apuntar.
Entrada para auriculares	Si conecta los auriculares, el aparato deja de hacer ruido.

MONTAJE

1. Gire la tuerca de fijación en el sentido de las agujas del reloj para aflojarla e inserte la barra con la bobina de búsqueda en la barra superior. Ajuste la altura para que pueda estar de pie con los brazos extendidos. Bloquee la tuerca de fijación cuando la bobina esté a 1,5 cm del suelo (véase la imagen).

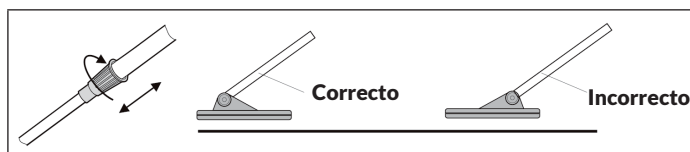

2. Ahora alinee la unidad de control con los dos orificios justo antes de la curva de la barra superior y fíjelos con dos tornillos.

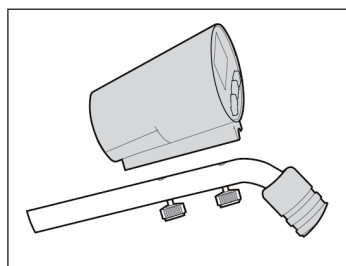

3. Envuelva el cable de la bobina de búsqueda sin apretar alrededor de la barra y enchufe el conector en la parte inferior derecha de la unidad de control.

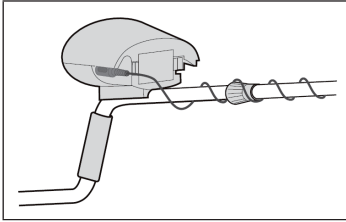

4. El reposabrazos es ajustable. El ajuste más largo viene de fábrica. Si el ajuste de fábrica no le es cómodo, puede reajustar la posición. Para ello, afloje los tornillos de la derecha y de la izquierda. Mueva el soporte y vuelva a atornillar los dos tornillos.

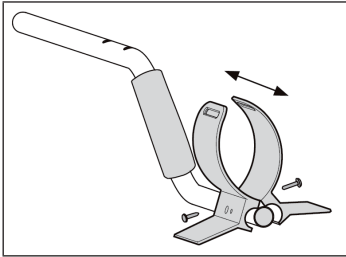

Introducir las pilas

1. Presione las lengüetas del compartimento de pilas y extráigala.
2. Inserte 6 pilas AA (no incluidas en el envío) respetando la polaridad.
3. Vuelva a colocar la tapa del compartimento de pilas. Si no va a utilizar el aparato durante una semana o más, retire las pilas.

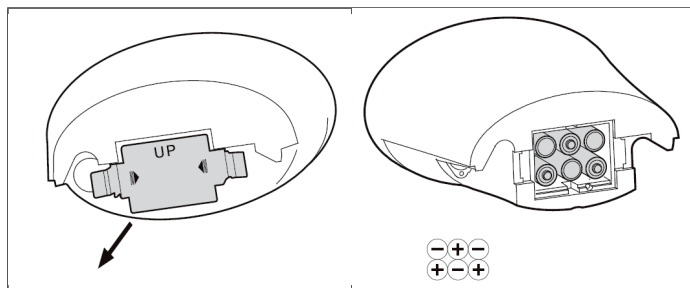

PUESTA EN FUNCIONAMIENTO

Antes de utilizar el aparato en el exterior, le recomendamos que lo pruebe en el interior hasta que se familiarice con él. Una vez que se haya familiarizado con el aparato, puede utilizarlo en exteriores.

1. Prepare diferentes muestras de metal (por ejemplo, monedas y un clavo).
2. Coloque el detector de metales sobre una mesa de plástico o de madera. Deje que la bobina de búsqueda cuelgue unos 15 cm por encima del borde y la parte plana apunte hacia arriba (véase la imagen). Qúitese el reloj, los anillos u otros objetos metálicos y mantenga el aparato lejos de paredes, arcos y objetos metálicos. No pruebe el aparato cerca de un televisor, un ordenador o un teléfono móvil para evitar interferencias.

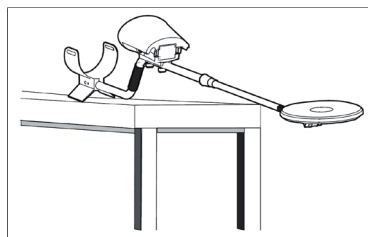

3. Encienda el aparato y gire el control de volumen a la posición media.
4. Comience con el modo ALL METAL. Deslice el interruptor MODE a ALL METAL y gire el control SENS a 10. El control DISC/TONE no juega ningún papel en este modo.

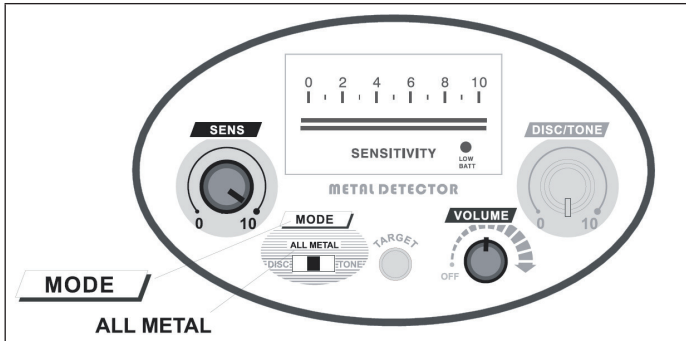

Mueva las muestras de metal preparadas a 5-8 cm por encima del centro de la bobina de búsqueda. El detector responde con un pitido y el indicador de metal se desvía una vez hacia la derecha.

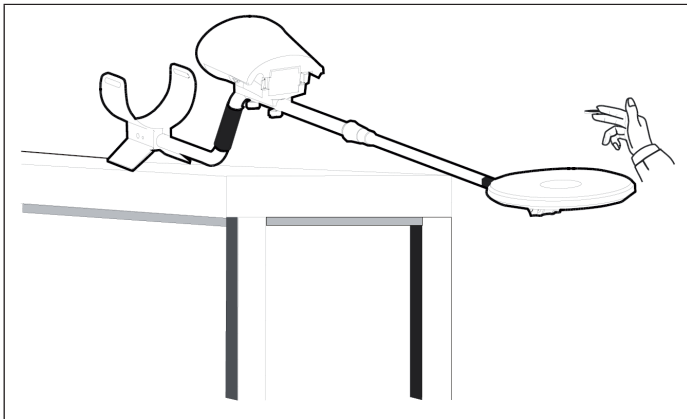

Nota: Debe mover los objetos metálicos mientras el aparato está en modo de movimiento. Si no mueve los objetos, el detector no emitirá ningún sonido. Al girar el control SENS de 0 a 10, se modifica la altura de los objetos metálicos. Notará que la sensibilidad del detector es mayor.

- Si quiere clasificar los tipos de metal, debe cambiar al modo DISCO. Para ello, deslice el interruptor MODE a DISC, gire el control de volumen a la posición media y el control SENS, a 10.

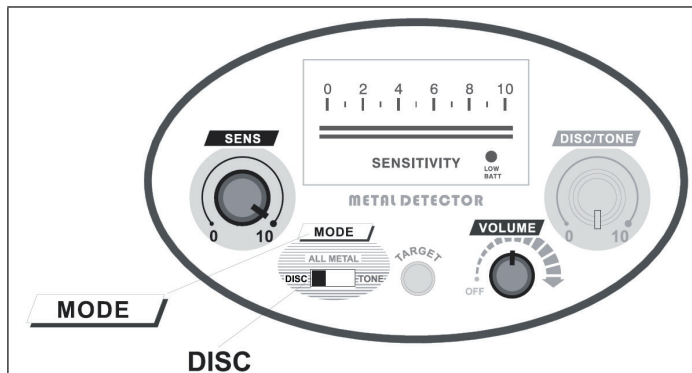

Para excluir los objetos de hierro:

Ponga el control DISC/TONE en 0, el aparato responderá a todos los objetos de hierro con un pitido y el indicador de metal se desviará una vez hacia la derecha.

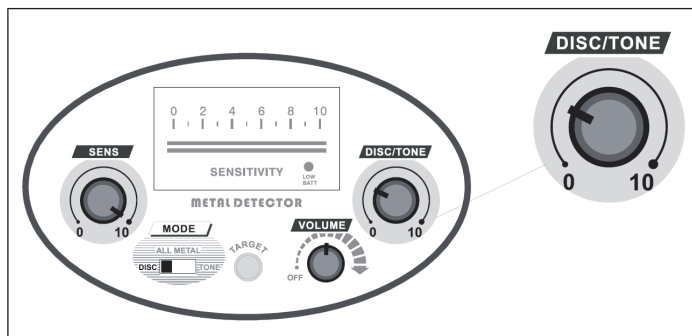

Gire el control DISC/TONE a la posición 9-10. Mueva un clavo de hierro entre 5 y 8 cm por encima del centro de la bobina de búsqueda y el aparato dejará de responder (el altavoz permanece en silencio y el indicador metálico no se desvía). Ahora mueva una moneda por encima de la bobina de búsqueda. Sonará un pitido y el indicador de metal se desviará. Ahora el aparato no reacciona a ningún objeto de hierro.

Para excluir los objetos de níquel:

Ajuste el control DISC/TONE a las 11-12 horas.

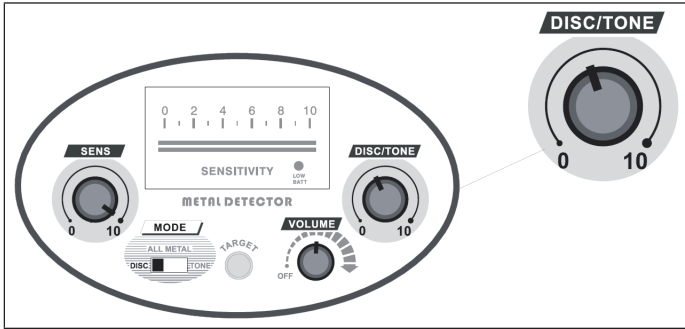

Mueva una moneda de níquel entre 5 y 8 cm por encima del centro de la bobina de búsqueda y el aparato dejará de responder (el altavoz permanece en silencio y el indicador metálico no se desvía). Ahora mueve otra moneda por encima de la bobina de búsqueda. Sonará un pitido y el indicador de metal se desviará. Ahora el aparato no reacciona a ninguna moneda de níquel.

Distinguir entre los diferentes metales:

Para distinguir los distintos metales, gire el regulador DISC. Si gira el regulador de 0 a 10, se excluirán los siguientes objetos en orden: hierro, níquel, tapas de latas, zinc, cobre y aluminio.

Nota: La plata no se excluye. La posición distintiva de la plata corresponde normalmente a la del aluminio, la del oro a la de las tapas de latas.

6. Para utilizar el regulador TONE:

En el modo TONE, puede utilizar el regulador TONE para distinguir diferentes metales. Para ello, deslice el interruptor MODE a TONE, gire el control de volumen a la posición media y el control SENS, a 10.

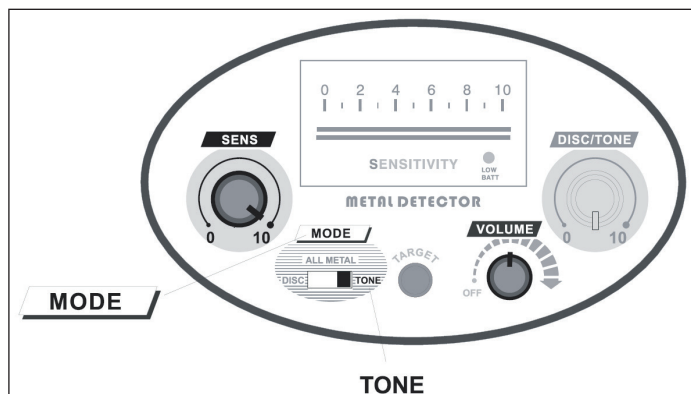

Para excluir los objetos de hierro con el regulador TONE:

Gire el control DISC/TONE a la posición 9-10. Mueva un clavo de hierro a 5-8 cm por encima del centro de la bobina de búsqueda. Oirá un breve sonido de "KO" "KO" y el indicador de metal sonará una vez. En cuanto mueva otros objetos por encima de la bobina de búsqueda, suena un pitido y el puntero se desvía una vez.

Utilice el mismo método y gire el control DISC/TONE para distinguir otros tipos de metal por el tono.

Utilice el mismo método y gire el control DISC/TONE para distinguir un metal determinado por el tono.

La diferencia entre el modo DISC y TONE es la siguiente: si se excluye un determinado objeto metálico en el modo DISC, el aparato no reacciona en absoluto, mientras que en el modo TONE reacciona con un sonido "KO" "KO".

7. Para utilizar la tecla TARGET:

Para ello, deslice el interruptor MODE a ALL METAL, gire el regulador de volumen a la posición media y el control SENS, a 10.

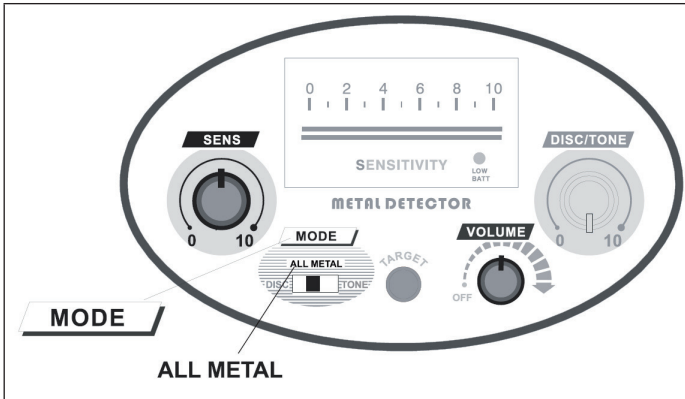

Mantenga pulsado el botón TARGET, el aparato está ahora en modo sin movimiento. El detector ahora sólo reacciona a los objetos que se colocan.

Mueva una moneda lentamente hacia el centro de la bobina de búsqueda. Cuando la moneda se encuentra a 5 cm por encima de la bobina, se emite un sonido largo y el indicador de metal se desvía.

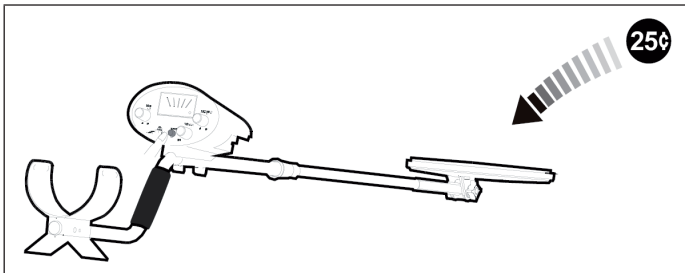

Mantenga la moneda en esta posición. Suelte el botón TARGET después de 2 segundos y vuelva a pulsarlo, la sensibilidad cambia según la moneda colocada. Aunque la posición de la moneda no ha cambiado, ya no pita. Vuelva a mover la moneda lentamente hacia el centro de la bobina de búsqueda; suena un pitido.

Repita los pasos para reducir la altura de la moneda poco a poco hasta que esté cerca del centro de la bobina de búsqueda.

USAR EL APARATO EN EL EXTERIOR

El detector está diseñado principalmente para usarse en el exterior. En el interior suelen haber demasiados objetos metálicos y perturbaciones, por lo que los objetos metálicos no se distinguen claramente.

El uso en el exterior es un poco más complicado, ya que los siguientes factores pueden influir en el resultado de la búsqueda: sustrato, composición del metal, tamaño y grado de oxidación. Este capítulo trata de los pasos básicos. Pruebe diferentes ajustes para ganar experiencia y conseguir buenos resultados.

1. Encienda el aparato.
2. Inicialmente, el interruptor MODE debe estar en la posición ALL METAL. En este modo, se detectan todos los metales. Cuando encuentre un objeto, utilice el modo DISC o TONE para distinguir los diferentes tipos de metal girando el regulador DISC/TONE.

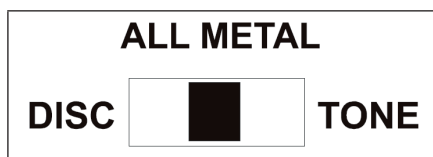

3. **Ajustar el regulador DISC/TONE**

El regulador DISC/TONE es ahora muy práctico en el modo DISC/TONE. Después de encontrar un objeto, debe utilizar uno de los dos modos para determinar el tipo de metal. Si gira el regulador de 0 a 10, se excluirán los siguientes tipos de metal en orden: hierro, níquel, tapas de latas, zinc, cobre y aluminio. Nota: La plata no se excluye. La posición distintiva de la plata corresponde normalmente a la del aluminio, la del oro a la de las tapas de latas.

Si tiene mucha experiencia y sospecha de un determinado tipo de metal, gire el regulador a la posición correspondiente. Si desea excluir los residuos metálicos, gire el control DISC/TONE a las 12 horas para excluir la chatarra.

Como a veces es difícil distinguir los metales en el suelo, le recomendamos que lleve algunas muestras de metal, como clavos de hierro o monedas, para compararlas. Coloque la muestra adecuada en el suelo y mueva la bobina sobre ella, anotando la posición DISC/TONE en la que se excluye el metal. De este modo, podrá juzgar mejor si el objeto encontrado es un metal deseado.

4. Para ajustar la sensibilidad correctamente:

Como usuario, uno suele asumir que un ajuste de alta sensibilidad es mejor. Sin embargo, con un ajuste de SENS alto, el detector también reacciona a las interferencias molestas causadas por los conductos eléctricos en el suelo. Por lo tanto, proceda de la siguiente manera: si recibe constantemente una señal falsa o inestable de la bobina en el área de búsqueda seleccionada, ajuste el control SENS más alto.

5. Para mover la bobina correctamente:

Mueva la bobina a una velocidad constante. La mayoría de los objetos metálicos valiosos envían la misma señal repetidamente. Si la señal no se puede repetir, suele ser errónea. También puede mover la bobina rápidamente sobre el objetivo para obtener una señal más estable. Cuando oiga una señal clara, utilice el modo DISC para determinar el tipo de metal. Nota: la visualización es siempre sólo de referencia, usted debe decidir por sí mismo si desenterrar un objeto o no.

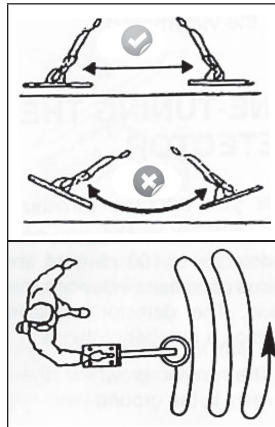

6. Ubicación del objetivo

Si busca en el modo de movimiento, debe mover la bobina. Pero incluso cuando descubra un objetivo, a menudo puede ser difícil encontrar el lugar exacto para excavar. En este caso, debe cambiar al modo sin movimiento.

Mantenga la bobina a 5 cm del suelo y pulse el botón TARGET. El detector cambiará al modo sin movimiento. Mantenga la bobina de búsqueda sobre un punto que no contenga metales. Si oye un sonido, suelte el botón TARGET y vuelva a pulsarlo hasta que no se oiga ningún sonido.

Ahora mueva la bobina al lugar donde ha detectado un objeto. Mueva lentamente la bobina hacia adelante y hacia atrás, cuanto más fuerte sea el sonido, más cerca estará del objeto encontrado. Sostenga la bobina sobre el punto con el sonido más fuerte. Suelte el botón TARGET y vuelva a pulsarlo. El detector se reequilibrará solo y no se escuchará ningún sonido en este punto. Ahora mueva la bobina de nuevo para acotar aún más la ubicación.

7. La función sin movimiento

También puede utilizar la función Sin movimiento directamente para localizar objetivos. Para ello, mantenga pulsado el botón TARGET sin ajustar DISC o SENS. Esta función se recomienda utilizar en zonas donde el suelo es muy irregular o inclinado. Lo mismo ocurre con los suelos minerales o los suelos salinos. NOTA: Mientras mantenga pulsado el botón TARGET, el control DISC/TONE y el control SENS están desactivados y el detector reacciona a todo tipo de metales.

INDICACIONES IMPORTANTES SOBRE EL USO

- Para evitar accidentes, no use los auriculares en lugares con mucho tráfico.
- Pida siempre permiso antes de buscar en un sitio.
- Evite los lugares donde haya cables eléctricos o tuberías.
- No busque en lugares militares donde pueda haber bombas o explosivos enterrados.
- Excave los objetos con cuidado y vuelva a tapar los hoyos. Tenga cuidado de no dañar la vegetación.

MANTENIMIENTO Y CUIDADO

Este detector de metales es un ejemplo de excelente diseño y fabricación. Los siguientes consejos le ayudarán a cuidar del detector para que pueda disfrutarlo durante años.

- Manipule el detector con cuidado y precaución. Los golpes y las caídas pueden dañar los circuitos y la carcasa y, por tanto, provocar lecturas falsas.
- Utilice el detector sólo bajo temperaturas ambientales normales.
- Las temperaturas extremas acortan la vida útil de los componentes eléctricos y pueden causar daños en la carcasa.
- Mantenga el detector lejos del polvo y la suciedad, ya que pueden provocar un desgaste prematuro de las piezas.
- Limpie la carcasa del aparato únicamente con un paño húmedo. No utilice productos químicos, detergentes fuertes o disolventes para limpiar el detector de metales.

REPARACIÓN DE ANOMALÍAS

Si el aparato no funciona, siga los siguientes pasos. Si esto no resuelve el problema, póngase en contacto con nuestro servicio de atención al cliente.

Anomalía	Posible solución
El detector envía señales o sonidos falsos.	Usted gira la placa de búsqueda demasiado rápido o en un ángulo incorrecto. Intente mover la placa de búsqueda más lentamente y en paralelo al suelo.
	Si los objetos están muy oxidados, a veces se envía una señal falsa. Intente apuntar al objetivo desde un ángulo diferente. Si el aparato emite señales y sonidos diferentes cada vez, es posible que el metal esté muy oxidado.
La pantalla muestra el tipo de metal equivocado cuando el detector encuentra un objetivo.	Hay más de un objeto metálico en el suelo.
	El objeto está hecho de un metal que el detector no reconoce.
	Si el objeto está muy oxidado, es posible que no se reconozca correctamente el tipo de metal. No se trata de un mal funcionamiento del aparato.

INDICACIONES SOBRE LA RETIRADA DEL APARATO



Si en su país existe una disposición legal relativa a la eliminación de aparatos eléctricos y electrónicos, este símbolo estampado en el producto o en el embalaje advierte de que no debe eliminarse como residuo doméstico. En lugar de ello, debe depositarse en un punto de recogida de reciclaje de aparatos eléctricos y electrónicos. Una retirada de aparatos conforme a las leyes contribuye a proteger el medio ambiente y a las personas a su alrededor frente a posibles consecuencias perjudiciales para la salud. Para obtener información más detallada sobre el reciclaje de este producto, póngase en contacto con su ayuntamiento o con el servicio de eliminación de residuos domésticos.

Este producto contiene baterías. Si en su país existe una normativa para la eliminación de baterías, estas no deben ser arrojadas al cubo de la basura común. Infórmese sobre la legislación de su país sobre la retirada y eliminación de las pilas y baterías. Una retirada de aparatos conforme a las leyes contribuye a proteger el medio ambiente y a las personas a su alrededor frente a posibles consecuencias perjudiciales para la salud.

FABRICANTE E IMPORTADOR (RU)

IMPORTADOR:

Chal-Tec GmbH, Wallstraße 16, 10179 Berlín, Alemania.

Importador para el Reino Unido:

Berlin Brands Group UK Limited
PO Box 42
272 Kensington High Street
London, W8 6ND
United Kingdom

Cher client, chère cliente,

Toutes nos félicitations pour l'acquisition de ce nouvel appareil. Lisez attentivement les indications suivantes et suivez-les pour éviter d'éventuels dommages. Nous ne saurions être tenus pour responsables des dommages dus au non-respect des consignes et à la mauvaise utilisation de l'appareil. Scannez le QR-Code pour obtenir la dernière version du mode d'emploi ainsi que d'autres informations concernant le produit :

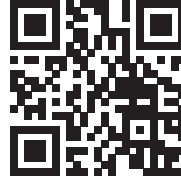

SOMMAIRE

Consignes de sécurité	54
Code éthique	54
Aperçu de l'appareil	54
Affichage et fonctions	55
Assemblage	56
Mise en marche et utilisation	58
Utilisation de l'appareil en extérieur	64
Remarques importantes sur l'utilisation	66
Entretien et maintenance	67
Résolution des problèmes	67
Informations sur le recyclage	68
Fabricant et importateur (GB)	68

FICHE TECHNIQUE

Numéro d'article	10000503_10019080
Alimentation	6 x piles AA de 1,5 V (non fournies)

CONSIGNES DE SÉCURITÉ

- Ne laissez pas tomber le détecteur de métaux, sinon l'appareil risque de ne pas fonctionner correctement.
- Conservez le détecteur à l'abri de la poussière et de la saleté, car cela pourrait endommager certaines pièces.
- Veuillez utiliser le détecteur uniquement à des températures normales pour éviter de faire souffrir l'électronique.
- N'utilisez pas de produits chimiques pour le nettoyage mais un chiffon humide.

CODE ÉTHIQUE

- Respectez la propriété d'autrui.
- Demandez toujours la permission avant de faire des recherches
- Respectez les dispositions légales
- Ne détruisez pas les trésors historiques
- Rebouchez les trous que vous avez creusés.

APERÇU DE L'APPAREIL

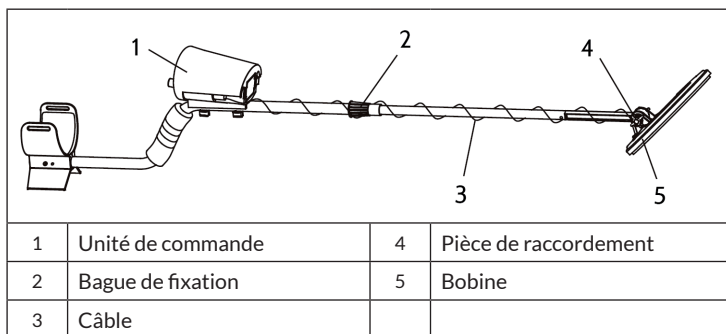

AFFICHAGE ET FONCTIONS

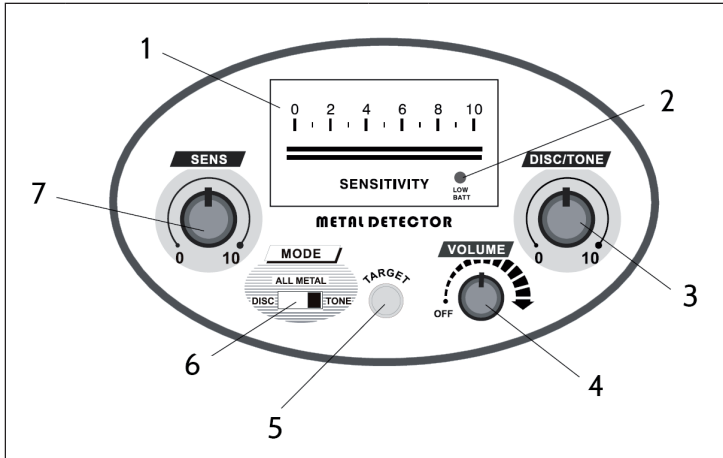

1	Voyant pour le métal	5	Touche de cible
2	Batterie faible	6	Commutateur de mode
3	Discriminateur	7	Réglage de la sensibilité
4	Réglage du volume		

Fonction	Description
Mise en marche / arrêt	Tournez le bouton de réglage du volume.
MODE	Faites glisser le commutateur sur le mode souhaité : DISC, ME- TAL ou TONE.
SENS	Utilisez le curseur pour régler la sensibilité. Nous vous recommandons de réduire la sensibilité en cas d'interférences.
DISC/TONE	Tournez le curseur dans le sens des aiguilles d'une montre de 0 à 10 pour masquer les objets que vous ne voulez pas trouver. En position 0, l'appareil réagit à tous les métaux, tandis qu'en position 10, il ne réagit qu'au métal argenté. Lorsque le sélecteur de mode est réglé sur DISC ou TONE, cette fonction est utile, en mode ALL METAL elle n'a aucun sens.

Fonction	Description
VOLUME	Réglez le volume avec la commande.
LOW BATT	Lorsque le voyant LED s'allume, changez les piles.
TARGET	Appuyez sur la touche de cible et maintenez-la pour faire passer l'appareil du mode Déplacement au mode Cible. Dans cet état, l'appareil ne distingue plus aucun métal. Tant que la bobine de recherche s'approche des métaux, le détecteur réagit. Plus vous approchez du métal, plus le signal fort pour vous aider à le cibler.
Prise de casque	Dès que vous connectez des écouteurs, l'appareil ne fait plus de bruit.

ASSEMBLAGE

1. Tournez la bague de fixation dans le sens des aiguilles d'une montre pour la desserrer et poussez le tube avec la bobine de recherche dans le tube supérieur. Réglez la hauteur de manière à pouvoir vous tenir debout avec les bras tendus. Fermez la bague de fixation dès que la bobine est à 1,5 cm du sol (voir photo).

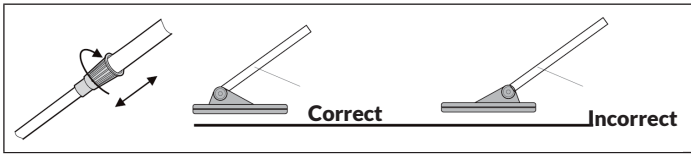

2. Alignez maintenant l'unité de commande avec les deux trous situés juste avant le coude du tube supérieur et fixez-les avec deux vis.

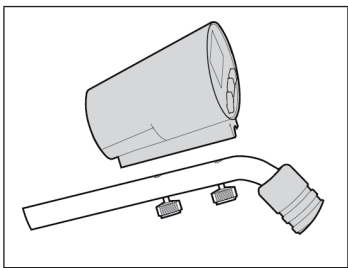

3. Enroulez le câble de la bobine de recherche sans serrer autour du tube et branchez le connecteur en bas à droite dans l'unité de commande.

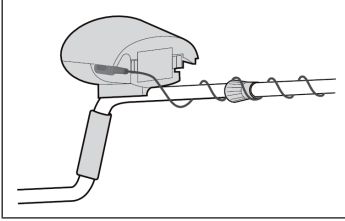

4. L'accoudoir est réglable. Le réglage le plus long est pré installé. Si vous avez des bras plus courts, vous pouvez ajuster la position. Pour ce faire, desserrez les vis à droite et à gauche. Déplacez le support et revissez les deux vis.

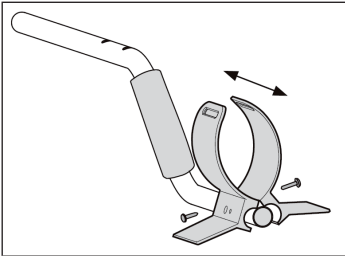

Insertion des piles

1. Appuyez sur les languettes du compartiment de la batterie et retirez-le.
2. Insérez 6 piles AA (non fournies), en veillant à les insérer dans le bon sens.
3. Remettez le compartiment des piles en place. Si vous n'utilisez pas l'appareil pendant une semaine ou plus, retirez les piles.

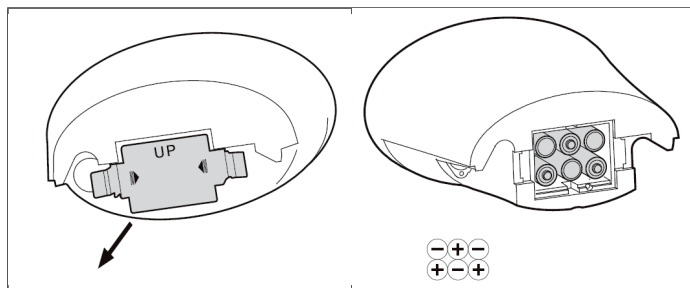

MISE EN MARCHÉ ET UTILISATION

Avant d'utiliser l'appareil à l'extérieur, nous vous recommandons de le tester à l'intérieur jusqu'à être à l'aise avec. Une fois familiarisé avec l'appareil, vous pouvez l'utiliser en extérieur.

1. Préparez différents échantillons de métal (par exemple, des pièces de monnaie et un clou).
2. Placez le détecteur de métaux sur une table en plastique ou en bois. Faites pendre la bobine de recherche d'environ 15 cm au-dessus du bord, la partie plate dirigée vers le haut (voir l'image). Retirez votre montre, vos bagues ou tout autre objet métallique de votre bras et éloignez l'appareil des murs, des sols et des objets métalliques. Ne testez pas l'appareil à proximité d'un téléviseur, d'un ordinateur ou d'un téléphone portable pour éviter les interférences.

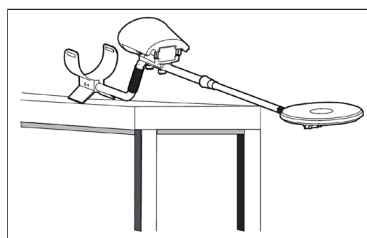

3. Allumez l'appareil et mettez le contrôle du volume sur la position centrale.
4. Commencez par le mode ALL METAL. Faites glisser le commutateur MODE sur ALL METAL et tournez la commande SENS sur 10. La commande DISC/TONE ne joue aucun rôle dans ce mode.

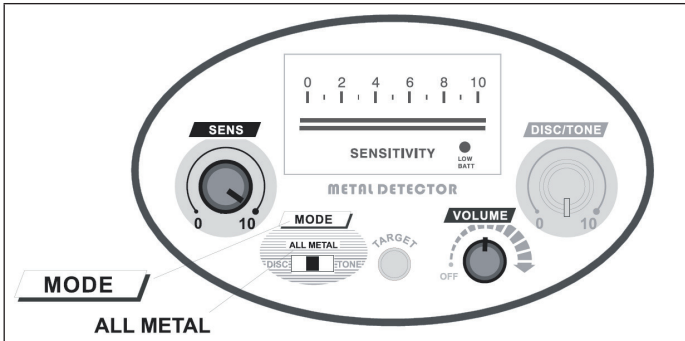

Déplacez les échantillons métalliques préparés à 5-8 cm au-dessus du centre de la bobine de recherche. Le détecteur répond par un bip et l'indicateur de métal bascule une fois vers la droite.

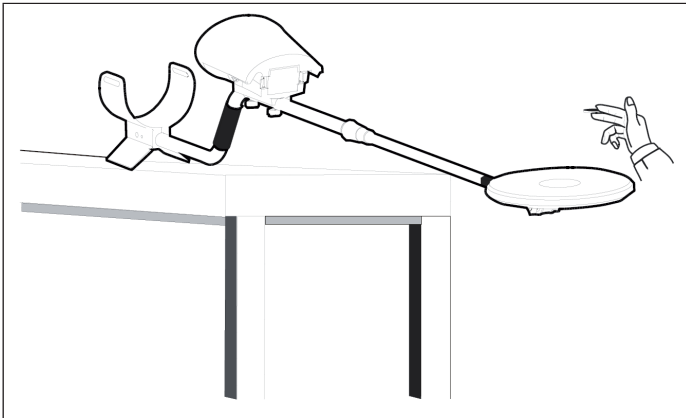

Remarque : Vous devez déplacer les objets métalliques lorsque l'appareil est en mode mouvement. Si vous ne déplacez pas les objets, le détecteur ne réagira pas. Lorsque vous tournez la commande SENS de 0 à 10, vous modifiez la hauteur des objets métalliques. Vous remarquerez que la sensibilité du détecteur augmente.

- 5. Si vous voulez classer les types de métaux, vous devez passer en mode DISC. Pour ce faire, faites glisser le commutateur MODE sur DISC, tournez la commande de volume sur la position centrale et la commande SENS sur 10.

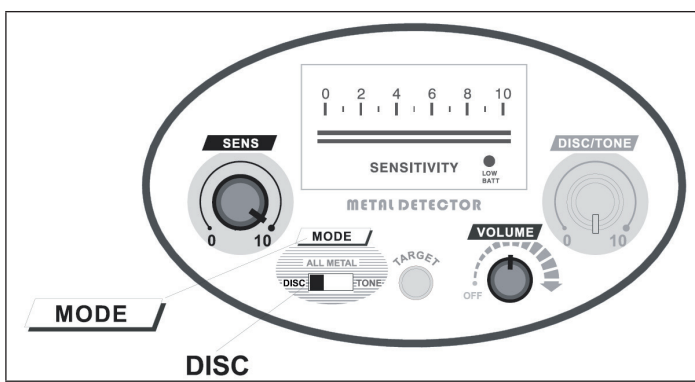

Pour exclure les objets en fer :

Réglez la commande DISC/TONE sur 0, l'appareil réagira à tous les objets en fer par un bip et l'indicateur de métal basculera une fois à droite.

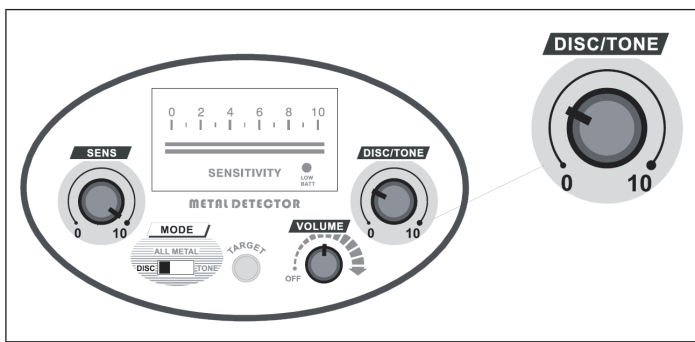

Tournez la commande DISC/TONE sur la position 9-10 heures. Déplacez un clou de fer à 5-8 cm au-dessus du centre de la bobine de recherche, l'appareil ne répond plus (le haut-parleur reste silencieux et l'indicateur métallique ne bascule pas). Maintenant, déplacez une pièce au-dessus de la bobine de recherche. Un signal sonore retentit et l'indicateur de métal s'éteint. Tous les objets en fer sont désormais ignorés.

Pour exclure les objets en nickel :

Réglez la commande DISC/TONE sur 11-12 heures.

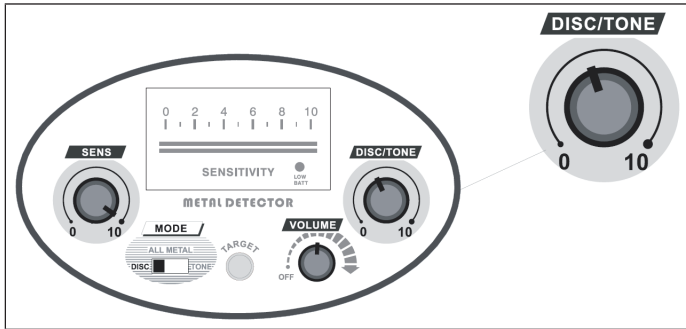

Déplacez une pièce de nickel 5-8 cm au-dessus du centre de la bobine de recherche, l'appareil ne répond plus (le haut-parleur reste silencieux et l'indicateur métallique ne bascule pas). Déplacez une autre pièce au-dessus de la bobine de recherche. Un signal sonore retentit et l'indicateur de métal s'éteint. Toutes les pièces de nickel sont désormais ignorées.

Pour distinguer les différents métaux :

Pour distinguer les différents métaux, tournez le bouton DISC. Lorsque vous tournez le bouton de 0 à 10, vous excluez dans l'ordre : le fer, le nickel, les couvercles de boîtes de conserve, le zinc, le cuivre et l'aluminium.

Remarque : L'argent n'est pas exclu. La position distinctive de l'argent correspond normalement à celle de l'aluminium, celle de l'or correspond à celle des fermetures de canettes.

6. Pour utiliser la commande TONE :

En mode TONE, vous pouvez utiliser la commande TONE pour distinguer les différents métaux. Pour ce faire, faites glisser le commutateur MODE sur TONE, tournez la commande de volume sur la position centrale et la commande SENS sur 10.

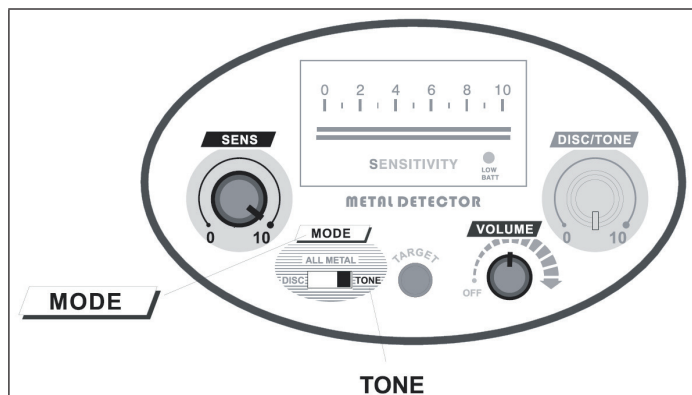

Pour exclure les objets en fer avec le bouton TONE :

Tournez la commande DISC/TONE sur la position 9-10 heures. Déplacez un clou en fer à 5-8 cm au-dessus du centre de la bobine de recherche. Un bref son « KO » « KO » se fait entendre et l'indicateur de métal s'allume une fois. Déplacez d'autres objets sur la bobine de recherche, un signal sonore retentit et le pointeur s'éteint une fois.

Utilisez la même méthode et tournez la commande DISC/TONE pour distinguer d'autres types de métaux par leur tonalité.

Utilisez la même méthode et tournez la commande DISC/TONE pour distinguer au son un métal donné.

La différence entre les modes DISC et TONE est la suivante : si un certain objet métallique est exclu en mode DISC, l'appareil ne réagit pas du tout, alors qu'en mode TONE, il réagit avec un son « KO » « KO ».

7. Pour utiliser la touche TARGET :

Pour ce faire, faites glisser le commutateur MODE sur ALL METALL, tournez la commande de volume et la commande SENS sur la position centrale.

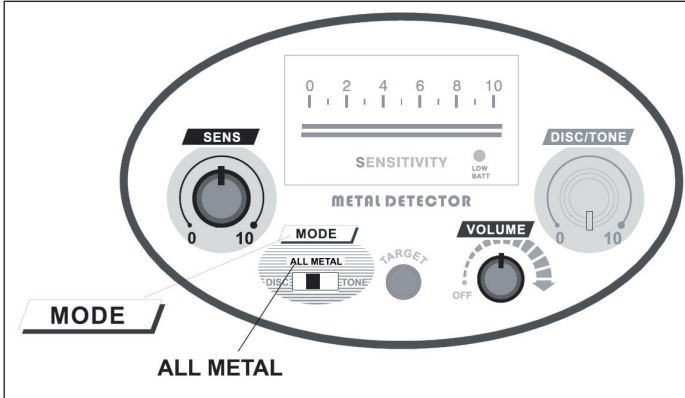

Maintenez la touche TARGET, l'appareil est maintenant en mode statique. Le détecteur ne réagit désormais qu'aux objets présentés.

Déplacez lentement une pièce de monnaie au-dessus du centre de la bobine de recherche. Lorsque la pièce se trouve à 5 cm au-dessus de la bobine, un son long est émis et l'indicateur de métal bascule.

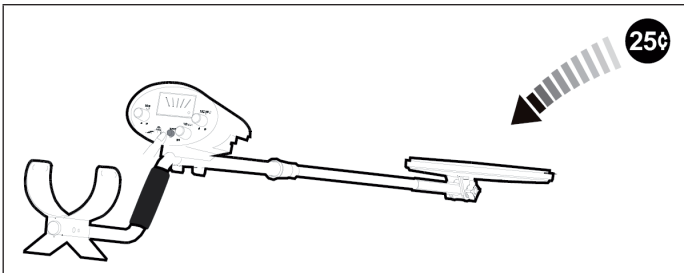

Maintenez la pièce dans cette position. Relâchez la touche TARGET après 2 secondes, puis appuyez de nouveau dessus, la sensibilité change en fonction de la pièce présentée. Bien que la position de la pièce n'ait pas changé, elle n'émet plus de bip. Déplacez de nouveau la pièce de monnaie au-dessus du centre de la bobine de recherche, un son long est émis.

Répétez les étapes pour réduire petit à petit la hauteur de la pièce jusqu'à ce qu'elle soit proche du centre de la bobine de recherche.

UTILISATION DE L'APPAREIL EN EXTÉRIEUR

L'appareil est principalement destiné à une utilisation en extérieur. À l'intérieur, il y a trop d'objets métalliques et de perturbations, de sorte que les objets métalliques sont distingués de manière insuffisante.

L'utilisation en extérieur est un peu plus compliquée, car les facteurs suivants peuvent influencer le résultat de la recherche : composition du sol, composition du métal, la taille et le degré d'oxydation. Ce chapitre traite des étapes de base. Essayez différents réglages pour acquérir de l'expérience et obtenir de bons résultats.

1. Allumez l'appareil.
2. Initialement, le commutateur MODE doit être réglé sur ALL METAL. Dans ce mode, tous les métaux sont détectés. Lorsque vous trouvez un objet, utilisez le mode DISC ou TONE pour distinguer les différents types de métaux en tournant le bouton DISC/TONE.

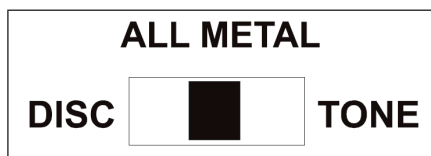

3. Régler la commande DISC/TONE

La commande DISC/TONE est maintenant utile en mode DISC/TONE. Après avoir trouvé un objet, vous devez utiliser l'un des deux modes pour déterminer le type de métal. Lorsque vous tournez pas à pas le bouton de 0 à 10, vous excluez dans l'ordre : le fer, le nickel, les languettes de canettes, le zinc, le cuivre et l'aluminium. REMARQUE : L'argent n'est pas exclu. La position distinctive de l'argent correspond normalement à celle de l'aluminium, celle de l'or correspond à celle des languettes de canettes.

Si vous êtes très expérimenté et que vous soupçonnez un certain type de métal, tournez le curseur sur la position correspondante. Si vous voulez exclure les déchets métalliques, tournez la commande DISC/TONE sur 12 heures pour exclure la ferraille.

Comme il est parfois difficile de distinguer les métaux dans le sol, nous vous recommandons d'emporter certains échantillons de métal, tels que des clous en fer ou des pièces de monnaie pour effectuer des comparaisons. Placez l'échantillon approprié sur le sol et déplacez la bobine sur celui-ci, en notant la position DISC/TONE à laquelle le métal est exclu. Vous pourrez ainsi mieux juger si l'objet trouvé est un métal recherché.

4. Pour régler correctement la sensibilité :

En tant qu'utilisateur, on suppose généralement qu'un réglage élevé de la sensibilité est préférable. Cependant, à un réglage élevé de SENS, l'appareil réagit également aux interférences perturbatrices causées par les lignes électriques dans le sol. Il faut donc procéder comme suit : Si la bobine reçoit constamment un signal faux ou instable dans la zone de recherche sélectionnée, réglez la commande SENS plus haut.

5. Comment déplacer correctement la bobine :

Déplacez la bobine à vitesse constante. La plupart des objets métalliques précieux envoient le même signal de manière répétée. Si le signal ne peut être répété, il est généralement erroné. Vous pouvez également déplacer la bobine rapidement sur la cible pour obtenir un signal plus stable. Lorsque vous entendez un signal clair, utilisez le mode DISC pour déterminer le type de métal. Note : l'affichage est toujours à titre indicatif, vous devez décider par vous-même si vous détectez un objet cible ou non,

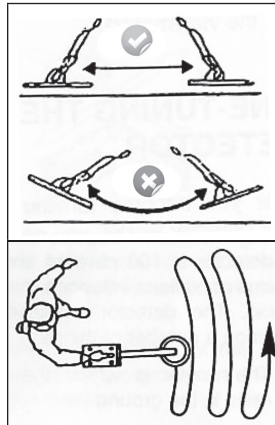

6. Emplacement de la cible

Si vous recherchez en mode mouvement, vous devez déplacer la bobine. Mais même lorsque vous découvrez une cible, il peut souvent être difficile de trouver le bon endroit pour creuser. A ce stade, vous devez passer en mode non-mouvement.

Tenez la bobine à 5 cm du sol et appuyez sur la touche TARGET, l'appareil passe en mode non-mobile. Tenez la bobine de recherche au-dessus d'un endroit qui ne contient pas de métaux. Si vous entendez un son, relâchez la touche TARGET et appuyez de nouveau dessus jusqu'à ce qu'aucun son ne se fasse entendre.

Maintenant, déplacez la bobine à l'endroit où vous avez détecté un objet. Déplacez lentement la bobine d'avant en arrière, plus le son devient fort, plus vous êtes proche de l'objet trouvé. Tenez la bobine au-dessus de l'endroit où le son est le plus fort. Relâchez la touche TARGET et appuyez de nouveau dessus. L'appareil se rééquilibrera de lui-même et n'émettra aucun son à ce stade. Maintenant, déplacez à nouveau la bobine pour préciser encore l'emplacement.

7. Fonction de non-mouvement

Vous pouvez également utiliser directement la fonction « sans mouvement » pour localiser les cibles. Pour ce faire, appuyez sur la touche TARGET et maintenez-la sans régler DISC ou SENS. Sur sol très irrégulier ou en pente, nous vous recommandons d'utiliser cette fonction. Il en va de même pour les sols minéraux ou salins. REMARQUE : Tant que vous maintenez la touche TARGET, la commande DISC/TONE et la commande SENS sont sans fonction et le détecteur réagit à tous les types de métaux.

REMARQUES IMPORTANTES SUR L'UTILISATION

- Pour éviter les accidents, ne portez pas les écouteurs dans des endroits où la circulation est intense.
- Demandez toujours la permission avant d'effectuer une recherche sur un site.
- Restez à l'écart des endroits où se trouvent des fils électriques ou des tuyaux.
- Ne fouillez pas les sites militaires où des bombes ou des explosifs peuvent être enterrés.
- Déterrez soigneusement les objets et rebouchez le trou. Veillez à ne pas endommager la végétation.

ENTRETIEN ET MAINTENANCE

Votre détecteur de métaux est un exemple de conception et de fabrication excellentes. Les conseils suivants vous aideront à prendre soin de votre détecteur pour en profiter de nombreuses années.

- Manipulez le détecteur avec soin et prudence. Les chocs et les chutes peuvent endommager les circuits et les boîtiers et ainsi entraîner de fausses détections.
- N'utilisez le détecteur qu'à des températures ambiantes normales.
- Les températures extrêmes réduisent la durée de vie des composants électriques et peuvent endommager le boîtier.
- Gardez le détecteur à l'abri de la poussière et de la saleté, cela peut provoquer une usure prématurée des pièces.
- Nettoyez l'appareil avec un chiffon humide uniquement. N'utilisez pas de produits chimiques, de détergents puissants ou de solvants pour le nettoyage.

RÉSOLUTION DES PROBLÈMES

Si l'appareil ne fonctionne pas, suivez les étapes ci-dessous. Si cela ne résout pas le problème, contactez notre service clientèle.

Problème	Solution possible
Le détecteur envoie de faux signaux ou de fausses tonalités.	Vous passez la tête de recherche trop rapidement ou avec un mauvais angle. Essayez de déplacer la tête de recherche plus lentement et parallèlement au sol.
	Si les objets sont fortement rouillés, un faux signal est parfois envoyé. Essayez de viser la cible sous un angle différent. Si l'appareil émet des signaux et des sons différents à chaque fois, il s'agit peut-être d'un métal fortement rouillé.
L'écran affiche le mauvais type de métal lorsque le détecteur trouve une cible.	Il y a plus d'un objet métallique dans le sous-sol.
	L'objet est fait d'un métal que le détecteur ne reconnaît pas.
	Si l'objet est fortement rouillé, le type de métal peut ne pas être reconnu correctement. Il ne s'agit pas d'un dysfonctionnement de l'appareil.

INFORMATIONS SUR LE RECYCLAGE



Si la mise en rebut des appareils électriques et électroniques est réglementée dans votre pays, ce symbole sur le produit ou sur l'emballage indique qu'il ne doit pas être éliminé avec les ordures ménagères. Vous devez l'acheminer vers un point de collecte pour le recyclage des appareils électriques et électroniques. En respectant des règles de recyclage, vous protégez l'environnement et la santé de vos semblables des conséquences négatives. Pour plus d'informations sur le recyclage et l'élimination de ce produit, contactez votre autorité locale ou votre service d'élimination des déchets ménagers.

Ce produit contient des batteries. S'il existe une réglementation légale pour l'élimination des batteries dans votre pays, ne les jetez pas avec les ordures ménagères. Renseignez-vous sur les réglementations locales concernant la mise au rebut des batteries. En respectant des règles de recyclage, vous protégez l'environnement et la santé de vos semblables des conséquences négatives.

FABRICANT ET IMPORTATEUR (GB)

Fabricant :

Chal-Tec GmbH, Wallstraße 16, 10179 Berlin, Allemagne.

Importateur pour la Grande Bretagne :

Berlin Brands Group UK Limited
PO Box 42
272 Kensington High Street
London, W8 6ND
United Kingdom

Gentile cliente,

la ringraziamo per l'acquisto del dispositivo. La preghiamo di leggere attentamente le seguenti istruzioni per l'uso e di seguirle per evitare possibili danni. Non ci assumiamo alcuna responsabilità per danni scaturiti da una mancata osservanza delle avvertenze di sicurezza e da un uso improprio del dispositivo. Scansionare il codice QR seguente per accedere al manuale d'uso più attuale e ricevere informazioni sul prodotto.



INDICE

Avvertenze di sicurezza	70
Codice etico	70
Descrizione del dispositivo	70
Display e funzioni	71
Assemblaggio	72
Messa in funzione e utilizzo	74
Il dispositivo in uso esterno	80
Note importanti sull'utilizzo	82
Pulizia e manutenzione	83
Risoluzione dei problemi	83
Avviso di smaltimento	84
Produttore e importatore (UK)	84

DATI TECNICI

Numero articolo	10000503_10019080
Alimentazione	6 batterie AA da 1,5 V (non incluse)

AVVERTENZE DI SICUREZZA

- Si prega di non far cadere il metal detector, in caso contrario potrebbe funzionare in modo impreciso.
- Tenere il metal detector lontano dalla polvere e dalla sporcizia, poiché potrebbero danneggiare alcune parti.
- Si prega di utilizzare il metal detector solo a temperature normali, in caso contrario l'elettronica potrebbe soffrirne.
- Per la pulizia, utilizzare un panno inumidito ed evitare detergenti chimici.

CODICE ETICO

- Rispettare le proprietà altrui.
- Chiedere sempre il permesso prima di cercare
- Rispettare le leggi
- Non distruggere beni archeologici
- Ricoprire le buche dopo la ricerca.

DESCRIZIONE DEL DISPOSITIVO

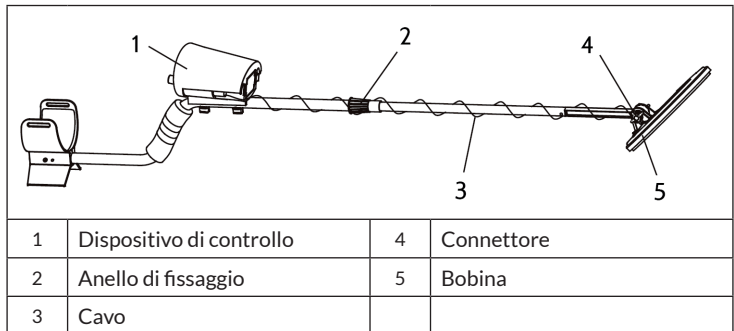

DISPLAY E FUNZIONI

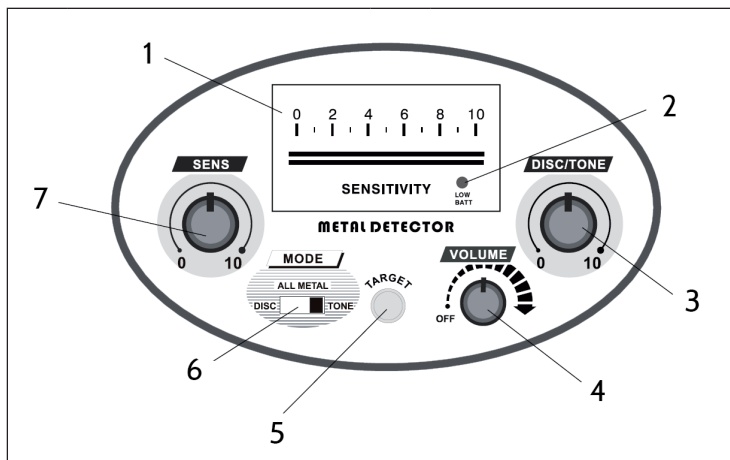

1	Indicatore metallo	5	Pulsante bersaglio
2	Livello batteria basso	6	Interruttore di modalità
3	Discriminazione regolabile	7	Sensibilità regolabile
4	Volume regolabile		

Funzione	Descrizione
Accendere / spegnere	Ruotare la manopola del volume.
MODE	Far scorrere l'interruttore sulla modalità desiderata: DISC, ME-TAL o TONE.
SENS	Usare la manopola per modificare la sensibilità. Si consiglia di ridurre la sensibilità in presenza di interferenze.
DISC/TONE	Ruotare la manopola in senso orario da 0 a 10 per nascondere gli oggetti che non si desidera trovare. In posizione 0, il dispositivo reagisce a tutti i metalli, mentre in posizione 10 reagisce solo all'argento. Quando l'interruttore di modalità è impostato su DISC o TONE, questa funzione è utile, mentre in modalità ALL METAL è meno sensata.

Funzione	Descrizione
VOLUME	Regolare il volume al livello desiderato.
LOW BATT	Quando il LED si accende, cambiare le batterie.
TARGET	Tenere premuto il pulsante bersaglio per far passare il dispositivo dalla modalità di movimento alla modalità bersaglio. In questo stato, il dispositivo non distingue più alcun metallo. Quando la bobina di ricerca si avvicina ai metalli, il metal detector emette un suono. Più ci si avvicina al metallo, più il suono è forte. In questo modo è più facile individuare il bersaglio.
Ingresso cuffie	Non appena si collegano le cuffie, il dispositivo non emette più alcun rumore.

ASSEMBLAGGIO

1. Girare l'anello di fissaggio in senso orario per allentarlo e spingere il tubo con la bobina di ricerca nel tubo superiore. Regolare l'altezza in modo da poter stare in piedi con le braccia tese. Chiudere l'anello di fissaggio non appena la bobina si trova a 1,5 cm dal suolo (vedi foto).

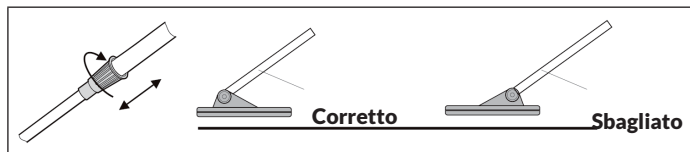

2. A questo punto, allineare il dispositivo di controllo con i due fori appena prima della curva sul tubo superiore e fissare con due viti.

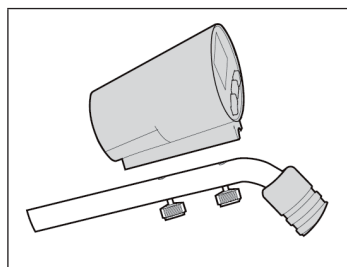

3. Avvolgere il cavo della bobina di ricerca liberamente intorno al tubo e inserire la spina in basso a destra nel dispositivo di controllo.

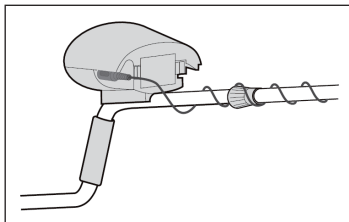

4. Il bracciolo è regolabile. L'impostazione più lunga è preinstallata. Se si hanno braccia più corte, è possibile regolare la posizione. Per farlo, allentare le viti a destra e a sinistra. Spostare il supporto e riavvitare le due viti.

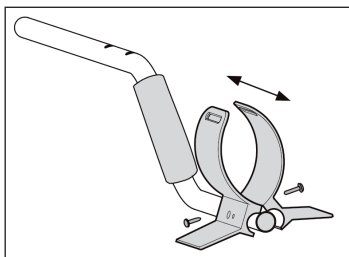

Inserire le pile

1. Premere le linguette del vano batteria e rimuoverlo.
2. Inserire 6 batterie AA (non incluse), assicurandosi di inserirle nel modo corretto.
3. Richiudere il coperchio. Se non si utilizza il dispositivo per una settimana o più, rimuovere le batterie.

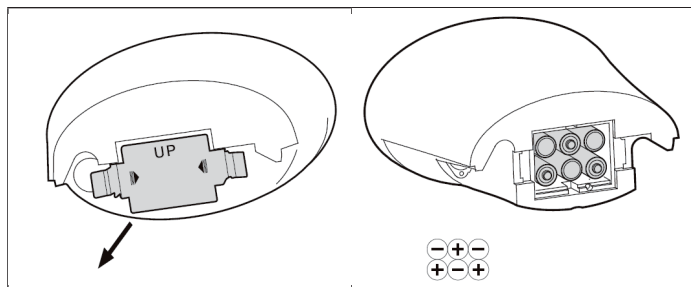

MESSA IN FUNZIONE E UTILIZZO

Prima di usare l'unità all'aperto, raccomandiamo di provarla in casa fino a quando non ci si sente a proprio agio. Una volta che si ha familiarità con il dispositivo, nulla ostacola l'uso all'aperto.

1. Tenere pronti diversi campioni di metallo (per esempio monete e un chiodo).
2. Posizionare il metal detector su un tavolo di plastica o di legno. Lasciare che la bobina di ricerca penda circa 15 cm oltre il bordo, la parte piatta deve puntare verso l'alto (vedi foto). Rimuovere l'orologio, gli anelli o altri oggetti metallici sul braccio e tenere il dispositivo lontano da pareti, archi e oggetti metallici. Non provare il dispositivo vicino a una TV, un computer o un telefono cellulare per evitare interferenze.

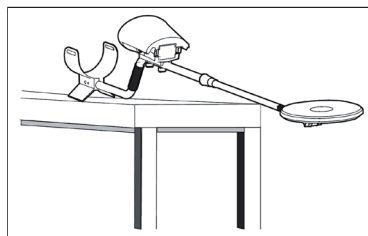

3. Accendere il dispositivo e girare la manopola del volume fino alla posizione centrale.
4. Iniziare con la modalità ALL METAL. Far scorrere l'interruttore MODE su ALL METAL e girare la manopola SENS su 10. La manopola DISC/TONE non ha alcun ruolo in questa modalità.

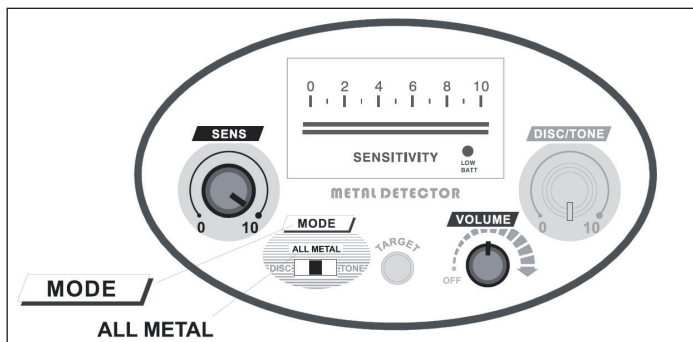

Spostare i campioni di metallo preparati 5-8 cm sopra il centro della bobina di ricerca. Il metal detector risponde con un suono e l'indicatore di metallo si sposta una volta a destra.

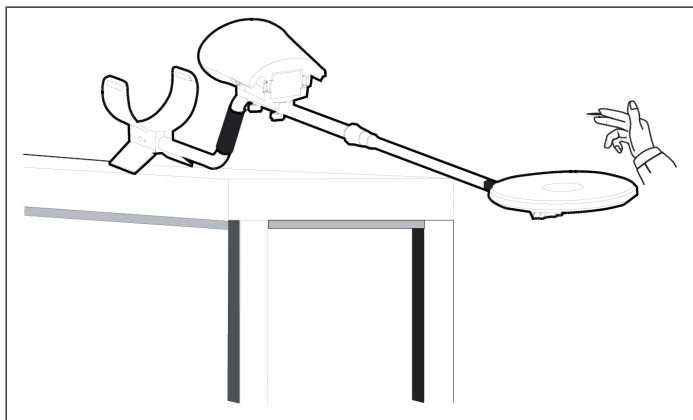

Nota: è necessario spostare gli oggetti metallici quando il dispositivo è in modalità di movimento. Se non si spostano gli oggetti, il metal detector non emette alcun suono. Quando si gira la manopola SENS da 0-10, cambiare l'altezza degli oggetti metallici. Si noterà che la sensibilità del metal detector diventa più alta.

5. Per classificare i tipi di metallo, è necessario passare alla modalità DISC. Per fare questo, far scorrere l'interruttore MODE su DISC, ruotare la manopola del volume sulla posizione centrale e la manopola SENS su 10.

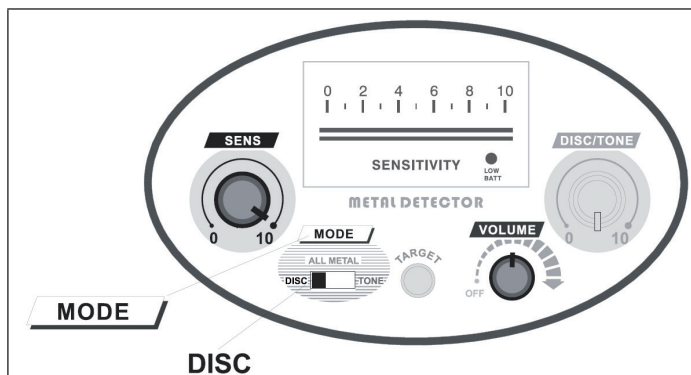

Per escludere gli oggetti di ferro:

Impostare la manopola DISC/TONE su 0 e il dispositivo risponderà a tutti gli oggetti di ferro con un bip e l'indicatore di metallo si sposterà una volta verso destra.

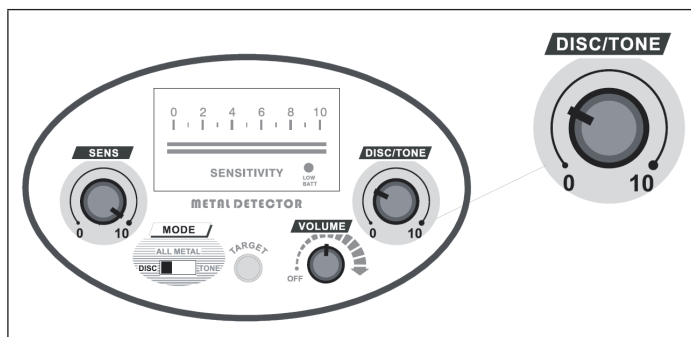

Girare la manopola DISC/TONE a ore 9-10. Spostando un chiodo di ferro 5-8 cm sopra il centro della bobina di ricerca, l'apparecchio smette di rispondere (l'altoparlante rimane silenzioso e l'indicatore metallico non si muove). Ora spostare una moneta sopra la bobina di ricerca. Verrà emesso un bip e l'indicatore di metallo si muoverà. Tutti gli oggetti di ferro ora vengono ignorati.

Per escludere gli oggetti in nichel:

Posizionare la manopola DISC/TONE a ore 11-12.

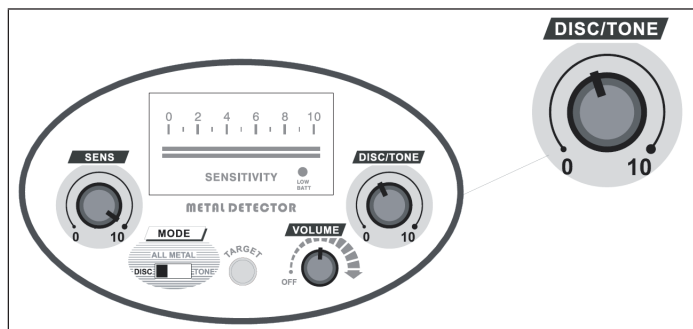

Spostando un chiodo di ferro 5-8 cm sopra il centro della bobina di ricerca, l'apparecchio smette di rispondere (l'altoparlante rimane silenzioso e l'indicatore metallico non si muove). Ora spostare una moneta sopra la bobina di ricerca. Verrà emesso un bip e l'indicatore di metallo si muoverà. Tutte le monete in nichel ora verranno ignorate.

Distinguere tra i diversi metalli:

Per distinguere i diversi metalli, girare la manopola DISC. Quando si gira la manopola da 0 a 10 vengono esclusi in ordine: ferro, nichel, linguette di lattine, zinco, rame e alluminio.

Nota: l'argento non viene escluso. La posizione distintiva dell'argento corrisponde normalmente a quella dell'alluminio, mentre quella dell'oro a quella delle linguette delle lattine.

6. Per usare la manopola TONE:

In modalità TONE, è possibile utilizzare la manopola TONE per distinguere i diversi metalli. Far scorrere l'interruttore MODE su TONE, ruotare la manopola del volume sulla posizione centrale e la manopola SENS su 10.

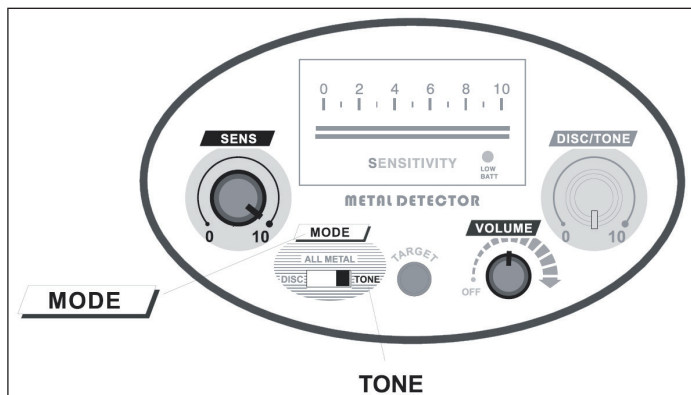

Per escludere gli oggetti di ferro con la manopola TONE:

Girare la manopola DISC/TONE a ore 9-10. Spostare un chiodo di ferro 5-8 cm sopra il centro della bobina di ricerca. Si sentirà un breve suono "KO" "KO" e l'indicatore metallico fa un movimento. Non appena altri oggetti si spostano sulla bobina di ricerca, viene emesso un bip e l'indicatore fa un movimento.

Usare lo stesso metodo e girare la manopola DISC/TONE per distinguere altri tipi di metallo in base al suono.

Usare lo stesso metodo e girare la manopola DISC/TONE per distinguere un tipo specifico di metallo in base al suono.

La differenza tra la modalità DISC e TONE è la seguente: se un certo oggetto metallico viene escluso in modalità DISC, il dispositivo non reagisce affatto, mentre in modalità TONE reagisce con un suono "KO" "KO".

7. Per usare il tasto TARGET:

Far scorrere l'interruttore MODE su ALL METAL, ruotare la manopola del volume e la manopola SENS sulla posizione centrale.

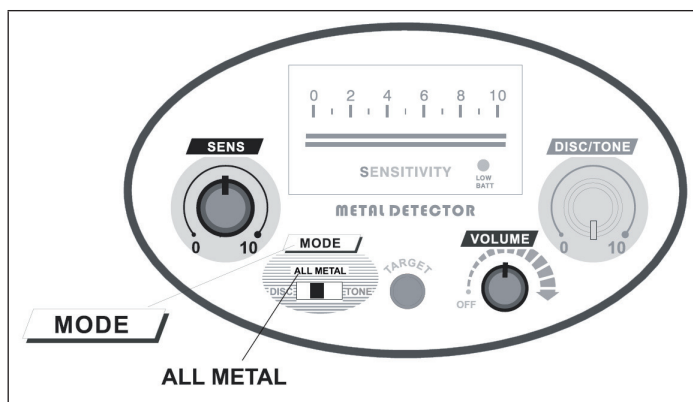

Premere e tenere premuto il pulsante TARGET: il dispositivo è ora in modalità non in movimento. Il metal detector ora reagisce solo agli oggetti che vengono puntati.

Muovere lentamente una moneta verso il centro della bobina di ricerca. Quando la moneta si trova a 5 cm sopra la bobina, viene emesso un suono lungo e l'indicatore di metallo si muove.

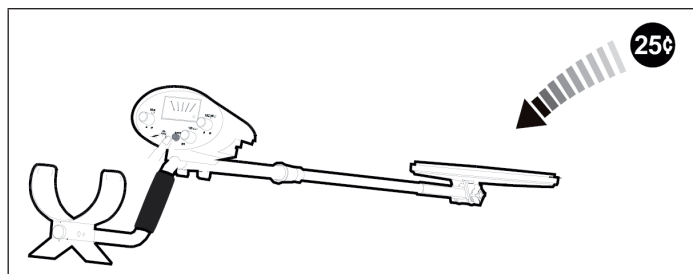

Tenere la moneta in questa posizione. Rilasciare il pulsante TARGET dopo 2 secondi e poi premerlo di nuovo, la sensibilità cambia a seconda della moneta. Anche se la posizione della moneta non è cambiata, il metal detector non suona più. Muovere lentamente una moneta verso il centro della bobina di ricerca, il metal detector emetterà un suono più lungo.

Ripetere i passi per ridurre l'altezza della moneta un po' alla volta fino a quando non è vicina al centro della bobina di ricerca.

IL DISPOSITIVO IN USO ESTERNO

Il dispositivo è destinato principalmente all'uso esterno. Negli interni, ci sono troppi oggetti metallici e disturbi, pertanto gli oggetti metallici non possono essere distinti a sufficienza.

L'uso esterno è un po' più complicato, poiché i seguenti fattori possono influenzare il risultato della ricerca: substrato, composizione del metallo, dimensioni e grado di ossidazione. Questo capitolo tratta i passi fondamentali. Provare diverse impostazioni per fare esperienza e ottenere buoni risultati.

1. Accendere il dispositivo.
2. Inizialmente, l'interruttore MODE dovrebbe essere impostato su ALL METAL. In questa modalità, vengono rilevati tutti i metalli. Quando trovi un oggetto, usa la modalità DISC o TONE per distinguere i diversi tipi di metallo girando la manopola DISC/TONE.

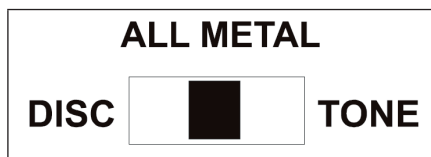

3. **Regolare la manopola DISC/TONE**

La manopola DISC/TONE è ora utile in modalità DISC/TONE. Dopo aver trovato un oggetto, si dovrebbe usare una delle due modalità per determinare il tipo di metallo. Quando si gira la manopola da 0 a 10, vengono esclusi in ordine: ferro, nichel, linguette di lattine, zinco, rame e alluminio. NOTA: l'argento non viene escluso. La posizione distintiva dell'argento corrisponde normalmente a quella dell'alluminio, mentre quella dell'oro a quella delle linguette delle lattine.

Se siete molto esperti e sospettate un certo tipo di metallo, girare il cursore nella posizione corrispondente. Se si desidera escludere i rifiuti metallici, girare la manopola DISC/TONE a ore 12.

Poiché a volte è difficile distinguere i metalli nel terreno, si consiglia di portare con sé alcuni campioni di metallo, come chiodi di ferro o monete, per il confronto. Posizionare il campione appropriato sul suolo e muovere la bobina su di esso, annotando la posizione DISC/TONE alla quale il metallo è escluso. In questo modo si può giudicare meglio se l'oggetto trovato è un metallo desiderato.

4. Per impostare correttamente la sensibilità:

Come utente, di solito si presume che un'impostazione di sensibilità alta sia migliore. Tuttavia, con un'impostazione SENS alta, il dispositivo reagisce anche alle interferenze di disturbo causate dalle linee elettriche nel terreno. Pertanto, è necessario procedere come segue: se si riceve costantemente un segnale falso o instabile dalla bobina nell'area di ricerca selezionata, impostare la manopola SENS più in alto.

5. Come muovere correttamente la bobina:

Muovere la bobina a velocità costante. La maggior parte degli oggetti metallici di valore invia lo stesso segnale ripetutamente. Se il segnale non può essere ripetuto, di solito è sbagliato. È possibile anche muovere rapidamente la bobina sul bersaglio per ottenere un segnale più stabile. Quando si sente un segnale chiaro, usare la modalità DISC per determinare il tipo di metallo. Nota: la visualizzazione è sempre solo di riferimento, la decisione se scavare o meno sta all'utente.

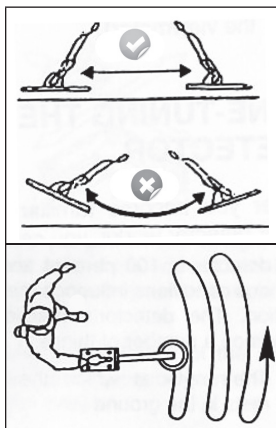

6. Posizione del bersaglio

Se si cerca in modalità movimento, è necessario spostare la bobina. Ma anche quando si scopre un bersaglio, spesso può essere difficile trovare il posto giusto per scavare. A questo punto si dovrebbe passare alla modalità non in movimento.

Tenere la bobina a 5 cm dal suolo e premere il pulsante TARGET, il dispositivo passerà alla modalità non in movimento. Tenere la bobina di ricerca sopra un punto che non contiene metalli. Se si sente un suono, rilasciare il pulsante TARGET e premerlo di nuovo finché non si sente alcun suono.

Ora spostare la bobina nel luogo in cui è stato rilevato un oggetto. Muovere lentamente la bobina avanti e indietro, più forte diventa il suono, più si è vicini all'oggetto trovato. Tenere la bobina sopra il punto con il suono più forte. Rilasciare il pulsante TARGET e premerlo di nuovo. Il dispositivo si riequilibrerà da solo e a questo punto non si sentirà alcun suono. Ora spostare di nuovo la bobina per restringere ancora di più la posizione.

7. La funzione non in movimento

Si può anche usare direttamente la funzione non in movimento per rintracciare gli obiettivi. Per farlo, tenere premuto il pulsante TARGET senza impostare DISC o SENS. Si consiglia di utilizzare questa funzione nelle zone in cui il terreno è molto irregolare o in pendenza. Lo stesso vale per i suoli minerali o salini. NOTA: finché si tiene premuto il pulsante TARGET, il comando DISC/TONE e il comando SENS sono senza funzione e il metal detector reagisce a tutti i tipi di metallo.

NOTE IMPORTANTI SULL'UTILIZZO

- Per evitare incidenti, non indossare le cuffie in luoghi con traffico intenso.
- Chiedere sempre il permesso prima di cercare in un posto.
- Stare lontani dai luoghi dove ci sono fili elettrici o tubi.
- Non cercare nei siti militari dove possono essere sepolte bombe o esplosivi.
- Scavare con cura gli oggetti e poi richiudere il buco. Fare attenzione a non danneggiare la vegetazione.

PULIZIA E MANUTENZIONE

Questo metal detector è un esempio di eccellente design e artigianato. I seguenti consigli saranno d'aiuto nella cura del proprio metal detector in modo da poterlo sfruttare più a lungo possibile negli anni a venire.

- Maneggiare il metal detector con cura e cautela. Gli urti e le cadute possono danneggiare i circuiti e gli alloggiamenti e, conseguentemente, portare a false letture.
- Utilizzare il metal detector solo a temperatura ambiente normale.
- Le temperature estreme accorciano la vita dei componenti elettrici e possono causare danni all'involucro.
- Tenere il metal detector lontano dalla polvere e dallo sporco, in caso contrario le parti potrebbero essere soggette a usura prematura.
- Pulire il dispositivo esclusivamente con un panno umido. Durante la pulizia, non usare prodotti chimici, detergenti forti o solventi.

RISOLUZIONE DEI PROBLEMI

Se il dispositivo non funziona, seguire i seguenti passaggi. Se questo non risolve il problema, contattare il nostro servizio clienti.

Problema	Possibile soluzione
Il metal detector invia falsi segnali.	Si fa oscillare la piastra di ricerca troppo velocemente o con un'angolazione sbagliata. Provare a muovere la piastra di ricerca più lentamente e parallelamente al terreno.
	Se gli oggetti sono molto arrugginiti, a volte viene inviato un falso segnale. Provare a puntare il bersaglio da un'angolazione diversa. Se il dispositivo emette segnali e suoni diversi ogni volta, probabilmente il metallo è molto arrugginito.
Il display mostra il tipo di metallo sbagliato quando il metal detector trova un bersaglio.	C'è più di un oggetto metallico nel sottosuolo.
	L'oggetto è fatto di un metallo che il metal detector non riconosce.
	Se l'oggetto è molto arrugginito, il tipo di metallo potrebbe non essere riconosciuto correttamente. Questo non indica un malfunzionamento del dispositivo.

AVVISO DI SMALTIMENTO



Se nel vostro Paese sono vigenti regolamenti legislativi relativi allo smaltimento di dispositivi elettrici ed elettronici, questo simbolo sul prodotto o sull'imballaggio indica che non è consentito smaltire questo prodotto nei rifiuti casalinghi. Il dispositivo deve invece essere portato in un centro di raccolta per il riciclaggio di apparecchi elettrici ed elettronici. Lo smaltimento conforme tutela l'ambiente e salvaguarda la salute del prossimo da conseguenze negative. Informazioni riguardanti il riciclaggio e lo smaltimento di questo prodotto sono disponibili presso l'amministrazione locale o il servizio di smaltimento dei rifiuti.

Questo prodotto contiene batterie. Se nel vostro Paese sono presenti regolamenti legislativi per lo smaltimento di batterie, queste non possono essere smaltite nei rifiuti casalinghi. Informarsi in relazione alle normative locali sullo smaltimento di batterie. Lo smaltimento conforme tutela l'ambiente e salvaguarda la salute del prossimo da conseguenze negative.

PRODUTTORE E IMPORTATORE (UK)

Produttore:

Chal-Tec GmbH, Wallstraße 16, 10179 Berlino, Germania.

Importatore per la Gran Bretagna:

Berlin Brands Group UK Limited
PO Box 42
272 Kensington High Street
London, W8 6ND
United Kingdom

**BERLIN
BRANDS
GROUP®**



KLARSTEIN



ana



blumfeldt

brunolie



sleepwise



CAPITAL SPORTS