

CD/MP3-SPIELER MIT PLATTENSPIELER STEREO RADIO UND USB/SD ENCODING- FUNKTION

TCD-983WE



BEDIENUNGSANLEITUNG



BEDIENELEMENTE

- 1) STAUBSCHUTZ
- 2) CD PLAY/PAUSE/STOP ►||/■ KNOPF
- 3) CD VORLAUF ►►/ RÜCKLAUF ◄◄ KNOPF
- 4) MP3 ORDNER HOCH KNOPF
- 5) WIEDERHOLEN/INTRO/ZUFALLSWIEDERGABE
- 6) QUELLENKNOPF
- 7) LAUTSTÄRKE HOCH (+)
- 8) LAUTSTÄRKE RUNTER (-)
- 9) AUFNAHMEKNOPF
- 10) CD FACH
- 11) CD FACH ÖFFNEN
- 12) 3.5 MM KOPFHÖRERBUCHSE
- 13) USB ANSCHLUSS
- 14) SD/MMC KARTENSCHLITZ
- 15) STROM AUS/FUNKTIONSAUSWAHL
- 16) RADIO BANDWAHLSCHALTER
- 17) POWER LED ANZEIGE
- 18) LCD ANZEIGE
- 19) UKW STEREO LED ANZEIGE
- 20) LED WAHLANZEIGER
- 21) SENDERWAHLKNOPF
- 22) SENSOR FERNBEDIENUNG
- 23) SPINDLE ADAPTER
- 24) 33/45 UPM DREHZAHLWÄHLER
- 25) ABNAHMEHALTER
- 26) LEITUNGSANGANGSBUCHSE
- 27) LAUTSPRECHERTERMINAL (L/R)
- 28) UKW-ANTENNE
- 29) AUTO STOP SCHALTER
- 30) WECHSELSTROMKABEL

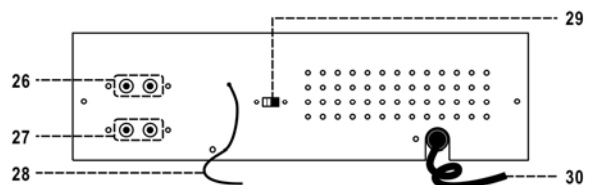
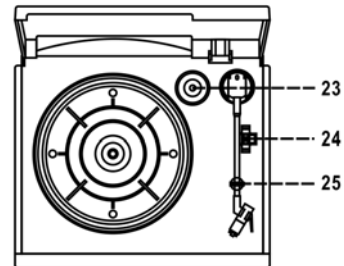
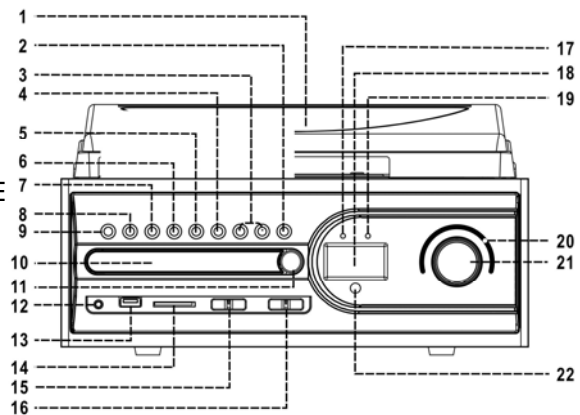

ACHTUNG:

EINE VERWENDUNG DER BEDIENELEMENTE, EINSTELLUNGEN ODER SONSTIGE VORGEHENSWEISEN, DIE IN DIESER BEDIENUNGSANLEITUNG NICHT BESCHRIEBEN SIND, KÖNNEN ZU GEFÄHRLICHER STRAHLUNG FÜHREN. DIESES GERÄT DARF NUR VON EINEM FACHMANN EINGESTELLT ODER REPARIERT WERDEN.

VORBEREITUNG VOR DEM GEBRAUCH

AUFSTELLEN

- NEHMEN SIE SÄMTLICHE TEILE AUS DER VERPACKUNG UND DAS SCHUTZMATERIAL AB.
- VERBINDEN SIE DAS GERÄT NICHT MIT DER STECKDOSE, BEVOR SIE DIE SPANNUNG GEPRÜFT UND ALLE SONSTIGEN ANSCHLÜSSE VORGENOMMEN HABEN.
- BITTE DECKEN SIE DIE LÜFTUNGSSCHLITZE NICHT AB UND ACHTEN SIE AUF EINEN FREIRAUM VON EINIGEN ZENTIMETERN UM DAS GERÄT ZUR LÜFTUNG

PLATTENSPIELERABDECKUNG

1. METALHALTERUNG AM GERÄTERÜCKEN BEFESTIGEN.
2. METALHALTERUNG AM DECKEL BEFESTIGEN
3. DECKELWINKEL AM GERÄT BEFESTIGEN

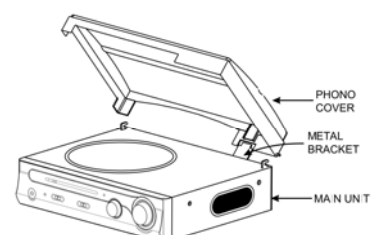

ANSCHLUSS

1. STECKEN SIE DAS STROMKABEL IN DIE WECHSELSTROMBUCHSE EIN.
2. STECKEN SIE DAS LAUTSPRECHERKABEL IN DEN LAUTSPRECHERTERMINAL (26) AUF DER RÜCKSEITE DES GERÄTES EIN.
3. SCHALTEN SIE DAS GERÄT EIN. DIE HINTERGRUNDBELEUCHTUNG DES LCD-DISPLAYS WEIST AUF EINE RICHTIGE STROMVERSORGUNG HIN. IHR GERÄT IST NUN ZUR MUSIKWIEDERGABE BEREIT.

RADIOBETRIEB

MANUELLE SENDERSUCHE

1. WÄHLEN SIE DEN GEWÜNSCHTEN SENDER MIT HILFE DES BANDWAHLSCHALTERS AUS (AM, FM ODER FM-STEREO).
2. WÄHLEN SIE DEN GEWÜNSCHTEN SENDER DURCH DREHEN DES SENDERWAHLKNOPFES.
3. STELLEN SIE DEN LAUTSTÄRKEREGLER AUF DIE GEWÜNSCHTE LAUTSTÄRKE EIN.

FM & FM-STEREOEMPfang

1. STELLEN SIE DEN BANDWAHLSCHALTER AUF „ FM“. DIE PROGRAMME WERDEN IN MONO EMPFANGEN. DIE IST GANZ BESONDERS BEI EINEM SCHWACHEN STEREOSIGNAL DER FALL. DAS PROGRAMM SOLLTE VORZUGSWEISE IN MONO EMPFANGEN WERDEN.
2. STELLEN SIE DEN BANDWAHLSCHALTER AUF „FM-ST“ ZUM EMPFANG VON STEREO-PROGRAMMEN. DIE FM-STEREO-LED LEUCHTET AUF, WAS AUF DEN EMPFANG DES FM STEREOPROGRAMMS HINWEIST.

TIPPS FÜR BESSEREN EMPFANG:

- AM: DER EMPFÄNGER VERFÜGT ÜBER EINE INTEGRIERTE AM-STABANTENNE. BEI SCHWACHEM AM-EMPfang DAS GERÄT ETWAS DREHEN ODER NEU AUSRICHTEN, WAS DEN EMPfang GEWÖHNLICH VERBESSERT.
- FM: DER EMPFÄNGER VERFÜGT ÜBER EINE INTEGRIERTE FM-KABELANTENNE AUF DER GERÄTERÜCKSEITE. DAS KABEL SOLLTE VOLLSTÄNDIG AUFGEDREHT UND AUSGEZOGEN SEIN, UM EINEN BESTMÖGLICHEN EMPfang ZU GEWÄHRLEISTEN.

CD WIEDERGABE

● GETTING START

FUNKTIONSAUSWAHL AUF CD/USB/SD STELLEN

“OPEN/CLOSE” KNOPF (11) DRÜCKEN UM CD FACH ZU ÖFFNEN (10).

CD MIT DER BEDRUCKTEN SEITE NACH OBEN IN DAS FACH UND SCHLIESSEN

FOCUSSUCHE BEGINT, DIE LCD ANZEIGE (4) WIRD DIE ANZAHL DER TITEL UND GESAMTSPIELZEIT ANZEIGEN.

● PLAY / PAUSE / STOP MODUS ►||/■

1. “PLAY/PAUSE/STOP” KNOPF(2) DRÜCKEN UM WIEDERGABE ZU STARTEN, DER ERSTE TITEL WIRD ABGESPIELT.
2. “PLAY/PAUSE/STOP” KNOPF(2) ERNEUT DRÜCKEN UM WIEDERGABE ANZUHALTEN, WIEDER DRÜCKEN UM WIEDERGABE WIEDER ZU STARTEN.
3. “PLAY / PAUSE STOP” KNOPF (2) DRÜCKEN UND ÜBER “ SEKUNDEN HALTEN UM WIEDERGABE GANZ ZU STOPPEN.

● SKIP/SEARCH MODUS (VORSPRUNG ►►I /RÜCKSPRUNG I◀◀)

1. WIRD DIE VORSPRUNGTASTE WÄHREND DES WIEDERGABE ODER PAUSENMODUS GEDRÜCKT SPRINGT DAS GERÄT ZUM NÄCHSTEN LIED UND BLEIBT IM VORHERIGEN MODUS.DURING PLAY
2. WIRD DIE RÜCKSPRUNGTASTE WÄHREND DES WIEDERGABE ODER PAUSENMODUS GEDRÜCKT SPRINGT DAS GERÄT ZUM ANFANG DES LIEDS UND BLEIBT IM VORHERIGEN MODUS.DURING PLAY

3. NACH SCHRITT 2, WIRD DIE RÜCKSPRUNGTASTE NOCHMALS GEDRÜCKT SPRINGT DAS GERÄT ZUM VORHERIGEN LIED UND BLEIBT IM VORHERIGEN MODUS.DURING PLAY
4. WIRD DIE SPRUNGTASTE WÄHREND DER WIEDERGABE GEDRÜCKT GEHALTEN "SPUHLT" DAS GERÄT IN DIE ENTSRECHENDE RICHTUNG IM LIED.

● **FÜR MP3/WMA DISC**

1. "FOLDER" KNOPF(4) DRÜCKEN, DIE ORDNERANZEIGE GEHT HOCH
2. "SKIP UP " ODER "SKIP DOWN" KNOPF(3) DRÜCKEN, DIE TITEL NUMMER WECHSELT.
3. WENN DER GEWÜNSCHTE TITEL ANGEZEIGT WIRD WIRD DIESER DURCH DRÜCKEN DES CD "PLAY/PAUSE/STOP" KNOPF (2) WIEDERGEBEN.

ID3 (TRACK/ALBUM TITLE) FUNKTION (FERNBEDIENUNG)

1. DRÜCKE DEN "INFO" KNOPF UM DIE TITELINFORMATIONEN ANZUZEIGEN; WIEDERHOLTES DRÜCKEN BEENDET DIE FUNKTION.

SONG TITLE/FOLDER NAME SEARCH FUNCTION (FERNBEDIENUNG)Y

SIE KÖNNEN NACH TITELN IM STOP MODUS SUCHEN:

4. "FIND" KNOPF DRÜCKEN, DANN "SKIP UP" (ODER SKIP DOWN) KNOPF(3), SIE KÖNNEN DEN TITEL ALPHABETISCH EINZELN AUF DER LCD-ANZEIGE SUCHEN DANN DURCH DRÜCKEN DES CD "PLAY/PAUSE/STOP" KNOPF(2) DIE WIEDERGABE BEGINNEN.
5. "FIND" KNOPF NOCHMALS DRÜCKEN UM ORDNERNAME AN ZU ZEIGEN. DRÜCKE "SKIP UP" (ODER SKIP DOWN) KNOPF UM DIE DEN ORDNER ZU WÄHLEN; DANN DEN CD "PLAY/PAUSE/STOP" KNOPF (2) UM DIE WIEDERGABE ALLER TITEL IM ORDNER ZU STARTEN.

HINWEISE:

- SOLLTE DER TITEL KEINEN NAMEN HABEN WIRD "NONE" ODER "UNKNOWN" IN DER ANZEIGE STEHEN(18).
- DIE LCD-ANZEIGE UNTERSTÜTZT NUR ENGLISCH

MP3 TRACK FORMAT INFORMATION:

BIT RATE : 32 KBPS~320KBPS, SAMPLING RATE : 32KHZ, 44.1KHZ AND 48 KHZ DECODABLE

DIE LEISTUNG VON MP3/WMA DISC ODER DATEIEN IST ABHÄNGIG VON DER QUALITÄT DER AUFNAHMEN UND DIE METHODE MIT DER SIE AUFGENOHMEN WURDE. DESWEITERN IST DIE SUCHE DER LAUFZEIT BEI MP3/WMA-CD'S LÄNGER ALS BEI EINER NORMALEN CD

● **REPEAT/INTRO/RANDOM MODUS**

DEN REPEAT/INTRO/RANDOM KNOPF VOR ODER WÄHREND DER WIEDERGABE DRÜCKEN UM EINEN TITEL, EINEN ORDNER(MP3) ODER ALLE TITEL IM GEWÜNSCHTEN MODUS ZU WIEDERGEBEN:

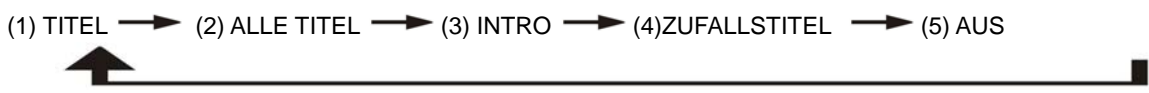

FÜR CD



REPEAT MODE	WIEDERHOLUNGSANZEIGE LCD ANZEIGE
TITEL	↻
ALLE TITEL	↻ ALLE
INTRO	INTRO
ZUFALLSTITEL	RANDOM
AUS	-----

FÜR MP3/WMA DISC



PLAY MODUS	ANZEIGE LCDANZEIGE
TITEL	
ALLE TITEL	 ALL
ORDNER	 FOLDER
INTRO MODUS	INTRO
ZUFALLSTITEL	RANDOM
AUS	-----

● REPEAT PLAY

HIERMIT KÖNNEN SIE DIE GEWÜNSCHTEN TITEL ODER ORDNER WIEDERHOLT WIEDERGEBEN.

● INTRO PLAY (FERNBEDIENUNG)



YOU CAN LISTEN THE BEGINNING (10 SECONDS) OF EACH TRACK IN A CD BY THIS FUNCTION & SAVING YOUR TIME TO SEARCH THE DESIRE SONG

● RANDOM PLAY

UM DAS SUCHEN NACH EINEM TITEL ZU ERLEICHTERN KÖNNEN DUCRH DIESEN MODUS DIE ERSTEN 10 SEKUNDEN EINES TITELS ANGEHÖRT WERDEN.

CD DISC PROGRAMMIERUNG

BIS ZU 32 TITEL KÖNNEN FÜR DIE DISC WIEDERGABE VORPROGRAMMIERT WERDEN UND IN JEDER REIHENFOLGE ABGESPIELT WERDEN. BITTE DEN CD "STOP" KNOPF ZUERST TÄTIGEN.

1. CD/USB MODUS STARTEN UND CD STOPPEN.
2. DEN "PROGRAMM" KNOPF DRÜCKEN, "PROG" WIRD AN DER LCD ANZEIGE LEUCHTEN. ES WERDEN AUCH DIE PROGRAMMNUMMERN UND DIE TITELZAHLEN ANGEZEIGT.
3. WÄHLEN SIE DEN TITEL DURCH DRÜCKEN DER  ODER  KNÖPFE.
4. DEN "PROGRAMM" DRÜCKEN UM DEN TITEL ZU SPEICHERN
5. SCHRITT 3 UND 4 WIEDERHOLEN UM WEITERE TITEL ZU SPEICHERN.
6. WENN ALLE GEWÜNSCHTEN TITEL GESPEICHERT SIND DEN CD " PLAY/PAUSE " KNOPF  TÄTIGEN UM DIE GEWÜNSCHTE REIHENFOLGE ABZUSPIELEN.
7. BEI GEDRÜCKT HALTEN DES "STOP" KNOPF AUF DER FERNBEDIENUNG BIS "PROG" AUF DER LCDANZEIGE AUFLEUCHTET WIRD DIE AUSWAHL BEENDET.

WIEDERGABE VON MP3/WMA DATEIEN AUF USB SPEICHERMEDIEN / MEMORY KARTE

DIESES SYSTEM KANN ALLE MP3 DATEIEN WIEDERGEBEN DIE AUF EINER MULTI- MEDIA CARD (MMC) ODER SECURE DIGITAL (SD) MEMORY CARD GESPEICHERT SIND UND PER USB ANGESCHLOSSEN WERDEN KÖNNEN.

4. DEN FUNKTIONSKNOPF(5) DRÜCKEN UM "UDISC" ODER "SD/MMC" MODUS ZU WÄHLEN.
5. DEN "USB/CARD SLOT" (19) ÖFFNEN.
6. DEN USB STECKER ODER DIE MEMORY CARD..
7. DAS SYSTEM WIRD DAS MEDIUM AUTOMATISCH NACH EINSTECKEN AUSLESEN. DIE LCD ANZEIGE WIRD DIE GESAMTZAHL DER GEFUNDENEN DATEIEN UND ALBEN ANZEIGEN.
8. CD/MP3 WERDEN AUF DIE GLEICHE WEISE WIEDERGEBEN.

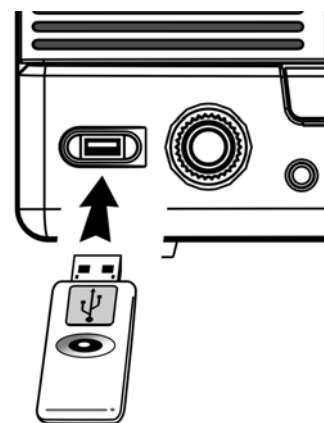

HINWEIS

5. DAS SYSTEM KANN MP3 UND WMA DATEIEN NUR DURCH DEN USB-ANSCHLUSS BZW KARTENLESER ERKENNEN.
6. **WEGEN VERSCHIEDENEN ENCODINGMETHODEN KANN ES VORKOMMEN DAS MANCHE MP-PLAYER NICHT KOMPATIBEL MIT DIESEM USB-ANSCHLUSS SIND.**

REMOVING OF USB / MEMORY CARD

SCHALTEN SIE DAS GERÄT AUS ODER WECHSELN SIE ZU CD, AUX ODER TUNER VOR SIE DEN USB ODER DIE KARTE ENTFERNEN.

AUFNAHME VON CD/PHONO AUF MP3

DIESES SYSTEM KANN NORMALES AUDIO AUF MP3 UMWANDELN UND DIESE PER USB ODER SD/MMC CARD SPEICHERN.

A) AUFNAHME VON CD

I) ENCODING 1 TITEL DEN TITEL NORMAL WIEDERGEBEN

1. "RECORD" KNOPF (9) WÄHREND DER WIEDERGABE DES WUNSCHTITELS DRÜCKEN BIS  & " **REC** " BLINKEND AUFLEUCHTET
2. DIE WIEDERGABE WIRD AUTOMATISCH AM ENDE GESTOPPT

II) ENCODING 1 DISC

1. CD EINLEGEN UND FACH SCHLIESSEN
2. "RECORD" KNOPF(9) DRÜCKEN. "↔" & "REC" WIRD NUN BLINKEND AUF DER LCD ANZEIGE LEUCHTEN; DAS GERÄT NIMMT AUF.
3. DIE WIEDERGABE WIRD AUTOMATISCH AM ENDE GESTOPPT

III) ENCODING MIT PROGRAMM

1. CD EINLEGEN UND FACH SCHLIESSEN
2. TITEL WIE BEI "CD DISC PROGRAMMIERUNG" WÄHLEN DANN "CD PLAY/PAUSE/STOP" KNOPF(2) DRÜCKEN UM WIEDERGABE ZU STARTEN.
3. "CD PLAY/PAUSE/STOP" WÄHREND DER WIEDERGABE 2 SEKUNDEN DRÜCKEN UM ZU STOPPEN
4. DEN "RECORD" KNOPF(9) DRÜCKEN BIS "↔" & "REC" BLINKEND LEUCHTET, DAS GERÄT NIMMT AUF.
5. DIE WIEDERGABE WIRD AUTOMATISCH AM ENDE GESTOPPT

REMARK:-

- DIE AUFNAHMEGESCHWINDIGKEIT IST 1:1 UND ENTSPRICHT DER ZEITANGABE DER CD
- DAS SYTEM ERSTELLT EINEN "AUDIO" ORDNER UND SPEICHERT DIE TITEL HIER
- DAS AUFNAHMEFORMAT IST EINGESTELLT AUF – MP3 BIT RATE : 128 KBPS, SAMPLING RATE : 44.1KHZ
- LIEDTITEL WERDEN NICHT REGISTRIERT
- "RECORD" WÄHREND DER AUFNAHME DRÜCKEN UM DIESE ZU UNTERBRECHEN
- **AUFNAHME ERFOLGT NUR MIT KOMPLETTEN TITELN/DATEIEN, BEI VORHERIGEN ABRUCH ERFOLGT KEINE SPEICHERUNG**

IV) KOPIEREN VON MP3/WMA DATEIEN

IBEI EINER MP3/WMA DISC WIRD DAS SYSTEM DIESE AUF DEN USB ODER DIE SD/MMC CARD KOPIEREN BEI DRÜCKEN DES "RECORD" KNOPFS (9). DIE VORGEHENSWEISE IST IDENTISCH WIE MIT DER SPEICHERUNG EIENR CD.

HINWEIS:

- WENN USB & KARTE SIMULATN ANGESCHLOSSEN SIND WIRD DAS SYSTEM DIE DATEIEN ERST AUF DEM USB SPEICHERN.
- BEI WIEDERGABE EINES USB'S ODER EINER KARTE WIRD BEIM DRÜCKEN DES "RECORD" KNOPFS AUF DAS ANDERE MEDIUM SPEICHERN USB->KARTE BZW KARTE->USB

B) AUFNAHME VON PHONO

- 1) DIE FUNKTION ZU "PHONO" SETZEN UND DIREKT DEN "RECORD" KNOPF(9)
- 2) DIE LCD-ANZEIGE ZEIGT "USB" BLINKEND UND ANSCHLIESSEND "↔" & "REC" NACH EINIGEN SEKUNDEN.
- 3) WIEDERGABE DES PHONOTITELS STARTEN DEN SIE AUFNEHMEN MÖCHTEN.
- 4) WENN DIE AUFNAHME BEENDET IST DEN "RECORD" KNOPF(9) DRÜCKEN UND HALTEN BIS DIE LCD DAS BLINKEN BEENDET UND ZU PHONO ZURÜCK GEHT.

C) BITRATE (FERNBEDIENUNG)

SIE KÖNNEN DIE BITRATE DER AUFNAHME BEI CD/PHONO AUF USB EINSTELLEN. ZUR AUSWAHL STEHEN 32 / 64 /96 /128 / 192 / 256 KBPS.

- 1) "PHONO" FUNKTION (15) SETZEN & IN STOP MODUS BLEIBEN
- 2) "INFO" FUNKTION DRÜCKEN, DIE LCD-ANZEIGE ZEIGT DIE AKTUELLE BITRATE(128 KBPS)
- 3) DRÜCKE ►► ODER ◀◀ KNOPF(3) UM DIE BITRATE EINZUSTELLEN..
- 4) ERNEUT "INFO" DRÜCKEN UM DIE EINSTELLUNG ZU BESTÄTIGEN UND ZUM "PHONO" MODUS ZURÜCK ZU GEHEN.

LÖSCHEN VON DATEIEN ÜBER USB / SD-KARTE (PER FERNBEDIENUNG)

DAS SYSTEM IST IN DER LAGE DIE AUF DEM USB-STICK ODER AUF DER SD-KARTE BEFINDLICHE DATEI ZU LÖSCHEN:

A) EINZELNE DATEIEN LÖSCHEN

1. SCHALTEN SIE AUF " USB " ODER " SD " MODUS.
2. DRÜCKEN UND HALTEN SIE DIE " INFO " TASTE FÜR 3 SEK. BIS DAS LCD DISPLAY (18) "DEL ---001" ANZEIGT

3. DRÜCKEN SIE AUF DIE SKIP FORWARD▶▶▶ ODER SKIP BACKWARD◀◀◀ TASTE UM DIE ZU LÖSCHENDE DATEI AUSZUWÄHLEN
4. DRÜCKEN SIE DIE " REC " TASTE UM IN DEN " YES / NO " BESTÄTIGUNGSMODUS ZU GELANGEN UND DRÜCKEN SIE AUF SKIP FORWARD▶▶▶ ODER SKIP BACKWARD◀◀◀ UM " YES " ODER " NO " ZU WÄHLEN
5. DRÜCKEN SIE ERNEUT AUF DIE " REC " TASTE UM IHRE AUSWAHL ZU BESTÄTIGEN.

B) ALLE DATEIEN LÖSCHEN

1. SCHALTEN SIE AUF " USB " ODER " SD " MODUS.
2. DRÜCKEN UND HALTEN SIE DIE " INFO " TASTE FÜR 3 SEK. BIS DAS LCD DISPLAY (18) "DEL ---001" ANZEIGT
3. DRÜCKEN SIE DIE " INFO " TASTE UM IN DEN " YES / NO " BESTÄTIGUNGSMODUS ZU GELANGEN UND DRÜCKEN SIE AUF SKIP FORWARD▶▶▶ ODER SKIP BACKWARD◀◀◀ UM " YES " ODER " NO " ZU WÄHLEN
4. DRÜCKEN SIE ERNEUT AUF DIE " REC " TASTE UM IHRE AUSWAHL ZU BESTÄTIGEN.

REMARK :

- ALLE DATEIEN AUF DEM USB-MEDIUM ODER DER SD-KARTE WERDEN UNWIDERRUFLICH GELÖSCHT. DRÜCKEN SIE "STOP" AUF DER FERNBEDIENUNG UM DEN LÖSCHMODUS ZU VERLASSEN

PHONO

NOTIZ:

- ENTFERNEN SIE DEN NADELSCHUTZ.
- STELLEN SIE SICHER DEN ARM VON DER HALTERUNG VOR DER WIEDERGABE ZU LÖSEN UND IHN WIEDER EINRASTEN NACHDEM SIE FERTIG SIND

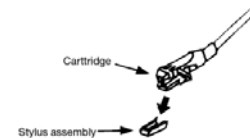

- 1) PHONO" FUNKTION WÄHLEN.
- 2) DIE KORREKTE GESCHWINDIGKEIT EINSTELLEN
- 3) TONTRÄGER AUFLEGEN(EVENTUELL MIT ADAPTER)
- 4) DEN ARM AUFNEHMEN UND LANGSAM ZUM TONTRÄGER BEWEGEN. DIESE WIRD BEGINNEN ZU DREHEN.
- 5) PLATZIEREN SIE DEN ARM AUF DIE GEWÜNSCHTE POSITION AUF DEM TONTRÄGER.
- 6) LAUTSTÄRKE WIE GEWÜNSCHT EINSTELLEN.
- 7) AM ENDE DES TONTRÄGERS WIRD DIE PLATTE AUTOMATISCH AUFHÖREN ZU DREHEN. NEHMEN SIE DEN ARM VON DER PLATTE UND LEGEN SIE IHN WIEDER AUF DIE STÜTZE
- 8) NEHMEN SIE DEN ARM VON DER PLATTE UM DIE WIEDERGABE DES TONTRÄGERS MANUELL ZU UNTERBRECHEN

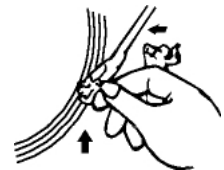

HINWEIS: WÄHLEN SIE "AUTO STOP (30) OFF" SOLLTE DIE WIEDERGABE VOR DEM ENDE DES TONTRAGERS ENDEN

LINE OUT VERBINDUNG

SIE KÖNNEN DAS GERÄT MIT EINEM CINCHKABEL ÜBER DAS LINE OUT IN DEN AUX EINGANG IHRES HI-FI SYSTEM VERBINDEN.

FERNBEDIENUNG KONTROL FUNKTIONEN

BATTERIEN (NICHT IM LIEFERUNG)

DIESE EINHEIT BENÖTIGT 2 AAA BATTERIEN.

TASTENBESCHREIBUNG

- | | |
|------------------|--|
| 1) FIND | IN MP3/WMA MODUS, DRÜCKEN FÜR SUCHE IN AKTIVEN ORDNER. |
| 2) INFO | IN CD/USB STOP MODUS, DRÜCKEN UM BITRATE ZU WÄHLEN |
| 3) REC | IN CD ODER PHONO MODUS, DRÜCKEN FÜR AUFNAHME |
| 4) REP/INTRO/RAN | IN CD/USB MODE, DRÜCKEN FÜR WIEDERHOLUNGS/INTRO/ZUFALLSMODUS |

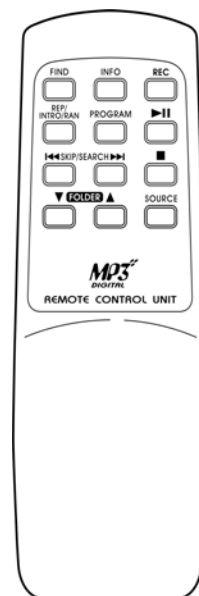

- 5) PROGRAM IN CD/USB MODUS, DRÜCKEN FÜR PROGRAMMIERFUNKTION
- 6) PLAY/PAUSE ▶|| IN CD/USB MODE, 1x DRÜCKEN FÜR WIEDERGABE
ERNEUTES DRÜCKEN FÜR WIEDERGABEPAUSE
- 7) SKIP/SEARCH FORWARD ▶▶| 1x DRÜCKEN SPRUNG ZUM NÄCHSTEN TITEL
GEDRÜCKT HALTEN FÜR VORWÄRTSSUCHLAUF IM TITEL
- SKIP/SEARCH BACKWARD |◀◀ 1x DRÜCKEN SPRUNG ZUM VORHERIGEN TITEL
GEDRÜCKT HALTEN FÜR RÜCKWÄRTSSUCHLAUF IM TITEL
- 8) STOP ■ IN CD/USB MODUS, DRÜCKEN UM WIEDERGABE ZU BEENDEN ODER
SPEICHERUNG ZU STOPPEN
- 9) FOLDER UP ▲/DOWN ▼ IN MP3 MODUS, DRÜCKEN UM ORDNER AUF ODER ABWÄRTS ZU
DURCHSUCHEN
- 10) SOURCE IN CD/USB MODE, DRÜCKEN UM ZWISCHEN CD /USB MODUS ZU WÄHLEN