



AMP-CH02 | AMP-CH04 | AMP-CH06

Auto-Endstufe
Car Amplifier
Amplificador para coche
Amplificateur de voiture
Amplificatore per auto

10003660 10003661 10003662

auna

www.auna-multimedia.com

Sehr geehrter Kunde,

wir gratulieren Ihnen zum Erwerb Ihres Gerätes. Lesen Sie die folgenden Hinweise sorgfältig durch und befolgen Sie diese, um möglichen Schäden vorzubeugen. Für Schäden, die durch Missachtung der Hinweise und unsachgemäßen Gebrauch entstehen, übernehmen wir keine Haftung. Scannen Sie den folgenden QR-Code, um Zugriff auf die aktuellste Bedienungsanleitung und weitere Informationen rund um das Produkt zu erhalten:



INHALTSVERZEICHNIS

Technische Daten	4
Sicherheitshinweise	4
Geräteeigenschaften	5
Verbindung des Stromkabels	5
Verbindung des Fernschaltkabels	6
Verbindung des Verstärker-Eingangs	6
Verbindung des AUX-Anschlusses	6
Eingangs-Sensibilitäts-Kontrolle	6
Geräteübersicht	7
Verbindung mit dem Autoradio	9
Verbindung mit den Lautsprechern	10
Hinweise zur Entsorgung	12
Hersteller & Importeur (UK)	12

English	13
Español	23
Français	33
Italiano	43

TECHNISCHE DATEN

Ausgangsleistung	95 W x 2-Kanal-Verstärker 95 W x 4-Kanal-Verstärker 95 W x 6-Kanal-Verstärker
Frequenzgang	20 Hz-20 kHz bei 1 dB
Eingangssensibilität	Hoch: 1.0-2.0 V Impedanz 100 Ohm
	Niedrig: 0.1-1.0 V Impedanz 10 K Ohm
SR	> 95 dB
Lautsprecherimpedanz	4-16 Ohm
Subwoofer-Frequenz	Regelbar 30 Hz - 250 Hz
Stromversorgung	DC 14,4 V
Zubehör	Schrauben und Ersatzsicherung

SICHERHEITSHINWEISE

- Bewahren Sie diese Anleitung stets gut auf, damit Sie jederzeit darauf zugreifen können.
- Bitte verwenden Sie das Produkt nur, wie in der Anleitung beschrieben. Eine anderweitige Verwendung führt eventuell zu Beschädigungen am Produkt oder in der Umgebung des Produktes.
- Ein Umbauen oder Verändern des Produktes beeinträchtigt die Produktsicherheit.
- Behandeln Sie das Produkt sorgfältig. Es kann durch Stöße, Schläge oder den Fall aus bereits geringer Höhe beschädigt werden.
- Halten Sie das Produkt fern von Feuchtigkeit und extremer Hitze.
- Öffnen Sie in keinem Fall das Gerät. Die Gewährleistung verfällt bei Fremdeingriffen in das Gerät.
- Falscher Zusammenbau führt möglicherweise zu Fehlfunktionen oder dem Totalausfall.
- Das Gerät sollte vor jeglichen Feuchtigkeit und direkter Sonneneinstrahlung geschützt werden.
- Verwenden Sie zur Reinigung niemals Reinigungsmittel, sondern nur ein trockenes Mikrofasertuch.
- Öffnen Sie das Produkt niemals eigenmächtig und führen Sie Reparaturen nie selber aus. Reparaturen am Gerät dürfen nur von einer Fachwerkstatt durchgeführt werden.

GERÄTEEIGENSCHAFTEN

Allgemein

- Multi-Modus-Leistungsfähigkeit für gleichzeitigen Anschluss von Subwoofer und Satelliten-Lautsprechern
- Einstellbare Subwoofer-Überschneidungsfrequenz (30-250 Hz)
- Hochstrom-Ausgangsgerät
- Einstellbares Cinch-Eingangslevel
- Eingangsgrundisolierung
- Leitungsrauschen-Unterdrückung
- Geräuschreduzierung
- Anschaltverzögerung
- Lautsprecher-Kurzschluss-Schutz
- goldene Cinch-Anschlüsse und Eingänge
- ATC-Einheit-Sicherungsschutz

Energieversorgung

- Ultrastabiles PWM (Impulsbreite-moduliertes Signal)
- Energieversorgung (11-16 V)
- Thermischer Überhitzungsschutz
- Ferneinschaltung

VERBINDUNG DES STROMKABELS

- Da es sich um ein Hochstromgerät handelt, ist die Verbindung des Stromkabels sehr wichtig.
- Verbinden Sie das rote Kabel mit dem (+) Pol Ihrer Batterie unter Verwendung des Kabels mit dem Sicherungshalter.
- Verbinden Sie das schwarze Kabel fest mit einer Schraube oder einen anderen Teil der Karosserie Ihres Autos, nachdem Sie den Lack entfernt haben. Dies ist notwendig für eine einwandfreie Erdung.
- Eine ordentliche Verkabelung führt zu klarem Sound.

VERBINDUNG DES FERNSCHALTKABELS

- Verbinden Sie das orange Kabel mit einem geschalteten Stromkabel des Autoradios. Dies kontrolliert die An- und Abschaltung des Verstärkers.
- Das geschaltete Stromkabel kann als Antenne des Radios dienen.

VERBINDUNG DES VERSTÄRKER-EINGANGS

- Dieses Gerät kann mit allen Autoradios verwendet werden, die über Hochleistungsausgänge verfügen.
- Separate Grund-Autoradio-Verbindung: Verbinden Sie die Autoradio-Lautsprecher-Ausgangskabel mit den Hochleistungseingängen +/- rechts und links.
- **Allgemeine Autoradio-Verbindung:** Verbinden Sie das negative Autoradio-Lautsprecher-Ausgangskabel mit den zwei verbliebenen Kabeln +/- rechts und links.

VERBINDUNG DES AUX-ANSCHLUSSES

- Verbinden Sie das AUX-Eingangskabel mit dem Cinch-Anschluss wie beschrieben: WEISS zum linken Vorverstärkerausgang des Autoradios. ROT zum rechten Vorverstärkerausgang des Autoradios.
- Bevor Sie den Vorverstärkerausgang des Autoradios oder anderer Geräte verbinden, stellen Sie sicher, dass die Impedanz und die Sensibilität mit diesem AUX-Anschluss übereinstimmen.

EINGANGS-SENSIBILITÄTS-KONTROLLE

- Regeln Sie die Eingangssensibilität zum Autoradio.

GERÄTEÜBERSICHT

2-Kanal-Verstärker

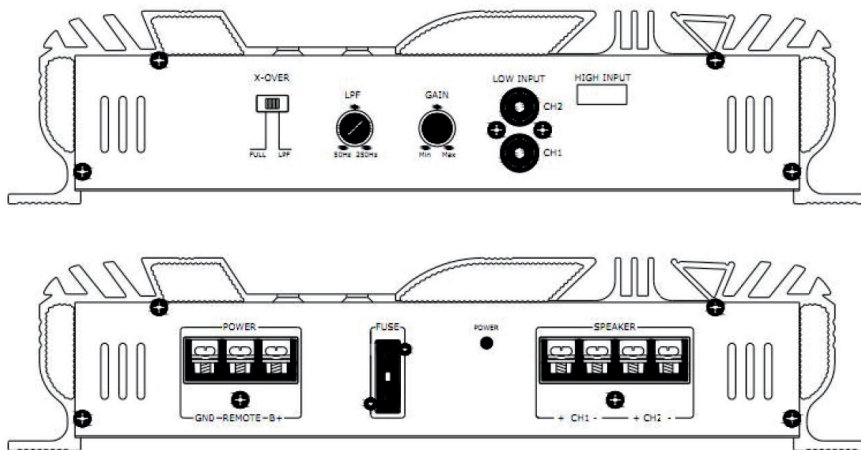

4-Kanal-Verstärker

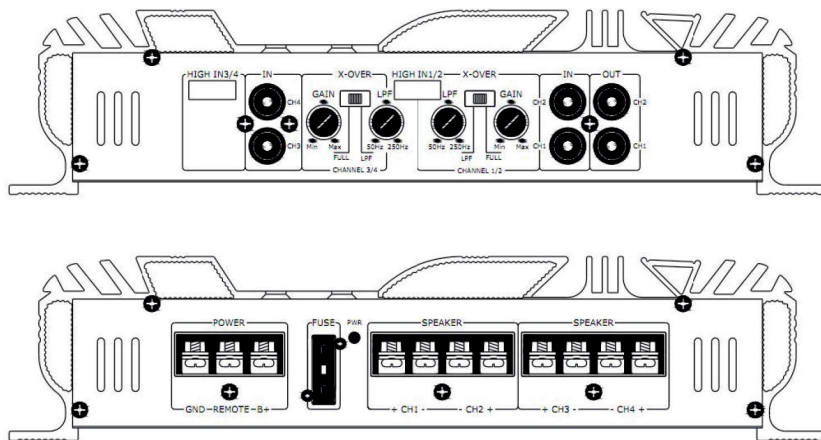

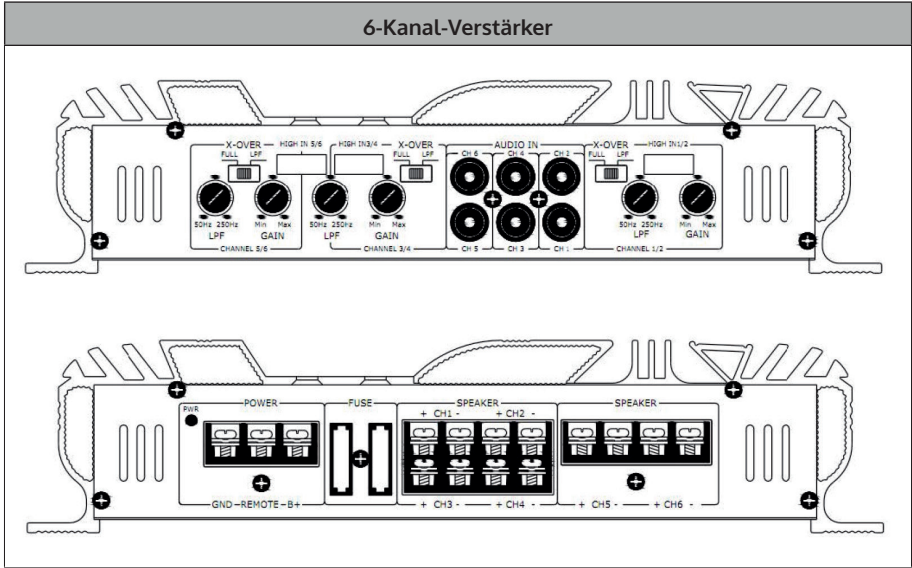

Wichtige Hinweise

- Der Verstärker benötigt bei Höchstleistung 15 A . Wenn der Verstärker verwendet wird, während der Motor abgeschaltet ist, kann es passieren, dass die Batterie entladen wird. Bitte schalten Sie den Motor immer an, bevor Sie den Verstärker verwenden.
- Verwenden Sie nur Stromkabel mit geeignetem Querschnitt.
- Dieses Gerät ist für Lautsprecher mit einer Impedanz von 2-16 Ohm geeignet. Die Lautsprecher müssen genug Kapazität besitzen, um mehr Leistung des Gerätes aufnehmen zu können.

VERBINDUNG MIT DEM AUTORADIO

2-Kanal-Verstärker

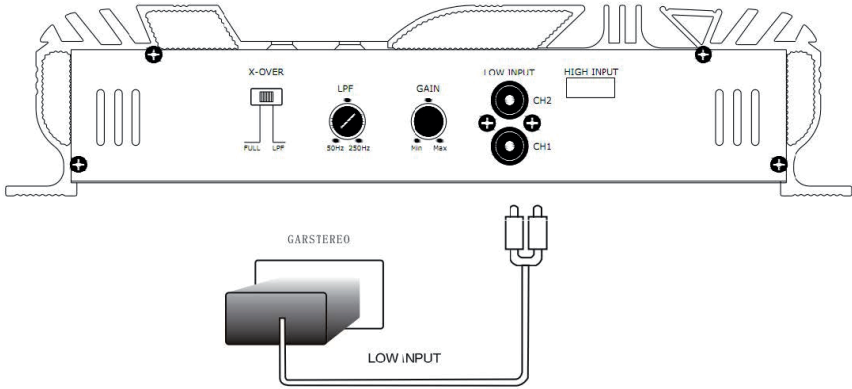

4-Kanal-Verstärker

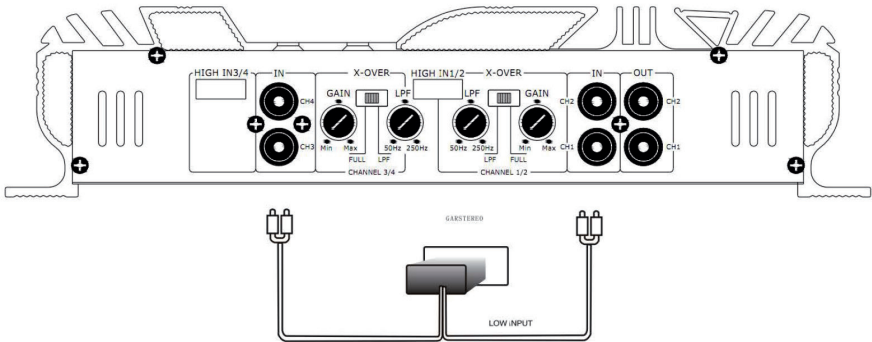

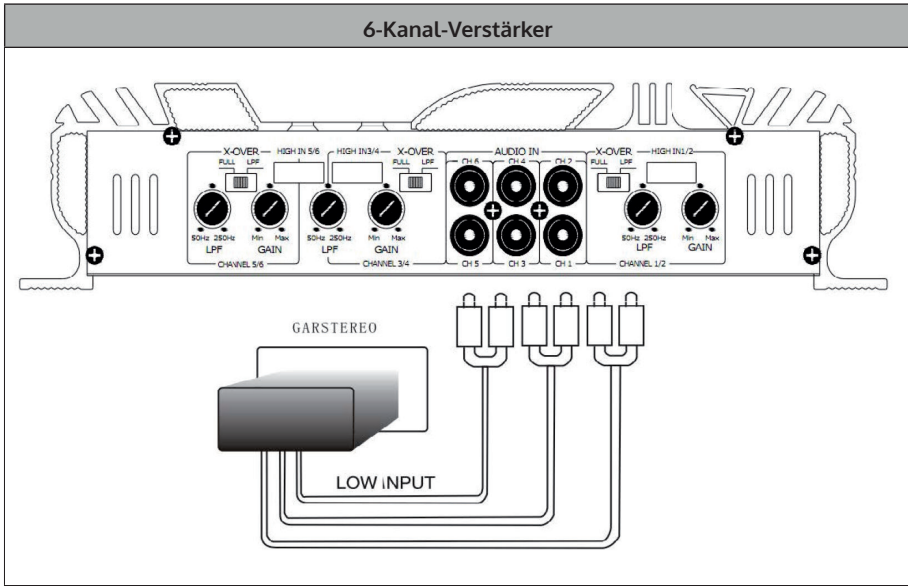

VERBINDUNG MIT DEN LAUTSPRECHERN

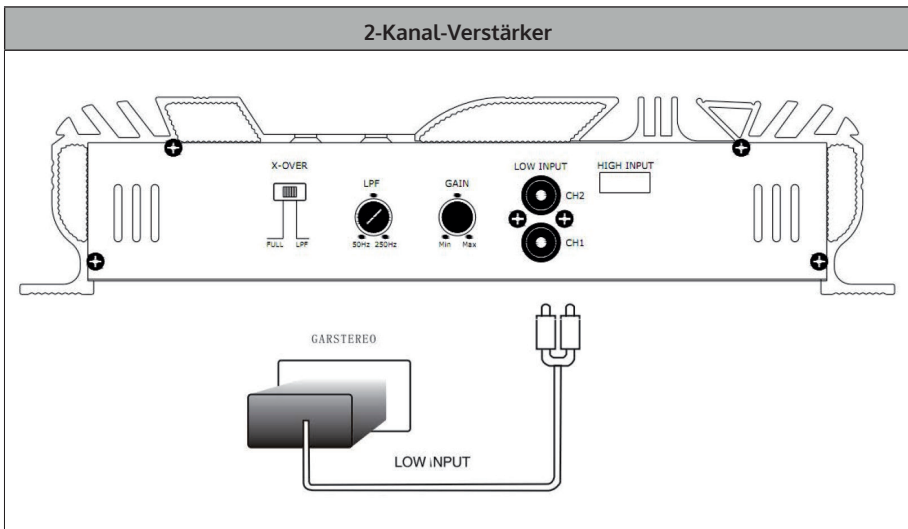

4-Kanal-Verstärker

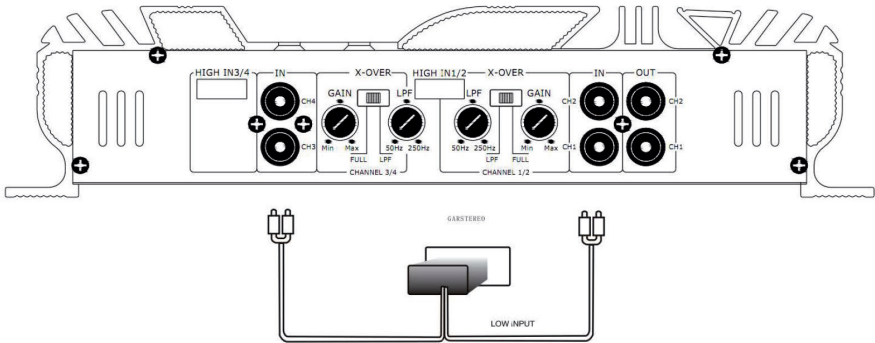

6-Kanal-Verstärker

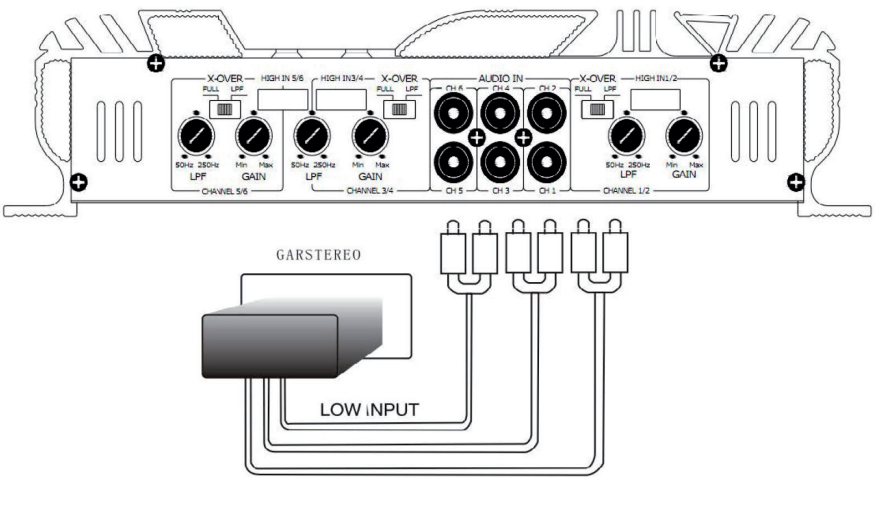

Wichtige Hinweise

- Montieren Sie den Verstärker an einer entsprechenden Stelle mit Hilfe der beigelegten Schrauben.
- Das Gerät heizt sich stark auf. Lassen Sie daher bei der Montage Platz um den Verstärker.

HINWEISE ZUR ENTSORGUNG



Wenn es in Ihrem Land eine gesetzliche Regelung zur Entsorgung von elektrischen und elektronischen Geräten gibt, weist dieses Symbol auf dem Produkt oder auf der Verpackung darauf hin, dass dieses Produkt nicht im Hausmüll entsorgt werden darf. Stattdessen muss es zu einer Sammelstelle für das Recycling von elektrischen und elektronischen Geräten gebracht werden. Durch regelkonforme Entsorgung schützen Sie die Umwelt und die Gesundheit Ihrer Mitmenschen vor negativen Konsequenzen. Informationen zum Recycling und zur Entsorgung dieses Produkts, erhalten Sie von Ihrer örtlichen Verwaltung oder Ihrem Hausmüllentsorgungsdienst.

HERSTELLER & IMPORTEUR (UK)

Hersteller:

Chal-Tec GmbH, Wallstraße 16, 10179 Berlin, Deutschland.

Importeur für Großbritannien:

Chal-Tec UK limited
Unit 6 Riverside Business Centre
Brighton Road
Shoreham-by-Sea
BN43 6RE
United Kingdom

Dear customer,

Congratulations on the purchase of your appliance. Please read the following instructions carefully and follow them to prevent potential damage. We accept no liability for damage caused by disregarding the instructions or improper use. Please scan the QR code to access the latest operating instructions and for further information about the product.



CONTENTS

Technical Data	14
Safety Instructions	14
Device properties	15
Connecting the power cable	15
Connection of the remote switch cable	16
Amplifier input connection	16
AUX connection	16
Input sensitivity control	16
Device Overview	17
Connection to the car radio	19
Connection to the speakers	20
Disposal Considerations	22
Manufacturer & Importer (UK)	22

TECHNICAL DATA

Output power	95 W x 2-channel amplifier 95 W x 4-channel amplifier 95 W x 6-channel amplifier
Frequency response	20 Hz-20 kHz at 1 dB
Input sensitivity	High: 1.0-2.0 V Impedance: 100 Ohm
	Low: 0.1-1.0 V Impedance: 10 K Ohm
SR	> 95 dB
Speaker impedance	4-16 Ohm
Subwoofer frequency	Adjustable 30 Hz - 250 Hz
Power supply	DC 14.4 V
Accessories	Screws and spare fuse

SAFETY INSTRUCTIONS

- Always keep these instructions in a safe place so that you can access them at any time.
- Use the product only as described in the instructions. Any other use may lead to damage to the product or in the vicinity of the product.
- Modifying or changing the product will compromise product safety.
- Handle the product carefully. It can be damaged by bumps, blows or falls from a small height.
- Keep the product away from moisture and extreme heat.
- Do not open the device under any circumstances. The warranty is void if the unit is tampered with by third parties.
- Incorrect assembly may lead to malfunctions or total failure.
- The device should be protected from any moisture and direct sunlight.
- Never use cleaning agents for cleaning, only a dry microfibre cloth.
- Never open the product without authorisation and never carry out repairs yourself! Repairs to the device may only be carried out by a specialist workshop.

DEVICE PROPERTIES

General

- Multi-mode power capability for simultaneous connection of subwoofer and satellite speakers
- Adjustable subwoofer crossover frequency (30-250 Hz)
- High-current output device
- Adjustable RCA input level
- Basic input insulation
- Line noise suppression
- Noise reduction
- Switch-on delay
- Speaker short-circuit protection
- Gold RCA connectors and inputs
- ATC unit fuse protection

Energy supply

- Ultra-stable PWM (pulse width modulated signal)
- Energy supply (11-16 V)
- Thermal overheating protection
- Remote activation

CONNECTING THE POWER CABLE

- As this is a high-current unit, the connection of the power cable is very important.
- Connect the red cable to the (+) terminal of your battery using the cable with the fuse holder.
- Connect the black cable firmly to a screw or another part of the bodywork of your car after you have removed the paint. This is necessary for proper earthing.
- Proper wiring leads to clear sound.

CONNECTION OF THE REMOTE SWITCH CABLE

- Connect the orange cable to a switched power cable of the car radio. This controls the switching on and off of the amplifier.
- The switched power cable can serve as the radio's antenna.

AMPLIFIER INPUT CONNECTION

- This unit can be used with all car radios that have high power outputs.
- Separate basic car radio connection: Connect the car radio speaker output cables to the high-power inputs +/- right and left.
- **General car radio connection:** Connect the negative car radio speaker output cable to the two remaining cables +/- right and left.

AUX CONNECTION

- Connect the AUX input cable to the RCA connector as described: WHITE to the left preamplifier output of the car radio. RED to the right preamplifier output of the car radio.
- Before connecting the preamplifier output of the car radio or other equipment, make sure that the impedance and sensitivity match this AUX connection.

INPUT SENSITIVITY CONTROL

- Control the input sensitivity to the car radio.

DEVICE OVERVIEW

2-channel amplifier

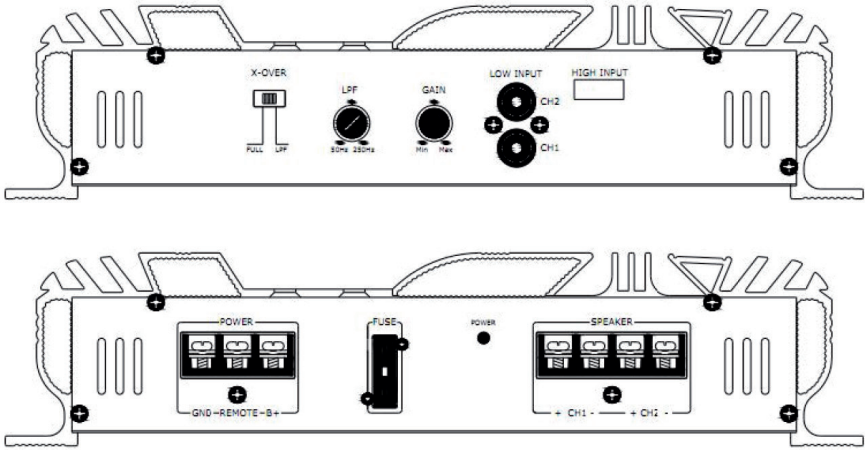

4-channel amplifier

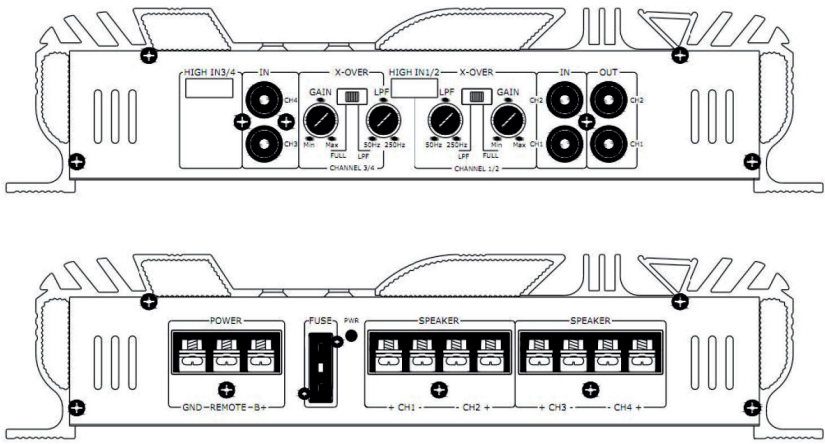

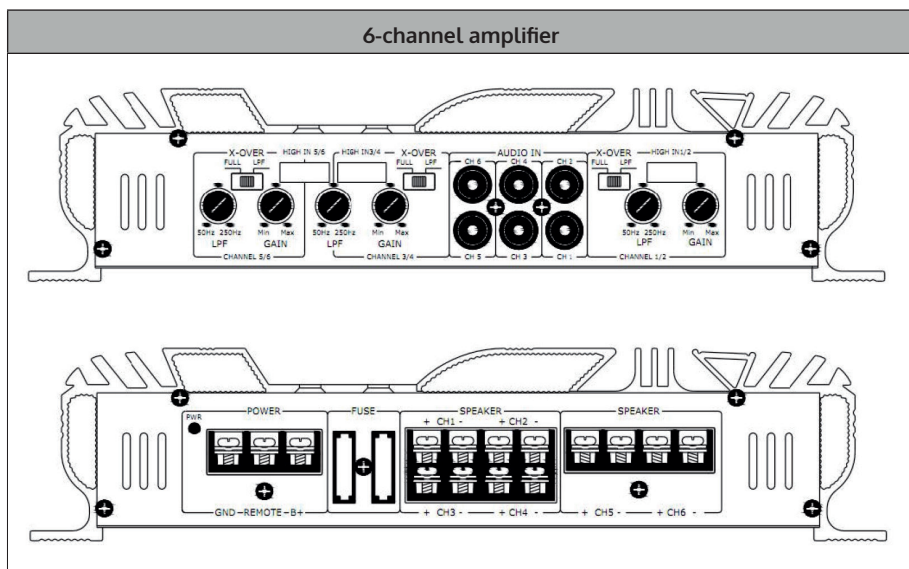

Important instructions

- The amplifier requires 15 A at maximum power. If the amplifier is being used while the engine is switched off, the battery may be discharged. Please always switch on the motor before using the amplifier.
- Only use power cables with a suitable cross-section.
- This unit is suitable for speakers with an impedance of 2-16 ohms . The speakers must have enough capacity to absorb more of the unit's power.

CONNECTION TO THE CAR RADIO

2-channel amplifier

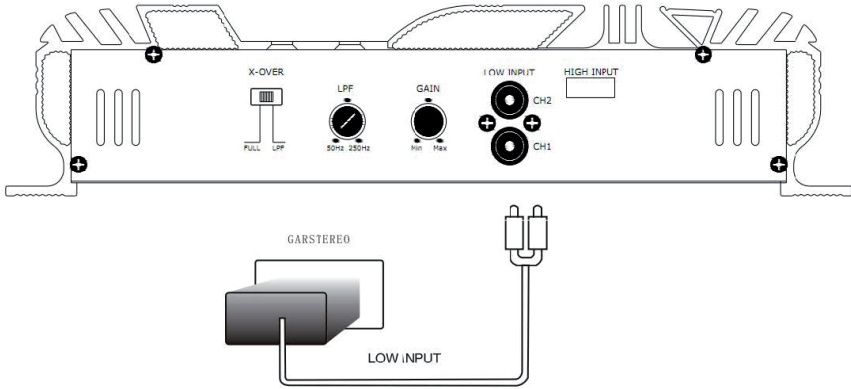

4-channel amplifier

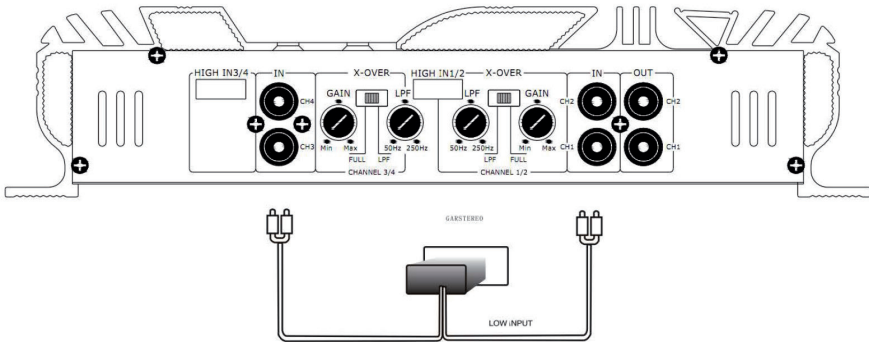

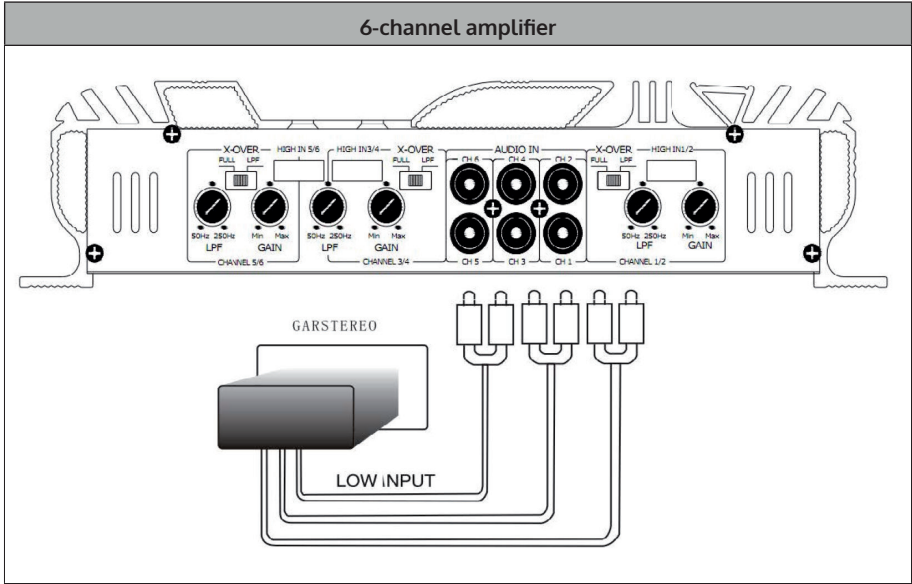

CONNECTION TO THE SPEAKERS

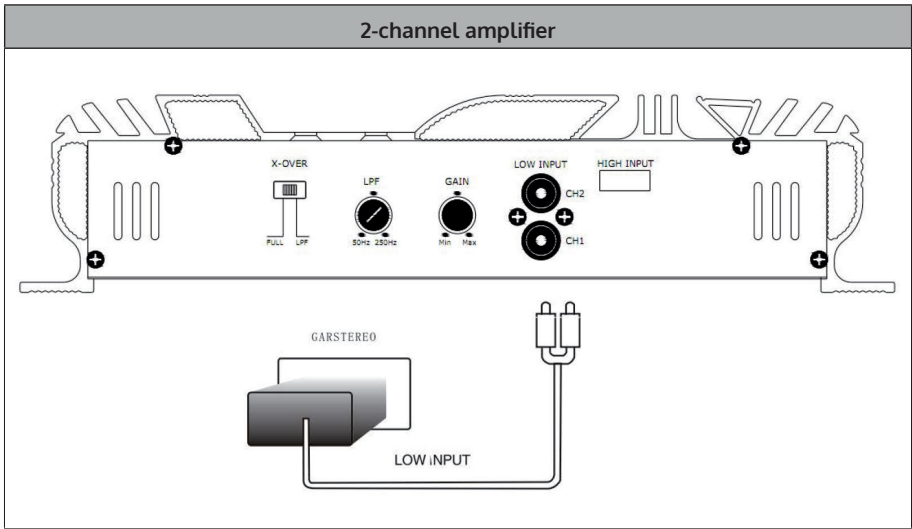

4-channel amplifier

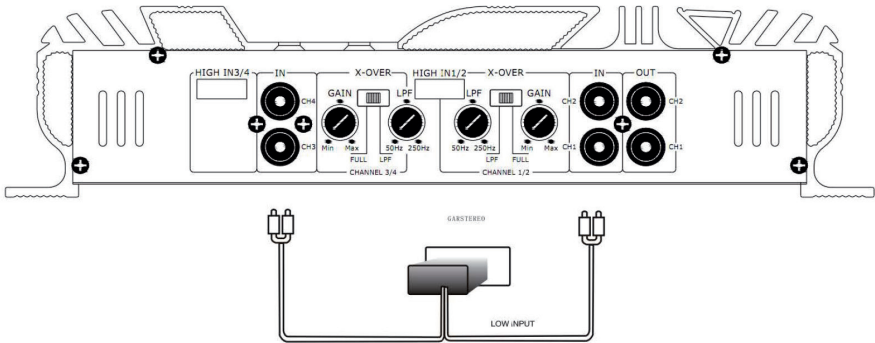

6-channel amplifier

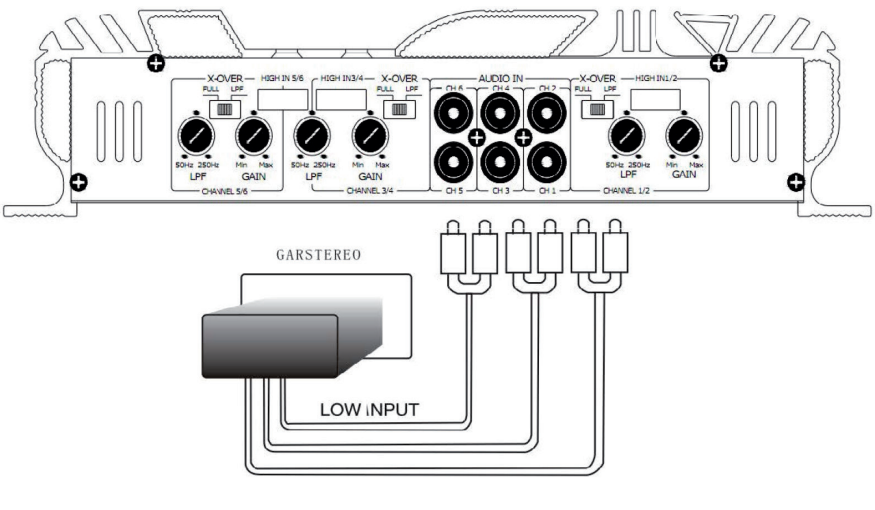

Important instructions

- Mount the amplifier in an appropriate place using the enclosed screws.
- The unit heats up strongly. Therefore, leave space around the amplifier when mounting it.

DISPOSAL CONSIDERATIONS



If there is a legal regulation in your country regarding the disposal of electrical and electronic equipment, this symbol on the product or on the packaging indicates that this product must not be disposed of with household waste. Instead, it must be taken to a collection point for the recycling of electrical and electronic equipment. By disposing of this product in accordance with the regulations, you protect the environment and the health of those around you from negative consequences. For information on recycling and disposal of this product, contact your local government or household waste disposal service.

MANUFACTURER & IMPORTER (UK)

Manufacturer:

Chal-Tec GmbH, Wallstraße 16, 10179 Berlin, Germany.

Importer for Great Britain:

Chal-Tec UK limited
Unit 6 Riverside Business Centre
Brighton Road
Shoreham-by-Sea
BN43 6RE
United Kingdom

Estimado cliente:

Le felicitamos por la adquisición de este producto. Lea atentamente el siguiente manual y siga cuidadosamente las instrucciones de uso con el fin de evitar posibles daños. La empresa no se responsabiliza de los daños ocasionados por un uso indebido del producto o por haber desatendido las indicaciones de seguridad. Escanee el siguiente código QR para obtener acceso al manual de usuario más reciente y otra información sobre el producto.



ÍNDICE

Datos técnicos	24
Indicaciones de seguridad	24
Características del aparato	25
Conexión del cable de alimentación	25
Conexión del cable del interruptor remoto	26
Conexión de entrada del amplificador	26
Conexión AUX	26
Control de sensibilidad de entrada	26
Descripción general del aparato	27
Conexión a la radio del coche	29
Conexión a los altavoces	30
Indicaciones sobre la retirada del aparato	32
Fabricante e importador (RU)	32

DATOS TÉCNICOS

Potencia de salida	Amplificador de 95 W x 2 canales Amplificador de 95 W x 4 canales Amplificador de 95 W x 6 canales
Respuesta en frecuencia	20 Hz-20 kHz a 1 dB
Sensibilidad de entrada	Alto: 1,0-2,0 V Impedancia 100 Ohmios
	Bajo: 0,1-1,0 V Impedancia 10 Ohmios
SR	> 95 dB
Impedancia del altavoz	4-16 Ohm
Frecuencia del subwoofer	Ajustable 30 Hz - 250 Hz
Alimentación	DC 14,4 V
Accesorios	Tornillos y fusible de repuesto

INDICACIONES DE SEGURIDAD

- Guarde estas instrucciones en un lugar seguro para poder consultarlas en cualquier momento.
- Utilice el producto sólo como se describe en las instrucciones. Cualquier otro uso puede provocar daños en el producto o en la zona que lo rodea.
- La reconstrucción o modificación del producto perjudica la seguridad del mismo.
- Manipule el producto con cuidado. Puede resultar dañado por golpes, impactos o caídas, incluso de poca altura.
- Mantenga el producto alejado de la humedad y del calor extremo.
- No abra la unidad bajo ninguna circunstancia. La garantía queda anulada si el aparato es manipulada por terceras personas.
- Un montaje incorrecto puede provocar un mal funcionamiento o un fallo total.
- El aparato debe estar protegido de la humedad y de la luz solar directa.
- No utilice nunca productos de limpieza, sólo un paño de microfibra seco.
- Nunca abra el producto sin autorización y nunca realice reparaciones usted mismo. Las reparaciones de la unidad sólo pueden ser realizadas por un taller especializado.

CARACTERÍSTICAS DEL APARATO

General

- Capacidad de alimentación multimodo para la conexión simultánea de subwoofer y altavoces satélite
- Frecuencia de cruce del subwoofer ajustable (30-250 Hz)
- Dispositivo de salida de alta corriente
- Nivel de entrada de cincha ajustable
- Aislamiento básico de entrada
- Supresión del ruido de la línea
- Reducción del ruido
- Retraso en la conexión
- Protección contra cortocircuitos de los altavoces
- conectores y entradas RCA doradas
- Protección por fusible de la unidad ATC

Suministro de energía

- PWM (señal modulada por ancho de pulso) ultra estable
- Suministro de energía (11-16 V)
- Protección automática contra el sobrecalentamiento
- Activación a distancia

CONEXIÓN DEL CABLE DE ALIMENTACIÓN

- Al tratarse de una unidad de alta corriente, la conexión del cable de alimentación es muy importante.
- Conecte el cable rojo al terminal (+) de su batería utilizando el cable con el portafusibles.
- Conecte el cable negro firmemente a un tornillo o a otra parte de la carrocería de su coche después de haber quitado la pintura. Esto es necesario para una correcta toma a tierra.
- Un cableado adecuado produce a un sonido claro.

CONEXIÓN DEL CABLE DEL INTERRUPTOR REMOTO

- Conecte el cable naranja a un cable de alimentación conmutado de la radio del coche. Controle el encendido y apagado del amplificador.
- El cable de alimentación conmutado puede servir como antena de radio.

CONEXIÓN DE ENTRADA DEL AMPLIFICADOR

- Esta unidad se puede utilizar con todas las radios de coche que tengan salidas de alta potencia.
- Conexión básica separada de la radio del coche: Conecte los cables de salida de los altavoces de la radio del coche a las entradas de alta potencia +/- derecha e izquierda.
- **Conexión general de la radio del coche:** Conecte el cable negativo de salida del altavoz de la radio del coche a los dos cables restantes +/- derecho e izquierdo.

CONEXIÓN AUX

- Conecte el cable de entrada AUX al conector RCA como se describe: BLANCO a la salida del preamplificador izquierdo de la radio del coche. ROJO a la salida derecha del preamplificador de la radio del coche.
- Antes de conectar la salida del preamplificador de la radio del coche u otro equipo, asegúrese de que la impedancia y la sensibilidad coinciden con esta conexión AUX.

CONTROL DE SENSIBILIDAD DE ENTRADA

- Controle la sensibilidad de entrada a la radio del coche.

DESCRIPCIÓN GENERAL DEL APARATO

Amplificador de 2 canales

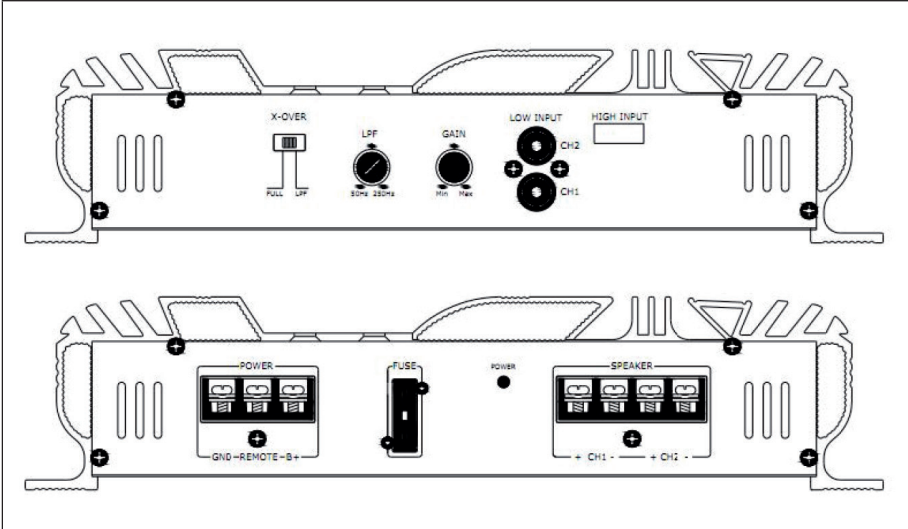

Amplificador de 4 canales

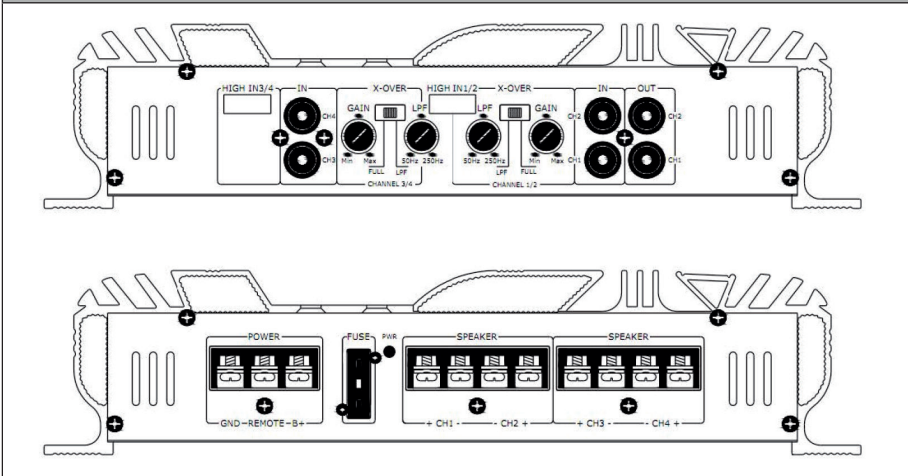

Amplificador de 6 canales

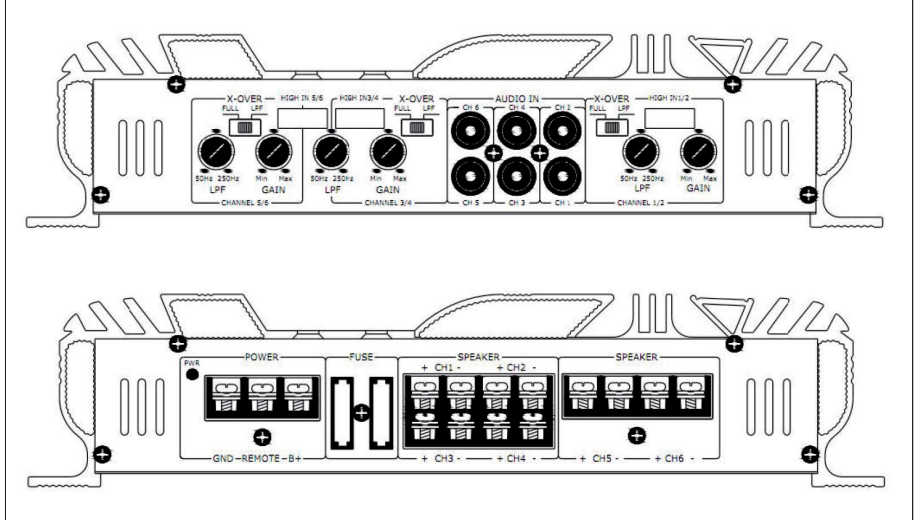

Notas importantes

- El amplificador requiere 15 A a máxima potencia. Si el amplificador se utiliza con el motor apagado, la batería puede descargarse. Encienda siempre el motor antes de utilizar el amplificador.
- Utilice únicamente cables de alimentación con una sección adecuada.
- Esta unidad es adecuada para altavoces con una impedancia de 2-16 ohmios . Los altavoces deben tener suficiente capacidad para absorber más potencia de la unidad.

CONEXIÓN A LA RADIO DEL COCHE

Amplificador de 2 canales

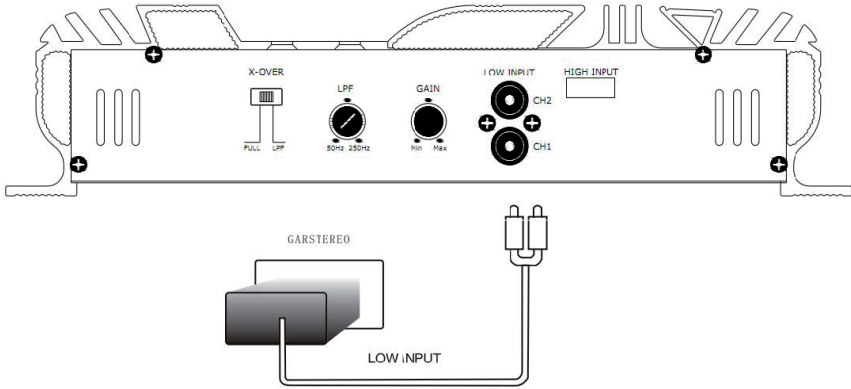

Amplificador de 4 canales

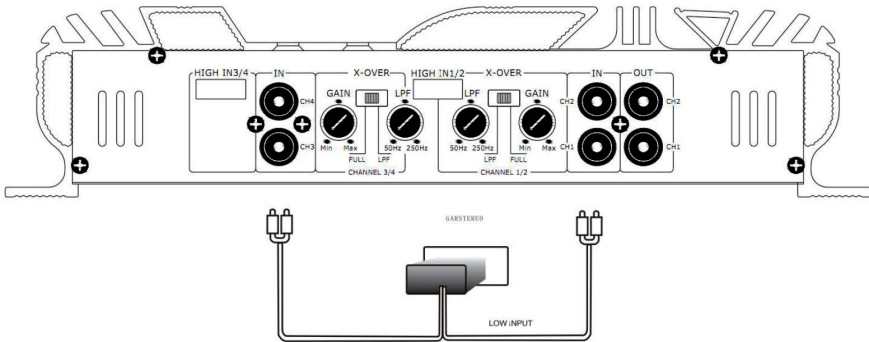

Amplificador de 6 canales

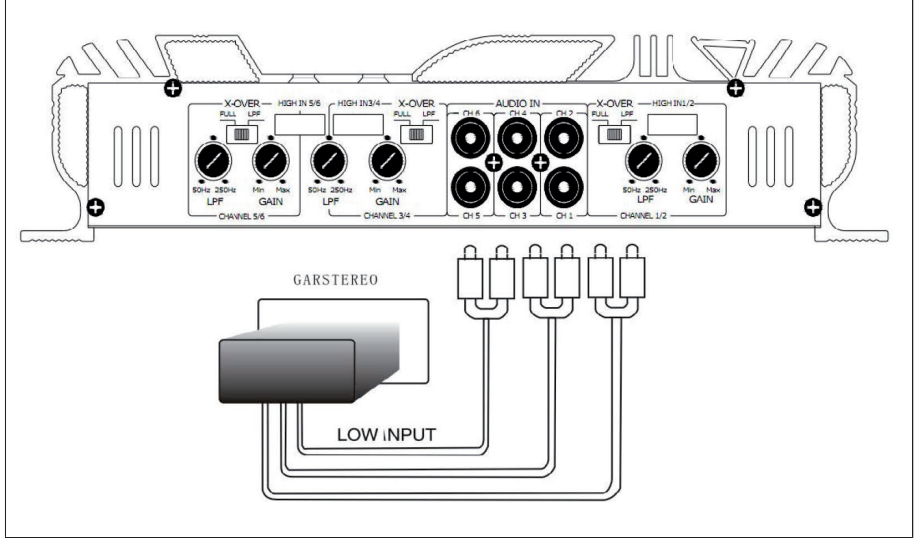

CONEXIÓN A LOS ALTAVOCES

Amplificador de 2 canales

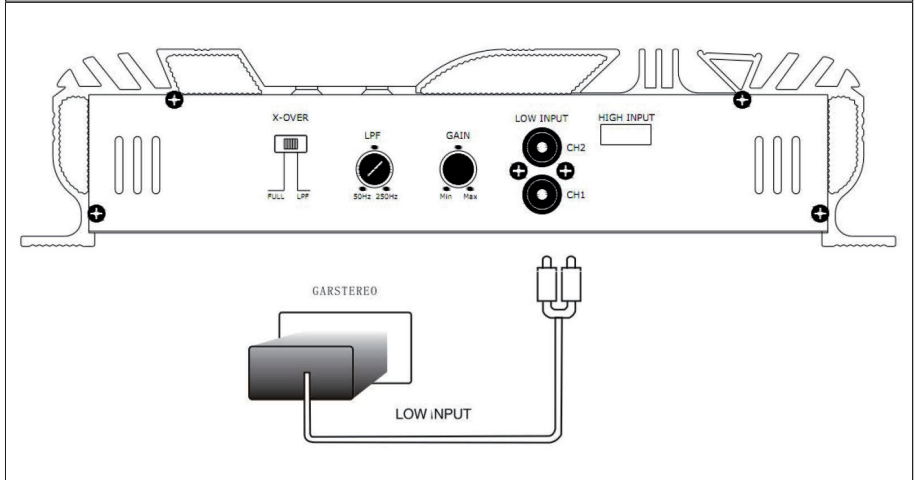

Amplificador de 4 canales

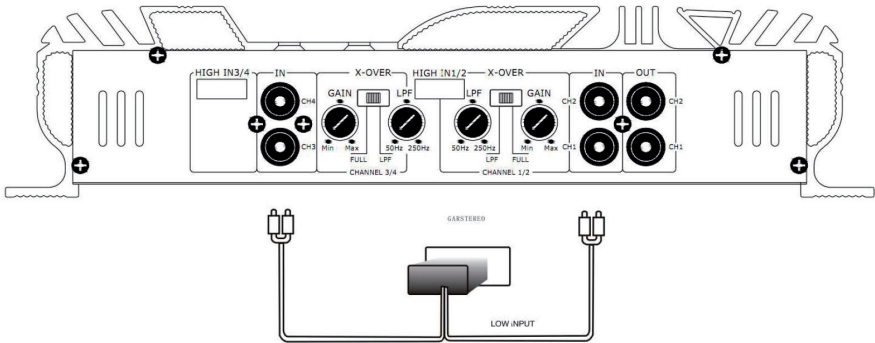

Amplificador de 6 canales

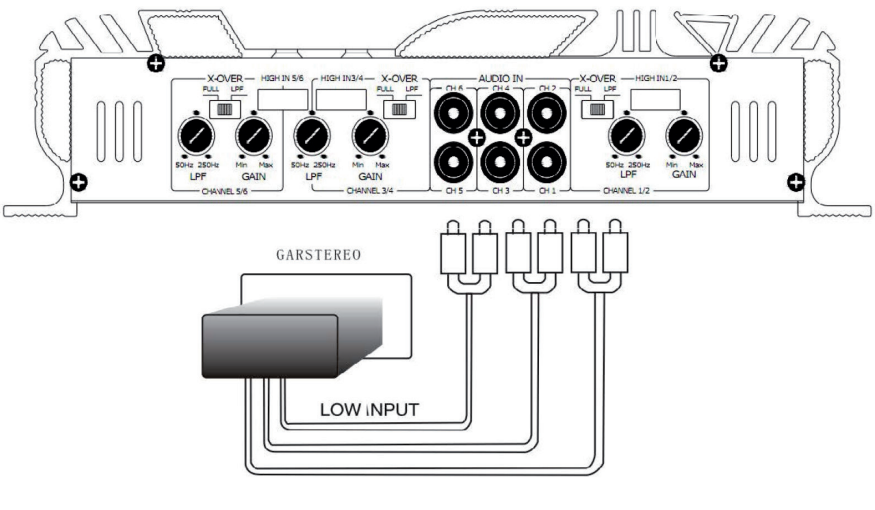

Notas importantes

- Monte el amplificador en un lugar apropiado utilizando los tornillos adjuntos.
- La unidad se calienta fuertemente. Por lo tanto, deje espacio alrededor del amplificador cuando lo monte.

INDICACIONES SOBRE LA RETIRADA DEL APARATO



Si en su país existe una disposición legal relativa a la eliminación de aparatos eléctricos y electrónicos, este símbolo estampado en el producto o en el embalaje advierte de que no debe eliminarse como residuo doméstico. En lugar de ello, debe depositarse en un punto de recogida de reciclaje de aparatos eléctricos y electrónicos. Una retirada de aparatos conforme a las leyes contribuye a proteger el medio ambiente y a las personas a su alrededor frente a posibles consecuencias perjudiciales para la salud. Para obtener información más detallada sobre el reciclaje de este producto, póngase en contacto con su ayuntamiento o con el servicio de eliminación de residuos domésticos.

FABRICANTE E IMPORTADOR (RU)

IMPORTADOR:

Chal-Tec GmbH, Wallstraße 16, 10179 Berlín, Alemania.

Importador para el Reino Unido:

Chal-Tec UK limited.

Unit 6 Riverside Business Centre

Brighton Road

Shoreham-by-Sea

BN43 6RE

Reino Unido

Cher client, chère cliente,

Toutes nos félicitations pour l'acquisition de ce nouvel appareil. Lisez attentivement les indications suivantes et suivez-les pour éviter d'éventuels dommages. Nous ne saurions être tenus pour responsables des dommages dus au non-respect des consignes et à la mauvaise utilisation de l'appareil. Scannez le QR-Code pour obtenir la dernière version du mode d'emploi ainsi que d'autres informations concernant le produit :



SOMMAIRE

Fiche technique	34
Consignes de sécurité	34
Caractéristiques de l'appareil	35
Connexion du câble d'alimentation	35
Connexion du câble de télécommande d'allumage	36
Connexion de l'entrée de l'amplificateur	36
Connexion AUX	36
Contrôle de la sensibilité d'entrée	36
Aperçu de l'appareil	37
Connexion à l'autoradio	39
Connexion aux enceintes	40
Informations sur le recyclage	42
Fabricant et importateur (GB)	42

FICHE TECHNIQUE

Puissance de sortie	95 W x amplificateur à 2 canaux 95 W x amplificateur à 4 canaux 95 W x amplificateur à 6 canaux
Plage de fréquence	20 Hz-20 kHz à 1 dB
Sensibilité d'entrée	Haute : 1,0-2,0 V Impédance : 100 ohms
	Basse : 0,1-1,0 V Impédance 10 k ohms
SR	> 95 dB
Impédance des enceintes	4-16 ohms
Fréquence du subwoofer	Réglable de 30 Hz à 250 Hz
Alimentation	CC 14,4 V
Accessoires	Vis et fusible de rechange

CONSIGNES DE SÉCURITÉ

- Conservez toujours ces instructions dans un endroit sûr afin de pouvoir les consulter à tout moment.
- Utilisez le produit uniquement comme décrit dans le mode d'emploi. Toute autre utilisation peut entraîner des dommages au produit ou à son environnement.
- Toute modification ou démontage de l'appareil affecte la sécurité du produit.
- Manipulez le produit avec précaution. Les chocs, coups ou chutes même de faible hauteur peuvent l'endommager.
- Gardez le produit à l'abri de l'humidité et de la chaleur extrême.
- N'ouvrez en aucun cas l'appareil. La garantie est annulée en cas d'intervention sur l'appareil par des tiers.
- Un montage incorrect peut entraîner des dysfonctionnements ou une panne totale.
- L'appareil doit être protégé de toute humidité et de la lumière directe du soleil.
- N'utilisez jamais de produits de nettoyage, mais uniquement un chiffon sec en microfibres.
- N'ouvrez jamais l'appareil vous-même et n'effectuez jamais de réparations vous-même ! L'appareil ne doit être réparé que par une entreprise spécialisée.

CARACTÉRISTIQUES DE L'APPAREIL

Général

- Capacité d'alimentation multi-mode pour la connexion simultanée du subwoofer et des enceintes satellites
- Fréquence de coupure du subwoofer réglable (30-250 Hz)
- Dispositif de sortie à courant élevé
- Niveau d'entrée RCA réglable
- Isolation de l'entrée de base
- Réduction des parasites de ligne
- Réduction du bruit
- Allumage différé
- Protection contre les courts-circuits des enceintes
- connecteurs et entrées RCA en or
- Protection par fusible de l'unité ATC

Alimentation en énergie

- PWM (signal modulé en largeur d'impulsion) ultra-stable
- Alimentation en énergie (11-16 V)
- Protection thermique contre la surchauffe
- Allumage à distance

CONNEXION DU CÂBLE D'ALIMENTATION

- S'agissant d'un appareil à courant élevé, la connexion du câble d'alimentation est très importante.
- Connectez le câble rouge à la borne (+) de votre batterie en utilisant le câble avec le porte-fusible.
- Connectez fermement le câble noir à une vis ou à une autre partie de la carrosserie de votre voiture après avoir enlevé la peinture. Ceci est nécessaire pour une mise à la terre correcte.
- Un câblage correct permet d'obtenir un son clair.

CONNEXION DU CÂBLE DE TÉLÉCOMMANDE D'ALLUMAGE

- Connectez le câble orange à un câble d'alimentation commuté de l'autoradio. Ceci contrôle la mise en marche et l'arrêt de l'amplificateur.
- Le câble d'alimentation commuté peut servir d'antenne à la radio.

CONNEXION DE L'ENTRÉE DE L'AMPLIFICATEUR

- Cet appareil peut être utilisé avec tous les autoradios qui ont une puissance de sortie élevée.
- Connexion de base séparée de l'autoradio : connectez les câbles de sortie des enceintes de l'autoradio aux entrées haute puissance +/- droite et gauche.
- **Connexion générale de l'autoradio** : connectez le câble de sortie négatif de l'enceinte de l'autoradio aux deux câbles restants +/- droit et gauche.

CONNEXION AUX

- Connectez le câble d'entrée AUX au connecteur RCA comme décrit : BLANC à la sortie gauche du préamplificateur de l'autoradio. ROUGE vers la sortie droite du préamplificateur de l'autoradio.
- Avant de connecter la sortie du préamplificateur de l'autoradio ou d'un autre équipement, assurez-vous que l'impédance et la sensibilité correspondent à cette connexion AUX.

CONTRÔLE DE LA SENSIBILITÉ D'ENTRÉE

- Contrôlez la sensibilité de l'entrée de l'autoradio.

APERÇU DE L'APPAREIL

Amplificateur à 2 canaux

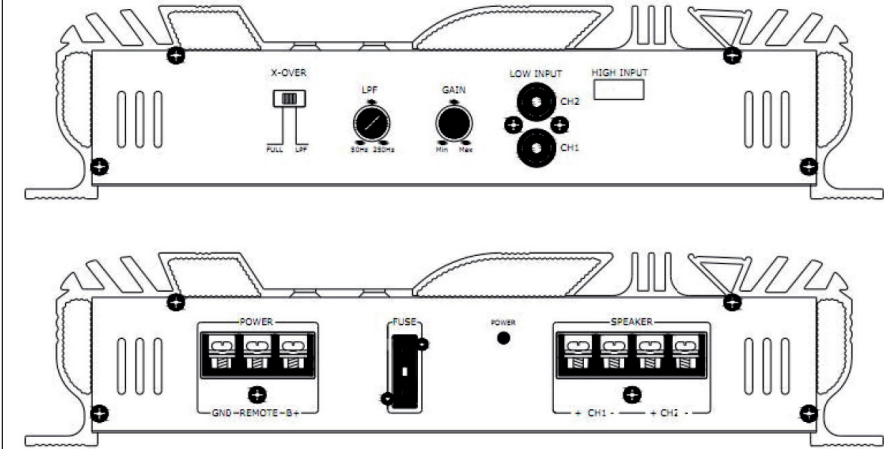

Amplificateur à 4 canaux

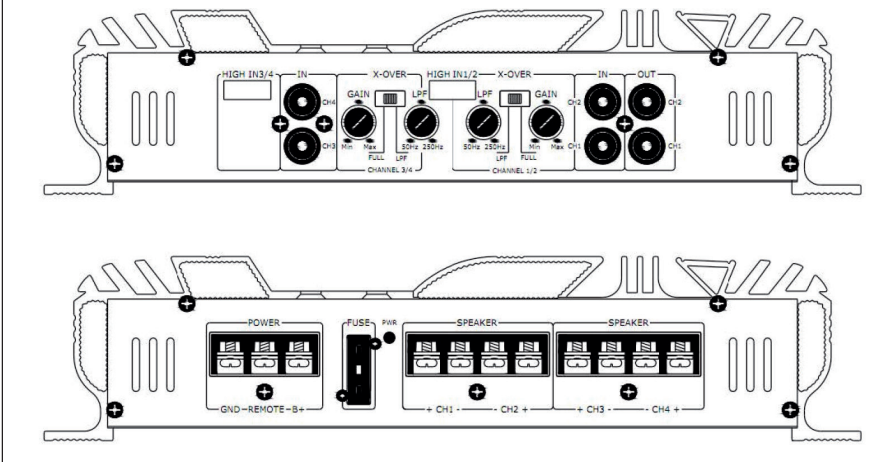

Amplificateur à 6 canaux

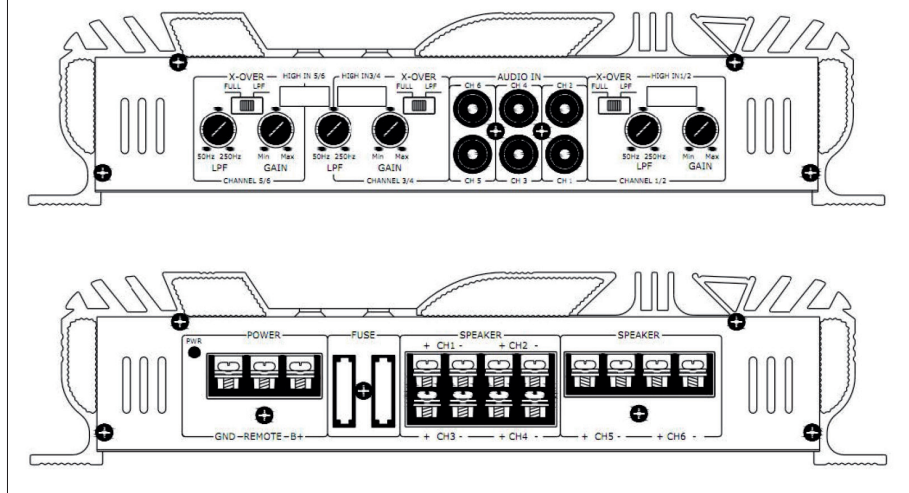

Remarques importantes

- L'amplificateur nécessite 15 A à la puissance maximale. Si l'amplificateur est utilisé alors que le moteur est arrêté, la batterie peut se décharger. Veuillez toujours allumer le moteur avant d'utiliser l'amplificateur.
- N'utilisez que des câbles d'alimentation ayant une section appropriée.
- Cet appareil convient aux enceintes dont l'impédance est comprise entre 2 et 16 ohms . Les enceintes doivent avoir une capacité suffisante pour absorber une plus grande partie de la puissance de l'appareil.

CONNEXION À L'AUTORADIO

Amplificateur à 2 canaux

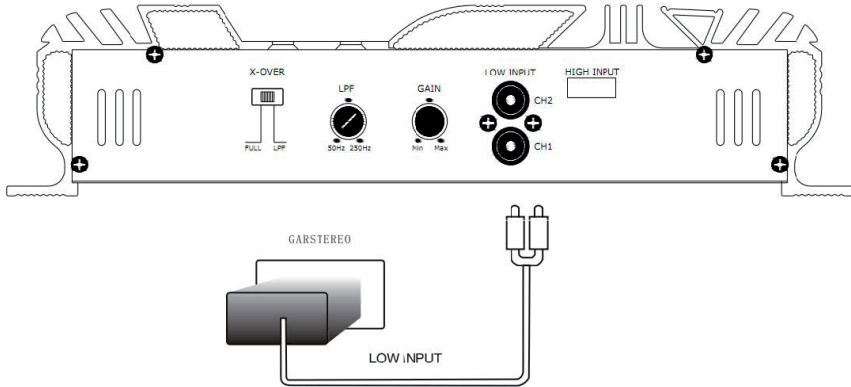

Amplificateur à 4 canaux

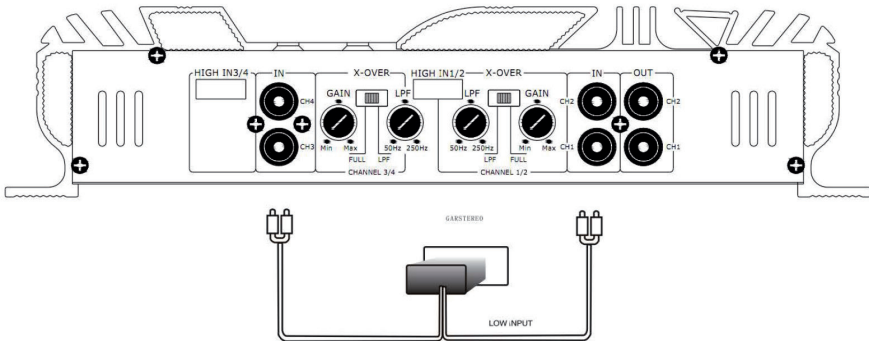

Amplificateur à 6 canaux

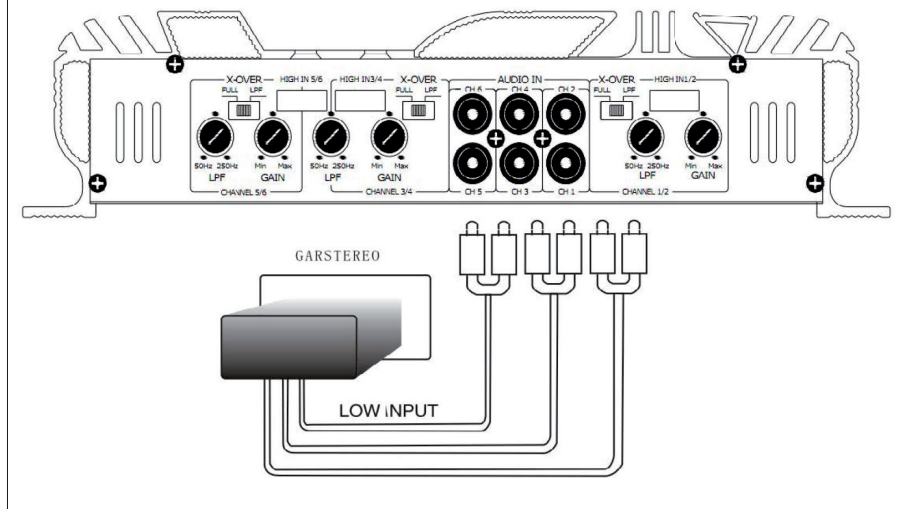

CONNEXION AUX ENCEINTES

Amplificateur à 2 canaux

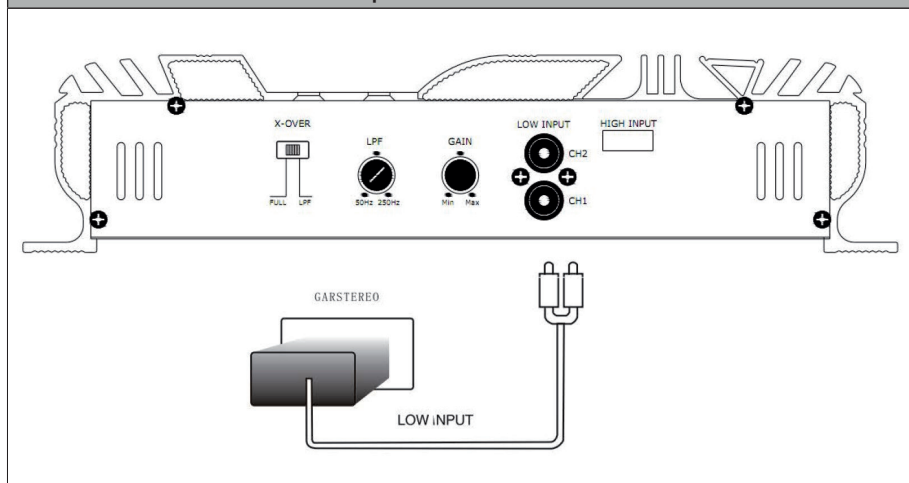

Amplificateur à 4 canaux

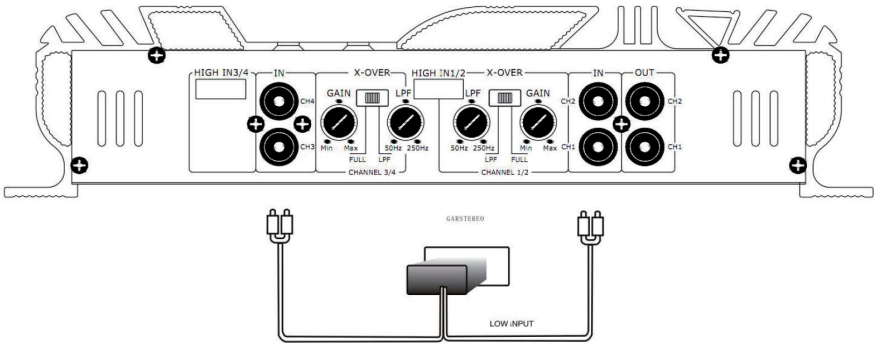

Amplificateur à 6 canaux

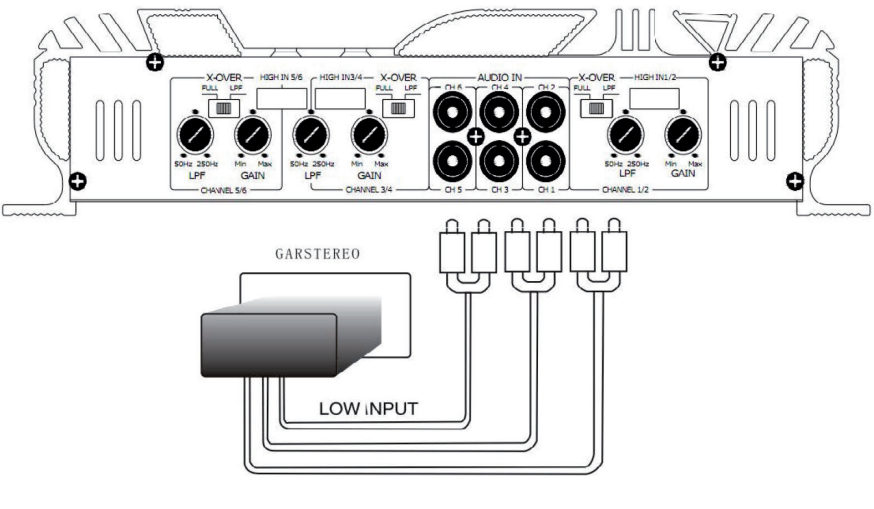

Remarques importantes

- Montez l'amplificateur dans un endroit approprié à l'aide des vis fournies.
- L'appareil chauffe fortement. Par conséquent, laissez de l'espace autour de l'amplificateur lors de son montage.

INFORMATIONS SUR LE RECYCLAGE



Si la mise en rebut des appareils électriques et électroniques est réglementée dans votre pays, ce symbole sur le produit ou sur l'emballage indique qu'il ne doit pas être éliminé avec les ordures ménagères. Vous devez l'acheminer vers un point de collecte pour le recyclage des appareils électriques et électroniques. En respectant des règles de recyclage, vous protégez l'environnement et la santé de vos semblables des conséquences négatives. Pour plus d'informations sur le recyclage et la mise au rebut de ce produit, contactez votre autorité locale ou votre service d'élimination des déchets ménagers.

FABRICANT ET IMPORTATEUR (GB)

Fabricant :

Chal-Tec GmbH, Wallstraße 16, 10179 Berlin, Allemagne.

Importateur pour la Grande Bretagne :

Chal-Tec UK limited
Unit 6 Riverside Business Centre
Brighton Road
Shoreham-by-Sea
BN43 6RE
Royaume Uni

Gentile cliente,

la ringraziamo per l'acquisto del dispositivo. La preghiamo di leggere attentamente le seguenti istruzioni per l'uso e di seguirle per evitare possibili danni. Non ci assumiamo alcuna responsabilità per danni scaturiti da una mancata osservanza delle avvertenze di sicurezza e da un uso improprio del dispositivo. Scansionare il codice QR seguente per accedere al manuale d'uso più attuale e per ricevere informazioni sul prodotto.



INDICE

Dati tecnici	44
Avvertenze di sicurezza	44
Caratteristiche del dispositivo	45
Collegamento del cavo di alimentazione	45
Collegamento del cavo dell'interruttore remoto	46
Collegamento dell'ingresso dell'amplificatore	46
Collegamento AUX	46
Controllo della sensibilità di ingresso	46
Descrizione del dispositivo	47
Collegamento all'autoradio	49
Collegamento agli altoparlanti	50
Avviso di smaltimento	52
Produttore e importatore (UK)	52

DATI TECNICI

Potenza di uscita	95 W x amplificatore a 2 canali 95 W x amplificatore a 4 canali 95 W x amplificatore a 6 canali
Risposta in frequenza	20 Hz-20 kHz a 1 dB
Sensibilità di ingresso	Alta: 1,0-2,0 V Impedenza: 100 Ohm
	Bassa: 0,1-1,0 V Impedenza 10 K Ohm
SR	> 95 dB
Impedenza altoparlanti	4-16 Ohm
Frequenza del subwoofer	Regolabile 30 Hz - 250 Hz
Alimentazione	DC 14,4 V
Accessori	Viti e fusibile di ricambio

AVVERTENZE DI SICUREZZA

- Conservare accuratamente il manuale per poterlo consultare in ogni momento.
- Utilizzare il prodotto esclusivamente come descritto nelle istruzioni per l'uso. Qualsiasi altro uso può causare danni al prodotto o all'ambiente circostante.
- Smontare o modificare il dispositivo ne pregiudica la sicurezza.
- Maneggiare con cura il prodotto. Urti, colpi o cadute anche da un'altezza minima possono danneggiarlo.
- Tenere il prodotto lontano da umidità e da calore estremo.
- Non aprire assolutamente il dispositivo. Nel caso di interventi esterni sul dispositivo, la garanzia perde validità.
- Un montaggio errato può causare malfunzionamenti o guasto totale.
- Il dispositivo deve essere protetto dall'umidità e dai raggi diretti del sole.
- Non usare mai detersivi per la pulizia, ma solo un panno in microfibra asciutto.
- Non aprire il prodotto e non eseguire riparazioni autonomamente! Le riparazioni del dispositivo devono essere eseguite solo da un'azienda autorizzata.

CARATTERISTICHE DEL DISPOSITIVO

Generiche

- Capacità multimodale per il collegamento simultaneo di subwoofer e altoparlanti satellite
- Frequenza di crossover del subwoofer regolabile (30-250 Hz)
- Dispositivo di uscita a corrente elevata
- Livello di ingresso RCA regolabile
- Isolamento di base dell'ingresso
- Soppressione delle interferenze di linea
- Riduzione del rumore
- Ritardo di accensione
- Protezione contro i cortocircuiti degli altoparlanti
- connettori RCA dorati e ingressi
- Protezione del fusibile dell'unità ATC

Alimentazione elettrica

- PWM (segnale di modulazione per l'ampiezza degli impulsi) ultra stabile
- Alimentazione elettrica (11-16 V)
- Protezione termica da surriscaldamento
- Accensione a distanza

COLLEGAMENTO DEL CAVO DI ALIMENTAZIONE

- Poiché si tratta di un dispositivo a corrente elevata, il collegamento del cavo di alimentazione è molto importante.
- Collegare il cavo rosso alla polarità (+) della batteria usando il cavo con il portafusibile.
- Collegare saldamente il cavo nero a una vite o a un'altra parte della carrozzeria della propria auto dopo aver rimosso la vernice. Ciò è necessario per una corretta messa a terra.
- Un cablaggio corretto porta a un suono chiaro.

COLLEGAMENTO DEL CAVO DELL'INTERRUTTORE REMOTO

- Collegare il cavo arancione a un cavo di commutazione dell'autoradio. Questo controlla l'accensione e lo spegnimento dell'amplificatore.
- Il cavo di commutazione può servire come antenna della radio.

COLLEGAMENTO DELL'INGRESSO DELL'AMPLIFICATORE

- Questo dispositivo può essere utilizzato con tutte le autoradio che hanno un'uscita ad alta potenza.
- Collegamento di base separato dell'autoradio: collegare i cavi di uscita degli altoparlanti dell'autoradio agli ingressi ad alta potenza +/- destra e sinistra.
- **Collegamento generale dell'autoradio:** collegare il cavo negativo di uscita dell'altoparlante dell'autoradio ai due cavi rimanenti +/- destro e sinistro.

COLLEGAMENTO AUX

- Collegare il cavo di ingresso AUX al connettore RCA come descritto: BIANCO all'uscita sinistra del preamplificatore dell'autoradio. ROSSO all'uscita destra del preamplificatore dell'autoradio.
- Prima di collegare l'uscita del preamplificatore dell'autoradio o di altri dispositivi, assicurarsi che l'impedenza e la sensibilità corrispondano a questa connessione AUX.

CONTROLLO DELLA SENSIBILITÀ DI INGRESSO

- Controllare la sensibilità di ingresso dell'autoradio.

DESCRIZIONE DEL DISPOSITIVO

Amplificatore a 2 canali

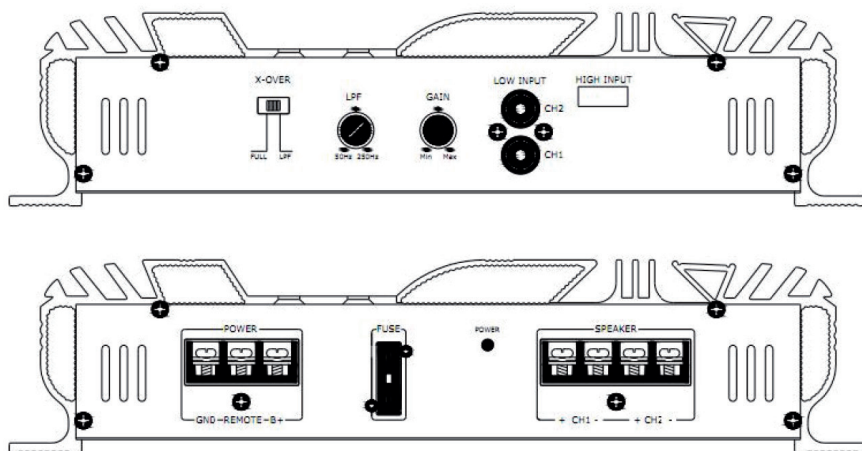

Amplificatore a 4 canali

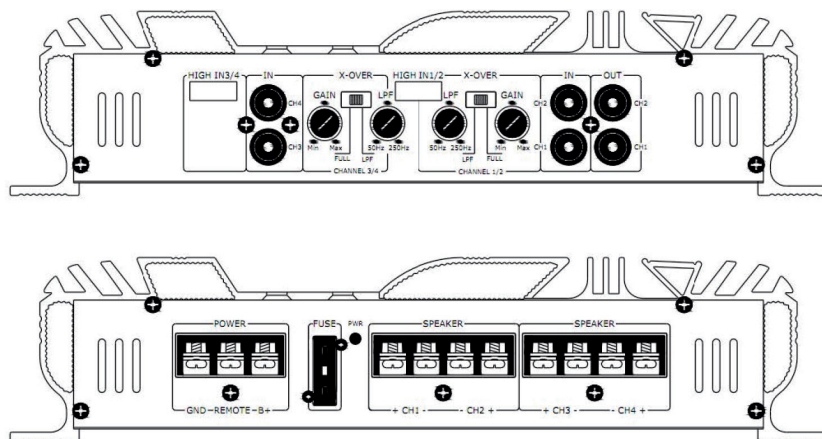

Amplificatore a 6 canali

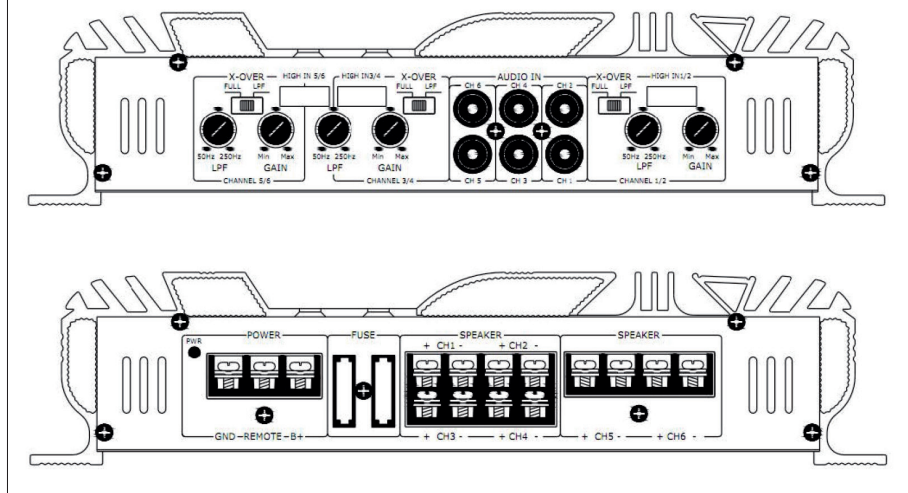

Note importanti

- L'amplificatore richiede 15 A alla massima potenza. Se l'amplificatore viene usato a motore spento, la batteria potrebbe scaricarsi. Si prega di accendere sempre il motore prima di utilizzare l'amplificatore.
- Usare solo cavi di alimentazione con una sezione adeguata.
- Questo dispositivo è adatto per altoparlanti con un'impedenza di 2-16 Ohm . Gli altoparlanti devono avere una capacità sufficiente per assorbire più potenza del dispositivo.

COLLEGAMENTO ALL'AUTORADIO

Amplificatore a 2 canali

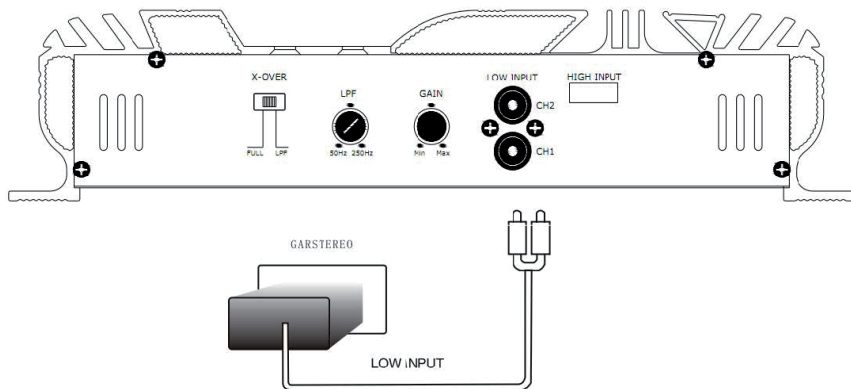

Amplificatore a 4 canali

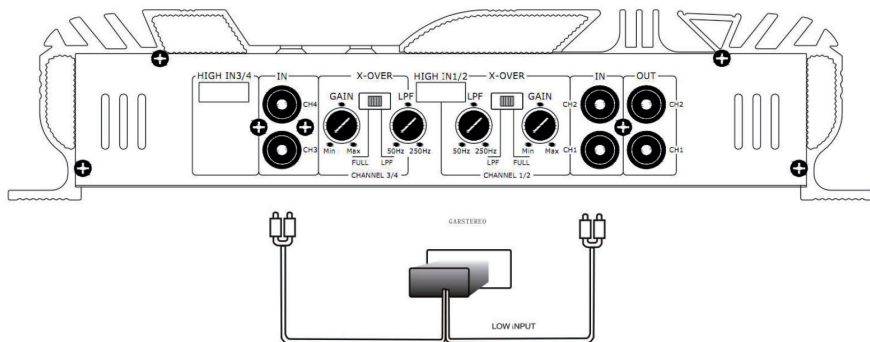

Amplificatore a 6 canali

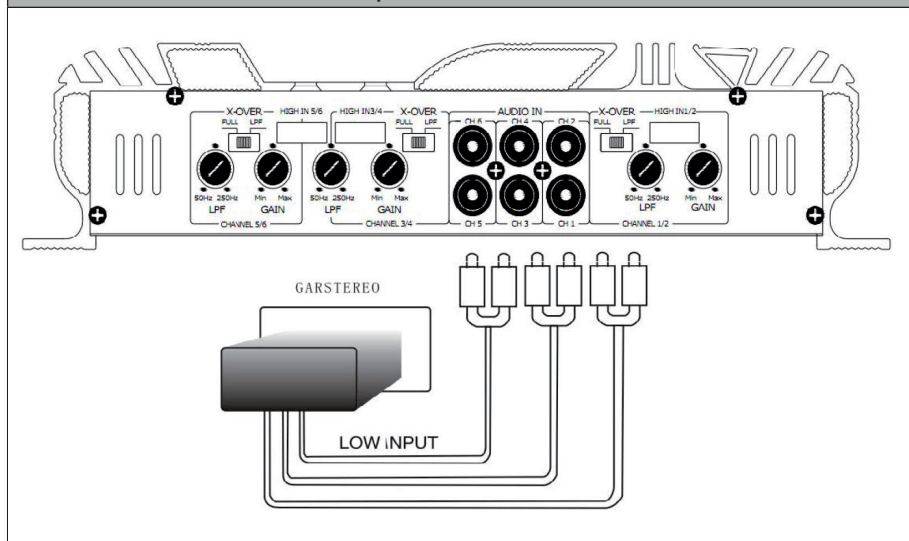

COLLEGAMENTO AGLI ALTOPARLANTI

Amplificatore a 2 canali

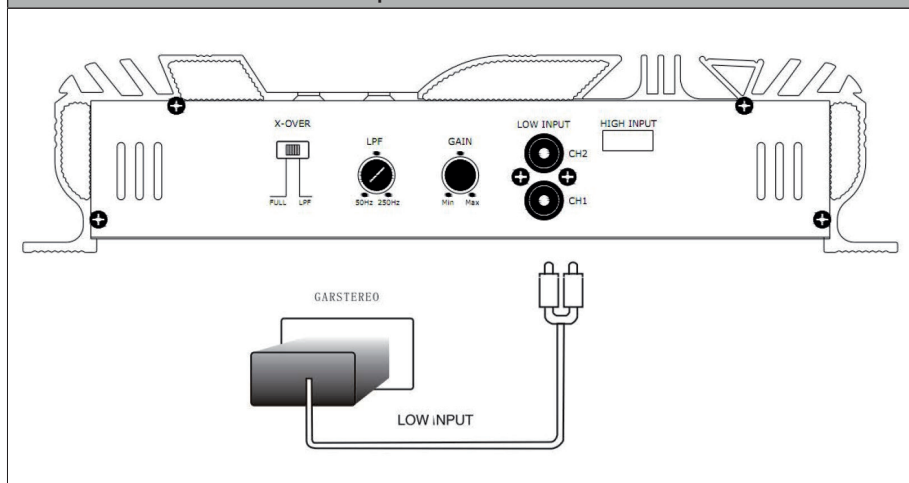

Amplificatore a 4 canali

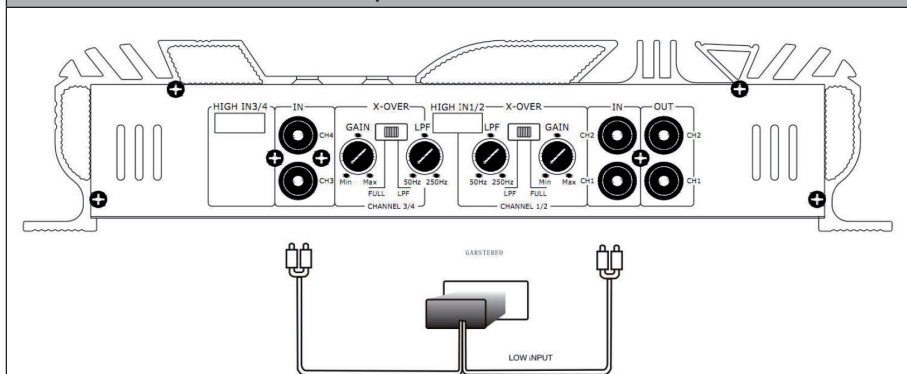

Amplificatore a 6 canali

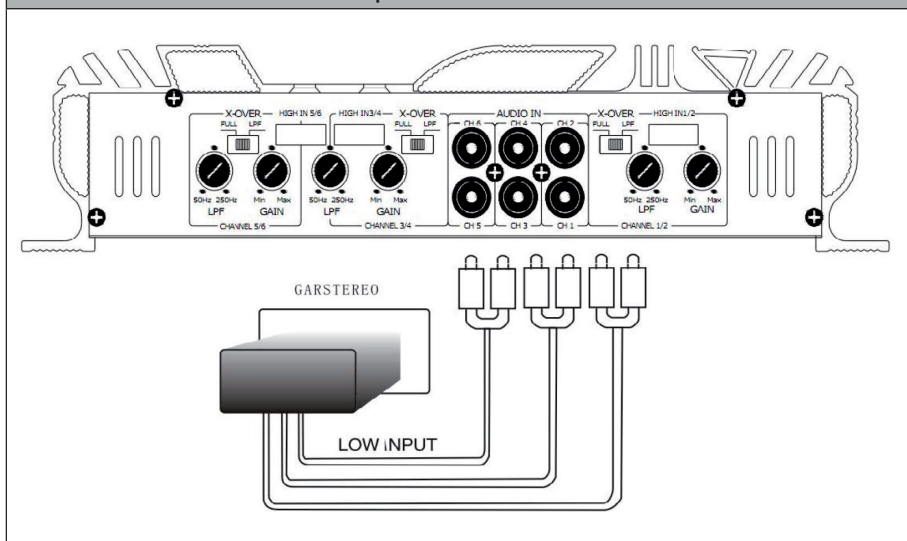

Note importanti

- Montare l'amplificatore in un luogo appropriato utilizzando le viti allegate.
- Il dispositivo si riscalda molto. Pertanto, lasciare spazio intorno all'amplificatore quando lo si monta.

AVVISO DI SMALTIMENTO



Se nel vostro Paese sono vigenti regolamenti legislativi relativi allo smaltimento di dispositivi elettrici ed elettronici, questo simbolo sul prodotto o sull'imballaggio indica che non è consentito smaltire questo prodotto nei rifiuti casalinghi. Il dispositivo deve invece essere portato in un centro di raccolta per il riciclaggio di apparecchi elettrici ed elettronici. Lo smaltimento conforme tutela l'ambiente e salvaguarda la salute del prossimo da conseguenze negative. Informazioni riguardanti il riciclaggio e lo smaltimento di questo prodotto sono disponibili presso l'amministrazione locale o il servizio di smaltimento dei rifiuti.

PRODUTTORE E IMPORTATORE (UK)

Produttore:

Chal-Tec GmbH, Wallstraße 16, 10179 Berlino, Germania.

Importatore per la Gran Bretagna:

Chal-Tec UK limited
Unit 6 Riverside Business Centre
Brighton Road
Shoreham-by-Sea
BN43 6RE
Regno Unito

