



DS-2

Stereoanlage
Stereo System
Sistema estéreo
Impianto stereo

10004797

auna

www.auna-multimedia.com

Sehr geehrter Kunde,

wir gratulieren Ihnen zum Erwerb Ihres Gerätes. Lesen Sie die folgenden Hinweise sorgfältig durch und befolgen Sie diese, um möglichen Schäden vorzubeugen. Für Schäden, die durch Missachtung der Hinweise und unsachgemäßen Gebrauch entstehen, übernehmen wir keine Haftung. Scannen Sie den folgenden QR-Code, um Zugriff auf die aktuellste Bedienungsanleitung und weitere Informationen rund um das Produkt zu erhalten



INHALTSVERZEICHNIS



Sicherheitshinweise 5	
Geräteübersicht 7	
Installation und Inbetriebnahme 10	
Radiofunktionen 11	
CD-Wiedergabe 12	
Aufnahmen von CD und Schallplatte 15	
Datei auf USB löschen (per FB) 18	
Schallplatte abspielen 19	
Weitere Funktionen 20	
Spezielle Entsorgungshinweise für Verbraucher in Deutschland 22	
Hinweise zur Entsorgung 24	
Konformitätserklärung 24	

English 25
Français 45
Español 65
Italiano 85

TECHNISCHE DATEN



Artikelnummer	10004797
Stromversorgung (Netzteil)	230 V ~ 50 Hz
FM-Radio	87,5-108 MHz

WARNUNG

 <p>The lightning flash and arrow head within the triangle is warning sign alerting you of dangerous voltage inside the product</p>	<p>CAUTION</p> <p>RISK OF ELECTRIC SHOCK DO NOT OPEN</p> <p>CAUTION : TO REDUCE THE RISK OF ELECTRIC SHOCK DO NOT REMOVE COVER (OR BACK). NO USER SERVICEABLE PARTS INSIDE. REFER SERVICING TO QUALIFIED SERVICE PERSONNEL.</p>	 <p>The exclamation point within the triangle is a warning sign alerting you of important instructions accompanying the product</p>
--	--	--

VORSICHT: DAS GEHÄUSE NICHT ÖFFNEN, UM EINEN STROMSCHLAG UND ERNSTE PERSONENVERLETZUNGEN ZU VERMEIDEN. IM INNEREN KEINE VOM KUNDEN ZU WARTENDEN KOMPONENTEN. WENDEN SIE SICH AUSSCHLIESSLICH AN QUALIFIZIERTE FACHLEUTE.

WARNUNG. UM DIE GEFAHR EINES BRANDS ODER EINES STROMSCHLAGS ZU VERRINGERN, DAS GERÄT NICHT IN WASSER, REGEN ODER FEUCHTIGKEIT AUSZUSETZEN.

	<p>Das Dreieck mit den Blitz mit folgendem Hinweis: GEFÄHRLICHE SPANNUNG: Das Blitzsymbol mit Pfeilspitze im gleichseitigen Dreieck soll den Benutzer auf das Vorhandensein einer nicht isolierten gefährlichen Spannung im Gehäuse des Produkts aufmerksam machen, die von ausreichender Größe sein kann, um eine Gefahr eines Stromschlags für Personen darzustellen.</p>
	<p>Das Dreieck mit dem Ausrufezeichen und folgendem Hinweis: ACHTUNG: Das Ausrufezeichen innerhalb des gleichseitigen Dreiecks soll den Benutzer auf das Vorhandensein wichtiger Betriebs- und Wartungsanweisungen in der diesem Produkt beiliegenden Literatur hinweisen.</p>

SICHERHEITSHINWEISE

Allgemeine Hinweise

- **Blitzschlag** - Wenn Sie das Gerät länger nicht benutzen oder es ein Gewitter gibt, ziehen Sie den Stecker aus der Steckdose oder trennen Sie das Gerät vom Antennenanschluss. Dadurch werden Schäden am Gerät durch Blitzschlag und Überspannung vermieden.
- **Überlastung** - Überlasten Sie keine Steckdosen, Verlängerungskabel oder integrierten Steckdosen, da dies zu einem Brand oder Stromschlag führen kann.
- **Fremdkörper und Flüssigkeitseintritt** - Schieben Sie niemals Gegenstände jeglicher Art durch Öffnungen in das Gerät, denn sie können gefährliche Spannungspunkte berühren oder Teile kurzschließen, die zu einem Brand oder einem elektrischen Schlag führen könnten. Verschütten Sie niemals Flüssigkeiten jeglicher Art auf dem Gerät.
- **Reparatur und Wartung** - Versuchen Sie nicht, dieses Gerät selbst zu warten, da Sie sich durch das Öffnen oder Entfernen von Abdeckungen gefährlichen Spannungen oder anderen Gefahren aussetzen. Überlassen Sie alle Wartungsarbeiten qualifiziertem Servicepersonal.
- **Schäden, die einen Service erfordern** - Ziehen Sie den Netzstecker aus der Steckdose und wenden Sie sich an einen qualifizierten Fachbetrieb, wenn eine der folgenden Situationen eintritt:
 - (a) Wenn das Netzkabel oder der Stecker beschädigt ist.
 - (b) Wenn Flüssigkeit verschüttet wurde oder Gegenstände auf das Gerät gefallen sind.
 - (c) Wenn das Gerät Regen oder Wasser ausgesetzt war.
 - (d) Wenn das Gerät heruntergefallen oder beschädigt ist.
 - (e) Wenn das Gerät eine deutlich verringerte Leistung aufweist.
- **Ersatzteile** - Wenn Ersatzteile benötigt werden, stellen Sie sicher, dass der Fachbetrieb, der die Teile ersetzt, nur Ersatzteile verwendet, die vom Hersteller zugelassen sind oder dieselben Eigenschaften wie das Originalteil haben. Unbefugter Austausch kann zu Feuer, Stromschlag oder anderen Gefahren führen.
- **Wärme** - Stellen Sie das Gerät nicht in der Nähe von Wärmequellen wie Heizkörpern, Heizregistern, Öfen oder anderen Geräten (einschließlich Verstärkern) auf

Besondere Hinweise zur Bedienung

- Kinder ab 8 Jahren, psychisch, sensorisch und körperlich eingeschränkte Menschen dürfen das Gerät nur benutzen, wenn sie vorher von einer für sie verantwortlichen Aufsichtsperson ausführlich mit den Funktionen und den Sicherheitsvorkehrungen vertraut gemacht wurden und die damit verbundenen Risiken verstehen.
- Überprüfen Sie vor der Verwendung, ob das Netzkabel unbeschädigt ist. Falls das Netzkabel oder der Stecker beschädigt sind, müssen sie vom Hersteller, einem autorisierten Fachbetrieb oder einer ähnlich qualifizierten Person ersetzt werden.
- Kinder sollten beaufsichtigt werden, um sicherzustellen, dass sie nicht mit dem Gerät spielen. Achten Sie darauf, dass Kinder und Babys nicht mit Plastiktüten oder anderen Verpackungsmaterialien spielen.
- Achten Sie darauf, dass der Netzstecker/Netzadapter immer leicht zugänglich bleibt, damit das Gerät im Notfall schnell vom Stromnetz getrennt werden kann.
- Wenn Sie das Gerät nicht mehr benutzen, schalten Sie es aus und ziehen Sie den Stecker aus der Steckdose.

GERÄTEÜBERSICHT

- 1 Staubschutzabdeckung
- 2 Sender/VOR-Taste ►►
- 3 ZURÜCK-Taste ◄◄
- 3 AUFNAHME-Taste ●
- 4 CD-Fach öffnen/schliessen
- 5 Betriebs-LED
- 6 Ein/Aus-Taste
- 7 Standby-LED
- 8 CD-Fach
- 9 Fernbedienungssensor
- 10 3.5 mm Kopfhöreranschluss
- 11 3.5 mm AUX Eingang
- 12 USB Steckplatz
- 13 SD/MMC Kartenschacht
- 14 STOP-Taste ■
- 15 BAND/PLAY/PAUSE-Taste ►||
- 16 Ordner/Sender Vor-Taste
- 17 Speicher/Uhr einstellen Taste
- 18 Equalizer-Taste
- 19 Funktions-Taste
- 20 Lautstärke-Tasten
- 21 LCD Display
- 22 Schallplattenadapter
- 23 33/45 RPM Geschwindigkeitsregler
- 24 Tonarm-Halter
- 25 Cinch Ausgang (L/R)
- 26 FM Antenne
- 27 Lautsprecher-Ausgang (L/R)
- 28 AUTO STOP Schalter
- 29 Netzkabel

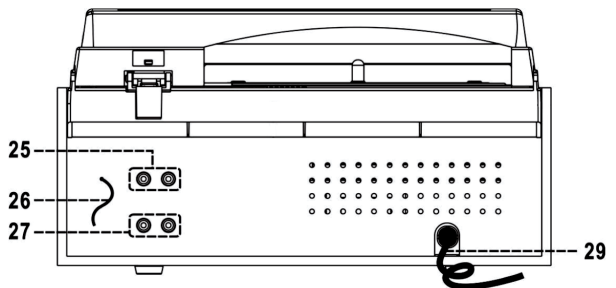
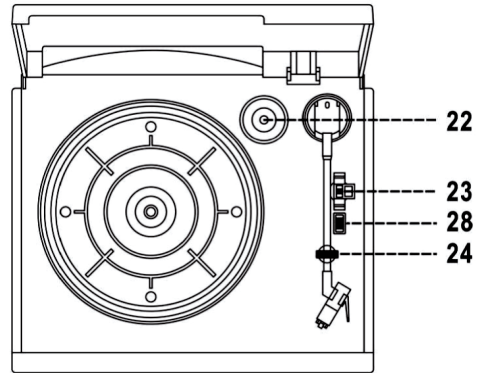
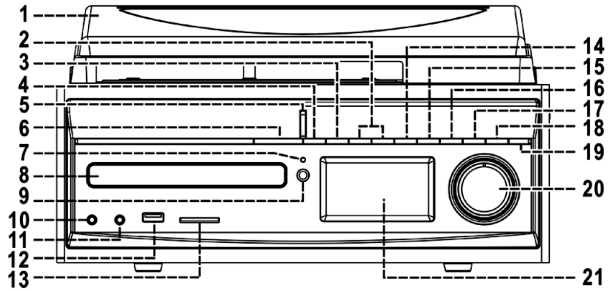

Fernbedienung

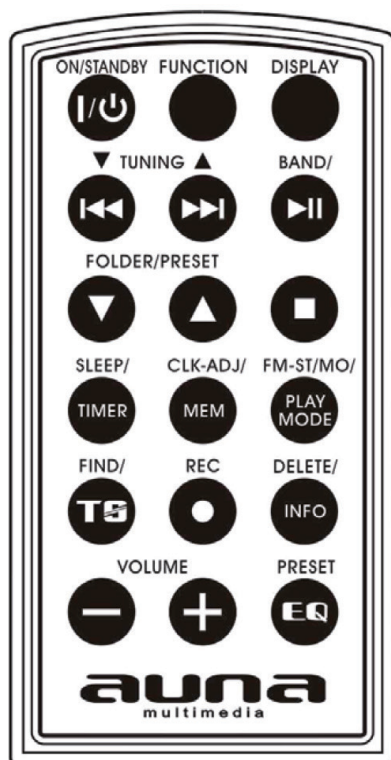

ON/STANDBY: Drücken Sie diese Taste, um das Gerät einzuschalten.
FUNCTION: Drücken Sie diese Taste, um die Funktionen zu wählen (TUNER/CD/USB/SD/PHON/AUX).
DISPLAY: Drücken Sie diese Taste, um die Uhrzeit anzuzeigen (wenn das Gerät eingeschaltet ist).
◀◀/▶▶: Im CD/MP3-Modus : Vorheriger/nächster Titel. Im Radio-Modus: eine Frequenz vor/zurück.
BAND/▶ : Im Radio-Modus: Bandbereich wählen. Im CD/USB/SD-Modus: Wiedergabe starten/pausieren.
FOLDER/PRESET ▼: Im MP3/USB/SD-Modus: vorheriges Album wählen. Im Radio-Modus: vorherigen Senderspeicher aufrufen.
FOLDER/PRESET ▲: Im MP3/USB/SD-Modus: nächstes Album wählen. Im Radio-Modus: nächsten Senderspeicher aufrufen.
STOP ■: CD/MP3-Wiedergabe anhalten oder Programmiermodus abbrechen.
SLEEP/TIMER: Sleep-Funktion aktivieren (wenn Gerät eingeschaltet). Im Standby-Modus: gedrückt halten, um Alarmeinstellungen aufzurufen und drücken, um Alarm zu aktivieren/deaktivieren.
MEMORY/CLK-ADJ: Im CD-Modus: CD Programmierung aktivieren. Im Radio-Modus: Radiosender speichern. Im Standby-Modus: Uhrzeit einstellen.
FM-ST/MOMO/PLAY MODE: Im Radio-Modus: FM STEREO oder FM MONO wählen. Im CD/USB/SD-Modus: Wiederholfunktion/Zufallswiedergabe.
FIND/ TS: Im MP3-Modus: MP3-Suchfunktion aktivieren. Im Umwandlungs-Modus: Titeltrennung (Track Separation).
REC: Umwandlungsfunktion/MP3-Dateien kopieren.
DEL/INFO: Im USB/SD-Modus: Datei von USB/SD löschen. Im MP3-Wiedergabe-Modus: ID3-Anzeige aktivieren.
VOLUME [-/+]: Einstellen der Lautstärke.
PRESET EQ: Auswahl der Klangvoreinstellungen.

INSTALLATION UND INBETRIEBNAHME

Installation

- Entpacken Sie alle Teile und entfernen Sie die Verpackungsmaterialien.
- Verbinden Sie das Gerät nicht mit dem Stromnetz, bevor Sie die Spannung geprüft haben und alle anderen Komponenten angeschlossen sind.
- Verdecken Sie keine Belüftungsöffnungen und stellen Sie sicher, dass einige Zentimeter Platz um das Gerät verbleiben, um die Belüftung zu gewährleisten.

Anschlüsse

- Verbinden Sie das Netzkabel mit dem Netzanschluss (29) und die Lautsprecher mit dem Lautsprecheranschluss (27) auf der Rückseite des Gerätes.
- Drücken Sie die Ein/Aus-Taste (6). Wenn die Betriebs-LED aufleuchtet, ist die Stromversorgung korrekt. Ihr Gerät ist nun bereit zur Musikwiedergabe.

Uhr einstellen

- Setzen Sie das Gerät in den Standby-Betrieb.
- Halten Sie die Taste „Speicher/Uhr einstellen“ (17) gedrückt. Das Display zeigt „SET CLOCK“ und anschließend „12 HR“ und „24 HR“. Drücken Sie die Taste „Zurück ◀◀“ oder „Vor ▶▶“ (2) um das gewünschte Zeitformat zu wählen. Drücken Sie die Taste „Speicher/Uhr einstellen“ erneut, um Ihr Eingabe zu bestätigen.
- Auf dem Display erscheinen die erste und zweite Ziffer und „00“ blinkt. Drücken Sie die Taste „Zurück ◀◀“ oder „Vor ▶▶“, um die korrekte Stunde einzustellen. Drücken Sie die Taste „Speicher/Uhr einstellen“ erneut, um Ihr Eingabe zu bestätigen.
- Die dritte und vierte Ziffer „00“ blinkt. Drücken Sie die Taste „Zurück ◀◀“ oder „Vor ▶▶“, um die korrekte Minute einzustellen. Drücken Sie die Taste „Speicher/Uhr einstellen“ erneut, um Ihr Eingabe zu bestätigen.

Hinweis: Die eingestellte Zeit wird komplett zurückgesetzt, wenn die Stromzufuhr unterbrochen wird. Wir empfehlen, das Gerät in den Standby-Modus zu versetzen, um die Bedienung zu erleichtern.

RADIOFUNKTIONEN

Automatische Sendersuche

1. Drücken Sie die Funktionstaste (19), um den Radiomodus zu aktivieren.
2. Drücken und halten Sie die Taste „SCAN“ gedrückt. Der UKW-Radiosuchlauf startet und speichert automatisch alle empfangenen Sender (max. 30 UKW-Sender).
3. Stellen Sie den gewünschten Sender ein, indem Sie die Taste „Zurück ◀◀“ oder „Vor ▶▶“ drücken.
4. Stellen Sie die Lautstärkeregler (20) auf den gewünschten Lautstärkepegel ein.

Sender speichern

Sie können bis zu 40 Radiosender speichern.

1. Setzen Sie das Gerät in den Radio-Modus.
2. Rufen Sie den gewünschten Sender durch manuelle oder automatische Sendersuche auf.
3. Drücken Sie die Taste „Speicher/Uhr einstellen“ (17), um das Speichern zu ermöglichen.
4. Drücken Sie die Taste „Ordner/Sender Vor ▲“ (16) oder „Ordner/Sender Zurück ▼“ (auf der Fernbedienung), um die gewünschte Speicherposition zu wählen.
5. Drücken Sie die Taste „Speicher/Uhr einstellen“ (17), um die Auswahl zu bestätigen.
6. Wiederholen Sie die Schritte 2-5 für die weiteren Sender.
7. Drücken Sie die Taste „Ordner/Sender Vor ▲“ (16) oder „Ordner/Sender Zurück ▼“ (auf der Fernbedienung), um die Sender der Reihe nach aufzurufen.

Die gespeicherten Sender werden komplett gelöscht, wenn die Stromzufuhr unterbrochen wird. Wir empfehlen, das Gerät in den Standby-Modus zu setzen, um die Bedienung zu erleichtern. Sie können einen gespeicherten Sender überschreiben, indem Sie einen anderen Sender an dessen Position speichern.

FM & FM-STEREO Empfang

- Drücken Sie wiederholt die Taste „FM-ST/MONO“ auf der Fernbedienung, die FM-Sender werden in Mono bzw. Stereo empfangen, wenn teilweise das Stereo-Signal zu schwach ist. Es ist empfehlenswert, die Programme in Mono zu empfangen.

- Wenn das Stereo-Signal empfangen wird, wird der Stereo-Indikator "  " auf dem Display angezeigt, um zu signalisieren, dass Sie das Programm nun in Stereo empfangen.

Hinweise zum besten Empfang



Der Empfänger hat eine eingebaute Kabelantenne (26) an der Gehäuserückseite hängend. Dieses Kabel sollte für optimalen Empfang komplett abgewickelt sein.

CD-WIEDERGABE

Erste Schritte

1. Drücken Sie die Funktionstaste, um den CD-Modus zu wählen.
2. Drücken Sie die Taste „CD-Fach öffnen/schließen“ (4), um das CD-Fach zu öffnen.
3. Legen Sie eine CD mit der bedruckten Seite nach oben in das Fach und schließen Sie dieses wieder.
4. Die CD wird eingelesen und auf dem Display werden die Anzahl der Titel und die Gesamtlaufzeit angezeigt.



PLAY/PAUSE MODE

Drücken Sie die Taste „BAND/  " (15), um die Wiedergabe zu starten, der erste Titel wird wiedergegeben. Um die Wiedergabe zu unterbrechen, drücken Sie die Taste „BAND/  " (15) einmal. Drücken Sie die Taste erneut, um die Wiedergabe fortzusetzen.

STOP MODE

Wenn die Taste „STOP“ (14) während der Wiedergabe oder Pause gedrückt wird, geht das System in den Stop-Modus.

SKIP MODE (Titel Vor /Titel Zurück

- Wenn während der Wiedergabe oder Pause die Taste „Vor  " (2) gedrückt wird, geht das Gerät zum nächsten Titel und zeigt die Titelnummer an. Anschließend begibt es sich in den Play bzw. Pause-Modus.
- Wenn während der Wiedergabe oder Pause die Taste „Zurück  " (2) gedrückt wird, geht das Gerät zum Anfang des Titels und zeigt die Titelnummer an. Anschließend begibt es sich in den Play bzw. Pause-Modus.
- Wenn nach Schritt 2 nochmal die Taste „Zurück  " (2) gedrückt wird, geht das Gerät zum vorherigen Titel und zeigt die Titelnummer an. Anschließend begibt es sich in den Play bzw. Pause-Modus.

Für MP3-CDs

- Nach dem Einlesen der CD wird die Anzahl der Titel und Alben, auf dem Display angezeigt.
- Drücken Sie die Taste „Ordner/Sender Vor ►►“ (16) um das jeweilige Album zu wählen.
- Drücken Sie die Taste „Titel Vor ►►“ oder „Titel Zurück ◀◀“ (2) um die Titelnummer zu wählen.
- Wenn das gewünschte Album und der Titel gewählt sind, drücken Sie die Taste „BAND/►||“ (15), um die Wiedergabe zu starten.

ID3 (Titel/Albumname) Funktion (auf der Fernbedienung)

Drücken Sie die Taste „INFO“, bis auf dem Display „FILE - ...“ angezeigt wird. Während der Wiedergabe von MP3-Dateien werden der Liedtitel, Künstlername und Albumname in Folge angezeigt. Drücken Sie die Info-Taste erneut, um die Funktion zu deaktivieren.



Anmerkung: Wenn kein Name für den Titel vergeben wurde, erscheint auf dem Display „NO TITLE“ oder „NO ARTIST“. Wenn das Eingabemedium dieses System nicht unterstützt, kann keine Name angezeigt werden. Das System unterstützt nur Englisch und Nummern für die ID3-Funktion.

MP3-Titel Voraussetzungen:

- MP3-Bitrate: 32 – 256 kbps
- Die Wiedergabe von MP3-CDs hängt von der Qualität der Aufnahmen und der Art der Aufnahme ab. Des Weiteren benötigt die Suche bei MP3-CDs mehr Zeit als bei normalen CDs.



Wiederholfunktion/Zufallswiedergabe

Drücken Sie die Taste „MODE“ während der Wiedergabe, um die Funktionen Zufallswiedergabe und Wiederholung auszuwählen. Ein einzelner Titel, ein einzelner Ordner (nur bei MP3) oder alle Titel können in verschiedenen Modi wie folgt abgerufen werden: REPEAT (wiederholen) > REPEAT ALL (alle wiederholen) > RANDOM (Zufall) > OFF MODE (Wiederholung/Zufall aus).

Modus	Displayanzeige
REPEAT TRACK	
REPEAT ALL	 ALL
RANDOM	RAN
OFF MODE	---

MP3-CD/Datei

Reihenfolge der Modi: REPEAT 1 (Titel wiederholen) > REPEAT 1 FOLDER (Ordner wiederholen) > REPEAT ALL TRACKS (alle Titel wiederholen) > RANDOM (Zufall) > OFF MODE (Wiederholen/Zufall aus)

Modus	Displayanzeige
REPEAT TRACK	
REPEAT SINGLE FOLDER	
REPEAT ALL	
RANDOM	RAN
OFF MODE	---

Wiederholfunktion (REPEAT)

Mit dieser Funktion können Sie den gewünschten Titel oder Ordner wiederholt anhören.

Zufallswiedergabe (RANDOM)

Sie können alle Titel oder Ordner in zufälliger Anordnung anhören.

CD/MP3-Programmierung

Bis zu 40 Titel können zur beliebigen Wiedergabe in einer Playliste gespeichert werden. Stellen Sie sicher, dass Sie zuvor die Taste „STOP ■“ (14) gedrückt haben.

1. Setzen Sie das Gerät in den CD-Modus und stoppen Sie die Wiedergabe.
2. Drücken Sie die Taste „Speicher/Uhr einstellen“ (17), „MEM“ erscheint auf dem Display (21). Des Weiteren werden Programm-Nummer und Ziffern für die Titelnummer angezeigt „01 PR 01“.
3. Wählen Sie den gewünschten Titel mit den Tasten „Titel Vor ►►“ oder „Titel Zurück ◀◀“ (2) aus.
4. Drücken Sie die Taste „Speicher/Uhr einstellen“ (17), um den Titel zu speichern.
5. Wiederholen Sie die Schritte 3 und 4, um weitere Titel in den Speicher zu laden, falls erforderlich.
6. Wenn alle gewünschten Titel programmiert sind, drücken Sie die Taste „BAND/►||“ (15), um die Titel in der gewünschten Reihenfolge abzuspielen.
7. Drücken Sie die Taste „STOP ■“ (14), um die programmierte Wiedergabe abzubrechen.

Nachdem die Programmliste durchgelaufen ist, drücken Sie Taste „Titel Vor ►►“ oder „Titel Zurück ◀◀“ (2), um die Liste der programmierten Titel anzusehen. Wenn Sie die Taste „STOP ■“ (14) im Stop-Modus drücken, können Sie die gesamte Playliste löschen. Für MP3-CD/Dateien drücken Sie die Taste „Ordner/Sender Vor“ (16), um den ersten Titel des nächsten Ordners direkt auszuwählen. Die Programmierung wird automatisch beendet, wenn innerhalb von 10 Sekunden nicht die Taste „Speichern/Uhr einstellen“ (17) gedrückt wurde.

AUFNEHMEN VON CD UND SCHALLPLATTE

Das Gerät kann normale CDs oder Schallplatten in MP3-Dateien umwandeln und auf Speichermedien am USB-Anschluss aufnehmen und speichern. Bevor Sie damit beginnen, setzen Sie bitte das Speichermedium in den USB-Steckplatz ein und stellen Sie sicher, dass genügend Speicherplatz für die Aufnahme vorhanden ist.

CD Umwandlung

1 Titel/1 CD umwandeln:

1. Starten Sie die normale Wiedergabe des CD-Titels, den Sie aufnehmen und umwandeln möchten.
2. Drücken Sie die Aufnahme-Taste „● REC“ (3) während der Wiedergabe des gewünschten Titels und das Gerät startet die Umwandlung.
3. Das Gerät zeigt „↔“ und „REC“ an und die Anzeige blinkt. Die Umwandlung wird nun durchgeführt.
4. Drücken Sie die Aufnahme-Taste „● REC“ (8) wiederholt, um einen Titel „REC_ONE“ oder eine ganze CD „REC_ALL“ aufzunehmen.
5. Nach Abschluss der Aufnahme wird die Wiedergabe automatisch beendet.

Legen Sie eine CD ein und schließen Sie das CD-Fach.

1. Wählen Sie die gewünschten Titel in der Reihenfolge aus, wie es im Abschnitt „CD/MP3-Programmierung“ beschrieben wurde. Drücken Sie dann die Taste „CD PLAY/PAUSE“ (14), um die Wiedergabe zu starten.
2. Drücken Sie die Aufnahme-Taste „● REC“ (8) und auf dem Display erscheint „↔“ und „REC“ und die Anzeige blinkt. Die Umwandlung wird nun durchgeführt.
3. Drücken Sie die Aufnahme-Taste „● REC“ (8) wiederholt, um „REC_ALL“ auszuwählen.
4. Nach Abschluss der Aufnahme wird die Wiedergabe automatisch beendet.

Hinweise zur Umwandlung:

- Die Aufnahmegeschwindigkeit ist 1:1 und ist von der Spielzeit des CD-Titels abhängig.
- Das Gerät erstellt einen „AUDIO“-Ordner und speichert den umgewandelten Titel darin.
- Das Aufnahmeformat ist voreingestellt auf:
MP3-Bitrate : 128 kbps, Samplingrate: 44,1 kHz.
- Während der Umwandlung werden keine Song-Titel aufgenommen.
- Um die Aufnahme zu unterbrechen, drücken Sie die Taste „STOP ■“ (14) während der Umwandlung.
- Die Aufnahme wird nur dann vollständig übernommen, wenn der ganze Titel umgewandelt wurde. Wenn der Vorgang zwischenzeitlich unterbrochen wurde, wird der Titel weder aufgenommen noch auf dem USB-Speichermedium abgespeichert.

Kopieren von MP3-Dateien

Wenn eine MP3-CD statt einer Audio-CD eingelegt wird, kopiert das Gerät die Dateien auf den USB-Speicher, wenn die Aufnahme-Taste „● REC“ (3) gedrückt wird. Die Bedienvorgänge sind die gleichen wie zuvor bei der CD-Umwandlung beschrieben und das Gerät geht nur dann in den Kopiermodus, wenn MP3-Dateien gelesen werden.

Hinweise zum Kopieren:

Das Gerät erstellt einen „FCOPY“-Ordner und speichert alle Kopien darin.

Phono Umwandlung

1. Wählen Sie den „PHON/AUX“-Modus und drücken Sie direkt die Aufnahme-Taste „● REC“ (3).
2. Das Display zeigt „“ und „REC“ an und blinkt nach wenigen Sekunden. Nun startet das System die Umwandlung.
3. Starten Sie die Phonowiedergabe bei dem Titel, den Sie auf USB aufnehmen wollen.
4. Nach Abschluss der Aufnahme, drücken Sie die Taste „STOP ■“ (14), bis der Text auf dem Display aufhört zu blinken und wieder in den „PHONO/AUX“-Modus zurückkehrt.

Radio Umwandlung

1. Wählen Sie den Radio-Modus und den gewünschten Sender.
2. Drücken Sie die Aufnahme-Taste „● REC“ (3), um die Umwandlung zu starten.
3. Das LCD-Display zeigt „“ und „REC“ an und blinkt für einige Sekunden. Nun startet das System die Umwandlung.

4. Drücken Sie nach Abschluss der Aufnahme die Taste „STOP ■“ (14), bis der Text auf dem Display nicht mehr blinkt und das Gerät wieder im Radio-Modus ist.

Hinweise zur Radio Umwandlung:

- Wenn der Radioempfang nicht stark genug ist, kann das Gerät den Umwandlungsvorgang nicht starten und der Text „NO GOOD“ erscheint auf dem Display.
- Die Aufnahmequalität und -leistung für Radio-Umwandlung schwankt aufgrund von Interferenzen, beim Radioempfang. Dies ist keine Fehlfunktion des Gerätes.
- Während der Umwandlung wird der Radio-Modus von Stereo auf Mono umgestellt.
- Aufgrund der Interferenzen kann das Gerät keine Aufnahmen von AM-Sendern tätigen.

AUX-IN Umwandlung

Verbinden Sie ein externes Gerät (z. B. einen tragbaren CD-Player, MP3-Player, Kassettenspieler, iPod oder Ähnliches) mittels 3,5-mm-Klinkenkabel (nicht im Lieferumfang enthalten) mit dem Gerät. Stecken Sie ein Ende in den AUX-Eingang und das andere Ende in den Kopfhörerausgang des externen Gerätes. Wenn die Geräte auf diese Weise verbunden sind, können Sie:

- die Musik von dem externen Gerät über die Anlage abspielen.
- Musikdateien vom externen Gerät in MP3-Dateien umwandeln und auf USB speichern.

Führen Sie dazu dieselben Schritte aus, die in dieser Bedienungsanleitung aufgeführt wurden.

Titel trennen (per Fernbedienung)

Sie können die Aufnahmen von Phono oder Radio auf USB während der Umwandlung Titel für Titel trennen. Jedes Mal, wenn Sie die Taste „**TS**“ (Track Separation) auf der Fernbedienung während der Umwandlung drücken, generiert das System einen neuen Titel und setzt die Aufnahme fort. Der Text „PHONO“ oder „TUNER“ auf dem Display blinkt einmal, das heißt, das Gerät hat erfolgreich einen neuen Titel erstellt.

Umwandlungsbitrate (per Fernbedienung)

Sie können die gewünschte Bitrate bei der Umwandlung von CD/Phono, Radio und AUX zu USB festlegen. Die Auswahlbereiche sind: 32 / 64 / 96 / 128 / 192 / 256 kbps.

1. Setzen Sie das Gerät in den „PHON/AUX“-Modus (19) und bleiben Sie im STOP-Modus.
2. Drücken Sie die „INFO“-Funktion und auf dem Display wird die voreingestellte Bitrate angezeigt (128 kbps).
3. Drücken Sie die Taste „Titel Vor ►►“ oder „Titel Zurück ◄◄“ (2), um die gewünschte Bitrate einzustellen.
4. Drücken Sie nochmals die Taste „INFO“ , um die Eingabe zu bestätigen und das Display wechselt zurück zu „PHON/AUX“.

DATEI AUF USB LÖSCHEN (PER FB)

Das Gerät kann Dateien auf einem USB-Speicher wie folgt löschen:

Einzelne Datei löschen

1. Setzen Sie das Gerät in den USB-Modus.
2. Drücken Sie die Taste „DELETE“ und auf dem Display erscheint „DEL ---001“.
3. Drücken Sie die Taste „Titel Vor ►►“ oder „Titel Zurück ◄◄“, um die zu löschende Datei auszuwählen.
4. Drücken Sie die Taste „DELETE“ um den „YES/NO“-Modus aufzurufen und drücken Sie die Taste „Titel Vor ►►“ oder „Titel Zurück ◄◄“, um „YES“ oder „NO“ auszuwählen.
5. Drücken Sie die Taste „DELETE“ erneut, um die Eingabe zu bestätigen.

Anmerkung: Drücken Sie die Taste „STOP“ einmal, um den Löschmodus zu verlassen.

Entfernen eines USB-Sticks/einer Speicherkarte

- Um den USB-Stick/die Speicherkarte zu entnehmen, schalten Sie das Gerät aus oder in einen anderen Betriebsmodus (CD oder Radio).
- Für den USB-Stick: Ziehen Sie den USB-Stick direkt heraus.
- Für die Speicherkarte: Drücken Sie die Speicherkarte nach innen und lassen Sie sie dann los. Jetzt wird die Karte teilweise ausgeworfen und Sie können sie mit der Hand herausnehmen.

SCHALLPLATTE ABSPIELEN

Vor dem Abspielen

- Entfernen Sie den Schutz von der Schallplattennadel.
- Stellen Sie sicher, dass der Tonarm vor der Bedienung von der Tonarmhalterung gelöst ist, und sichern Sie ihn wieder nach Gebrauch.

Platte abspielen

1. Stellen Sie den Funktionsschalter (19) auf „PHON/AUX“.
2. Stellen Sie den Geschwindigkeitswähler auf die geeignete Position, um die Schallplatte abzuspielen.
3. Legen Sie die Platte auf den Plattenteller (nutzen Sie ggf. den Adapter).
4. Heben Sie den Tonarm von der Halterung und bewegen Sie ihn langsam in Richtung der Platte. Der Plattenteller beginnt sich zu drehen.
5. Setzen Sie den Tonarm an die gewünschte Position auf der Schallplatte.
6. Stellen Sie die gewünschte Lautstärke ein.
7. Am Ende der Platte hört der Plattenteller automatisch auf sich zu drehen. Heben Sie den Tonarm von der Platte und legen Sie ihn wieder auf die Halterung.
8. Um die Wiedergabe manuell zu stoppen, nehmen Sie den Tonarm von der Platte und legen Sie ihn auf die Halterung.

Anmerkung: Einige Schallplatten haben einen automatischen Stop-Bereich, der außerhalb der Geräte-Einstellung liegt. Daher kann das Gerät vor Ende des letzten Titels stoppen. Setzen Sie in diesem Fall den Auto-Stop-Regler (28) auf die Position „OFF“, damit die Wiedergabe bis zum Ende fortgesetzt wird. Dabei wird jedoch die Wiedergabe nicht automatisch angehalten. Schalten Sie das Gerät mit dem Ein/Aus-Schalter in den Standby-Betrieb oder schalten Sie anschließend den Auto-Stop-Regler wieder ein und legen Sie den Tonarm auf die Halterung, um den Plattenteller anzuhalten.

WEITERE FUNKTIONEN

Sleep-Funktion

1. Drücken Sie die Taste „SLEEP“ und der Sleep-Indikator „ZZZ“ wird im Display angezeigt.
2. Drücken Sie die Taste wiederholt, um den Sleep-Timer einzustellen (90 > 75 >60....15 Minuten).
3. Nach Ablauf der eingestellten Zeit stoppt das Gerät und begibt sich in den Standby-Modus.
4. Um die Funktion abzubrechen/zu deaktivieren, drücken Sie die Taste „SLEEP“, bis Sie den „OFF“-Modus erreichen.

Anmerkung: Wenn die Sleep-Taste einmal gedrückt ist und der Sleep-Indikator „ZZZ“ auf dem Display erscheint, schaltet sich das System nach Ablauf der gewählten Zeitspanne automatisch ab und geht in den Standby-Betrieb.

Alarmzeit einstellen (per Fernbedienung)

Diese Funktion ermöglicht es dem Gerät, sich automatisch einzuschalten und Sie mit CD, Radio oder den MP3-Titeln auf Ihrem USB-Speicher zu wecken. Setzen Sie das Gerät zunächst in den Standby-Betrieb und halten Sie die Taste „TIMER“ gedrückt, um in den Einstellungs-Modus zu gelangen. Auf dem Display erscheint: SET TIME – SELECT SOURCE:

Aufwach-Quelle:

Drücken Sie wiederholt die Funktions-Taste, um auszuwählen, wie Sie geweckt werden möchten: „TUNER FM“ – „TUNER MW“ – „USB“ – SD – CD. Drücken Sie nach der Auswahl der Quelle erneut die Taste „TIMER“.

Weckzeit:

Drücken sie die Taste „Titel Vor ►►“ oder „Titel Zurück ◄◄“, um Stunden und Minuten einzustellen. Drücken Sie anschließend die Taste „Timer“ erneut, um die Einstellungen zu speichern.

Anmerkung: Das Gerät schaltet sich nach dem Einstellen des Alarms automatisch ab. Die Wecklautstärke ist auf Stufe 20 voreingestellt. Wenn keine Musikquelle gefunden wurde (USB, CD, SD) weckt das Gerät zur eingestellten Zeit automatisch mit dem eingestellten Radiosender. Beim Wecken per Radio wählt das Gerät automatisch die letzte Radiofrequenz, die vor dem Ausschalten angehört wurde. Bitte schalten Sie das Gerät manuell ab, nachdem es durch den Alarm eingeschaltet wurde, da es sich im Alarm-Modus nicht automatisch abstellt.

Timer aktivieren/deaktivieren

- Um den Alarm zu aktivieren, drücken Sie auf der Fernbedienung einmal die Taste „TIMER“, bis der Timer-Indikator “☉” auf dem Display erscheint.
- Um die Timer-Funktion zu deaktivieren, drücken Sie die Taste „TIMER“ erneut, und der Timer-Indikator wird auf dem Display ausgeblendet.

Voreingestellter Equalizer

Das Gerät bietet vier verschiedene Klangvariationen, um den Hörgenuss zu steigern. Sie können den gewünschten Effekt erreichen, indem Sie die Taste „PRESET EQ“ wiederholt drücken: FLAT > CLASSIC > ROCK > POP > JAZZ.

Display-Funktionen

Drücken Sie die Taste „DISPLAY“, um die aktuelle Zeit anzuzeigen. Diese Funktion ist in allen Betriebsmodi möglich.

Line-Ausgang anschließen

Sie können das Gerät mit Ihrer gesamten HiFi-Anlage verbinden, wenn Sie den Cinch-Ausgang (25) mit dem AUX-Eingang über ein Cinch-Kabel (nicht im Lieferumfang enthalten) verbinden.

SPEZIELLE ENTSORGUNGSHINWEISE FÜR VERBRAUCHER IN DEUTSCHLAND

Entsorgen Sie Ihre Altgeräte fachgerecht. Dadurch wird gewährleistet, dass die Altgeräte umweltgerecht verwertet und negative Auswirkungen auf die Umwelt und menschliche Gesundheit vermieden werden. Bei der Entsorgung sind folgende Regeln zu beachten:

- Jeder Verbraucher ist gesetzlich verpflichtet, Elektro- und Elektronikaltgeräte (Altgeräte) sowie Batterien und Akkus getrennt vom Hausmüll zu entsorgen. Sie erkennen die entsprechenden Altgeräte durch folgendes Symbol der durchgestrichene Mülltonne (WEEE Symbol). 
- Sie haben Altbatterien und Altakkumulatoren, die nicht vom Altgerät umschlossen sind, sowie Lampen, die zerstörungsfrei aus dem Altgerät entnommen werden können, vor der Abgabe an einer Entsorgungsstelle vom Altgerät zerstörungsfrei zu trennen.
- Bestimmte Lampen und Leuchtmittel fallen ebenso unter das Elektro- und Elektronikgesetz und sind dementsprechend wie Altgeräte zu behandeln. Ausgenommen sind Glühlampen und Halogenlampen. Entsorgen Sie Glühlampen und Halogenlampen bitte über den Hausmüll, sofern Sie nicht das WEEE Symbol tragen.
- Jeder Verbraucher ist für das Löschen von personenbezogenen Daten auf dem Elektro- bzw. Elektronikgerät selbst verantwortlich.

Rücknahmepflicht der Verreiber

Vertreiber mit einer Verkaufsfläche für Elektro- und Elektronikgeräte von mindestens 400 Quadratmetern sowie Verreiber von Lebensmitteln mit einer Gesamtverkauffläche von mindestens 800 Quadratmetern, die mehrmals im Kalenderjahr oder dauerhaft Elektro- und Elektronikgeräte anbieten und auf dem Markt bereitstellen, sind verpflichtet,

1. bei der Abgabe eines neuen Elektro- oder Elektronikgerätes an einen Endnutzer ein Altgerät des Endnutzers der gleichen Geräteart, das im Wesentlichen die gleichen Funktionen wie das neue Gerät erfüllt, am Ort der Abgabe oder in unmittelbarer Nähe hierzu unentgeltlich zurückzunehmen und
2. auf Verlangen des Endnutzers Altgeräte, die in keiner äußeren Abmessung größer als 25 Zentimeter sind, im Einzelhandelsgeschäft oder in unmittelbarer Nähe hierzu unentgeltlich zurückzunehmen; die Rücknahme darf nicht an den Kauf eines Elektro- oder Elektronikgerätes geknüpft werden und ist auf drei Altgeräte pro Geräteart beschränkt.

- Bei einem Vertrieb unter Verwendung von Fernkommunikationsmitteln ist die unentgeltliche Abholung am Ort der Abgabe auf Elektro- und Elektronikgeräte der Kategorien 1, 2 und 4 gemäß § 2 Abs. 1 ElektroG, nämlich „Wärmeüberträger“, „Bildschirmgeräte“ (Oberfläche von mehr als 100 cm²) oder „Großgeräte“ (letztere mit mindestens einer äußeren Abmessung über 50 Zentimeter) beschränkt. Für andere Elektro- und Elektronikgeräte (Kategorien 3, 5, 6) ist eine Rückgabemöglichkeit in zumutbarer Entfernung zum jeweiligen Endnutzer zu gewährleisten.
- Altgeräte dürfen kostenlos auf dem lokalen Wertstoffhof oder in folgenden Sammelstellen in Ihrer Nähe abgegeben werden: www.take-e-back.de
- Für Elektro- und Elektronikgeräte der Kategorien 1, 2 und 4 an bieten wir auch die Möglichkeit einer unentgeltlichen Abholung am Ort der Abgabe. Beim Kauf eines Neugeräts haben sie die Möglichkeit eine Altgerät abholung über die Webseite auszuwählen.
- Batterien können überall dort kostenfrei zurückgegeben werden, wo sie verkauft werden (z. B. Super-, Bau-, Drogeriemarkt). Auch Wertstoff- und Recyclinghöfe nehmen Batterien zurück. Sie können Batterien auch per Post an uns zurücksenden. Altbatterien in haushaltsüblichen Mengen können Sie direkt bei uns von Montag bis Freitag zwischen 07:30 und 15:30 Uhr unter der folgenden Adresse unentgeltlich zurückgeben:

Chal-Tec GmbH
Member of Berlin Brands Group
Handwerkerstr. 11
15366 Dahlewitz-Hoppegarten
Deutschland

- Wichtig zu beachten ist, dass Lithiumbatterien aus Sicherheitsgründen vor der Rückgabe gegen Kurzschluss gesichert werden müssen (z. B. durch Abkleben der Pole).
- Finden sich unter der durchgestrichenen Mülltonne auf der Batterie zusätzlich die Zeichen Cd, Hg oder Pb ist das ein Hinweis darauf, dass die Batterie gefährliche Schadstoffe enthält. (»Cd« steht für Cadmium, »Pb« für Blei und »Hg« für Quecksilber).

Hinweis zur Abfallvermeidung

Indem Sie die Lebensdauer Ihrer Altgeräte verlängern, tragen Sie dazu bei, Ressourcen effizient zu nutzen und zusätzlichen Müll zu vermeiden. Die Lebensdauer Ihrer Altgeräte können Sie verlängern indem Sie defekte Altgeräte reparieren lassen. Wenn sich Ihr Altgerät in gutem Zustand befindet, könnten Sie es spenden, verschenken oder verkaufen.

HINWEISE ZUR ENTSORGUNG



Wenn es in Ihrem Land eine gesetzliche Regelung zur Entsorgung von elektrischen und elektronischen Geräten gibt, weist dieses Symbol auf dem Produkt oder auf der Verpackung darauf hin, dass dieses Produkt nicht im Hausmüll entsorgt werden darf. Stattdessen muss es zu einer Sammelstelle für das Recycling von elektrischen und elektronischen Geräten gebracht werden. Durch regelkonforme Entsorgung schützen Sie die Umwelt und die Gesundheit Ihrer Mitmenschen vor negativen Konsequenzen. Informationen zum Recycling und zur Entsorgung dieses Produkts, erhalten Sie von Ihrer örtlichen Verwaltung oder Ihrem Hausmüllentsorgungsdienst.

Dieses Produkt enthält Batterien. Wenn es in Ihrem Land eine gesetzliche Regelung zur Entsorgung von Batterien gibt, dürfen die Batterien nicht im Hausmüll entsorgt werden. Informieren Sie sich über die örtlichen Bestimmungen zur Entsorgung von Batterien. Durch regelkonforme Entsorgung schützen Sie die Umwelt und die Gesundheit Ihrer Mitmenschen vor negativen Konsequenzen.

KONFORMITÄTSERKLÄRUNG



Hersteller:

Chal-Tec GmbH, Wallstraße 16, 10179 Berlin, Deutschland.

Importeur für Großbritannien:

Berlin Brands Group UK Ltd
PO Box 1145
Oxford, OX1 9UW
United Kingdom

Die vollständige Konformitätserklärung des Herstellers finden Sie unter folgendem Link:
<https://use.berlin/10004797>

Dear Customer,

Congratulations on purchasing this device. Please read the following instructions carefully and follow them to prevent possible damages. We assume no liability for damage caused by disregard of the instructions and improper use. Scan the QR code to get access to the latest user manual and more product information.





CONTENTS



Safety Instructions	27
Product Description	29
Installation and Operation	32
Radio Functions	33
Playing CD	34
Encoding of CD/Phono into MP3 File	37
File Delete at USB (by Remote Control)	40
Play Record	41
Other Features	42
Disposal Considerations	44
Declaration of Conformity	44

TECHNICAL DATA

Item number	10004797
Power supply	230 V ~ 50 Hz
FM radio	87.5-108 MHz

WARNING

 <p>The lightning flash and arrow head within the triangle is warning sign alerting you of dangerous voltage inside the product</p>	<p style="text-align: center;">CAUTION</p> <p style="text-align: center;">RISK OF ELECTRIC SHOCK DO NOT OPEN</p> <p>CAUTION : TO REDUCE THE RISK OF ELECTRIC SHOCK DO NOT REMOVE COVER (OR BACK). NO USER SERVICEABLE PARTS INSIDE. REFER SERVICING TO QUALIFIED SERVICE PERSONNEL.</p>	 <p>The exclamation point within the triangle is a warning sign alerting you of important instructions accompanying the product</p>
--	--	--

	<p>Triangle with lightning plus explanation as follows: DANGEROUS VOLTAGE: The lightning flash with arrowhead symbol within the equilateral triangle is intended to alert the user to the presence of uninsulated dangerous voltage within the product's enclosure that may be of sufficient magnitude to constitute a risk of electric shock to persons.</p>
	<p>Triangle with exclamation point plus explanation as follows: ATTENTION: The exclamation point within the equilateral triangle is intended to alert the user to the presence of important operating and maintenance (servicing) instructions in the literature accompanying this product.</p>

SAFETY INSTRUCTIONS

General instructions

- **Lightning** - If you are not going to use the unit for a longer period of time or if there is a thunderstorm, pull the plug out of the socket or disconnect the unit from the antenna connection. This will prevent damage to the unit due to lightning and overvoltage.
- **Overload** - Do not overload sockets, extension cords or integral sockets as this may result in a fire or electric shock.
- **Foreign objects and liquid ingress** - Never push objects of any kind into the unit through openings as they may touch dangerous voltage points or short out parts that could result in a fire or electric shock. Never spill liquids of any kind on the unit.
- **Repair and maintenance** - Do not attempt to service this unit yourself as opening or removing covers may expose you to dangerous voltages or other hazards. Refer all servicing to qualified service personnel..
- **Damage requiring service** - Unplug the appliance from the mains and refer servicing to qualified service personnel if any of the following occurs:
 - (a) If the power cord or plug is damaged.
 - (b) If liquid has been spilled or objects have fallen on the unit.
 - (c) If the unit has been exposed to rain or water.
 - (d) If the unit has been dropped or damaged.
 - (e) If the performance of the unit is significantly reduced.
- **Spare parts** - If spare parts are required, ensure that the specialist company replacing the parts only uses spare parts that are approved by the manufacturer or have the same characteristics as the original part. Unauthorised replacement may result in fire, electric shock or other hazards.
- **Heat** - Do not install near any heat sources such as radiators, heat registers, stoves, or other apparatus (including amplifiers).

Special notes on operation

- Children from the age of 8, mentally, sensory and physically impaired persons may only use the appliance if they have been familiarised in detail with the functions and safety precautions by a supervisor responsible for them beforehand and understand the risks involved.
- Before use, check that the mains cable is undamaged. If the mains cable or plug are damaged, they must be replaced by the manufacturer, an authorised specialist company or a similarly qualified person. Children should be supervised to ensure that they do not play with the appliance. Make sure that children and babies do not play with plastic bags or other packaging materials.
- Make sure that the mains plug/mains adapter always remains easily accessible so that the appliance can be quickly disconnected from the mains in an emergency.
- When you are no longer using the appliance, switch it off and unplug it from the mains.

PRODUCT DESCRIPTION

- 1 Dust cover
- 2 Tuning/skip up ►►/
- 3 Skip down ◄◄
- 4 Record button ●
- 4 CD door open/close
- 5 Power led indicator
- 6 Power on/standby button
- 7 Standby LED indicator
- 8 CD door
- 9 Remote sensor
- 10 3.5 mm headphone jack
- 11 3.5 mm aux in jack
- 12 USM socket
- 13 SD/MMC card slot
- 14 Stop ■ button
- 15 Band/play/pause ►|| button
- 16 Folder/preset up button
- 17 Memory/clock-adjust
- 18 Preset EQ button
- 19 Function button
- 20 Volume up/down button
- 21 LCD display
- 22 Spindle adaptor
- 23 33/45 Rpm speed selector
- 24 Pick-up holder
- 25 Line out socket (L/R)
- 26 FM antenna
- 27 Speaker socket (L/R)
- 28 Auto stop switch
- 29 AC cord

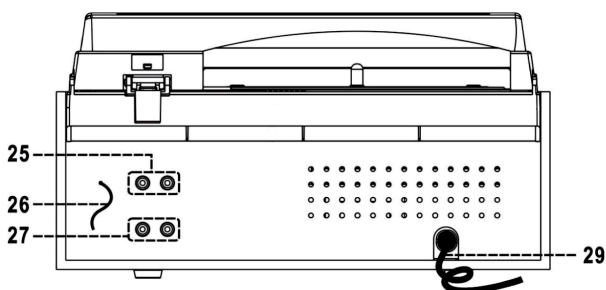
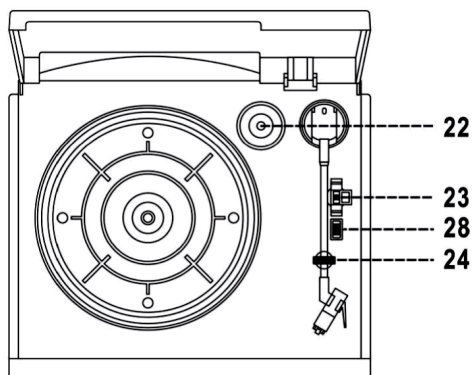
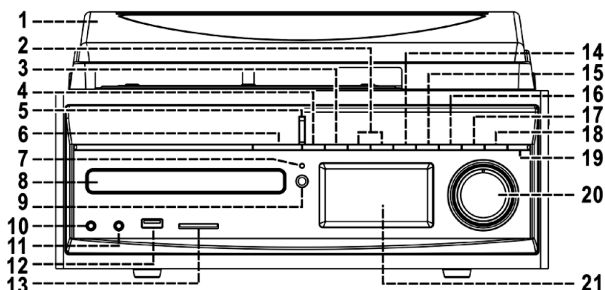

Remote Control

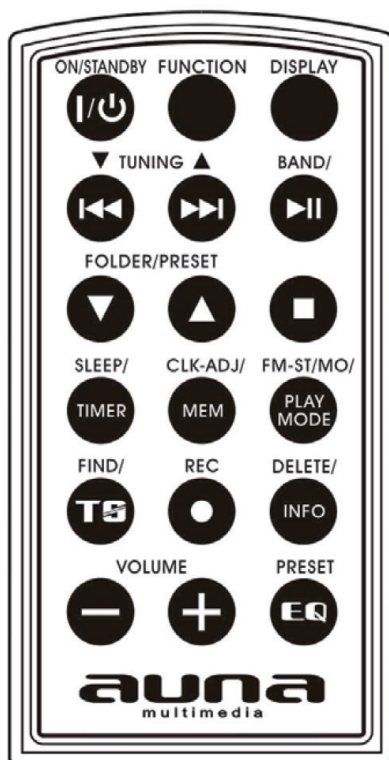

ON/STANDBY: Press to switch on/standby the system.
FUNCTION: Press to select the functions (TUNER/CD/USB/SD/PHON/AUX).
DISPLAY: At power on: Press to display current time.
◀◀/▶▶: In CD/MP3 mode to select previous/next track. In tuner mode press to step up/down of frequency.
BAND/▶▶: In tuner mode press to select radio band. In CD/USB/SD mode press once to start playback. Press once again to stop playback temporarily.
FOLDER/PRESET ▼: In MP3/USB/SD mode: Press to skip down the album. In tuner mode: Press to call down the preset memory in order.
FOLDER/PRESET ▲: In MP3/USB/SD mode: Press to skip up the album in tuner mode: press to call up the preset memory in order.
STOP ■: Press to stop CD/MP3 playback or cancel programmed memory.
SLEEP/TIMER: In power on mode: Press to active sleep function. In standby mode: Press and hold to enter alarm set up mode and press once to active/de-active alarm function.
MEMORY/CLK-ADJ: In CD mode: Press to active CD program function. In tuner mode: Press to active preset station mode. In standby mode: Press to adjust clock.
FM-ST/MONO/PLAY MODE: In tuner mode: Press to select FM stereo or FM mono mode. In CD/USB/SD mode: Press to active repeat/random function.
FIND/ TS: In MP3 mode: Press to active MP3 search function. In encoding mode: Press to active track separation function.
REC: Press to active encoding/MP3 file copy function.
DEL/INFO: In USB/SD MODE: Press to delete the file in the USB/SD memory. In MP3 playback mode: Press to active ID3 function.
VOLUME [-/+]: Press to adjust volume level up/ down.
Preset EQ: Press to select difference EQ mode for enjoyment.

INSTALLATION AND OPERATION

Installation

- Unpack all parts and remove protective material.
- Do not connect the unit to the mains before checking the mains voltage and before all other connections have been made.
- Do not cover any vents and make sure that there is a space of several centimeters around the unit for ventilation.

Connections

- Connect the power cord (29) to AC outlet and connect the speaker jack to the speaker socket (27) located on the rear side of unit.
- Press the power button (6) and if power LED indicator (5) lights up, it means the power supply is normal. Now your system is ready to play the music.



Setting the clock

1. Set unit in standby mode.
2. Press and hold the MEM/CLK-ADJ button (17), the LCD display (5) will show "SET CLOCK" and then display "12 HR" or "24 HR". Press the SKIP DOWN ◀◀ or SKIP UP ▶▶ button (2) to select the appropriate area hour format (12 hr/24 hr). Press MEM/CLK-ADJ button (17) again to confirm.
3. The LCD (21) will display the first and second digit of "00" is flashing. Press the SKIP DOWN ◀◀ or SKIP UP ▶▶ button (2) to set the correct hour. Press MEM/CLK-ADJ button (17) to store the correct hour.
4. The third and fourth digit of "00" is flashing, press the SKIP DOWN ◀◀ or SKIP UP ▶▶ button (2) to set the correct minutes. Then press "MEM/CLK-ADJ" (17) to store the correct minute.

Note: The pre-set time will be reset completely if disconnecting the main power supply. You are recommended to switch the system into standby mode for convenience usage.





RADIO FUNCTIONS

Auto tuning

1. Press function button (19) to select tuner mode.
2. Press and hold the SCAN button. The FM radio search starts and stores all received stations automatically (max. 30 FM stations).
3. Tune to the desired station by pressing the SKIP DOWN  or SKIP UP  button.
4. Adjust volume up/down controls (20) to the desired volume level.

Preset stations

You can store up to total of 40 radio stations in the memory.

1. Set to "TUNER" mode.
2. Turn to the desired radio station by "MANUAL" or "AUTO" tuning method.
3. Press MEM/CLK-ADJ button (17) to enable program state.
4. Press FOLDER/PRESET UP  (16) or FOLDER/PRESET DOWN  button (at remote handset) to select the desired station memory position for storage.
5. Press MEM/CLK-ADJ button (17) again to confirm the setting.
6. Repeat step 2 to 5 to store other stations.
7. Press FOLDER/PRESET UP  or DOWN  button at remote handset to select the preset stations in order.
8. To return normal tuner mode, leave keys free.

The pre-set memories will be cancelled completely if switching off the main power button on system. You are recommended to switch the system into standby mode for convenience usage. You can overwrite a present station by storing another frequency in its place.

FM and FM-stereo reception (by remote handset)

Press the FM-ST/MONO button at remote handset repeatedly, the FM programs are receiving in mono and stereo mode repeatedly. In particular when stereo signals are weak. It is preferable to receive the program in mono.

If a stereo signal is being received, the "ST" indicator  will appear on LCD display (21) to show FM stereo program is now receiving.

Hints for best reception

The receiver has a build-in FM wire antenna (26) hanging at the rear cabinet. This wire should be totally unraveled and extended for the best reception.

PLAYING CD

Getting started

1. Press function button (19) to select "CD" mode.
2. Press "CD door open/close" button (4) to open the CD door (8).
3. Place a CD with the printed side facing up inside the tray and then close the CD door.
4. Focus search is performing, the LCD display (21) will show the total number of tracks and total playing time.

Play/Pause mode ▶||

- Press the BAND/▶|| button (15) to start playback, the first track will start playback.
- To interrupt, press the BAND/▶|| button (15) once, and the playing time will freeze and flash on the LCD display (21). Press again to resume normal playback.

Stop mode ■

- If STOP button (14) is pressed during play or pause mode, system will go to stop mode.

Skip mode (skip up ▶▶/ skip down ◀◀)

- During play or pause mode, if SKIP UP ▶▶ button (2) is pressed. It will go to next track and display the track no. And then remain in the play or pause mode.
- During play or pause mode, if SKIP DOWN ◀◀ button (2) is pressed. It will go back to the beginning of the track, original track no. is displayed and remain in the play or pause mode.
- After step 2, press SKIP DOWN ◀◀ button (2) again will go to the previous track and remain in the play or pause mode.

For MP3 disc

- After focus search is performing, the total number of track and album will be shown on the LCD display (21).
- Press FOLDER/PRESET UP ▲ button (16) to select the album number.
- Press SKIP UP ▶▶ or SKIP DOWN ◀◀ button (2) to select the track number.
- When the desired track and album is being selected, press the BAND/▶|| button (15) to start playback.

ID3 (track/album title) function (by remote handset)

Press the INFO button until the LCD display (21) shows "FILE - ...". During playback of MP3 file, the song title/artist name/album name is being displayed in sequence. Press the INFO button again to disable the function.



Remark: In that case of no name had been assigned for the track, "NO TITLE" or "NO ARTIST" is being displayed on LCD display (21). No title/album name can be recognized if the input format on the disc/mass media is not supported by the system. The system supports only english and numeral for ID3 function.

MP3 track requirements:

- MP3 bit rate: 32 - 256 kbps
- Playback of MP3 CDs depends on the quality of the recording and the type of recording. Furthermore, MP3-CDs require more time to search than normal CDs.



Repeat function/random playback

Press the MODE button during playback to select repeat and random function, a single track, single folder (MP3 only) or all the tracks can be played in different modes as follows:

Mode	Display
REPEAT TRACK	
REPEAT ALL	
RANDOM	RAN
OFF MODE	---

For MP3 disc/file

Order of modes: REPEAT 1 > REPEAT 1 FOLDER > REPEAT ALL TRACKS > RANDOM > OFF MODE.

Mode	Display
REPEAT TRACK	
REPEAT SINGLE FOLDER	
REPEAT ALL	
RANDOM	RAN
OFF MODE	---

Repeat play

You can listen the desired tracks or folder repeatedly by this function.

Random play

You can listen all the tracks or folder in a random order by this function.

CD/MP3 disc programming

Up to 40 tracks can be programmed for disc play in any order. Before use, be sure to press the STOP ■ button (14).

1. Set in CD mode and stop the playback.
2. Press the MEM/CLK-ADJ button (17), "MEM" will appear on LCD display (21). Moreover, it will indicate program no. and digits for track no. to be programmed – "01 PR 01".
3. Select a desired track by pressing SKIP UP ►► or SKIP DOWN ◄◄ buttons (2).
4. Press the MEM/CLK-ADJ button (17) to store the track into memory.
5. Repeat steps 3 and 4 to enter additional tracks into the memory if necessary.
6. When all the desired tracks have been programmed, press BAND/►► button (15) to play the disc in assigned order.
7. Press STOP ■ button (14) to terminate program play.

After the program is complete, press SKIP UP ►► or SKIP DOWN ◄◄ button (2) to review the tracks being programmed. Press STOP ■ button (14) at CD stop mode to cancel all programmed memory. For MP3 disc/file, press the FOLDER/PRESET UP ▲ button (16) to select the first track of next folder directly and hence to speed up the song selection. The programming model will automatically stop if no button is being pressed in a period of about 10 seconds after pressing the MEM/CLK-ADJ button (17).

ENCODING OF CD/PHONO INTO MP3 FILE

The system is able to encode normal CD or turntable to MP3 format and recording at memory media with USB connecting port. Before starting the encoding, please insert the memory media (USB pen drive) to the system and make sure it had adequate free memory size for recording.

CD encoding

Encoding 1 track/1 disc

1. Perform normal playback of the CD track you want to encode and record.
2. Press REC ● button (3) during the playback of the desired track and the system will start encoding.
3. The system will show "↔" and "REC" and is flashing. Encoding is performing now.
4. Press the REC ● button (8) repeatedly again to select record 1 track "REC_ONE" or record one entire disc "REC_ALL".
5. After completing of recording, unit will stop playback automatically.

Encoding by program

1. Place a CD with the printed side facing up inside the tray and then close the CD door.
2. Select the desire tracks by following "CD/MP3 disc programming" procedures. Then press CD PLAY/PAUSE button (14) to start playback.
3. Press the REC ● button (8) and the unit will display "↔" and "REC" and is flashing. Encoding is now performing.
4. Press the REC ● button (8) repeatedly again to select "REC_ALL".
5. After completing of encoding according to the preset program, unit will stop playback automatically.

Hints on encoding

- The recording speed is 1:1 and according to the actual plying time of the CD track.
- The system will create an "AUDIO" folder and then store the encoding track in it.
- The recording format is preset at:
MP3 bit rate: 128 kbps, sampling rate: 44.1 kHz.
- No song title will be recorded during encoding mode.
- To interrupt the recording, press the STOP ■ button (14) during recording mode.

- Recording will be completed only entire song being encoded, if terminate the encoding process intermediately, there is no track being recorded nor stored to the USB drive.

Copying of MP3 file

If putting an MP3 disc instead of a CD disc, the system will copy the files to the USB or SD/MMC card if press the REC ● button (3). The operation procedures is same as CD encoding as stipulate on above, and the system will switch to copying mode only if MP3 file being read.

Hints on copying

The system will create an "FCOPY" folder and then store all copy file in it.

Phono encoding

1. Select "PHON/AUX" mode and then press the REC ● button (3) directly.
2. The LCD display (21) will show "↔" and "REC" and is flashing after few seconds. Now the system is starting the encoding mode.
3. Start playback at phono for the track which you want to record to USB position.
4. After finish of recoding, press the STOP ■ button (14) until the text on LCD display (21) stops flashing and return to "PHON/AUX" mode.

Radio encoding

1. Select "TUNER" mode and then select the desire radio station.
2. Press the REC ● button (3) to start the encoding.
3. The LCD display (21) will show "↔" and "REC" and is flashing after few seconds. Now the system is starting the recording.
4. After finish of recoding, press the STOP ■ button (14) until the text on LCD display (21) stops flashing and return to "TUNER" mode.

Hints on radio encoding

- If the radio reception signal is not strong enough, the system cannot start the encoding process and the text "NO GOOD" will show on the LCD display (21).
- The recording quality and performance for radio encoding is not stable due to interference of radio reception. This is not a malfunction of the system.
- Radio mode will be turned to mono from stereo during encoding.
- Due to the interference, the system was not able to encode AM radio.

Aux-in encoding

Connect another audio device, e. g. (portable) CD player, MP3 player, (portable) cassette player, iPod, etc. to this system via a cord with 3.5 mm dia. jack plugs (not supplied). Connect one end of this cord to the 3.5 mm dia. headphone jack on the external device and the other end to the 3.5 mm aux-in jack (11) on the side of the unit. When connected in this way it is possible to:

- play back the music already on the connected device.
- encode and convert the music files from the connected device to USB into MP3 format.

Follow the same procedure as described in this manual.

Track separation (by remote handset)

You can divide the recording music from phono or radio to USB track by track during encoding. Every time when press the "TS" (Track Separation) button once at remote handset during encoding from phono or radio to USB, the system will generate a new track and continuous the recording. The text "PHONO" or "TUNER" at LCD display (21) will flash one time, it means the unit is creating a new track successfully.

Encoding bit rate (by remote handset)

You can select the desired bit rate during encoding from CD/phono/radio and aux-in to USB, the selectable range from 32 / 64 / 96 / 128 / 192 / 256 kbps.

1. Set in "PHON/AUX" function (19) and remain stop mode.
2. Press the INFO button and the LCD display will show the default bit rate (128 kbps).
3. Press SKIP UP ►► or SKIP DOWN ◄◄ buttons (2) to select the desired bit rate for encoding.
4. Press again the INFO button to confirm the setting and the LCD display (21) resumes to "PHON/AUX" mode.

FILE DELETE AT USB (BY REMOTE CONTROL)

The system is able to erase the file stored inside the USB pen drive by following:

Single file delete (by remote handset)

1. Preset at "USB" mode.
2. Press the DELETE button and the LCD display (21) will show "DEL ---001".
3. Press SKIP UP ►► or SKIP DOWN ◄◄ buttons to select the file going to delete.
4. Press the DELETE button to enter "YES / NO" mode and then press SKIP UP ►► or SKIP DOWN ◄◄ buttons to select "YES" or "NO".
5. Press the DELETE button again to confirm the setting.

Remark: Press STOP button once at remote handset to quite delete mode.

Removing of USB/Memory Card

- To remove the USB/Memory Card, turn off the power or switch the function mode to either CD or tuner first.
- For USB port: Unplug it by pulling out the USB socket directly.
- For Memory Card: Press the Memory Card inward and then release, now the card is partially ejected and you can remove it by hand.

PLAY RECORD

Getting started

- Remove the stylus protector.
- Be sure that the tone arm is being detached from the tone arm rest before operating and re-secured again afterwards.

Playing phono

1. Select to "PHON/AUX" function from function selector (19)
2. Set the speed selector to the proper position depending on the record to be played.
3. Place the record on the platter (use the spindle adaptor if required).
4. Lift the tone arm from the rest and slowly move it to the record side. The platter will start to rotate.
5. Place the tone arm to the desired position of the record.
6. Adjust the volume to the desired level.
7. At the end of record, the platter will automatically stop rotating. Lift the tone arm from the record and return it to the rest.
8. To stop manually, lift the tone arm from the record and return it to the rest.

Remark: As some kind of record the auto-stop area was out of the unit setting, so it will stop before the last track finish. In this case, select the auto-stop switch (28) to "off" position, then it will run to the end of the record but will not stop automatically (turn off the unit by power button or switch back the auto-stop switch to "on" position to stop the platter rotate). Then put back the tone arm to the rest position.

OTHER FEATURES

1. Press SLEEP button and sleep indicator "ZZZ" will be shown on the LCD display (21).
2. Keep pressing the button to adjust the sleep timer in the order of 90 > 75 > 60....15 minutes.
3. System will stop and go to standby mode automatically after the selected timing.
4. To cancel the sleep mode, press SLEEP button until it reaches "off" mode.

Remark: If you press the sleep button once and the sleep indicator "ZZZ" appears on the LCD display (21), the system will go to standby mode automatically after selected minutes.

Alarm clock setting (by remote control)

This function allows the system to turn on automatically and wake you up by CD, tuner, or USB/SD mode respectively. First, set the unit at standby mode and then press and hold the TIMER button to enter the setting mode, the LCD display will show set time – select source:

Wake up source:

Press the FUNCTION button to select the source form "TUNER FM" – "TUNER MW" – "USB" – "SD" – "CD" repeatedly. Press TIMER button again after you have selected the source.

Wake up time:

Press the SKIP UP ►► or SKIP DOWN ◄◄ button to set the hour and minutes and press TIMER button to store the memory.

Remark: The unit will switch off automatically after setting the alarm. The wake up volume is preset at level 20. If there is no music source being detected (such as USB/SD/CD) when the preset time is reached, system will default to tuner mode automatically. For tuner wake up, the system will preset at the latest radio frequency being listened before switching off. Please switch off the system manually during alarm wake up mode as the system will not turn off automatically after alarm on mode.

Active/de-active timer function

- To active the alarm, press the TIMER button once on remote handset until the timer indicator "⌚" is shown on LCD display (21).
- To cancel alarm function, press the TIMER button once again until the timer indicator "⌚" disappears.

Pre-set EQ function (by remote control)

This unit provides 4 different sound modes to enhance your listening experience. You can select the desired effect by pressing the PRESET EQ button repeatedly at following sequence: flat > classic > rock > pop > jazz.

Display function (by remote handset)

Press to indicate the current time when the systems is operating by any mode of all functions.

Title/folder search function (by remote handset)

You can search the track by the title/folder name in disc:

- Press the FIND button once, then press the SKIP UP ►► or SKIP DOWN ◄◄ button. You can search the title of each song one by one and display on LCD by alphabet order and then number (A-Z and then 0-9), then press the CD PLAY/PAUSE button to start the playback of the selected track.
- Press again FIND button, the folder name is being displayed. Then press the FOLDER/PRESET UP ▲ or FOLDER/PRESET DOWN ▼ to select the desired album, and press the CD PLAY/PAUSE button to start playback of all tracks inside that selected album.

Line out connection

You can connect the system to your whole hi-fi system by connecting the line out socket (25) to the auxiliary input socket with a RCA cable (not provided).

DISPOSAL CONSIDERATIONS

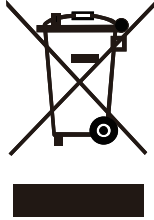

If there is a legal regulation for the disposal of electrical and electronic devices in your country, this symbol on the product or on the packaging indicates that this product must not be disposed of with household waste. Instead, it must be taken to a collection point for the recycling of electrical and electronic equipment. By disposing of it in accordance with the rules, you are protecting the environment and the health of your fellow human beings from negative consequences. For information about the recycling and disposal of this product, please contact your local authority or your household waste disposal service.

This product contains batteries. If there is a legal regulation for the disposal of batteries in your country, the batteries must not be disposed of with household waste. Find out about local regulations for disposing of batteries. By disposing of them in accordance with the rules, you are protecting the environment and the health of your fellow human beings from negative consequences.

DECLARATION OF CONFORMITY

**Manufacturer:**

Chal-Tec GmbH, Wallstrasse 16, 10179 Berlin,
Germany.

Importer for Great Britain:

Berlin Brands Group UK Ltd
PO Box 1145
Oxford, OX1 9UW
United Kingdom

The complete declaration of conformity of the manufacturer can be found at the following link:
<https://use.berlin/10004797>

Cher client, chère cliente,

Toutes nos félicitations pour l'acquisition de ce nouvel appareil. Veuillez lire attentivement et respecter les instructions de ce mode d'emploi afin d'éviter d'éventuels dommages. Nous ne saurions être tenus pour responsables des dommages dus au non-respect des consignes et à la mauvaise utilisation de l'appareil. Scannez le QR-Code pour obtenir la dernière version du mode d'emploi et des informations supplémentaires concernant le produit.



SOMMAIRE

Consignes de sécurité	47
Aperçu de l'appareil	49
Installation et mise en service	52
Fonctions radio	53
Lecture d'un CD	54
Enregistrement à partir d'un CD et enregistrement	57
Supprimer un fichier sur USB (via FB)	60
Jouer l'enregistrement	61
Autres fonctions	62
Informations sur le recyclage	64
Déclaration de conformité	64



FICHE TECHNIQUE

Numéro d'article	10004797
Alimentation (bloc d'alimentation)	230 V ~ 50 Hz
Radio FM	87,5 – 108 MHz

MISE EN GARDE

 <p>The lightning flash and arrow head within the triangle is warning sign alerting you of dangerous voltage inside the product</p>	<p style="text-align: center;">CAUTION</p> <p style="text-align: center;">RISK OF ELECTRIC SHOCK DO NOT OPEN</p> <p>CAUTION : TO REDUCE THE RISK OF ELECTRIC SHOCK DO NOT REMOVE COVER (OR BACK). NO USER SERVICEABLE PARTS INSIDE. REFER SERVICING TO QUALIFIED SERVICE PERSONNEL.</p>	 <p>The exclamation point within the triangle is a warning sign alerting you of important instructions accompanying the product</p>
--	--	--

ATTENTION : N'OUVREZ PAS LE BOÎTIER POUR ÉVITER UN CHOC ÉLECTRIQUE ET DES BLESSURES GRAVES. L'APPAREIL NE CONTIENT AUCUNE PIÈCE RÉPARABLE PAR L'UTILISATEUR. ADRESSEZ-VOUS EXCLUSIVEMENT À UN PERSONNEL QUALIFIÉ. MISE EN GARDE. POUR RÉDUIRE LES RISQUES D'INCENDIE OU DE CHOC ÉLECTRIQUE, N'EXPOSEZ PAS CET APPAREIL À L'EAU, À LA PLUIE OU À L'HUMIDITÉ.

	<p>Triangle avec l'éclair et la remarque suivante : TENSION DANGEREUSE : L'éclair avec la flèche à l'intérieur d'un triangle est destiné à alerter l'utilisateur de la présence de tension dangereuse non isolée à l'intérieur du boîtier, d'une magnitude suffisante pour constituer un risque de choc électrique aux personnes.</p>
	<p>Triangle avec point d'exclamation et la remarque suivante : ATTENTION: Le point d'exclamation dans un triangle est destiné à alerter l'utilisateur de la présence d'importantes instructions d'utilisation et d'entretien et de maintenance dans les documents qui accompagnent ce produit.</p>

CONSIGNES DE SÉCURITÉ

Consignes générales

- **Foudre** - Si vous prévoyez de ne pas utiliser l'appareil pendant une longue période ou en cas d'orage, retirez la fiche de la prise ou débranchez l'antenne de l'appareil. Cela empêchera la foudre et les surtensions d'endommager l'appareil.
- **Surcharge** - Ne surchargez pas les prises électriques, les rallonges ou les prises électriques intégrées car cela pourrait provoquer un incendie ou une électrocution.
- **Corps étrangers et liquides** - Ne glissez jamais d'objets de quelque sorte que ce soit à travers les ouvertures de l'appareil, car ils pourraient entrer en contact avec des points à la tension dangereuse ou court-circuiter des pièces, ce qui pourrait provoquer un incendie ou une électrocution. Ne renversez jamais de liquides de quelque sorte que ce soit sur l'appareil.
- **Réparations et maintenance** - Ne tentez pas de réparer ce produit vous-même car vous vous exposeriez à des tensions dangereuses ou à d'autres risques en ouvrant ou en retirant les couvercles. Confiez toute la maintenance à un personnel qualifié.
- **Dégâts nécessitant l'intervention d'un professionnel** - Débranchez la fiche d'alimentation de la prise et consultez un spécialiste qualifié si l'un des cas suivants se produit :
 - a) Si le câble d'alimentation ou la prise est endommagé.
 - b) Si un liquide a été renversé ou si des objets sont tombés sur l'appareil.
 - c) Si l'appareil a été exposé à la pluie ou à l'eau.
 - d) Si l'appareil a fait une chute ou a été endommagé.
 - e) Si les performances de l'appareil sont sensiblement réduites.
- **Pièces de rechange** - Si des pièces de rechange sont nécessaires, assurez-vous que l'entreprise qui remplace les pièces n'utilise que des pièces de rechange fournies par le fabricant ou qui ont les mêmes caractéristiques que la pièce d'origine. Les pièces non autorisées peuvent entraîner un incendie, un choc électrique ou d'autres dangers.
- **Chaleur** - Ne placez pas l'appareil à proximité de sources de chaleur telles que des radiateurs, des grilles de chauffage, des fours ou d'autres produits (y compris les amplificateurs).

Remarques importantes sur l'utilisation

- Les enfants à partir de 8 ans et les personnes souffrant de handicaps mentaux, sensoriels et physiques ne peuvent utiliser l'appareil que s'ils ont été parfaitement familiarisés avec les fonctions et les précautions de sécurité par une personne responsable et s'ils comprennent les risques associés.
- Avant utilisation, vérifiez que le cordon d'alimentation n'est pas endommagé. Si le cordon d'alimentation ou la fiche sont endommagés, ils doivent être remplacés par le fabricant, une entreprise spécialisée agréée ou une personne de qualification similaire.
- Surveillez les enfants pour qu'ils ne jouent pas avec l'appareil. Ne laissez pas les jeunes enfants et les bébés jouer avec les sacs en plastique et autres matériaux d'emballages.
- Veillez à ce que la fiche secteur/le bloc d'alimentation reste toujours facilement accessible afin de pouvoir débrancher rapidement l'appareil en cas d'urgence.
- Lorsque vous n'utilisez plus l'appareil, éteignez-le et débranchez la fiche de la prise.

APERÇU DE L'APPAREIL

- 1 Cache-poussière
- 2 Touche station/SUIVANT ►►
- 3 Touche PRÉCÉDENT ◄◄
- 3 Touche ENREGISTREMENT ●
- 4 Ouverture/fermeture du compartiment CD
- 5 LED de fonctionnement
- 6 Touche de marche/arrêt
- 7 LED de veille
- 8 Compartiment pour CD
- 9 Capteur de télécommande
- 10 Prise casque de 3,5 mm
- 11 Entrée AUX 3,5 mm
- 12 Port USB
- 13 Fente pour carte SD/MMC
- 14 Touche STOP ■
- 15 Touche BAND/PLAY/PAUSE ►||
- 16 Dossier/Station Touche Précédent
- 17 Touche de réglage de la mémoire/de l'horloge
- 18 Touche d'égaliseur
- 19 Touche de fonction
- 20 Touches de volume
- 21 Affichage LCD
- 22 Adaptateur de disque
- 23 33/45 RPM Régulateur de vitesse
- 24 Support de tonearm
- 25 Sortie Cinch (G/D)
- 26 Antenne FM
- 27 Sortie haut-parleur (G/D)
- 28 Interrupteur AUTO STOP
- 29 Câble secteur

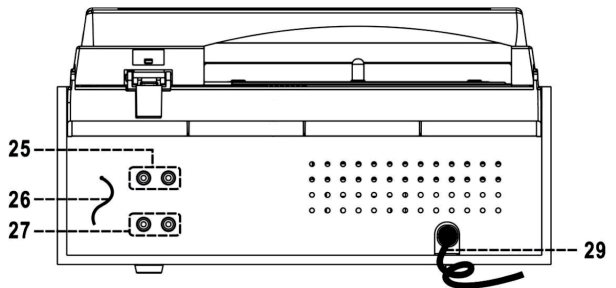
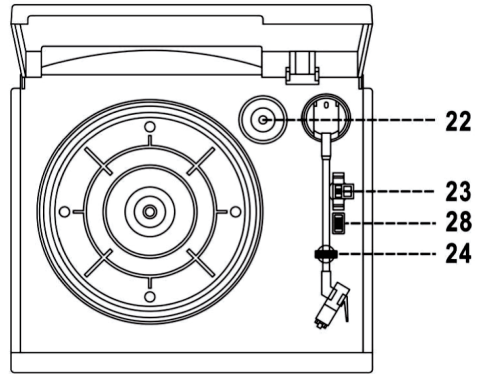
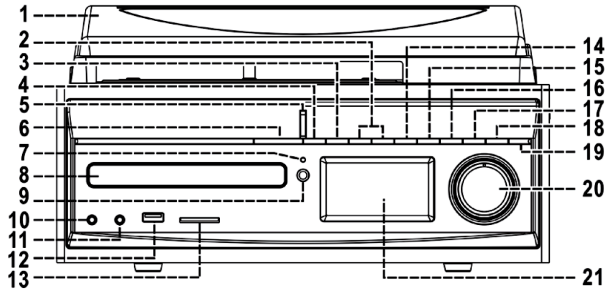

Télécommande

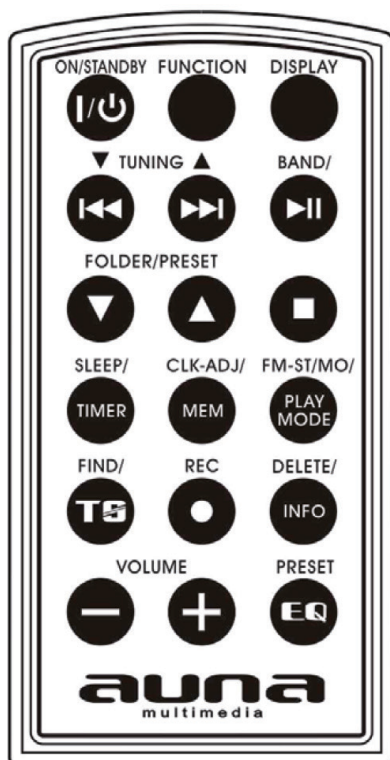

ON/STANDBY : Appuyez sur cette touche pour allumer l'appareil.
FUNCTION : Appuyez sur cette touche pour sélectionner les fonctions (TUNER/CD/USB/SD/PHON/AUX).
DISPLAY : Appuyez sur cette touche pour afficher l'heure (lorsque l'appareil est allumé).
◀◀ / ▶▶ : En mode CD/MP3 : Piste précédente/suivante. En mode radio : une fréquence en avant/en arrière.
BAND/▶▶ : En mode radio : Sélectionnez la plage de la bande. En mode CD/USB/SD : Démarrage/pause de la lecture.
FOLDER/PRESET ▼ : En mode MP3/USB/SD : sélectionnez l'album précédent. En mode radio : rappel de la mémoire de la station précédente.
FOLDER/PRESET ▲ : En mode MP3/USB/SD : sélectionner l'album suivant. En mode radio : appeler la mémoire de la station suivante.
STOP ■ : Arrêter la lecture du CD/MP3 ou annuler le mode de programmation.
SLEEP/TIMER : Activer la fonction de veille (lorsque l'appareil est allumé). En mode veille : maintenir la touche enfoncée pour accéder aux paramètres de l'alarme et appuyez sur pour activer/désactiver l'alarme.
MEMORY/CLK-ADJ : En mode CD : Activer la programmation du CD. En mode radio : Sauvegarder les stations de radio. En mode Standby : Régler l'heure.
FM-ST/MOMO/PLAY MODE : En mode radio : Sélectionner FM STEREO ou FM MONO. En mode CD/USB/SD : Fonction de répétition/lecture aléatoire.
FIND/ T : En mode MP3 : Activer la fonction de recherche MP3. En mode de conversion : Séparation des pistes (Track Separation).
REC : Fonction de conversion/copie de fichiers MP3.
DEL/INFO : En mode USB/SD : supprimer le fichier de l'USB/SD. En mode de lecture MP3 : Activer l'affichage ID3.
VOLUME [-/+] : Régler le volume.
PRESET EQ : Sélection des pré-réglages du son.

INSTALLATION ET MISE EN SERVICE

Installation

- Déballer toutes les pièces et retirez les matériaux d'emballage.
- Ne connectez pas l'appareil au secteur avant d'avoir vérifié la tension et d'avoir connecté tous les autres composants.
- Ne couvrez pas les ouvertures de ventilation et veillez à laisser quelques centimètres d'espace autour de l'appareil pour assurer la ventilation.

Connexions

- Connectez le câble d'alimentation au connecteur d'alimentation (29) et les enceintes au connecteur d'enceintes (27) à l'arrière de l'appareil.
- Appuyez sur la touche marche/arrêt (6). Si le voyant de fonctionnement s'allume, l'alimentation électrique est correcte. Votre appareil est maintenant prêt à diffuser de la musique.

Régler l'horloge

- Mettez l'appareil en mode veille.
- Appuyez et maintenez enfoncée la touche « Réglage de la mémoire/ de l'horloge » (17). L'écran affiche « SET CLOCK », puis « 12 HR » et « 24 HR ». Appuyez sur la touche « Précédent » ◀◀ ou « Suivant » ▶▶ (2) pour sélectionner le format d'heure souhaité. Appuyez à nouveau sur la touche « Memory/Clock Set » pour confirmer votre saisie.
- Le premier et le deuxième chiffre apparaissent à l'écran et « 00 » clignote. Appuyez sur la touche « Précédent ◀◀ » ou « Suivant ▶▶ », pour régler l'heure correcte Appuyez à nouveau sur la touche « Memory/Clock Set » pour confirmer votre saisie.
- Les troisième et quatrième chiffres « 00 » clignent. Appuyez sur la touche « Précédent ◀◀ » ou « Suivant ▶▶ », pour régler la bonne minute Appuyez à nouveau sur la touche « Memory/Clock Set » pour confirmer votre saisie.

Remarque : le temps défini est complètement réinitialisé lorsque l'alimentation électrique est interrompue. Nous vous recommandons de mettre l'appareil en mode veille pour faciliter son utilisation.

FONCTIONS RADIO

Recherche automatique de stations

1. Appuyez sur la touche de fonction (19) pour activer le mode radio.
2. Appuyez sur la touche « SCAN », et maintenez-la enfoncée. Le balayage de la radio FM commence et mémorise automatiquement toutes les stations reçues (30 stations FM maximum).
3. Réglez la station souhaitée en appuyant sur la touche « Précédent ◀◀ » ou « Suivant ▶▶ »
4. Réglez les commandes de volume (20) au niveau de volume souhaité.

Sauvegarder la station

Vous pouvez mémoriser jusqu'à 40 stations de radio.

1. Mettez l'appareil en mode radio.
2. Appelez la station souhaitée par une recherche manuelle ou automatique des stations.
3. Appuyez sur la touche « Réglage de la mémoire/l'horloge » (17) pour activer la sauvegarde.
4. Appuyez sur la touche « Dossier/Station Suivant ▲ » (16) ou « Dossier/Station Précédent ▼ » (sur la télécommande) pour sélectionner la position de mémoire souhaitée.
5. Appuyez sur la touche « Régler la mémoire/l'heure » (17) pour confirmer la sélection.
6. Répétez les étapes 2 à 5 pour les autres stations.
7. Appuyez sur la touche « Dossier/Station Suivant ▲ » (16) ou « Dossier/Station Précédent ▼ » (sur la télécommande), pour appeler les stations en séquence.

Les stations mémorisées sont complètement effacées lorsque l'alimentation électrique est interrompue. Nous vous recommandons de mettre l'appareil en mode veille pour faciliter son utilisation. Vous pouvez écraser une station mémorisée en mémorisant une autre station à sa place.

Réception FM et FM-STEREO

- Appuyez plusieurs fois sur la touche « FM-ST/MONO » de la télécommande ; les stations FM sont reçues en mono ou en stéréo si le signal stéréo est trop faible dans certains cas. Il est recommandé de recevoir les programmes en mono.
- Lorsque le signal stéréo est reçu, l'indicateur de stéréo «  » apparaît à l'écran pour indiquer que vous recevez maintenant le programme en stéréo.

Consignes pour une réception optimale

Le récepteur est équipé d'une antenne à câble intégrée (26) qui pend à l'arrière du boîtier. Ce câble doit être complètement déroulé pour une réception optimale.

LECTURE D'UN CD

Premiers pas

1. Appuyez sur la touche de fonction pour sélectionner le mode CD.
2. Appuyez sur la touche « Ouvrir/fermer le compartiment CD » (4) pour ouvrir le compartiment CD.
3. Placez un CD avec la face imprimée vers le haut dans le plateau et refermez-le.
4. Le CD est lu et l'écran affiche le nombre de pistes et la durée totale de fonctionnement.

MODE PLAY/PAUSE ►||

Appuyez sur la touche « BAND/►|| » (15), pour démarrer la lecture, la première piste est lue. Pour mettre la lecture en pause, appuyez une fois sur la touche « BAND/►|| » (15) Appuyez une nouvelle fois sur la touche pour reprendre la lecture.

STOP MODE ■

Si vous appuyez sur la touche « STOP » (14) pendant la lecture ou la pause, le système passe en mode d'arrêt.

SKIP MODE (piste suivante ►|/piste précédente ◀◀)

- Si, pendant la lecture ou la pause, la touche « Suivant ►| » (2) est pressée, l'appareil passe à la piste suivante et affiche le numéro de la piste. Il passe alors en mode lecture ou pause.
- Si, pendant la lecture ou la pause, la touche « Précédent ◀◀ » (2) est pressée, l'appareil passe à la piste précédente et affiche le numéro de la piste. Il passe alors en mode lecture ou pause.
- Si vous appuyez à nouveau sur la touche « Précédent ◀◀ » (2) après l'étape 2, l'appareil passe à la piste précédente et affiche le numéro de la piste. Il passe alors en mode lecture ou pause.

Pour les CD MP3

- Après la lecture du CD, le nombre de pistes et d'albums s'affiche à l'écran.

- Appuyez sur la touche « Dossier/Station Suivant ►► » (16) pour sélectionner l'album correspondant.
- Appuyez sur la touche « Piste suivante ►► » ou « Piste précédente ◄◄ » (2) pour sélectionner le numéro de piste.
- Lorsque l'album et le titre souhaités ont été sélectionnés, appuyez sur la touche « BAND/►► » (15), pour démarrer la lecture.

Fonction ID3 (nom du titre/album) (sur la télécommande)

Appuyez sur la touche « INFO » jusqu'à ce que l'écran affiche « FILE - ... ». Pendant la lecture de fichiers MP3, le titre de la chanson, le nom de l'artiste et le nom de l'album s'affichent dans l'ordre. Appuyez à nouveau sur la touche Info pour désactiver la fonction.



Note : Si aucun nom n'a été donné au titre, l'écran affiche « NO TITLE » ou « NO ARTIST ». Si le support d'entrée ne supporte pas ce système, aucun nom ne peut être affiché. Le système ne prend en charge que l'anglais et les chiffres pour la fonction ID3.

Exigences pour les pistes MP3 :

- Débit binaire MP3 : 32 - 256 kbps
- La lecture des CD MP3 dépend de la qualité des enregistrements et du type d'enregistrement. En outre, la recherche de CD MP3 prend plus de temps que celle de CD normaux.



Fonction de répétition/lecture aléatoire

Appuyez sur la touche « MODE » pendant la lecture pour sélectionner les fonctions de lecture aléatoire et de répétition. Une seule piste, un seul dossier (MP3 uniquement) ou toutes les pistes peuvent être rappelées dans différents modes comme suit : REPEAT (répétition) > REPEAT ALL (répéter tout) > RANDOM (aléatoire) > OFF MODE (répétition/aléatoire désactivée).

Mode	Indication de l'affichage
REPEAT TRACK	
REPEAT ALL	 ALL
RANDOM	RAN
OFF MODE	---

CD/Fichier MP3

Ordre des modes : REPEAT 1 (répétition des pistes) > REPEAT 1 FOLDER > REPEAT ALL TRACKS > RANDOM > OFF MODE (répétition/aléatoire désactivée)

Mode	Indication de l'affichage
REPEAT TRACK	
REPEAT SINGLE FOLDER	
REPEAT ALL	
RANDOM	RAN
OFF MODE	---

Fonction de répétition (REPEAT)

Cette fonction vous permet d'écouter la piste ou le dossier souhaité de manière répétée.

Lecture aléatoire (RANDOM)

Vous pouvez écouter toutes les pistes ou tous les dossiers dans un ordre aléatoire.

Programmation CD/MP3

Il est possible de stocker jusqu'à 40 titres dans une liste de lecture pour les lire à volonté. Assurez-vous d'avoir appuyé sur le bouton « STOP ■ » (14) au préalable.

1. Réglez l'appareil en mode CD et arrêtez la lecture.
2. Appuyez sur la touche « Réglage de la mémoire/l'horloge » (17), « MEM » apparaît sur l'écran (21). En outre, le numéro du programme et les chiffres du numéro de la piste sont affichés « 01 PR 01 ».
3. Sélectionnez le titre souhaité à l'aide du bouton « Piste suivante ►► » ou « Piste précédente ◄◄ » (2).
4. Appuyez sur la touche « Memory/Set Clock » (17) pour enregistrer le titre.
5. Répétez les étapes 3 et 4 pour charger d'autres pistes en mémoire si nécessaire.
6. Lorsque toutes les pistes souhaitées ont été programmées, appuyez sur la touche « BAND/►► » (15) pour lire les pistes dans l'ordre souhaité.
7. Appuyez sur la touche « STOP ■ » (14), pour annuler la lecture programmée.

Après avoir parcouru la liste des programmes, appuyez sur la touche « Piste suivante ►► » ou « Piste précédente ◄◄ » (2), pour afficher la liste des pistes programmées. Si vous appuyez sur la touche « STOP ■ » (14) en mode arrêt, vous pouvez effacer toute la liste de lecture. Pour les CD/fichiers MP3, appuyez sur la touche « Dossier/Station Suivant » (16) pour sélectionner directement la première piste du dossier suivant. La programmation est automatiquement interrompue si la touche « Réglage de la mémoire/l'horloge » (17) n'a pas été actionnée dans les 10 secondes.

ENREGISTREMENT À PARTIR D'UN CD ET ENREGISTREMENT

L'appareil peut convertir des CD ou des disques normaux en fichiers MP3, les enregistrer et les stocker sur un support de stockage via le port USB. Avant de commencer, veuillez insérer le support de stockage dans la fente USB et vous assurer qu'il y a suffisamment d'espace pour l'enregistrement.

Conversion de CD

Convertissez 1 piste/1 CD :

1. Lancez la lecture normale de la piste du CD que vous voulez enregistrer et convertir.
2. Appuyez sur la touche d'enregistrement « ● REC » (3) pendant la lecture de la piste souhaitée et l'appareil lance la conversion
3. L'appareil affiche «  » et « REC » et l'indicateur clignote. La conversion est maintenant en cours.
4. Appuyez sur la touche d'enregistrement « ● REC » (8) à plusieurs reprises pour enregistrer une piste « REC_ONE » ou un CD entier « REC_ALL ».
5. Lorsque l'enregistrement est terminé, la lecture s'arrête automatiquement.

Insérez un CD et fermez le compartiment CD.

1. Sélectionnez les pistes souhaitées dans l'ordre décrit dans la section « Programmation CD/MP3 ». Appuyez ensuite sur la touche « CD PLAY/ PAUSE » (14) pour lancer la lecture.
2. Appuyez sur la touche d'enregistrement « ● REC » (8) et l'écran affiche «  » et « REC » et l'indicateur clignote. La conversion est maintenant en cours.
3. Appuyez plusieurs fois sur le bouton d'enregistrement « ● REC » (8) pour sélectionner « REC_ALL ».
4. Lorsque l'enregistrement est terminé, la lecture s'arrête automatiquement.

Consignes sur la conversion :

- La vitesse d'enregistrement est de 1:1 et dépend de la durée de lecture de la piste du CD.
- L'appareil crée un dossier « AUDIO » et y stocke le titre converti.
- Le format d'enregistrement est pré-réglé sur :
Débit binaire MP3 : 128 kbps, taux d'échantillonnage : 44,1 kHz.
- Aucun titre de chanson n'est enregistré pendant la conversion.
- Pour mettre l'enregistrement en pause, appuyez sur la touche « STOP ■ » (14) pendant la conversion.
- L'enregistrement n'est repris complètement que si l'ensemble du titre a été converti. Si le processus a été interrompu entre-temps, le titre ne sera ni enregistré ni sauvegardé sur le support de stockage USB.

Copie de fichiers MP3

Si un CD MP3 est inséré à la place d'un CD audio, l'appareil copie les fichiers sur la mémoire USB lorsque vous appuyez sur le ● bouton d'enregistrement « REC » (3). Les opérations sont les mêmes que celles décrites précédemment pour la conversion de CD et l'appareil ne passe en mode copie que lorsque des fichiers MP3 sont lus.

Consignes sur la copie :

L'appareil crée un dossier « FCOPY » et y stocke toutes les copies.

Conversion phono

1. Sélectionnez le mode « PHON/AUX » et appuyez directement sur la touche d'enregistrement « ● REC » (3).
2. L'écran affiche «  » et « REC » et clignote après quelques secondes. Maintenant le système commence la conversion.
3. Démarrez la lecture phono à la piste que vous voulez enregistrer sur USB.
4. Lorsque l'enregistrement est terminé, appuyez sur la touche « STOP ■ » (14), jusqu'à ce que le texte sur l'écran arrête de clignoter et revienne au mode « PHONO/AUX ».

Conversion radio

1. Sélectionnez le mode radio et la station souhaitée.
2. Appuyez sur la touche d'enregistrement « ● REC » (3), pour lancer la conversion.
3. L'écran LCD affiche «  » et « REC » et clignote pendant quelques secondes. Maintenant le système commence la conversion.

4. Lorsque l'enregistrement est terminé, appuyez sur la touche « STOP ■ » (14) jusqu'à ce que le texte sur l'écran cesse de clignoter et que l'appareil revienne en mode radio.

Notes sur la conversion radio :

- Si la réception radio n'est pas assez forte, l'appareil ne peut pas lancer le processus de conversion et le texte « NO GOOD » apparaît sur l'écran.
- La qualité de l'enregistrement et les performances de la conversion radio varient en raison des interférences, dans la réception radio. Il ne s'agit pas d'un dysfonctionnement de l'appareil.
- Pendant la conversion, le mode radio passe de stéréo à mono.
- L'appareil ne peut pas enregistrer les stations AM en raison d'interférences.

Conversion AUX-IN

Connectez un appareil externe (par ex. un lecteur CD portable, un lecteur MP3, un lecteur de cassettes, un iPod ou similaire) à l'appareil à l'aide d'un câble jack 3,5 mm (non fourni dans le contenu de l'emballage). Branchez une extrémité sur l'entrée AUX et l'autre extrémité sur la sortie casque de l'appareil externe. Lorsque les unités sont connectées de cette manière, vous pouvez :

- Lire la musique du dispositif externe via le système.
- Convertissez les fichiers musicaux du périphérique externe en fichiers MP3 et enregistrez-les sur la clé USB.

Pour ce faire, suivez les mêmes étapes que celles indiquées dans ce mode d'emploi.

Déconnexion du titre (via la télécommande)

Vous pouvez séparer les enregistrements du phono ou de la radio vers l'USB pendant la conversion, piste par piste. Chaque fois que vous appuyez sur la touche « **TS** » (séparation des pistes) de la télécommande pendant la conversion, le système génère une nouvelle piste et poursuit l'enregistrement. Le texte « PHONO » ou « TUNER » sur l'écran clignote une fois, ce qui signifie que l'appareil a réussi à créer une nouvelle piste.

Débit binaire de conversion (via la télécommande)

Vous pouvez définir le débit binaire souhaité lors de la conversion de CD/ phono, radio et AUX en USB. Les plages de sélection sont les suivantes : 32 / 64 / 96 / 128 / 192 / 256 kbps.

1. Mettez l'appareil en mode « PHON/AUX » (19) et restez en mode STOP
2. Appuyez sur la fonction « INFO » et l'écran affiche le débit binaire préréglé (128 kbps).
3. Appuyez sur la touche « Piste suivante ►► » ou « Piste précédente ◄◄ » (2) pour régler le débit binaire souhaité.
4. Appuyez à nouveau sur la touche « INFO » pour confirmer l'entrée et l'affichage repasse sur « PHON/AUX ».

SUPPRIMER UN FICHIER SUR USB (VIA FB)

Le périphérique peut supprimer des fichiers sur une clé USB de la manière suivante :

Supprimer un seul fichier

1. Réglez l'appareil en mode USB.
2. Appuyez sur la touche « DELETE » et l'écran affiche « DEL ---001 ».
3. Appuyez sur la touche « Piste suivante ►► » ou « Piste précédente ◄◄ » pour sélectionner le fichier à supprimer.
4. Appuyez sur la touche « DELETE » pour accéder au mode « YES/NO » et appuyez sur la touche « Piste suivante ►► » ou « Piste précédente ◄◄ » pour sélectionner « YES » ou « NO ».
5. Appuyez à nouveau sur la touche « DELETE » pour confirmer l'entrée.

Remarque : Appuyez une fois sur la touche « STOP » pour quitter le mode de suppression.

Retrait d'une clé USB/carte mémoire

- Pour retirer la clé USB/carte mémoire, éteignez l'appareil ou passez à un autre mode de fonctionnement (CD ou radio).
- Pour la clé USB : Tirez directement sur la clé USB.
- Pour la carte mémoire : appuyez sur la carte mémoire vers l'intérieur, puis relâchez-la. La carte est maintenant partiellement éjectée et vous pouvez la retirer à la main.

JOUER L'ENREGISTREMENT

Avant la lecture

- Retirez la protection de l'aiguille du disque.
- Assurez-vous que le bras de lecture est détaché de son support avant de l'utiliser, et fixez-le à nouveau après utilisation.

Jouer le disque

1. Placez le commutateur de fonction (19) sur « PHON/AUX ».
2. Placez le sélecteur de vitesse sur la position appropriée pour lire le disque.
3. Placez le disque sur la platine (utilisez l'adaptateur si nécessaire).
4. Soulevez le bras de lecture du support et déplacez-le lentement vers le disque. La table tournante commence à tourner.
5. Placez le bras de lecture dans la position souhaitée sur le disque.
6. Réglez le volume souhaité.
7. À la fin du disque, la platine s'arrête automatiquement de tourner. Soulevez le bras de lecture de la plaque et replacez-le sur le support.
8. Pour arrêter la lecture manuellement, retirez le bras de lecture du plateau et placez-le sur le support.

Remarque : certains enregistrements ont une plage d'arrêt automatique qui se situe en dehors du réglage de l'unité. Par conséquent, l'appareil peut s'arrêter avant la fin de la dernière piste. Dans ce cas, réglez la commande d'arrêt automatique (28) sur la position « OFF » pour que la lecture se poursuive jusqu'à la fin. Cependant, la lecture n'est pas automatiquement mise en pause. Mettez l'appareil en veille à l'aide de l'interrupteur marche/arrêt ou remettez la commande d'arrêt automatique en marche et placez le bras de lecture sur le support pour arrêter la platine.

AUTRES FONCTIONS

Fonction veille

1. Appuyez sur la touche « SLEEP » et l'indicateur de sommeil « **ZZZ** » apparaît à l'écran.
2. Appuyez plusieurs fois sur la touche pour régler le Sleep-Timer (90 > 75 > 60....15 minutes).
3. Une fois le temps programmé écoulé, l'appareil s'arrête et passe en Mode veille.
4. Pour annuler/désactiver la fonction, appuyez sur la touche « SLEEP » jusqu'à ce que vous atteigniez le mode « OFF ».

Remarque : Lorsque vous appuyez une fois sur la touche de mise en veille et que l'indicateur de mise en veille « **ZZZ** » apparaît sur l'écran, le système s'éteint automatiquement et passe en mode veille après la période sélectionnée.

Régler l'heure de l'alarme (via la télécommande)

Cette fonction permet à l'appareil de s'allumer automatiquement et de vous réveiller avec un CD, une radio ou les pistes MP3 de votre mémoire USB. Mettez d'abord l'appareil en mode veille, puis appuyez sur la touche « TIMER » et maintenez-la enfoncée pour accéder au mode de réglage. L'écran affiche : SET TIME - SELECT SOURCE :

Source de réveil :

Appuyez plusieurs fois sur la touche de fonction pour sélectionner le mode de réveil souhaité : « TUNER FM » - « TUNER MW » - « USB » - SD - CD. Après avoir sélectionné la source, appuyez à nouveau sur la touche « TIMER ».

Heure de réveil :

Appuyez sur la touche « Piste suivante » ►► ou « Piste précédente » ◀◀ » pour régler les heures et les minutes. Appuyez ensuite à nouveau sur le bouton « Timer » pour enregistrer les réglages.

Remarque : L'appareil s'éteint automatiquement après le réglage de l'alarme. Le volume de l'alarme est pré-réglé au niveau 20. Si aucune source de musique n'est trouvée (USB, CD, SD), l'appareil se réveille automatiquement à l'heure programmée avec la station de radio programmée. Lors d'un réveil par radio, l'appareil sélectionne automatiquement la dernière fréquence radio écoutée avant de s'éteindre. Veuillez éteindre l'appareil manuellement après qu'il ait été mis en marche par l'alarme, car il ne s'éteint pas automatiquement en mode alarme.

Activer/désactiver la minuterie

- Pour activer l'alarme, appuyez sur la touche « TIMER » de la télécommande une fois jusqu'à ce que l'indicateur de la minuterie « ⌚ » apparaisse sur l'écran
- Pour désactiver la fonction de minuterie, appuyez à nouveau sur la touche « TIMER » et l'indicateur de minuterie disparaît de l'écran.

Égaliseur prédéfini

L'appareil offre quatre variations sonores différentes pour améliorer votre plaisir d'écoute. Vous pouvez obtenir l'effet désiré en appuyant à plusieurs reprises sur la touche « PRESET EQ » : PLAT > CLASSIQUE > ROCK > POP > JAZZ.

Fonctions d'affichage

Appuyez sur la touche « DISPLAY » pour afficher l'heure actuelle. Cette fonction est possible dans tous les modes de fonctionnement.

Connecter la sortie de ligne

Vous pouvez connecter l'appareil à l'ensemble de votre système hi-fi si vous reliez la sortie cinch (25) à l'entrée AUX à l'aide d'un câble cinch (non fourni dans le contenu de l'emballage).

INFORMATIONS SUR LE RECYCLAGE



S'il existe une réglementation pour l'élimination ou le recyclage des appareils électriques et électroniques dans votre pays, ce symbole sur le produit ou sur l'emballage indique que cet appareil ne doit pas être jeté avec les ordures ménagères. Vous devez le déposer dans un point de collecte pour le recyclage des équipements électriques et électroniques.

La mise au rebut conforme aux règles protège l'environnement et la santé de vos semblables des conséquences négatives. Pour plus d'informations sur le recyclage et l'élimination de ce produit, veuillez contacter votre autorité locale ou votre service de recyclage des déchets ménagers.

Ce produit contient des piles. S'il existe une réglementation pour l'élimination ou le recyclage des piles dans votre pays, vous ne devez pas les jeter avec les ordures ménagères. Renseignez-vous sur les dispositions locales relatives à la collecte des piles usagées. La mise au rebut conforme aux règles protège l'environnement et la santé de vos semblables des conséquences négatives.

DÉCLARATION DE CONFORMITÉ



Fabricant :

Chal-Tec GmbH, Wallstraße 16, 10179 Berlin, Allemagne.

Importateur pour la Grande Bretagne :

Berlin Brands Group UK Ltd
PO Box 1145
Oxford, OX1 9UW
United Kingdom

La déclaration complète de conformité du fabricant est accessible par le lien suivant :

<https://use.berlin/10004797>

Estimado cliente:

Le felicitamos por la adquisición de este producto. Lea atentamente las siguientes instrucciones y síguelas para evitar posibles daños. No asumimos ninguna responsabilidad por los daños causados por el incumplimiento de las instrucciones y el uso inadecuado. Escanee el siguiente código QR para obtener acceso a la última guía del usuario y más información sobre el producto.





ÍNDICE

Indicaciones de seguridad	67
Vista general del aparato	69
Instalación y puesta en marcha	72
Funciones radio	73
Reproducción de CD	74
Grabar CD y vinilo	77
Borrar datos de USB (per FB)	80
Reproducir vinilos	81
Otras funciones	82
Indicaciones sobre la retirada del aparato	84
Declaración de conformidad	84

DATOS TÉCNICOS



Número del artículo	10004797
Fuente de alimentación (adaptador de red)	230 V ~ 50 Hz
Radio FM	87,5-108 MHz

ADVERTENCIA

 <p>The lightning flash and arrow head within the triangle is warning sign alerting you of dangerous voltage inside the product</p>	<p style="text-align: center;">CAUTION</p> <p style="text-align: center;">RISK OF ELECTRIC SHOCK DO NOT OPEN</p> <p>CAUTION : TO REDUCE THE RISK OF ELECTRIC SHOCK DO NOT REMOVE COVER (OR BACK). NO USER SERVICIABLE PARTS INSIDE. REFER SERVICING TO QUALIFIED SERVICE PERSONNEL.</p>	 <p>The exclamation point within the triangle is a warning sign alerting you of important instructions accompanying the product</p>
--	--	--

PRECAUCIÓN: NO ABRA LA CARCASA DEL APARATO, ASÍ EVITARÁ DESCARGAS ELÉCTRICAS Y LESIONES PERSONALES GRAVES. EL APARATO NO CONTIENE PIEZAS EN SU INTERIOR QUE EL USUARIO PUEDA REPARAR. REMÍTASE ÚNICAMENTE A UN SERVICIO TÉCNICO CUALIFICADO.

ADVERTENCIA. PARA REDUCIR EL RIESGO DE INCENDIO O DESCARGA ELÉCTRICA, NO EXPONGA ESTE APARATO AL AGUA, LA LLUVIA O LA HUMEDAD.

	<p>El triángulo con el rayo indica el siguiente aviso: TENSIÓN PELIGROSA: El símbolo del rayo con punta de flecha, dentro de un triángulo equilátero, pretende alertar al usuario de la presencia de tensión peligrosa no aislada dentro de la caja del producto que puede ser de magnitud suficiente para constituir un riesgo de descarga eléctrica para las personas.</p>
	<p>El triángulo con el signo de exclamación y el siguiente aviso: PRECAUCIÓN: El signo de exclamación dentro del triángulo equilátero pretende alertar al usuario de la presencia de importantes instrucciones de funcionamiento y mantenimiento (servicio) en el manual que acompaña a este producto.</p>

INDICACIONES DE SEGURIDAD

Indicaciones generales

- **Relámpago** - Si va a utilizar el aparato durante un periodo largo de tiempo o si hay una tormenta eléctrica, desenchufe el aparato y desconecte la antena. De este modo, protegerá el aparato de los daños que pueden ocasionar los relámpagos y la sobretensión.
- **Sobrecarga** - No sobrecargue las tomas de corriente, cables alargadores o tomas de corriente integradas para evitar el riesgo de un incendio o una descarga eléctrica.
- **Cuerpos extraños y entrada de líquido** - No desplace objetos de ningún tipo en las ranuras del aparato, ya que podría tocar elementos con voltajes peligrosos o piezas salientes que podrían causar un incendio o una descarga eléctrica. No derrame líquido de ningún tipo sobre el aparato.
- **Reparación y mantenimiento** - No intente reparar el aparato usted mismo, ya que si abre o retira las cubiertas, podría provocar una tensión peligrosa u otro riesgo. Contacte con un servicio técnico para su reparación.
- **Daños que requieren servicio técnico** - Desenchufe este producto de la toma de corriente y diríjase a personal de servicio cualificado siempre que se produzca alguna de las siguientes situaciones:
 - a) El cable de alimentación o el enchufe está dañado.
 - b) Se ha derramado líquido o se ha caído un objeto en el interior del aparato.
 - c) El aparato ha estado expuesto a la lluvia o agua.
 - d) El aparato se ha caído o dañado.
 - e) El rendimiento del aparato ha disminuido considerablemente.
- **Piezas de repuesto** - Cuando se necesiten piezas de repuesto, asegúrese de que el taller que las sustituya utilice únicamente piezas de repuesto aprobadas por el fabricante o que tengan las mismas características que la pieza original. Las piezas no autorizadas pueden provocar incendios, descargas eléctricas y otros riesgos.
- **Calor** - No instale el aparato cerca de las fuentes de calor como radiadores, calentadores, hornos u otros aparatos similares (incluidos amplificadores).

Indicaciones especiales sobre el manejo

- Los niños mayores de 8 años y las personas con discapacidad física, sensorial o psíquica pueden utilizar el aparato si han sido previamente instruidos por una persona responsable sobre el funcionamiento del mismo y conocen las funciones, las indicaciones de seguridad y los riesgos asociados.
- Antes de utilizar el aparato, compruebe que el cable de alimentación no esté dañado. Si el cable de alimentación o el enchufe están dañados, deberán ser sustituidos por el fabricante, una empresa autorizada o una persona cualificada.
- Los niños deben estar bajo supervisión para garantizar que no jueguen con el aparato. Asegúrese de que los niños y bebés no jueguen con las bolsas de plástico ni otras partes del embalaje.
- Asegúrese de que el enchufe/adaptador de red esté siempre fácilmente accesible para poder desconectar rápidamente el aparato de la red en caso de emergencia.
- Cuando ya no necesite utilizar el aparato, apáguelo y desconecte el enchufe de la toma de corriente.

VISTA GENERAL DEL APARATO

- 1 Cubierta
- 2 Tecla de emisora/anterior ►►
- 3 Botón ATRÁS ◀◀
- 3 Botón de grabación ●
- 4 Abrir/cerrar la bandeja del CD
- 5 LED de funcionamiento
- 6 Tecla de encendido/apagado
- 7 LED de standby
- 8 Compartimento de CD
- 9 Sensor del mando a distancia
- 10 3.5 mm Kopfhöreranschluss
- 11 Entrada AUX 3.5 mm
- 12 Entrada de USB
- 13 Entrada de SD/MMC
- 14 Tecla STOP ■
- 15 Tecla Play/Pause/Band ►||
- 16 Tecla para anterior/carpeta/emisora
- 17 Tecla guardar/hora
- 18 Tecla ecualizador
- 19 Teclas de control
- 20 Tecla de volumen
- 21 Pantalla LCD
- 22 Adaptador de tocadiscos
- 23 Velocidad 33/45 RPM
- 24 Soporte del brazo
- 25 Salida Cinch (L/R)
- 26 Antena FM
- 27 Salida de los altavoces (L/R)
- 28 Interruptor de stop automático
- 29 Cable de alimentación

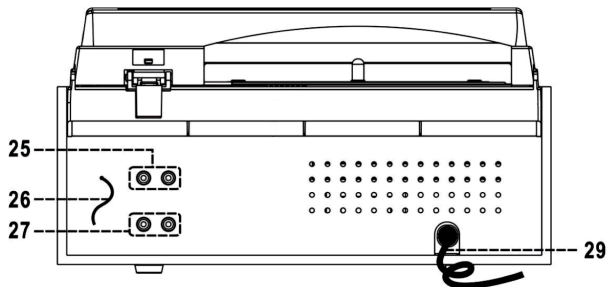
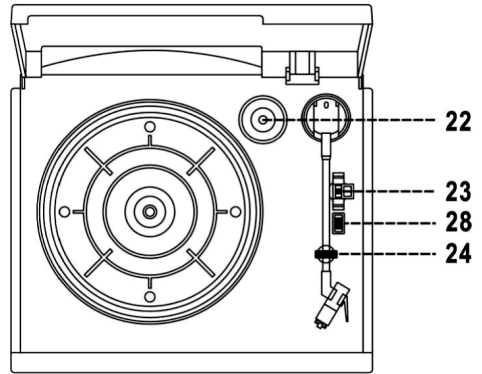
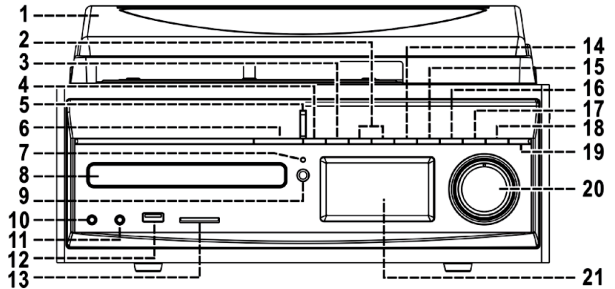

Mando a distancia

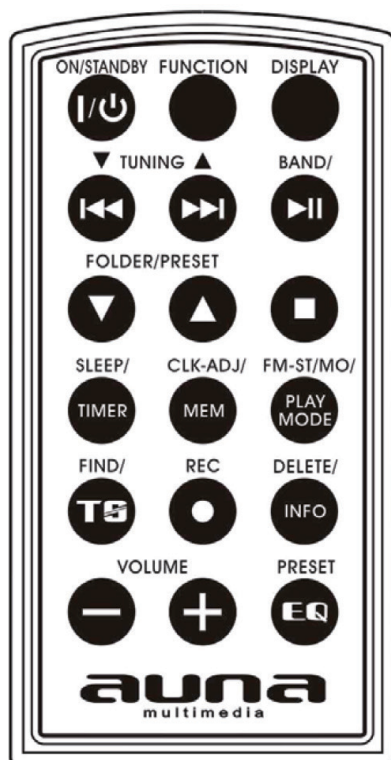

ON/STANDBY: Pulse el botón STAND-BY/ON para encender el aparato.
FUNCIÓN: Pulse este botón para seleccionar las funciones (TUNER/CD/USB/SD/PHON/AUX).
DISPLAY: Pulse este botón para mostrar la hora (cuando la unidad está encendida).
◀◀ / ▶▶: En modo CD/MP3 : Pista anterior/siguiente. En modo radio: una frecuencia hacia delante/atrás.
BAND/▶▶: En el modo de radio: seleccione el rango de banda. En modo CD/USB/SD: iniciar/pausar la reproducción.
FOLDER/PRESET ▼ : En el modo MP3/USB/SD: selecciona el álbum anterior. En modo radio: llamar a la memoria de la emisora anterior.
FOLDER/PRESET ▲ : En el modo MP3/USB/SD: selecciona el álbum anterior. En el modo de radio: llama a la siguiente memoria de emisora.
STOP ■ : Detener la reproducción del CD/MP3 o cancelar el modo de programación.
SLEEP/TIMER : Activa la función sleep (cuando la unidad está encendida). En el modo de espera: mantenga pulsado para acceder a los ajustes de la alarma y pulse para activar/desactivar la alarma.
MEMORIA/CLK-ADJ: En modo CD: Activar la programación del CD. En modo radio: Almacenar emisoras de radio. En el modo de espera: Ajuste la hora.
FM ST/MOMO/MODO DE REPRODUCCIÓN: En el modo de radio: seleccione FM STEREO o FM MONO. En modo CD/USB/SD: Función de repetición/reproducción aleatoria.
FIND/ T : En el modo MP3: Activar la función de búsqueda de MP3. En el modo de conversión: separación de títulos (separación de pistas).
REC: Función de conversión/Copia de archivos MP3.
DEL/INFO: En el modo USB/SD: Eliminar el archivo del USB/SD. En el modo de reproducción de MP3: Activar la visualización de ID3.
VOLUMEN [-/+]: Ajusta el volumen.
PRESET EQ: Selección de los presets de sonido.

INSTALACIÓN Y PUESTA EN MARCHA

Instalación

- Saque la unidad y retire todos los materiales del embalaje.
- No conecte el aparato a la red eléctrica hasta que haya comprobado la tensión y conectado todos los demás componentes.
- No cubra las aberturas de ventilación y asegúrese de dejar unos centímetros de espacio alrededor de la unidad para garantizar la ventilación.

Conexiones

- Conecte el cable de alimentación a la red (29) y los altavoces al conector de altavoces (27) en la parte trasera de la unidad.
- Pulse el botón de encendido/apagado (6). Cuando el LED de alimentación se ilumina, la conexión es correcta. Su unidad ya está lista para reproducir música.

Configurar la hora

- Ponga la unidad en modo de espera.
- Mantenga pulsada la tecla "Ajuste de memoria/reloj" (17). La pantalla muestra "SET CLOCK" y luego "12 HR" y "24 HR". Pulse el botón "Atrás ◀◀" o "Adelante ▶▶" (2) para seleccionar el formato de hora deseado. Pulse de nuevo la tecla "Ajustar memoria/reloj" para confirmar la entrada.
- La primera y la segunda cifra aparecen en la pantalla y "00" parpadea. Pulse el botón "Atrás ◀◀" o "Adelante ▶▶" para ajustar la hora correcta. Pulse de nuevo la tecla "Ajustar memoria/reloj" para confirmar la entrada.
- La tercera y cuarta cifras "00" parpadean. Pulse el botón "Atrás ◀◀" o "Adelante ▶▶" para ajustar la hora correcta. Pulse de nuevo la tecla "Ajustar memoria/reloj" para confirmar la entrada.

Nota: El tiempo ajustado se restablece completamente si se interrumpe la alimentación. Le recomendamos que ponga el aparato en modo de espera para facilitar su manejo.

FUNCIONES RADIO

Búsqueda automática de emisoras

1. Pulse la tecla de función (19) para activar el modo radio.
2. Mantenga pulsado el botón "SCAN". La exploración de la radio FM se inicia y almacena automáticamente todas las emisoras recibidas (máx. 30 emisoras FM).
3. Sintonice la emisora deseada pulsando la tecla "Atrás ◀◀" o "Adelante ▶▶".
4. Ajuste el control de volumen (20) al nivel de volumen deseado.

Almacenamiento de una emisora

Puedes almacenar hasta 40 emisoras de radio.

1. Ponga la unidad en modo radio.
2. Llame a la emisora deseada mediante la búsqueda manual o automática de emisoras.
3. Pulse la tecla "Memoria/Reloj" (17) para activar el almacenamiento.
4. Pulse la tecla "Avance de carpeta/estación" ▲(16) o "Retroceso de carpeta/estación" (en el mando a ▼distancia) para seleccionar la posición de memoria deseada.
5. Pulse la tecla "Ajustar memoria/reloj" (17) para confirmar la selección.
6. Repita los pasos 2-5 para las otras estaciones.
7. Pulse la tecla "Carpeta/Estación siguiente ▲" (16) o "Carpeta/Estación anterior ▼" (en el mando a distancia) para llamar a las emisoras por orden.

Las estaciones almacenadas se borran por completo cuando se interrumpe la alimentación. Le recomendamos que ponga el aparato en modo de espera para facilitar su manejo. Le recomendamos que ponga el aparato en modo de espera para facilitar su uso.

Recepción FM y FM-STEREO

- Pulse repetidamente la tecla "FM-ST/MONO" del mando a distancia; las emisoras FM se reciben en mono o en estéreo si la señal estéreo es demasiado débil en algunos casos. Se recomienda recibir los programas en mono.
- Cuando se recibe la señal estereofónica, el indicador estereofónico "◀▶" se muestra en la pantalla para indicar que ahora está recibiendo el programa en estéreo.

Notas sobre la mejor recepción

El receptor lleva incorporada una antena de cable (26) que cuelga de la parte posterior de la carcasa. Este cable debe estar completamente desenrollado para una mejor recepción.

REPRODUCCIÓN DE CD

Primeros pasos

1. Pulse la tecla de función (19) para activar el modo radio.
2. Pulse el botón de apertura/cierre del compartimento para CD (4) para abrir el compartimento para CD.
3. Coloque un CD con la cara impresa hacia arriba en el compartimento y vuelva a cerrarlo.
4. El CD se lee y la pantalla muestra el número de pistas y el tiempo total de funcionamiento.

MODO PLAY/PAUSE ▶||

Pulse la tecla "BAND/▶||" (15) para iniciar la reproducción, la primera pista se reproduce. Para detener la reproducción, pulse una vez la tecla "BAND/▶||" (15). Pulse de nuevo la tecla para continuar con la reproducción.

MODO STOP ■

Si se pulsa la tecla "STOP" (14) durante la reproducción o la pausa, el sistema pasa al modo de parada.

MODO SALTAR (avance del título / ▶▶retroceso ◀◀del título)

- Si se pulsa la tecla "Antes▶▶" (2) durante la reproducción o la pausa, el aparato pasa a la pista siguiente y muestra el número de pista. A continuación, pasa al modo de reproducción o pausa.
- Si se pulsa la tecla "Antes◀◀" (2) durante la reproducción o la pausa, el aparato pasa a la pista siguiente y muestra el número de pista. A continuación, pasa al modo de reproducción o pausa.
- Si se vuelve a pulsar el botón "Back◀◀" (2) después del paso 2, el aparato pasa a la pista anterior y muestra el número de pista. A continuación, pasa al modo de reproducción o pausa.

Para CD de MP3

- Una vez leído el CD, el número de pistas y álbumes se muestra en la pantalla.

- Pulse el botón "Carpeta/Estación siguiente ►►" (16) para seleccionar el álbum correspondiente.
- Pulse el botón "Pista siguiente ►►" o "Pista anterior ◄◄" (2) para seleccionar el número de pista.
- Una vez seleccionados el álbum y la pista deseados, pulse el botón "BAND/►||" (15) para iniciar la reproducción.

Función ID3 (título/nombre del álbum) (en el mando a distancia)

Pulse el botón "INFO" hasta que la pantalla muestre "FILE - ...". Durante la reproducción de archivos MP3, el título de la canción, el nombre del artista y el nombre del álbum se muestran en secuencia. Vuelva a pulsar la tecla Info para desactivar la función.



Nota: Si no se ha asignado ningún nombre al título, la pantalla muestra "NO TITLE" o "NO ARTIST". Si el medio de entrada no admite este sistema, no se puede mostrar ningún nombre. El sistema sólo admite el inglés y los números para la función ID3.

Requisitos de la pista MP3:

- Tasa de bits MP3: 32 - 256 kbps
- La reproducción de CD MP3 depende de la calidad de la grabación y del tipo de grabación. Además, los CD de MP3 requieren más tiempo de búsqueda que los CD normales.



Función de repetición/reproducción aleatoria

Pulse el botón "MODE" durante la reproducción para seleccionar las funciones de reproducción aleatoria y repetición. Se puede recuperar una sola pista, una sola carpeta (sólo MP3) o todas las pistas en diferentes modos, como se indica a continuación: REPEAT (repetición)> REPAT ALL (repetir todo) > RANDOM (aleatorio) > OFF MODE (repetición/aleatorio desactivado).

Modo	Indicación de la pantalla
REPETIR PISTA	
REPETIR TODO	 TODO
RANDOM	RANDOM
MODO OFF	---

MP3-CD/Datos

Orden de los modos: REPEAT 1 (repite las pistas) > REPEAT 1 FOLDER > REPEAT ALL TRACKS (repite todas las pistas) > RANDOM (aleatorio) > OFF MODE (repite/aleatorio)

Modo	Indicación de la pantalla
REPETIR PISTA	
REPETIR UNA CARPETA	 FOLDER
REPETIR TODO	 TODO
RANDOM	RANDOM
MODO OFF	---

Repetir (REPEAT):

Esta función permite escuchar repetidamente la pista o carpeta deseada.

Modo de reproducción aleatorio (RANDOM)

Puedes escuchar todas las pistas o carpetas en orden aleatorio.

CD/MP3-Programar

Se pueden almacenar hasta 40 pistas en una lista de reproducción para reproducirlas a voluntad. Asegúrese de haber pulsado previamente el botón "STOP ■" (14).

1. Ponga la unidad en modo CD y detenga la reproducción.
2. Pulse el botón "Ajustar memoria/reloj" (17), en la pantalla aparece "MEM" (21). Además, el número de programa y los dígitos para el número de pista se muestran "01 PR 01".
3. Seleccione el título deseado con las teclas "Adelante ►►" o "Atrás ◄◄" (2).
4. Pulse la tecla "Memoria/Reloj" (17) para guardar el título.
5. Repita los pasos 3 y 4 para cargar más títulos en la memoria, si es necesario.
6. Cuando se hayan programado todas las pistas deseadas, pulse el botón "BAND/►||" (15) para reproducir las pistas en el orden deseado.
7. Pulse la tecla "STOP ■" (14) para cancelar la reproducción programada.

Después de recorrer la lista de programas, pulse el botón "►► Pista siguiente" o "◄◄ Pista anterior" (2) para ver la lista de pistas programadas. Si pulsas la tecla "STOP ■" (14) en el modo de parada, puedes borrar toda la lista de reproducción. En el caso de los CD/archivos MP3, pulse el botón

"Folder/Station Next" (16) para seleccionar directamente la primera pista de la siguiente carpeta. La programación finaliza automáticamente si no se pulsa la tecla "Guardar/ajustar reloj" (17) en 10 segundos.

GRABAR CD Y VINILO

La unidad puede convertir CDs o discos normales en archivos MP3 y grabarlos y guardarlos en soportes de almacenamiento en la conexión USB. Antes de empezar, inserte el medio de almacenamiento en la ranura USB y asegúrese de que hay espacio suficiente para la grabación.

Conversión de CD

Convierte 1 pista/1 CD:

1. Inicie la reproducción normal de la pista de CD que desea grabar y convertir.
2. Pulse el botón de grabación " ● REC" (3) durante la reproducción de la pista deseada y el aparato iniciará la conversión.
3. El aparato muestra ""  y "REC" y el indicador parpadea. Se está llevando a cabo la conversión.
4. Pulse el botón de grabación " ● REC" (8) repetidamente para grabar una pista "REC_ONE" o un CD entero "REC_ALL".
5. Al finalizar la grabación, la reproducción se detiene automáticamente.

Introduzca un CD y cierre el compartimento para CDs.

1. Seleccione las pistas deseadas en el orden descrito en el apartado "Programación de CD/MP3". A continuación, pulse la tecla "CD PLAY/PAUSE" (14) para iniciar la reproducción.
2. Pulse el botón de grabación " ● REC" (8) y la pantalla mostrará ""  y "REC" y el indicador parpadeará. Ahora se está llevando a cabo la conversión.
3. Pulse el botón de grabación " ● REC" (8) repetidamente para seleccionar "REC_ALL".
4. Al finalizar la grabación, la reproducción se detiene automáticamente.

Notas sobre la conversión:

- La velocidad de grabación es 1:1 y depende del tiempo de reproducción de la pista del CD.
- La velocidad de grabación es 1:1 y depende del tiempo de reproducción de la pista del CD.
- El formato de grabación está preconfigurado:
Tasa de bits MP3: 128 kbps, tasa de muestreo: 44,1 kHz.

- No se graban los títulos de las canciones durante la conversión.
- Para detener la grabación, pulse el botón "STOP ■" (14) durante la conversión.
- La grabación sólo se asume por completo cuando se ha convertido toda la canción. Si el proceso se interrumpe mientras tanto, el título no se graba ni se guarda en el medio de almacenamiento USB.

Copia de archivos MP3

Si se introduce un CD de MP3 en lugar de un CD de audio, la unidad copia los archivos en la memoria USB cuando se pulsa el botón de grabación " ● REC" (3). Las operaciones son las mismas que las descritas anteriormente para la conversión de CD y la unidad sólo pasa al modo de copia cuando se leen archivos MP3.

Notas sobre la copia:

La unidad crea una carpeta "FCOPY" y almacena en ella todas las copias.

Conversión de fono

1. Seleccione el modo "PHON/AUX" y pulse directamente el botón de grabación " ● REC" (3).
2. La pantalla muestra " ↔ " y "REC" y parpadea después de unos segundos. Ahora el sistema inicia la conversión.
3. Inicie la reproducción del fono en la pista que desea grabar en el USB.
4. Una vez finalizada la grabación, pulse el botón "STOP ■" (14) hasta que el texto de la pantalla deje de parpadear y vuelva al modo "PHONO/AUX".

Conversión de la radio

1. Seleccione el modo de radio y la emisora deseada.
2. Pulse el botón de grabación " ● REC" (3) para iniciar la conversión.
3. La pantalla LCD muestra " ↔ " y "REC" y parpadea después de unos segundos. Ahora el sistema inicia la conversión.
4. Una vez finalizada la grabación, pulse la tecla "STOP ■" (14) hasta que el texto de la pantalla deje de parpadear y el aparato vuelva a estar en modo radio.

Notas sobre la conversión de radio:

- Si la recepción de radio no es lo suficientemente fuerte, la unidad no puede iniciar el proceso de conversión y el texto "NO GOOD" aparece en la pantalla.

- La calidad de la grabación y el rendimiento para la conversión de radio varía debido a las interferencias, en la recepción de radio. Esto no es un mal funcionamiento de la unidad.
- Durante la conversión, el modo de radio cambia de estéreo a mono.
- El aparato no puede grabar emisoras de AM debido a las interferencias.

Conversión AUX-IN

Conecte un dispositivo externo (por ejemplo, un reproductor de CD portátil, un reproductor de MP3, un reproductor de cassetes, un iPod o similar) a la unidad mediante un cable de 3,5 mm (no suministrado). Conecta un extremo a la entrada AUX y el otro a la salida de auriculares del dispositivo externo. Cuando los dispositivos están conectados de esta manera, puedes:

- reproducir la música del dispositivo externo a través del equipo de música.
- convierte los archivos de música del dispositivo externo en archivos MP3 y los guarda en el USB.

Para ello, realice los mismos pasos que se indican en estas instrucciones de uso.

Desconexión de pistas (a través del mando a distancia)

Puedes separar las grabaciones de fono o radio a USB pista por pista durante la conversión. Cada vez que se pulsa el botón "TS" (separación de pistas) del mando a distancia durante la conversión, el sistema genera una nueva pista y continúa la grabación. El texto "PHONO" o "TUNER" en la pantalla parpadea una vez, lo que significa que la unidad ha creado con éxito una nueva pista.

Tasa de bits de conversión (a través del mando a distancia)

Puedes establecer la tasa de bits deseada al convertir CD/phono, radio y AUX a USB. Los rangos de selección son: 32 / 64 / 96 / 128 / 192 / 256 kbps.

1. Ponga el aparato en modo "PHON/AUX" (19) y permanezca en modo STOP.
2. Pulse la función "INFO" y la pantalla mostrará la tasa de bits preestablecida (128 kbps).
3. Pulse el botón "Avance de ►►pista" o "Retroceso de ◀◀pista" (2) para ajustar la velocidad de bits deseada.
4. Pulse de nuevo la tecla "INFO" para confirmar la entrada y la pantalla vuelve a cambiar a "PHON/AUX".

BORRAR DATOS DE USB (PER FB)

La unidad puede borrar los archivos de una memoria USB de la siguiente manera:

Eliminar un solo archivo

1. Ponga la unidad en modo USB.
2. Pulse la tecla "DELETE" y la pantalla mostrará "DEL ---001".
3. Pulse el botón "Pista siguiente ►►" o "Pista anterior ◄◄" (2) para seleccionar el archivo que quiere borrar.
4. Pulse la tecla "BORRAR" para entrar en el modo "YES/NO" y pulse la tecla "Título ►►siguiente" o "Título ◄◄anterior" para seleccionar "YES" o "NO".
5. Pulse la tecla "DELETE" de nuevo para confirmar la selección.

Nota: Pulse la tecla "STOP" una vez para salir del modo de borrado.

Extracción de una memoria USB/tarjeta de memoria

- Para extraer la memoria USB/tarjeta de memoria, apague la unidad o pase a otro modo de funcionamiento (CD o radio)
- Para la memoria USB: Extraiga la memoria USB directamente.
- Para la tarjeta de memoria: Presione la tarjeta de memoria hacia adentro y luego suéltela. Ahora la tarjeta se expulsa parcialmente y puedes extraerla con la mano.

REPRODUCIR VINILOS

Antes de la reproducción

- Retire la protección de la aguja del disco.
- Asegúrese de que el brazo está separado del soporte antes del funcionamiento y asegúrelo de nuevo después del uso.

Reproducir el disco

1. Ponga el conmutador de funciones (19) en "PHON/AUX".
2. Coloque el selector de velocidad en la posición adecuada para reproducir el disco.
3. Coloque el disco en el tocadiscos (utiliza el adaptador si es necesario).
4. Levante el brazo del soporte y muévalo lentamente hacia el disco. La plataforma giratoria comienza a girar.
5. Coloque el brazo de tono en la posición deseada en el disco.
6. Ajuste el volumen al nivel deseado.
7. Al final de la cara, el plato deja de girar automáticamente. Levante el brazo de tono del disco y colóquelo de nuevo en el soporte.
8. Para detener la reproducción manualmente, retire el brazo de tono del disco y colóquelo en el soporte.

Nota: Algunos registros tienen un rango de parada automática que está fuera del ajuste de la unidad. Por lo tanto, la unidad puede detenerse antes del final de la última pista. En este caso, ajuste el control de parada automática (28) a la posición "OFF" para que la reproducción continúe hasta el final. Sin embargo, así no se detiene automáticamente la reproducción. Ponga la unidad en espera con el interruptor de encendido/apagado o vuelva a activar el control de parada automática y coloque el brazo de tono en el soporte para detener la plataforma giratoria.

OTRAS FUNCIONES

Función dormir

1. Pulse la tecla "SLEEP" y el indicador de sueño "ZZZ" aparecerá en la pantalla.
2. Pulse el botón repetidamente para ajustar el temporizador de apagado (90 > 75 > 60....15 minutos).
3. Una vez transcurrido el tiempo establecido, el aparato se detiene y pasa al modo de espera.
4. Para cancelar/desactivar la función, pulse la tecla "SLEEP" hasta llegar al modo "OFF".

Nota: Cuando se pulsa una vez la tecla de reposo y aparece el indicador de reposo "ZZZ" en la pantalla, el sistema se apaga automáticamente y pasa al modo de espera una vez transcurrido el periodo de tiempo seleccionado.

Ajuste de la hora de la alarma (por control remoto)

Esta función permite que el aparato se encienda automáticamente y te despierte con un CD, la radio o las pistas MP3 de tu memoria USB. Primero ponga el aparato en modo de espera y mantenga pulsado el botón "TIMER" para entrar en el modo de ajuste. La pantalla muestra: FIJAR HORA - SELECCIONAR FUENTE:

Fuente del despertar:

Pulse repetidamente la tecla de función para seleccionar cómo desea que se despierte: "TUNER FM" - "TUNER MW" - "USB" - SD - CD. Después de seleccionar la fuente, pulse de nuevo la tecla "TIMER".

Hora de levantarse:

Pulse el botón "Avance pista▶▶▶" o "Retroceso de pista◀◀◀" para ajustar las horas y los minutos. A continuación, pulse de nuevo la tecla "Temporizador" para guardar los ajustes.

Nota: El aparato se apaga automáticamente después de ajustar la alarma. El volumen de la alarma está preconfigurado en el nivel 20. Si no se encuentra ninguna fuente de música (USB, CD, SD), el aparato se enciende automáticamente a la hora fijada con la emisora de radio establecida. Cuando se enciende con la radio, la unidad selecciona automáticamente la última frecuencia de radio que se escuchó antes de apagarse. Por favor, apague la unidad manualmente después de que haya sido encendida por la alarma, ya que no se apaga automáticamente en el modo de alarma.

Activación/desactivación del temporizador

- Para activar la alarma, pulse una vez la tecla "TIMER" del mando a distancia hasta que aparezca el indicador de temporizador "⌚" en la pantalla.
- Para desactivar la función del temporizador, pulse de nuevo la tecla "TIMER" y el indicador del temporizador desaparecerá de la pantalla.

Ecualización preestablecida

La unidad ofrece cuatro variaciones de sonido diferentes para aumentar el placer de la escucha. Puede conseguir el efecto deseado pulsando repetidamente el botón "PRESET EQ": PLANA > CLÁSICA > ROCK > POP > JAZZ.

Funciones de la pantalla

Pulse la tecla "DISPLAY" para visualizar la hora actual. Esta función es posible en todos los modos de funcionamiento.

Conexión de salida de línea

Puede conectar la unidad a todo su sistema de alta fidelidad si conecta la salida RCA (25) a la entrada AUX mediante un cable RCA (no incluido).

INDICACIONES SOBRE LA RETIRADA DEL APARATO



Si en su país existe una disposición legal relativa a la eliminación de aparatos eléctricos y electrónicos, este símbolo estampado en el producto o en el embalaje advierte que no debe eliminarse como residuo doméstico. En lugar de ello, debe depositarse en un punto de recogida de reciclaje de aparatos eléctricos y electrónicos. Una gestión adecuada de estos residuos previene consecuencias potencialmente negativas para el medio ambiente y la salud de las personas. Puede consultar más información sobre el reciclaje y la eliminación de este producto contactando con su administración local o con su servicio de recogida de residuos.

Este producto contiene baterías. Si en su país existe una disposición legal relativa a la eliminación de baterías, estas no deben eliminarse como residuo doméstico. Infórmese sobre la normativa vigente relacionada con la eliminación de baterías. Una gestión adecuada de estos residuos previene consecuencias potencialmente negativas para el medio ambiente y la salud de las personas.

DECLARACIÓN DE CONFORMIDAD

**Fabricante:**

Chal-Tec GmbH, Wallstraße 16, 10179 Berlín, Alemania.

Importador para Gran Bretaña:

Berlin Brands Group UK Ltd
PO Box 1145
Oxford, OX1 9UW
United Kingdom

Puede descargar la declaración de conformidad completa del fabricante en el siguiente enlace: use.berlin/10004797

Gentile cliente,

La ringraziamo per aver acquistato il dispositivo. La preghiamo di leggere attentamente le seguenti istruzioni per l'uso e di seguirle per evitare possibili danni. Non ci assumiamo alcuna responsabilità per danni scaturiti da una mancata osservazione delle avvertenze di sicurezza e da un uso improprio del dispositivo. Scansionare il codice QR seguente, per accedere al manuale d'uso più attuale e per ricevere informazioni sul prodotto.





INDICE

Avvertenze di sicurezza	87
Descrizione del dispositivo	89
Installazione e messa in funzione	92
Funzioni radio	93
Riproduzione CD	94
Registrazione da CD e vinili	97
Cancellare file su USB (con il telecomando)	100
Riprodurre vinili	101
Ulteriori funzioni	102
Avviso di smaltimento	104
Dichiarazione di conformità	104

DATI TECNICI



Numero articolo	10004797
Alimentazione (alimentatore)	230 V ~ 50 Hz
Radio FM	87,5-108 MHz

AVVERTIMENTO

 <p>The lightning flash and arrow head within the triangle is warning sign alerting you of dangerous voltage inside the product</p>	<p style="text-align: center;">CAUTION</p> <p style="text-align: center;">RISK OF ELECTRIC SHOCK DO NOT OPEN</p> <p>CAUTION : TO REDUCE THE RISK OF ELECTRIC SHOCK DO NOT REMOVE COVER (OR BACK). NO USER SERVICEABLE PARTS INSIDE. REFER SERVICING TO QUALIFIED SERVICE PERSONNEL.</p>	 <p>The exclamation point within the triangle is a warning sign alerting you of important instructions accompanying the product</p>
--	--	--

ATTENZIONE: NON APRIRE L'ALLOGGIAMENTO, IN MODO DA EVITARE SCOSSE ELETTRICHE E SERIE LESIONI. ALL'INTERNO NON CI SONO COMPONENTI CHE NECESSITANO DELLA MANUTENZIONE DA PARTE DELL'UTENTE. RIVOLGERSI ESCLUSIVAMENTE A TECNICI QUALIFICATI.

AVVERTIMENTO PER RIDURRE IL RISCHIO DI INCENDI E SCOSSE ELETTRICHE, NON ESPORRE IL DISPOSITIVO A PIOGGIA, ACQUA O UMITÀ.

	<p>Il triangolo con il lampo e la seguente avvertenza: TENSIONE PERICOLOSA: il simbolo del lampo con la punta a freccia all'interno del triangolo serve a indicare all'utente la presenza di una tensione pericolosa non isolata nell'alloggiamento del prodotto, che è di intensità sufficiente da rappresentare un pericolo di scossa elettrica per persone.</p>
	<p>Il triangolo con il punto esclamativo e la seguente avvertenza: ATTENZIONE: il punto esclamativo all'interno del triangolo serve a indicare all'utente la presenza di importanti indicazioni relative a utilizzo e manutenzione del dispositivo contenute nel manuale accluso al prodotto.</p>

AVVERTENZE DI SICUREZZA

Avvertenze generiche

- **Colpo di fulmine** - Se non si usa più il dispositivo o se ci sono temporali, staccare la spina dalla presa elettrica o scollegare il dispositivo dall'antenna. In questo modo si evitano danni al prodotto dovuti a colpi di fulmine e sovratensione.
- **Sovraccarico** - Non sovraccaricare prese elettriche, prolunghe o prese elettriche integrate, altrimenti possono risultare incendi o scosse elettriche.
- **Penetrazione di corpi estranei e liquidi** - Non inserire oggetti di alcun tipo nelle aperture del dispositivo, dato che potrebbero entrare in contatto con pericolosi punti di tensione o causare il cortocircuito di alcuni componenti, con il conseguente rischio di incendi o scosse elettriche. Non versare mai liquidi sul dispositivo.
- **Riparazione e manutenzione** - Non cercare di realizzare autonomamente opere di manutenzione sul dispositivo, dato che l'apertura o la rimozione della copertura possono esporre a tensioni pericolose o altri rischi. Lasciare che tutte le opere di manutenzione siano realizzate da personale di assistenza qualificato.
- **Danni che richiedono l'intervento del servizio di assistenza** - Staccare la spina dalla presa elettrica e rivolgersi a un'azienda tecnica qualificata nelle seguenti situazioni:
 - a) Se cavo di alimentazione o spina sono danneggiati.
 - b) Se sono stati versati liquidi o sono caduti oggetti sul dispositivo.
 - c) Se il prodotto è stato esposto a pioggia o acqua.
 - d) Se il prodotto è caduto o è danneggiato.
 - e) Se il prodotto presenta prestazioni sensibilmente ridotte.
- **Pezzi di ricambio** - Se sono necessari pezzi di ricambio, assicurarsi che l'azienda tecnica responsabile della sostituzione utilizzi solo pezzi di ricambio autorizzati dal produttore o che presentano le stesse caratteristiche dei componenti originali. Una sostituzione non autorizzata può causare incendi, scosse elettriche o altri pericoli.
- **Calore** - Non posizionare il dispositivo vicino a fonti di calore, come termosifoni, batterie di riscaldamento, forni e altri prodotti (inclusi amplificatori).

Note importanti sull'utilizzo

- I bambini a partire da 8 anni e le persone con limitate capacità fisiche, psichiche e sensoriali possono utilizzare il dispositivo solo se sono stati istruiti da una persona responsabile della loro sicurezza sulle modalità d'uso e sulle procedure di sicurezza e se questi comprendono i rischi associati.
- Prima dell'utilizzo, controllare se il cavo di alimentazione è danneggiato. Se il cavo di alimentazione o la spina sono danneggiati, devono essere sostituiti dal produttore, da un'azienda tecnica autorizzata o da una persona con qualifica equivalente.
- Tenere sotto controllo i bambini per assicurarsi che non giochino con il dispositivo. Assicurarsi che bambini e bebè non giochino con sacchetti di plastica o altri materiali di imballaggio.
- Assicurarsi che spina/adattatore siano sempre facilmente accessibili, in modo da poter scollegare rapidamente il dispositivo dalla presa elettrica in caso di emergenza.
- Quando non si usa più il dispositivo, spegnerlo e staccare la spina.

DESCRIZIONE DEL DISPOSITIVO

1 Copertura di protezione dalla polvere

2 Emittente/AVANTI ►►
INDIETRO ◄◄

3 REGISTRAZIONE ●

4 Aprire/chiedere il vano CD

5 LED di funzionamento

6 Tasto on/off

7 LED di standby

8 Vano CD

9 Sensore del telecomando

10 Connessione cuffie da 3,5 mm

11 Ingresso AUX da 3,5 mm

12 Ingresso USB

13 Slot per schede SD/MMC

14 STOP ■

15 BANDA/PLAY/PAUSA ►||

16 Cartella/Emittente successiva

17 Memoria/Impostare ora

18 Equalizzatore

19 Funzioni

20 Volume

21 Schermo LCD

22 Adattatore per vinili

23 Regolazione velocità
33/45 RPM

24 Supporto del braccio del pick-up

25 Uscita RCA (L/R)

26 Antenna FM

27 Uscita altoparlanti (L/R)

28 Interruttore AUTO STOP

29 Cavo di alimentazione

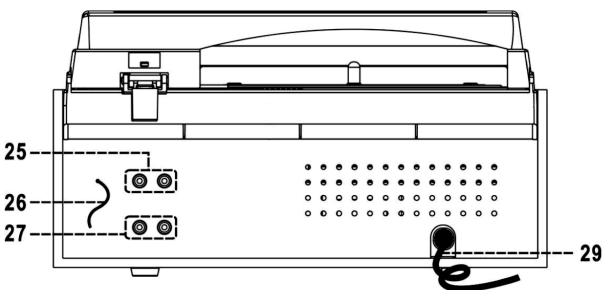
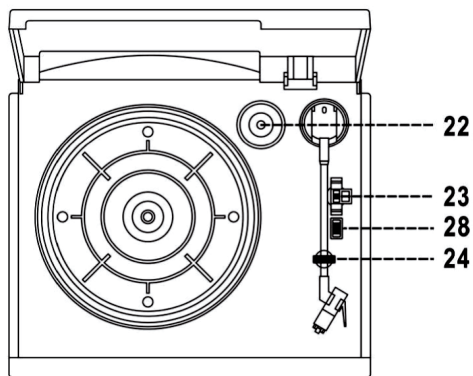
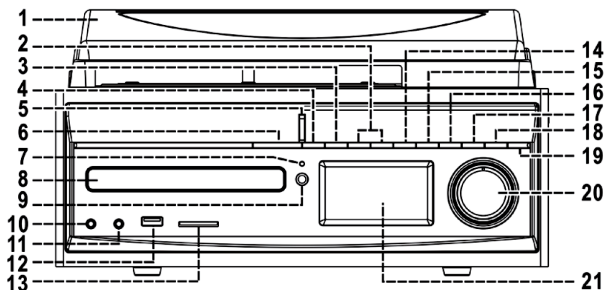

Telecomando

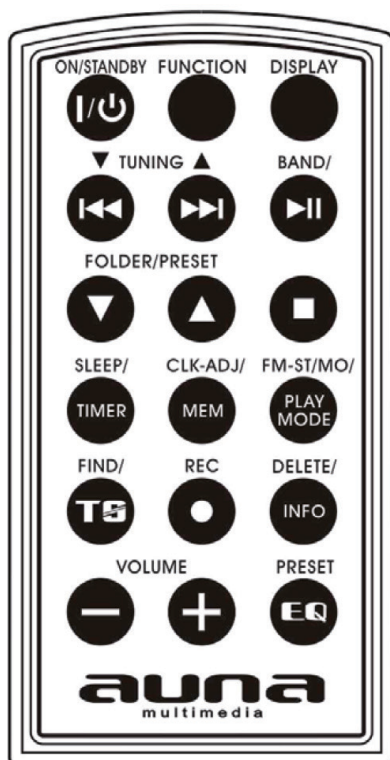

ON/STANDBY: premere questo tasto per accendere il dispositivo.
FUNCTION: premere questo tasto per selezionare le funzioni (TUNER/CD/USB/SD/PHON/AUX).
DISPLAY: premere questo tasto per visualizzare l'ora (a dispositivo acceso).
◀◀ / ▶▶: In modalità CD/MP3: titolo precedente/successivo. In modalità radio: frequenza successiva/precedente.
BAND/▶▶: in modalità radio: scegliere la banda. In modalità CD/USB/SD: avviare/mettere in pausa la riproduzione.
FOLDER/PRESET ▼: selezionare l'album precedente in modalità MP3/USB/SD. In modalità radio: aprire l'emittente in memoria precedente.
FOLDER/PRESET ▲: selezionare l'album successivo in modalità MP3/USB/SD. In modalità radio: aprire l'emittente in memoria successiva.
STOP ■: fermare la riproduzione CD/MP3 o interrompere la modalità di programmazione.
SLEEP/TIMER: attivare la funzione Sleep (a dispositivo acceso). In modalità standby: tenere premuto per aprire le impostazioni della sveglia e premere per attivare/disattivare la sveglia.
MEMORY/CLK-ADJ: in modalità CD: attivare la programmazione del CD. In modalità radio: salvare le emittenti radio. In modalità standby: impostare l'ora.
FM-ST/MONO/PLAY MODE: in modalità radio: scegliere FM STEREO o FM MONO. In modalità CD/USB/SD: funzione di ripetizione/Riproduzione casuale.
FIND/ TS: in modalità MP3: attivare la funzione di ricerca MP3. In modalità di conversione: separazione dei titoli (Track Separation).
REC: funzione di conversione/copiare file MP3.
DEL/INFO: in modalità USB/SD: cancellare file da USB/SD. In modalità di riproduzione USB: attivare l'indicazione ID3.
VOLUME [-/+]: impostare il volume.
PRESET EQ: scegliere le impostazioni audio predefinite.

INSTALLAZIONE E MESSA IN FUNZIONE

Installazione

- Togliere tutti i componenti dalla confezione e rimuovere tutto il materiale d'imballaggio.
- Collegare il dispositivo alla rete elettrica solo dopo aver controllato la tensione e aver collegato tutti gli altri componenti.
- Non coprire le aperture di ventilazione e assicurarsi di lasciare qualche centimetro di spazio intorno al dispositivo per assicurare la circolazione d'aria.

Connessioni

- Collegare il cavo di alimentazione all'apposita connessione (29) e gli altoparlanti alla connessione corrispondente (27) sul retro del dispositivo.
- Premere on/off (6). Quando il LED di funzionamento si illumina, l'alimentazione è corretta. Il dispositivo è ora pronto a riprodurre musica.

Impostare l'ora

- Mettere il dispositivo in standby.
- Tenere premuto il tasto "Memoria/Impostare l'ora" (17). Il display mostra "SET CLOCK" e poi "12 HR" e "24 HR". Premere "Indietro◀◀" o "Avanti▶▶" (2) per scegliere il formato orario desiderato. Premere di nuovo "Memoria/Impostare l'ora" per confermare.
- Sullo schermo compaiono la prima e la seconda cifra e lampeggia "00". Premere "Indietro◀◀" o "Avanti▶▶" per impostare l'ora corretta. Premere di nuovo "Memoria/Impostare l'ora" per confermare.
- Lampeggiano la terza e la quarta cifra "00". Premere "Indietro◀◀" o "Avanti▶▶" per impostare i minuti corretti. Premere di nuovo "Memoria/Impostare l'ora" per confermare.

Nota: se si scollega il dispositivo dall'alimentazione, l'ora viene resettata. Si consiglia di mettere il dispositivo in standby per facilitarne l'utilizzo.

FUNZIONI RADIO

Ricerca automatica delle emittenti

1. Premere il tasto delle funzioni (19) per attivare la modalità radio.
2. Tenere premuto "SCAN". Inizia la ricerca sulla banda FM e tutte le emittenti trovate vengono salvate automaticamente (massimo 30 emittenti FM).
3. Impostare l'emittente desiderata premendo "Indietro ◀◀" o "Avanti ▶▶".
4. Impostare il volume desiderato con l'apposita manopola (20).

Salvare le emittenti

Si possono salvare fino a 40 emittenti radio.

1. Mettere il dispositivo in standby.
2. Aprire l'emittente desiderata con la ricerca manuale o automatica.
3. Premere "Memoria/Impostare l'ora" (17) per permettere il salvataggio.
4. Premere "Cartella/Emittente successiva ▲" (16) o "Cartella/Emittente precedente ▼" (sul telecomando) per selezionare la posizione di salvataggio desiderata.
5. Premere "Memoria/Impostare l'ora" (17) per confermare.
6. Ripetere i passaggi 2-5 per altre emittenti.
7. Premere "Cartella/Emittente successiva ▲" (16) o "Cartella/Emittente precedente ▼" (sul telecomando) per aprire le emittenti in sequenza.

Se si scollega l'alimentazione, le emittenti salvate vengono completamente cancellate. Si consiglia di mettere il dispositivo in standby per facilitarne l'utilizzo. Le emittenti salvate possono essere sovrascritte salvando un'altra emittente sulla stessa posizione.

Ricezione FM & FM STEREO

- Premere ripetutamente "FM-ST/MONO" sul telecomando e le emittenti vengono ricevute in stereo o mono, qualora il segnale stereo fosse troppo debole. Si consiglia di ricevere i programmi in mono.
- Se viene ricevuto il segnale stereo, sul display compare l'indicatore "◀▶" per segnalare che il programma viene ora ricevuto in stereo.

Informazioni per ottenere la migliore ricezione

Il ricevitore ha un'antenna a cavo (26) integrata, che è appesa sul retro dell'alloggiamento. Questo cavo deve essere srotolato completamente per avere una ricezione ottimale.

RIPRODUZIONE CD

Primi passaggi

1. Premere il tasto delle funzioni per selezionare la modalità CD.
2. Premere "Aprire/Chiudere il vano CD" (4) per aprire il vano CD.
3. Mettere un CD con la grafica verso l'alto nel vano e richiuderlo.
4. Inizia la lettura del CD e sul display compare il numero di titoli e la durata totale di riproduzione.

PLAY/PAUSA ►||

Premere "BAND/►||" (15) per avviare la riproduzione del primo titolo. Per mettere in pausa la riproduzione, premere una volta "BAND/►||" (15). Premere di nuovo il tasto per procedere con la riproduzione.

STOP ■

Premendo "STOP" (14) durante la riproduzione o premendo "PAUSA", l'impianto passa in modalità Stop.

SKIP (titolo successivo ►►|/Titolo precedente ◀◀|)

- Se durante la riproduzione o in modalità pausa si preme "Avanti ►►|" (2), il dispositivo passa al titolo successivo e mostra il numero del titolo. Passa poi in modalità Play o Pausa.
- Se durante la riproduzione o in modalità pausa si preme "Indietro ◀◀|" (2), il dispositivo passa all'inizio del titolo e mostra il numero del titolo. Passa poi in modalità Play o Pausa.
- Se si preme di nuovo "Indietro ◀◀|" (2) dopo il passaggio 2, il dispositivo passa al titolo precedente e mostra il numero del titolo. Passa poi in modalità Play o Pausa.

Per CD MP3

- Dopo la lettura del CD, sullo schermo compare il numero totale di brani e album.
- Premere "Cartella/Emittente precedente ►►|" (16) per scegliere l'album desiderato.
- Premere "Titolo successivo ►►|" o "Titolo precedente ◀◀|" (2) per scegliere il numero del titolo.

- Una volta selezionato l'album o il titolo desiderato, premere "BAND/ ▶||" (15) per avviare la riproduzione.

Funzione ID3 (nome del titolo/dell'album) (sul telecomando)

Premere "INFO" fino a quando compare "FILE - ..." sul display. Durante la riproduzione di file MP3 vengono mostrati in sequenza il titolo del brano, il nome dell'artista e il nome dell'album. Premere nuovamente "INFO" per disattivare la funzione.



Nota: se non è stato dato alcun nome al titolo, sullo schermo compare "NO TITLE" o "NO ARTIST". Se il file in ingresso non supporta questo sistema non viene mostrato alcun nome. Il sistema supporta solo la lingua inglese e i numeri per la funzione ID3.

Prerequisiti per file MP3:

- Bitrate MP3: 32 – 256 kbps
- La riproduzione di MP3 dipende dalla qualità e dalla tipologia della registrazione. Inoltre, la ricerca su CD MP3 richiede più tempo rispetto ai CD tradizionali.



Funzione di ripetizione/Riproduzione casuale.

Premere "MODE" durante la riproduzione per scegliere le funzioni Riproduzione casuale e Ripetizione. Procedere in questo modo per accedere a titoli singoli, singole cartelle (solo per MP3) o a tutti i titoli in diverse modalità: REPEAT (ripetizione) > REPEAT ALL (ripetere tutti) > RANDOM > (casuale) > OFF MODE (Ripetizione/Riproduzione casuale disattivata).

Modalità	Indicazione del display
REPEAT TRACK	
REPEAT ALL	 ALL
RANDOM	RAN
OFF MODE	---

CD MP3/File

Ordine delle modalità: REPEAT 1 (ripetere un titolo) > REPEAT 1 FOLDER (ripetere una cartella) > REPEAT ALL TRACKS (ripetere tutti i titoli) > RANDOM (casuale) > OFF MODE (Ripetizione/Riproduzione casuale spenta)

Modalità	Indicazione del display
REPEAT TRACK	
REPEAT SINGLE FOLDER	
REPEAT ALL	
RANDOM	RAN
OFF MODE	---

Funzione di ripetizione (REPEAT)

Con questa funzione è possibile ripetere il titolo o la cartella che si desidera.

Riproduzione casuale

Permette di ascoltare tutti i titoli o tutte le cartelle in ordine casuale

Programmazione CD/MP3

Si può creare una playlist con un massimo di 40 titoli. Assicurarsi di aver premuto prima "STOP ■" (14).

1. Mettere il dispositivo in modalità CD e fermare la riproduzione.
2. Premere "Memoria/Impostare l'ora" (17) e sul display (21) compare "MEM". Vengono mostrati anche il numero del programma e cifre per il numero del titolo "01 PR 01".
3. Scegliere il titolo desiderato con "Titolo successivo ►►" o "Titolo precedente ◄◄" (2).
4. Premere "Memoria/Impostare l'ora" (17) per salvare il titolo.
5. Se necessario, ripetere i passaggi 3 e 4 per salvare altri titoli nella playlist.
6. Quando tutti i titoli sono stati programmati, premere "BAND/►►" per riprodurre la playlist.
7. Premere "STOP ■" (14) per arrestare la riproduzione programmata.

Quando la playlist giunge al termine, premere "Titolo successivo ►►" o "Titolo precedente ◄◄" (2) per visualizzare la lista dei titoli programmati. Se si preme "Stop ■" (14) in modalità Stop, è possibile cancellare l'intera playlist. Per CD MP3/file MP3, premere "Cartella/Emittente successiva" (16) per scegliere direttamente il primo titolo della cartella successiva. Se non si preme "Memoria/Impostare l'ora" (17) entro 10 secondi, la programmazione viene terminata automaticamente.

REGISTRARE DA CD E VINILI

Il dispositivo può convertire normali CD o dischi in file MP3 e registrarli e salvarli su supporti esterni collegati via USB. Prima di iniziare, inserire il supporto nella connessione USB e assicurarsi che ci sia spazio sufficiente per la registrazione.

Conversione CD

Convertire 1 titolo/1 CD:

1. Avviare la normale riproduzione del titolo su CD che si desidera registrare e convertire.
2. Premere "● REC" (3) durante la riproduzione del titolo desiderato e il dispositivo inizia la conversione.
3. Il dispositivo mostra "↔" e "REC" e l'indicazione lampeggia. Viene ora realizzata la conversione.
4. Premere "● REC" (8) ripetutamente per registrare un titolo "REC_ONE" o un CD intero "REC_ALL".
5. Al termine della registrazione, la riproduzione viene arrestata automaticamente.

Inserire un CD e chiudere il vano.

1. Scegliere i titoli nell'ordine desiderato, come descritto al paragrafo "Programmazione CD/MP3". Premere "CD PLAY/PAUSE" (14) per avviare la riproduzione.
2. Premere "● REC" (8) e sul display compaiono "↔" e "REC" e l'indicazione lampeggia. Viene ora realizzata la conversione.
3. Premere ripetutamente "● REC" (8) per scegliere "REC_ALL".
4. Al termine della registrazione, la riproduzione viene arrestata automaticamente.

Note sulla conversione:

- La velocità di registrazione è 1:1 e dipende dalla durata di riproduzione del titolo CD.
- Il dispositivo crea una cartella "AUDIO" e salva al suo interno i titoli convertiti.
- Il formato di registrazione predefinito è:
bitrate MP3: 128 kbps, samplingrate: 44,1 kHz.
- Durante la conversione non vengono registrati i titoli dei brani.
- Per interrompere la registrazione, premere "STOP ■" (14) durante la conversione.

- La registrazione viene completamente portata a termine solo dopo la conversione dell'intero brano. Se si interrompe la procedura, il brano non viene né registrato né salvato sul supporto USB.

Copiare file MP3

Se si inserisce un CD MP3 invece che un CD audio, il dispositivo copia i file sul supporto USB se si preme "● REC" (3). I comandi sono gli stessi della conversione da CD e il dispositivo entra in modalità di copia dopo quando i file MP3 sono stati letti.

Note sulla copia di file:

Il dispositivo crea una cartella "FCOPY" e salva al suo interno le copie.

Conversione da giradischi

1. Scegliere la modalità "PHON/AUX" e premere "● REC" (3).
2. Il display mostra "↔" e "REC" e lampeggia dopo pochi secondi. L'impianto inizia la conversione.
3. Avviare la riproduzione del disco a partire dal titolo che si desidera registrare su USB.
4. Al termine della registrazione, premere "STOP ■" (14) fino a quando il testo sul display smette di lampeggiare e torna in modalità "PHON/AUX".

Conversione dalla radio

1. Scegliere la modalità Radio e l'emittente desiderata.
2. Premere "● REC" (3) per avviare la conversione.
3. Il display LED mostra "↔" e "REC" e lampeggia per pochi secondi. L'impianto inizia la conversione.
4. Al termine della registrazione, premere "STOP ■" (14) fino a quando il testo sul display non lampeggia più e il dispositivo è di nuovo in modalità Radio.

Note sulla conversione dalla radio:

- Se la ricezione radio non è sufficientemente intensa, il dispositivo non può avviare la procedura di conversione e sul display compare il testo "NO GOOD".
- La qualità e la potenza della registrazione per conversioni dalla radio può variare in base alle interferenze nella ricezione. Questo non indica un malfunzionamento del dispositivo.
- Durante la conversione la modalità radio passa da stereo a mono.
- A causa delle interferenze, il dispositivo non può effettuare registrazioni di emittenti AM.

Conversione da AUX-IN

Collegare un dispositivo esterno (ad es. un lettore CD portatile, un lettore MP3, un mangiacassette, un iPod o similari) al dispositivo con un cavo jack da 3,5 mm (non incluso in consegna). Collegare un'estremità all'ingresso AUX e l'altra all'uscita per le cuffie del dispositivo esterno. Quando i dispositivi sono collegati in questo modo, è possibile:

- Riprodurre musica dal dispositivo esterno tramite l'impianto.
- Convertire in MP3 i file del dispositivo esterno e salvarli su USB.

Procedere con gli stessi passaggi descritti in questo manuale.

Separare le tracce (con il telecomando)

La registrazione da giradischi o radio su USB può essere separata titolo per titolo durante la conversione. Ogni volta che si preme " **TS** " (Track Separation) sul telecomando durante la conversione, il sistema crea una nuova traccia e procede con la registrazione. Sul display lampeggia una volta "PHONO" o "TUNER" a indicare che il dispositivo ha creato una nuova traccia con successo.

Bitrate della conversione (con il telecomando)

Si può determinare il bitrate desiderato per la conversione da CD/giradischi, radio e AUX a USB. L'intervallo di selezione è: 32/64/96/128/192/256 kbps.

1. Mettere il dispositivo in modalità "PHON/AUX" (19) e restare in modalità STOP.
2. Premere "INFO" e sul display compare il bitrate predefinito (128 kbps).
3. Premere "Titolo successivo ►►" o "Titolo precedente ◄◄" (2) per impostare il bitrate desiderato.
4. Premere di nuovo "INFO" per confermare l'inserimento e il display torna a "PHON/AUX".

CANCELLARE FILE SU USB (CON IL TELECOMANDO)

Il dispositivo può cancellare file su un supporto USB in questo modo:

Cancellare file singoli

1. Mettere il dispositivo in modalità USB.
2. Premere "DELETE" e sullo schermo compare "DEL ---001".
3. Premere "Titolo successivo ►►" o "Titolo precedente ◄◄" per scegliere il file da cancellare.
4. Premere "DELETE" per aprire la modalità "YES/NO" e premere "Titolo successivo ►►" o "Titolo precedente ◄◄" per scegliere "YES" o "NO".
5. Premere di nuovo "DELETE" per confermare.

Nota: premere "STOP" una volta per abbandonare la modalità di cancellazione.

Togliere una chiavetta USB/una scheda di memoria

- Per togliere una chiavetta USB/una scheda di memoria, spegnere il dispositivo o metterlo in un'altra modalità operativa (CD o radio).
- Per la chiavetta USB: rimuovere direttamente la chiavetta USB.
- Per la scheda di memoria: premere la scheda verso l'interno e lasciarla andare. La scheda viene espulsa ed è possibile toglierla con le dita.

RIPRODURRE VINILI

Prima della riproduzione

- Togliere la protezione della puntina.
- Assicurarsi che il braccio del pick-up sia sganciato dal supporto prima dell'uso e fissarlo sempre dopo l'utilizzo.

Riprodurre vinili

1. Mettere l'interruttore delle funzioni (19) su "PHON/AUX".
2. Mettere l'interruttore di selezione della velocità sulla posizione corretta per riprodurre il vinile.
3. Poggiare un disco al centro del piatto (se necessario, usare l'adattatore).
4. Sollevare il braccio del pick-up dal supporto e muoverlo lentamente verso il piatto. Il piatto inizia a girare.
5. Poggiare il braccio del pick-up sul punto del disco che si desidera.
6. Impostare il volume al livello desiderato.
7. Al termine del disco, il piatto smette automaticamente di girare. Sollevare il braccio del pick-up e poggiarlo di nuovo sul suo supporto.
8. Per fermare manualmente la riproduzione, sollevare il braccio del pick-up e poggiarlo di nuovo sul suo supporto.

Nota: alcuni dischi hanno una zona per l'arresto automatico che non dipende dalle impostazioni del dispositivo. Per questo il dispositivo potrebbe arrestarsi prima dell'ultima traccia. In tal caso, mettere l'interruttore Auto-Stop (28) in posizione "OFF" in modo che la riproduzione proceda fino alla fine. La riproduzione non viene però arrestata automaticamente. Mettere il dispositivo in standby con on/off o riaccendere l'interruttore Auto-Stop e poggiare il braccio del pick-up sul suo supporto per fermare il piatto.

ULTERIORI FUNZIONI

Funzione notturna

1. Premere "SLEEP " e sullo schermo compare l'indicatore Sleep "ZZZ".
2. Premere ripetutamente il tasto per impostare il timer di autospegnimento (90 > 75 > 60... 15 minuti).
3. A tempo scaduto, il dispositivo passa in standby.
4. Per interrompere/disattivare la funzione, premere "SLEEP" fino a raggiungere la modalità "OFF".

Nota: se si preme "SLEEP " e sullo schermo compare l'indicatore Sleep "ZZZ", al termine del tempo impostato, il dispositivo si spegne automaticamente e va in standby.

Impostare la sveglia (con il telecomando)

Questa funzione permette al dispositivo di attivarsi automaticamente e di utilizzarlo per svegliarsi con CD, radio o titoli MP3 su supporto USB. Mettere il dispositivo in standby e tenere premuto "TIMER" per raggiungere la modalità di impostazione. Sullo schermo compare: SET TIME – SELECT SOURCE:

Fonte audio della sveglia:

Premere ripetutamente il tasto delle funzioni per scegliere la fonte della sveglia: "TUNER FM" - "TUNER AM" - "USB" - "SD" - "CD". Dopo aver scelto la fonte, premere di nuovo "TIMER".

Ora della sveglia:

Premere "Titolo successivo ►►" o "Titolo precedente ◀◀" per impostare ore e minuti. Premere di nuovo "TIMER" per salvare le impostazioni.

Nota: dopo l'impostazione della sveglia il dispositivo si spegne automaticamente. Il volume predefinito della sveglia è 20. Se non viene rilevata alcuna fonte musicale (USB, CD, SD), il dispositivo utilizzerà l'emittente radio impostata per la sveglia. Se si seleziona la sveglia con la radio, il dispositivo imposta automaticamente l'ultima frequenza ascoltata prima dello spegnimento. Spegnerne manualmente il dispositivo dopo che è stato acceso dalla sveglia, dato che non abbandona automaticamente la modalità sveglia.

Attivare/disattivare il timer

- Per attivare il timer, premere "TIMER" una volta sul telecomando, fino a quando compare l'indicatore corrispondente "☺".
- Per disattivare la funzione timer, premere di nuovo "TIMER" e l'indicatore scompare.

Equalizzatore predefinito

Il dispositivo mette a disposizione diverse variazioni sonore per ottimizzare l'ascolto. Scegliere l'effetto desiderato premendo ripetutamente "PRESET EQ": FLAT > CLASSIC > ROCK > POP > JAZZ.

Funzioni del display

Premere "DISPLAY" per mostrare l'ora attuale. Questa funzione è disponibile in ogni modalità.

Collegare l'uscita line

Il dispositivo può essere collegato all'intero impianto HiFi connettendo l'uscita RCA (25) con l'ingresso AUX utilizzando un cavo RCA (non incluso in consegna).

AVVISO DI SMALTIMENTO



Se nel proprio paese si applicano le regolamentazioni inerenti lo smaltimento di dispositivi elettrici ed elettronici, questo simbolo sul prodotto o sulla confezione segnala che questi prodotti non possono essere smaltiti con i rifiuti normali e devono essere portati a un punto di raccolta di dispositivi elettrici ed elettronici. Grazie al corretto smaltimento dei vecchi dispositivi si tutela il pianeta e la salute delle persone da possibili conseguenze negative. Informazioni riguardanti il riciclo e lo smaltimento di questi prodotti si ottengono presso l'amministrazione locale oppure il servizio di gestione dei rifiuti domestici.

Il prodotto contiene batterie. Se nel proprio paese si applicano le regolamentazioni inerenti lo smaltimento di batterie, non possono essere smaltite con i normali rifiuti domestici. Preghiamo di informarvi sulle regolamentazioni vigenti sullo smaltimento delle batterie. Grazie al corretto smaltimento dei vecchi dispositivi si tutela l'ambiente e la salute delle persone da conseguenze negative.

DICHIARAZIONE DI CONFORMITÀ



Produttore:

Chal-Tec GmbH, Wallstraße 16, 10179 Berlino, Germania.

Importatore per la Gran Bretagna:

Berlin Brands Group UK Ltd
PO Box 1145
Oxford, OX1 9UW
United Kingdom

La dichiarazione di conformità completa del produttore è disponibile al seguente link: use.berlin/10004797

