

ONE@NCEPT

SG002

Camping-Waschmaschine
Camping Washing Machine
Machine à laver de camping
Lavadora para camping
Lavatrice da campeggio

10006737

Sehr geehrter Kunde,

wir gratulieren Ihnen zum Erwerb Ihres Gerätes. Lesen Sie die folgenden Hinweise sorgfältig durch und befolgen Sie diese, um möglichen Schäden vorzubeugen. Für Schäden, die durch Missachtung der Hinweise und unsachgemäßen Gebrauch entstehen, übernehmen wir keine Haftung. Scannen Sie den QR-Code, um Zugriff auf die aktuellste Bedienungsanleitung und weitere Informationen rund um das Produkt zu erhalten.



INHALTSVERZEICHNIS

| |
|--|
| Sicherheitshinweise 4 |
| Bedienung 6 |
| Waschhinweise 7 |
| Reinigung und Wartung 8 |
| Spezielle Entsorgungshinweise für Verbraucher in Deutschland 9 |
| Hinweise zur Entsorgung 11 |
| Hersteller & Importeur (UK) 11 |

| |
|--------------------|
| English 13 |
| Français 21 |
| Español 29 |
| Italiano 37 |

TECHNISCHE DATEN

| | |
|---------------------|----------------------|
| Artikelnummer | 10006737 |
| Stromversorgung | 220-240 V ~ 50/60 Hz |
| Abmessungen (BxHxT) | 36 x 46 x 32 cm |
| Gewicht | ca. 5,8 kg |
| Nennkapazität | ca. 1,5 kg |

SICHERHEITSHINWEISE

Allgemeine Sicherheitshinweise

- Diese Bedienungsanleitung dient dazu, Sie mit der Funktionsweise dieses Produktes vertraut zu machen. Bewahren Sie diese Anleitung daher stets gut auf, damit Sie jederzeit darauf zugreifen können.
- Sie erhalten beim Kauf dieses Produktes zwei Jahre Gewährleistung auf Defekt bei sachgemäßem Gebrauch.
- Bitte verwenden Sie das Produkt nur in seiner bestimmungsgemäßen Art und Weise. Eine anderweitige Verwendung führt eventuell zu Beschädigungen am Produkt oder in der Umgebung des Produktes.
- Ein Umbauen oder Verändern des Produktes beeinträchtigt die Produktsicherheit. Achtung Verletzungsgefahr!
- Öffnen Sie das Produkt niemals eigenmächtig und führen Sie Reparaturen nie selber aus!
- Behandeln Sie das Produkt sorgfältig. Es kann durch Stöße, Schläge oder den Fall aus bereits geringer Höhe beschädigt werden.
- Halten Sie das Produkt fern von Feuchtigkeit und extremer Hitze.

Besondere Sicherheitshinweise

- Stellen Sie das Gerät nicht im Badezimmer oder an einem anderen Ort auf, an dem es nass werden kann.
- Verwenden Sie zum Betrieb eine geerdete Steckdose.
- Schließen Sie das Gerät direkt an die Steckdose an. Verwenden Sie keine Mehrfachsteckdosen.
- Halten Sie das Gerät fern von Hitze oder offenem Feuer, da sich sonst das Gehäuse verformen kann.
- Schließen Sie das Gerät nur an eine Steckdose mit der passenden Spannung an.
- Die elektrischen Bauteile des Gerätes dürfen während der Wartung nicht mit Wasser in Berührung kommen.
- Stellen Sie keine schweren oder heißen Gegenstände auf das Gerät, da sonst das Gehäuse beschädigt werden könnte.
- Das Gerät darf nur von sachkundigen Personen bedient werden.
- Sollte der Netzstecker verschmutzt sein, reinigen Sie diesen vor dem Einstecken in eine Steckdose.
- Es darf kein Wasser verwendet werden, das wärmer als 55 °C ist, da sich sonst die Plastikteile verformen könnten.
- Fassen Sie niemals in die Trommel bzw. an die Kleidungsstücke, bevor die Trommel komplett gestoppt hat.
- Sollte der Netzstecker beschädigt sein, darf das Gerät nicht mehr verwendet werden.
- Geben Sie niemals Kleidungsstücke in das Gerät, die vor kurzem mit einem Lösungsmittel, z. B. Waschbenzin, gereinigt wurden.
- Ziehen Sie niemals am Netzkabel, sondern immer direkt am Stecker.
- Trennen Sie das Gerät bei Nichtgebrauch und vor der Reinigung oder Wartung vom Stromnetz.
- Fassen Sie den Stecker nie mit feuchten Händen an.

GERÄTEÜBERSICHT

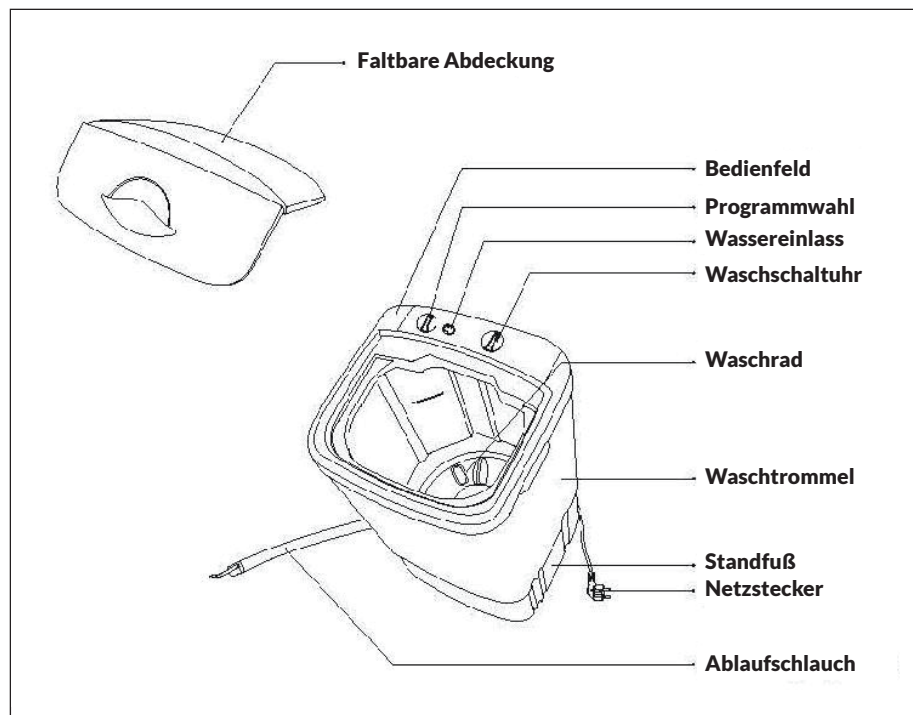

BEDIENUNG

Vor dem Waschen

1. Stecken Sie den Stecker in eine geerdete Steckdose.
2. Legen Sie den Ablaufschlauch so aus, dass das Wasser gut ablaufen kann.
3. Stecken Sie den Netzstecker in die Steckdose.
4. Anschluss der Wasserversorgung: Führen Sie den Schlauch in die dafür vorgesehene Öffnung ein, bis Sie ein Klicken hören.

Waschanleitung:

1. Wasser einlassen:
Füllen Sie Wasser bis zum gewünschten Wasserstand ein, entweder 40 oder 48 Liter Wasser (siehe Tabelle auf der nächsten Seite). Das Wasser muss von Hand eingefüllt werden, entweder mit einem Eimer oder einem Schlauch.
2. Waschmittel einfüllen:
Wählen Sie die Waschdauer. Siehe „Waschhinweise“.
3. Wäsche einlegen:
Legen Sie die Wäsche ein. Verringern Sie die Wassermenge falls nötig.
4. Wasserfluss regulieren
Stellen Sie den Wasserfluss passend ein. Siehe Anleitung.
5. Nach dem Waschen Wasser ablassen.

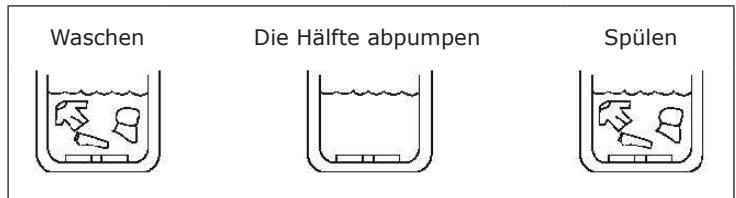

Nach dem Waschen

1. Wasser komplett entleeren.
2. Netzstecker aus der Steckdose ziehen.
3. Abdeckung öffnen, damit die Waschtrommel trocknen kann.
4. Nehmen Sie das Flusensieb heraus und reinigen Sie es.

WASCHHINWEISE

Allgemein

- Ist der Wasserstand zu hoch, schwappt das Wasser aus der Trommel.
- Um Verformung der Kleidung zu vermeiden, sollten Sie diese zusammenlegen, z. B. bei langen Röcken, und Reißverschlüsse schließen, z. B. bei Hosen.
- Alle Taschen müssen entleert sein. Nehmen Sie Münzen, Nägel usw. heraus.
- Fellbesatz oder andere Verzierungen müssen auf links gezogen werden.
- Kräftige Farben sollten einzeln gewaschen werden.

Standard-Waschdauer

| Wasserstand | Wasserfluss | Wäsche | Waschdauer |
|-------------|------------------------------|----------------------------------|-------------------------------|
| Standard | Mittel (40 l) Hoch (48 l) | Kunstfaser | 4-6 Minuten |
| | | Naturfaser, stark verschmutzt | 8-11 Minuten 12-15 Minuten |
| | | Bettwäsche | 9-13 Minuten |

1. Waschart: Wie für die Wäsche empfohlen (optional).
2. Verwenden Sie bei Woll-/Feinwäsche ein geeignetes Waschmittel.

Waschpulver

Waschpulver direkt lösen.

1. Geben Sie das Waschpulver bei niedrigem Wasserstand hinzu.
2. Wählen Sie ein Waschprogramm (optional).
3. Starten Sie die Maschine und lassen Sie das Wasser sich 1 Minute mischen.
4. Nachdem sich das Waschpulver vollständig gelöst hat, können Sie weiteres Wasser einlassen.
5. Wählen Sie die richtige Waschdauer.

Waschhinweise für Wolle

Wolle z. B. Kaschmir, Angora usw. dürfen nicht direkt in der Waschtrommel gewaschen werden.

1. Füllen Sie Wasser mit einer Temperatur unter 50 °C bis zum gewünschten Wasserstand ein.
2. Geben Sie Wollwaschmittel hinzu.
3. Die Kleidungsstücke aus Wolle sollten in einem Beutel oder falls nicht anders möglich auf links gewaschen werden.

4. Waschen Sie die Kleidung 2 Minuten und spülen Sie diese danach für 2 Minuten. Legen Sie die Kleidung danach in Form aus und lassen Sie sie trocknen. Vermeiden Sie hierbei direkte Sonneneinstrahlung.

Waschinweise für Woldecken

Decken aus reiner Wolle oder Heizdecken dürfen niemals gewaschen werden.

1. Falten Sie die Decke viermal, rollen Sie diese auf und packen Sie sie dann in ein Waschnetz.
2. Geben Sie das Waschnetz in die Waschtrommel, lassen Sie die Decke sich mit Wasser vollsaugen, so dass sie zum Grund sinkt.
3. Füllen Sie nun die Trommel auf den gewünschten Wasserstand.
4. Wählen Sie die Waschdauer und starten Sie den Waschgang.

Hinweis: Sollte Wasser aus der Trommel schwappen, decken Sie diese mit der Abdeckung ab.

REINIGUNG UND WARTUNG



VORSICHT

Stromschlaggefahr! Die elektrischen Bauteile des Gerätes dürfen während der Wartung nicht mit Wasser in Berührung kommen.

1. Trennen Sie das Gerät vom Stromnetz. Beachten Sie hierbei die Sicherheitshinweise.
2. Nachdem Sie das Wasser aus der Waschtrommel abgelassen haben, stellen Sie den Regler von Abpumpen wieder auf Standard.
3. Flusensieb reinigen:
 - Entnehmen Sie das Flusensieb und zerlegen Sie es, indem Sie von innen auf den Boden drücken.
 - Reinigen Sie das Flusensieb in warmem Wasser.
 - Setzen Sie das Flusensieb nach dem Reinigen wieder zusammen und setzen Sie es wieder ein. Sobald es richtig sitzt, hören Sie ein Klicken.
4. Trennen Sie das Gerät vom Wasserzulauf und hängen Sie den Ablaufschlauch an das Gerät.
5. Reinigen Sie das Gehäuse. Verwenden Sie hierzu nur milde Reinigungsmittel.
6. Schließen Sie die Abdeckung und stellen Sie die Waschmaschine an einen gut belüfteten Ort.

Hinweis: Sollte das Netzkabel beschädigt sein, muss es umgehend von einer Fachwerkstatt erneuert werden.

SPEZIELLE ENTSORGUNGSHINWEISE FÜR VERBRAUCHER IN DEUTSCHLAND

Entsorgen Sie Ihre Altgeräte fachgerecht. Dadurch wird gewährleistet, dass die Altgeräte umweltgerecht verwertet und negative Auswirkungen auf die Umwelt und menschliche Gesundheit vermieden werden. Bei der Entsorgung sind folgende Regeln zu beachten:

- Jeder Verbraucher ist gesetzlich verpflichtet, Elektro- und Elektronikaltgeräte (Altgeräte) sowie Batterien und Akkus getrennt vom Hausmüll zu entsorgen. Sie erkennen die entsprechenden Altgeräte durch folgendes Symbol der durchgestrichene Mülltonne (WEEE Symbol). 
- Sie haben Altbatterien und Altakkumulatoren, die nicht vom Altgerät umschlossen sind, sowie Lampen, die zerstörungsfrei aus dem Altgerät entnommen werden können, vor der Abgabe an einer Entsorgungsstelle vom Altgerät zerstörungsfrei zu trennen.
- Bestimmte Lampen und Leuchtmittel fallen ebenso unter das Elektro- und Elektronikgesetz und sind dementsprechend wie Altgeräte zu behandeln. Ausgenommen sind Glühbirnen und Halogenlampen. Entsorgen Sie Glühbirnen und Halogenlampen bitte über den Hausmüll, sofern Sie nicht das WEEE Symbol tragen.
- Jeder Verbraucher ist für das Löschen von personenbezogenen Daten auf dem Elektro- bzw. Elektronikgerät selbst verantwortlich.

Rücknahmepflicht der Vertreiber

Vertreiber mit einer Verkaufsfläche für Elektro- und Elektronikgeräte von mindestens 400 Quadratmetern sowie Vertreiber von Lebensmitteln mit einer Gesamtverkauffläche von mindestens 800 Quadratmetern, die mehrmals im Kalenderjahr oder dauerhaft Elektro- und Elektronikgeräte anbieten und auf dem Markt bereitstellen, sind verpflichtet,

- 1 bei der Abgabe eines neuen Elektro- oder Elektronikgerätes an einen Endnutzer ein Altgerät des Endnutzers der gleichen Geräteart, das im Wesentlichen die gleichen Funktionen wie das neue Gerät erfüllt, am Ort der Abgabe oder in unmittelbarer Nähe hierzu unentgeltlich zurückzunehmen und
- 2 auf Verlangen des Endnutzers Altgeräte, die in keiner äußeren Abmessung größer als 25 Zentimeter sind, im Einzelhandelsgeschäft oder in unmittelbarer Nähe hierzu unentgeltlich zurückzunehmen; die Rücknahme darf nicht an den Kauf eines Elektro- oder Elektronikgerätes geknüpft werden und ist auf drei Altgeräte pro Geräteart beschränkt.

- Bei einem Vertrieb unter Verwendung von Fernkommunikationsmitteln ist die unentgeltliche Abholung am Ort der Abgabe auf Elektro- und Elektronikgeräte der Kategorien 1, 2 und 4 gemäß § 2 Abs. 1 ElektroG, nämlich „Wärmeüberträger“, „Bildschirmgeräte“ (Oberfläche von mehr als 100 cm²) oder „Großgeräte“ (letztere mit mindestens einer äußeren Abmessung über 50 Zentimeter) beschränkt. Für andere Elektro- und Elektronikgeräte (Kategorien 3, 5, 6) ist eine Rückgabemöglichkeit in zumutbarer Entfernung zum jeweiligen Endnutzer zu gewährleisten.
- Altgeräte dürfen kostenlos auf dem lokalen Wertstoffhof oder in folgenden Sammelstellen in Ihrer Nähe abgegeben werden: www.take-e-back.de
- Für Elektro- und Elektronikgeräte der Kategorien 1, 2 und 4 an bieten wir auch die Möglichkeit einer unentgeltlichen Abholung am Ort der Abgabe. Beim Kauf eines Neugeräts haben sie die Möglichkeit eine Altgerät abholung über die Webseite auszuwählen.
- Batterien können überall dort kostenfrei zurückgegeben werden, wo sie verkauft werden (z. B. Super-, Bau-, Drogeriemarkt). Auch Wertstoff- und Recyclinghöfe nehmen Batterien zurück. Sie können Batterien auch per Post an uns zurücksenden. Altbatterien in haushaltsüblichen Mengen können Sie direkt bei uns von Montag bis Freitag zwischen 08:00 und 16:00 Uhr unter der folgenden Adresse unentgeltlich zurückgeben:

Chal-Tec Fulfillment GmbH
Norddeutschlandstr. 3
47475 Kamp-Lintfort

- Wichtig zu beachten ist, dass Lithiumbatterien aus Sicherheitsgründen vor der Rückgabe gegen Kurzschluss gesichert werden müssen (z. B. durch Abkleben der Pole).
- Finden sich unter der durchgestrichenen Mülltonne auf der Batterie zusätzlich die Zeichen Cd, Hg oder Pb ist das ein Hinweis darauf, dass die Batterie gefährliche Schadstoffe enthält. (»Cd« steht für Cadmium, »Pb« für Blei und »Hg« für Quecksilber).

Hinweis zur Abfallvermeidung

Indem Sie die Lebensdauer Ihrer Altgeräte verlängern, tragen Sie dazu bei, Ressourcen effizient zu nutzen und zusätzlichen Müll zu vermeiden. Die Lebensdauer Ihrer Altgeräte können Sie verlängern indem Sie defekte Altgeräte reparieren lassen. Wenn sich Ihr Altgerät in gutem Zustand befindet, könnten Sie es spenden, verschenken oder verkaufen.

HINWEISE ZUR ENTSORGUNG



Wenn es in Ihrem Land eine gesetzliche Regelung zur Entsorgung von elektrischen und elektronischen Geräten gibt, weist dieses Symbol auf dem Produkt oder auf der Verpackung darauf hin, dass dieses Produkt nicht im Hausmüll entsorgt werden darf. Stattdessen muss es zu einer Sammelstelle für das Recycling von elektrischen und elektronischen Geräten gebracht werden. Durch regelkonforme Entsorgung schützen Sie die Umwelt und die Gesundheit Ihrer Mitmenschen vor negativen Konsequenzen. Informationen zum Recycling und zur Entsorgung dieses Produkts, erhalten Sie von Ihrer örtlichen Verwaltung oder Ihrem Hausmüllentsorgungsdienst.

HERSTELLER & IMPORTEUR (UK)

Hersteller:

Chal-Tec GmbH, Wallstraße 16, 10179 Berlin, Deutschland.

Importeur für Großbritannien:

Berlin Brands Group UK Limited
PO Box 42
272 Kensington High Street
London, W8 6ND
United Kingdom

Dear Customer,

Congratulations on purchasing this device. Please read the following instructions carefully and follow them to prevent possible damages. We assume no liability for damage caused by disregard of the instructions and improper use. Scan the QR code to get access to the latest user manual and more product information.



CONTENTS

| | |
|------------------------------|----|
| Safety Instructions | 14 |
| Operation | 16 |
| Washing Instructions | 17 |
| Cleaning and Maintenance | 18 |
| Disposal Considerations | 19 |
| Manufacturer & Importer (UK) | 19 |

TECHNICAL DATA

| | |
|--------------------|----------------------|
| Item number | 10006737 |
| Power supply | 220-240 V ~ 50/60 Hz |
| Dimensions (WxHxD) | 36 x 46 x 32 cm |
| Weight | approx. 5.8 kg |
| Nominal capacity | approx. 1.5 kg |

SAFETY INSTRUCTIONS

General safety instructions

- This user's manual intends to make you acquainted with the product. Keep these instructions in a safe place so you can access them any time.
- You receive two years of warranty upon purchase in case of proper use.
- Use this product only in the way intended. Any other use may lead to the damage of the product or its surroundings.
- Any modification or change to the product compromises the product safety. Caution: Danger of injury!
- Do not open the product or carry out repairs by yourself.
- Handle the product with care. It can be damaged by knocks, blows or falling from even a low height.
- Keep the product away from humidity or extreme heat.

Specific safety notes

- Do not set it in bathroom, the place where the rain come in easily and it is wet.
- Connected it well to the ground.
- Using single socket and forbidden to use multiplied socket together with other electric device.
- Keep the appliance away from heat or open fire lest the body should deform.
- Connect the device to a socket with correct voltage.
- All the components inside the machine must not touch water during the maintenance period.
- Do not put heavy or hot objects on the machine to avoid the plastic parts damage.
- The appliance may only be operated by an experienced person.
- Please clean the plug if is dusted or stuck with dirty things in order to avoid causing fire.
- You are forbidden to use hot water of above 55 °C in the tub. Otherwise the plastic parts deform.
- Do not touch the washing clothes with your hand before the machine completely stops.
- Do not use the plug when it is broken, otherwise it will cause the fire or electric shock.
- Do not put clothes into the washer, which have been cleaned with organic solvents such as gasoline.
- When pulling the plug out, you must not pull the wire in order to avoid the possibility of electric shock or causing fire.
- Pull out the plug when you are away from home for a long time or you are repairing the machine, other way, please do not pull out the plug with wet hands to avoid electric shock.

PRODUCT OVERVIEW

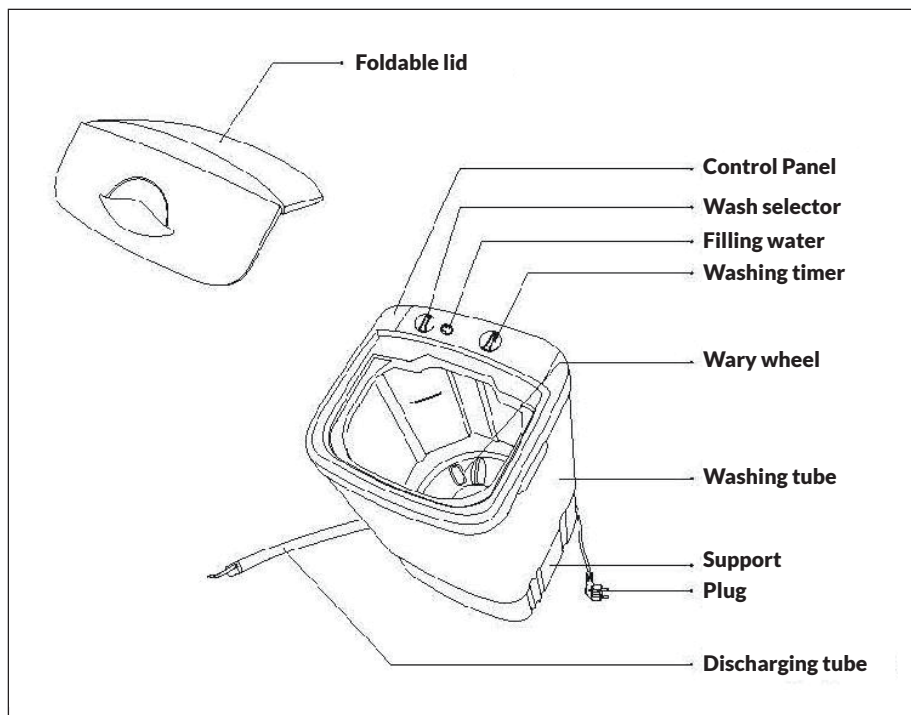

OPERATION

Before washing

1. Plug the device into a grounded wall socket.
2. Lay down the discharging tube to assure good discharging.
3. Insert the plug into the socket.
4. Connect the water introducing tube: insert the introducing water elbow into the water gate on the washing machine until you hear the click.

Washing instruction:

1. Filling water
Fill with water to the desired fluid level, either 40 or 48 Litres of water (see table on the next page). The water has to be filled in by hand - either with a bucket or a hose.
2. Adding wathing powder:
Selecting the washing time. For the detailed information, refer to "Washing instructions".
3. Putting in washing clothes
The clothes put into the tub will decrease the water level. Add more water in time if necessary.
4. Selecting water flow
As for the details, please refer to the "Washing Instructions".
5. Drain water after washing.

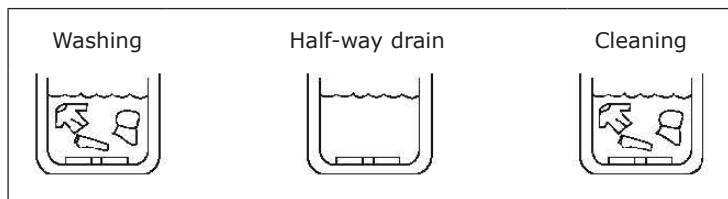

After washing

1. Discharge the water completely.
2. Pull the mains plug.
3. Open the lid and let the tub dry in the air.
4. Take out the de-hair device inside the machine and clean it.

WASHING INSTRUCTIONS

General

- If there is amount of water in the tub, it would spill out of the tub.
- In order to prevent damage or deforming of washings, better to tie up some long washings, such as skirts or pull up all zippers.
- Pretreating method just as the figure shown.
- All pockets should be empty. take coins, nail etc out of them.
- Hairy balls, collars should be turned inside.
- Fast color washings should be washed separately.

Washing time

| Water level | Water flow | Washing | Washing time |
|-------------|------------------------------|---------------------------------------|-------------------------------|
| Standard | Middle (40 l) High (48 l) | Chemical fibre | 4-6 minutes |
| | | Natural fibre, very dirty washings | 8-11 minutes 12-15 minutes |
| | | Bed sheets | 9-13 minutes |

1. Method: choose the recommended program for the material (optional).
2. When wash the fine wool en fabric, please select the special agent.

Washing powder

Directly dissolving the washing powder.

1. Put in washing powder when the water level is low.
2. Choose a washing program (optional 10006737).
3. Start the machine and stir the water for 1 min.
4. After the washing powder dissolves, put in washings and introduce water to expected level.
5. Select correct washing time.

Washing Method for Woolen Fabric

For fine woolen fabric, the purely made of rabbit long hairs and wool. Do not wash them directly in the tub.

1. Select water level for introducing water inlet; put warm water of below 50 °C and select proper water level.
2. Putting in washing agent: for the washing agent, please refer to washing agent for woolen fabric. In order not to damage the fabric of pure animal hairs, please use neutral washing agent without ferment.

3. Putting in washings: woolen washings should be put into the net and washed on their reverse sides.
4. Washing: wash them for 2 min then introduce water to rinse them for 2 min, take them out, flatten them and keep them in good shape. Do not dry them in the sun but dry them in cloudy days.

Method for woolen blanket

Washing pure woolen blankets and electric blankets are absolutely forbidden.

1. Fold the blanket four times in upright direction, then roll it up and put it into the net bag.
2. Put the blanket into the washing tub and press it lightly with hand so as to make it full of water and sink down to the water bottom.
3. According to the weight and volume of the blanket, adjust the water level.
4. Select washing time and start washing.

Note: Sometimes the washings make the water in the tube spill out. It is better to cover the tub with the lid.

CLEANING AND MAINTENANCE



CAUTION

Risk of electric shock! Water is not allowed to enter the inner part of the machine directly. Otherwise, the electric motor will be conducted by electricity.

1. Please pull the plug out of the socket (do not touch the socket when your hands are wet) and put it at the correct position.
2. After discharging the water in the tub, please move the switch from discharge to standard.
3. Clean the de-hair device:
 - Take out the de-hair set, dismantle it with a finger pressing the inside bottom.
 - Put the de-hair set in water to clean.
 - After cleaning, restore the de-hair device, insert it back into place. Once it is properly seated, you will hear a click.
4. Pick up the water introducing tube and hang the discharging tube.
5. Clean the housing. Use only mild cleaning agents for this purpose.
6. Close the lid and place the washing machine in a well-ventilated area.

Note: If the supply cord is damaged, it must be replaced by the manufacturer, their service agent or similarly qualified persons.

DISPOSAL CONSIDERATIONS



If there is a legal regulation for the disposal of electrical and electronic devices in your country, this symbol on the product or on the packaging indicates that this product must not be disposed of with household waste. Instead, it must be taken to a collection point for the recycling of electrical and electronic equipment. By disposing of it in accordance with the rules, you are protecting the environment and the health of your fellow human beings from negative consequences. For information about the recycling and disposal of this product, please contact your local authority or your household waste disposal service.

MANUFACTURER & IMPORTER (UK)

Manufacturer:

Chal-Tec GmbH, Wallstrasse 16, 10179 Berlin, Germany.

Importer for Great Britain:

Berlin Brands Group UK Limited
PO Box 42
272 Kensington High Street
London, W8 6ND
United Kingdom

Chère cliente, cher client,

Toutes nos félicitations pour l'acquisition de ce nouvel appareil. Veuillez lire attentivement et respecter les instructions de ce mode d'emploi afin d'éviter d'éventuels dommages. Nous ne saurions être tenus pour responsables des dommages dus au non-respect des consignes et à la mauvaise utilisation de l'appareil. Scannez le QR-Code pour obtenir la dernière version du mode d'emploi et des informations supplémentaires concernant le produit.



SOMMAIRE

| | |
|-------------------------------|----|
| Consignes de sécurité | 22 |
| Utilisation | 24 |
| Instructions de lavage | 25 |
| Nettoyage et entretien | 26 |
| Informations sur le recyclage | 27 |
| Fabricant et importateur (UK) | 27 |

FICHE TECHNIQUE

| | |
|---------------------|----------------------|
| Numéro d'article | 10006737 |
| Alimentation | 220-240 V ~ 50/60 Hz |
| Dimensions (LxHxP) | 36 x 46 x 32 cm |
| Poids | env. 5,8 kg |
| Capacité nominative | env. 1,5 kg |

CONSIGNES DE SÉCURITÉ

Consignes générales de sécurité

- Ce mode d'emploi sert à vous familiariser aux fonctions de ce produit. Conservez-le bien afin de pouvoir vous y référer à tout moment.
- Lors de l'achat de ce produit, vous obtenez une garantie de deux ans sur les défauts dans le cadre d'une utilisation conforme.
- Veillez à utiliser le produit conformément à l'usage pour lequel il a été conçu. Une utilisation différente est susceptible d'endommager le produit ou son environnement.
- Tout démontage ou toute modification de l'appareil porte atteinte à la sécurité du produit. Attention aux risques de blessure !
- N'ouvrez jamais le produit de votre propre chef et ne le réparez jamais vous-même !
- Manipuler le produit avec précaution. Les chocs, coups ou chutes – même d'une faible hauteur – peuvent endommager le produit.
- Ne pas exposer le produit à l'humidité ou à une chaleur extrême.

Consignes de sécurité particulières

- Ne placez pas l'appareil dans la salle de bain ou tout autre lieu pouvant être mouillé.
- Pour le fonctionnement, utilisez une prise de terre.
- Branchez l'appareil directement à la prise. N'utilisez pas de multiprise.
- Tenez l'appareil éloigné de la chaleur ou de feux ouverts, sinon l'extérieur peut se déformer.
- Ne branchez l'appareil que sur une prise de tension correspondante.
- Les éléments électriques ne doivent pas entrer en contact avec de l'eau pendant l'entretien.
- Ne posez pas d'objets lourds ou chauds sur l'appareil car cela peut endommager l'extérieur.
- L'appareil ne doit être utilisé que par des personnes compétentes.
- Si la fiche est sale, nettoyez-la avant de l'introduire dans une prise.
- N'utilisez pas d'eau d'une température supérieure à 55 °C car les éléments en plastique pourraient se déformer.
- Ne touchez jamais le tambour ni les vêtements avant l'arrêt complet du tambour.
- Si la fiche est endommagée, veuillez ne plus utiliser l'appareil.
- N'introduisez jamais dans la machine des vêtements venant d'être lavés avec un solvant comme du benzine.
- Ne tirez jamais sur le câble d'alimentation mais directement sur la fiche.
- Débranchez l'appareil lorsque vous ne l'utilisez pas ou avant de le nettoyer/entretenir. Ne touchez pas la fiche avec les mains humides.

APERÇU DE L'APPAREIL

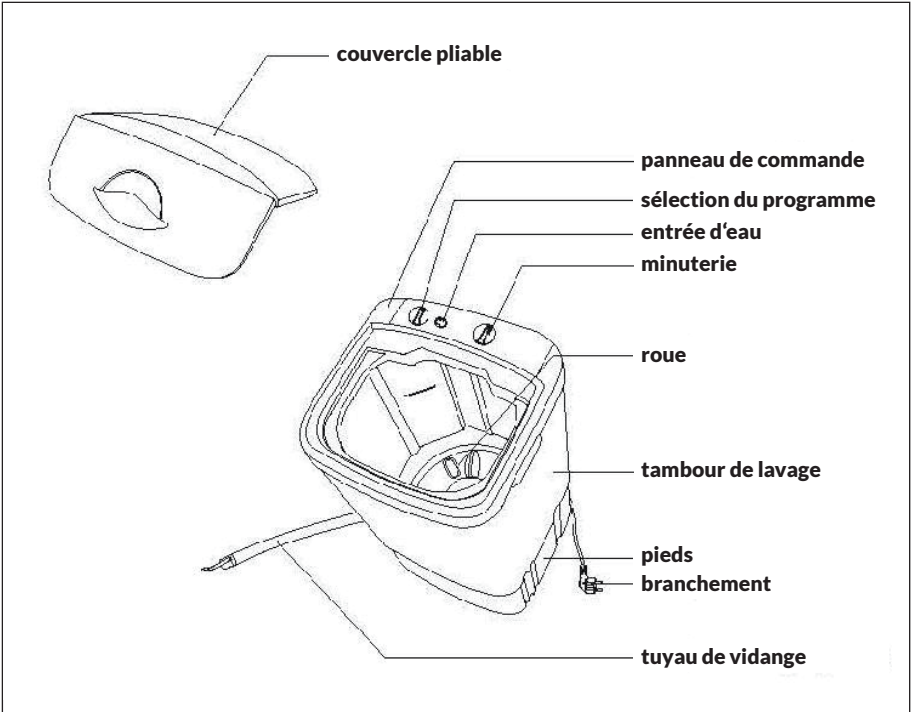

UTILISATION

Avant le lavage

1. Branchez la fiche sur une prise de terre.
2. Installez le tuyau d'évacuation de manière à ce que l'eau s'écoule correctement.
3. Branchez le bloc d'alimentation sur la prise.
4. Rattachez l'alimentation en eau : introduisez le tuyau dans l'ouverture prévue à cet effet jusqu'à entendre un clic.

Instructions de lavage

1. Introduire l'eau :
Remplir avec de l'eau jusqu'au niveau de liquide désiré, soit 40 ou 48 litres d'eau (voir le tableau à la page suivante). L'eau doit être remplie à la main - soit avec un seau ou un tuyau.
2. Introduire le détergent :
Choisir la durée de lavage. Voir la notice d'utilisation.
3. Placer le linge :
Placer le linge à l'intérieur. Réduire la quantité de linge si nécessaire.
4. Réguler le flux d'eau :
Adapter le flux d'eau de manière appropriée. Voir la notice d'utilisation.
5. Après le lavage, laisser l'eau s'écouler.

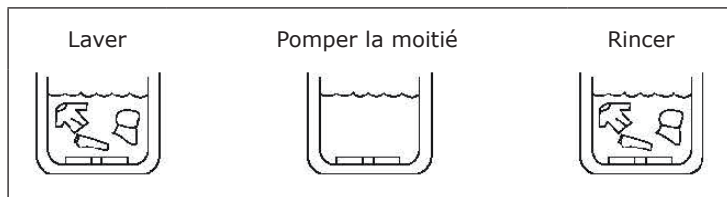

Après le lavage

1. Vider entièrement l'eau.
2. Débrancher le câble.
3. Ouvrir le couvercle pour que le tambour puisse sécher.
4. Retirer le filtre à peluches et le nettoyer.

INSTRUCTIONS DE LAVAGE

Général

- Si le niveau d'eau est trop élevé, l'eau débordera du tambour.
- Pour éviter de déformer les vêtements, veuillez les plier par ex. pour les longues jupes et fermer les fermetures éclair par ex. sur les pantalons.
- Veuillez vider toutes les poches. Retirez les pièces, clous, etc.
- Les fourrures amovibles et autres ornements doivent être placés sur la gauche.
- Laver les couleurs intenses séparément.

Durée de lavage standard

| Niveau de l'eau | Flux d'eau | Linge | Durée de lavage |
|-----------------|-----------------------------|---------------------------------|-------------------------------|
| standard | moyen (40 l) fort (48 l) | Fibres artificielles | 4-6 minutes |
| | | Fibres naturelles, très sale | 8-11 minutes 12-15 minutes |
| | | Draps de lit | 9-13 minutes |

1. Type de lavage : comme conseillé pour le linge (optionnel).
2. Utilisez un détergent approprié pour les tissus en laine ou délicats.

Détergent en poudre

Dissoudre directement le détergent en poudre.

1. Ajouter le détergent en poudre lorsque le niveau de l'eau est bas.
2. Choisir un programme de lavage (optionnel).
3. Lancer la machine et laisser l'eau se mélanger pendant 1 minute.
4. Une fois que le détergent en poudre s'est entièrement dissous, introduire plus d'eau
5. Choisir la durée de lavage appropriée.

Instructions de lavage pour la laine

La laine, comme le cachemire ou l'angora, etc. ne doivent pas être lavés directement dans le tambour.

1. Introduire l'eau d'une température inférieure à 50 °C jusqu'au niveau souhaité.
2. Introduire le détergent pour laine.
3. Les vêtements en laine doivent être lavés dans un sac ou, si ce n'est pas possible autrement, sur la gauche.

4. Laver les vêtements pendant 2 minutes et les rincer pendant 2 minutes. Les placer ensuite en position couchée selon leur forme et les laisser sécher. Éviter les rayons directs du soleil.

Instructions de lavage pour les couvertures en laine

Les couvertures en laine pure ou les couvertures chauffantes ne doivent jamais être lavées.

1. Plier la couverture en quatre, la rouler et l'introduire dans un filet de lavage.
2. Insérer le filet de lavage dans le tambour, laisser la couverture absorber l'eau de façon à ce qu'elle coule au fond.
3. Remplir maintenant le tambour au niveau souhaité.
4. Choisir la durée de lavage et lancer la machine.

Remarque : Si de l'eau s'échappe du tambour, recouvrir ce dernier d'un couvercle.

NETTOYAGE ET ENTRETIEN



ATTENTION

Risque de choc électrique ! Les éléments électriques de l'appareil ne doivent pas être mis en contact avec l'eau durant l'entretien.

1. Débranchez l'appareil. Veuillez ce faisant respecter les consignes de sécurité.
2. Après avoir laissé s'écouler l'eau du tambour, placez de nouveau le régleur de pompage sur standard.
3. Lavez le filtre à peluches :
 - Retirez le filtre à peluches et démontez-le en poussant le fond de l'intérieur.
 - Nettoyez le filtre à peluches dans de l'eau chaude.
 - Remontez le filtre à peluches après le nettoyage et replacez-le dans la machine. Quand il sera mis correctement, vous entendrez un clic.
4. Coupez l'alimentation en eau de l'appareil et suspendez le tuyau d'écoulement sur l'appareil.
5. Nettoyez l'extérieur de l'appareil en utilisant un détergent doux.
6. Fermez le couvercle et placez la machine dans un endroit bien aéré.

Remarque : Si le câble d'alimentation est endommagé, il doit immédiatement être remplacé par un atelier spécialisé.

INFORMATIONS SUR LE RECYCLAGE



S'il existe une réglementation pour l'élimination ou le recyclage des appareils électriques et électroniques dans votre pays, ce symbole sur le produit ou sur l'emballage indique que cet appareil ne doit pas être jeté avec les ordures ménagères. Vous devez le déposer dans un point de collecte pour le recyclage des équipements électriques et électroniques. La mise au rebut conforme aux règles protège l'environnement et la santé de vos semblables des conséquences négatives. Pour plus d'informations sur le recyclage et l'élimination de ce produit, veuillez contacter votre autorité locale ou votre service de recyclage des déchets ménagers.

FABRICANT ET IMPORTATEUR (UK)

Fabricant :

Chal-Tec GmbH, Wallstraße 16, 10179 Berlin, Allemagne.

Importateur pour la Grande Bretagne :

Berlin Brands Group UK Limited
PO Box 42
272 Kensington High Street
London, W8 6ND
United Kingdom

Estimado cliente:

Le felicitamos por la adquisición de este producto. Lea atentamente las siguientes instrucciones y sígalas para evitar posibles daños. No asumimos ninguna responsabilidad por los daños causados por el incumplimiento de las instrucciones y el uso inadecuado. Escanee el siguiente código QR para obtener acceso a la última guía del usuario y más información sobre el producto.



ÍNDICE

| | |
|--|----|
| Indicaciones de seguridad | 30 |
| Funcionamiento | 32 |
| Instrucciones de lavado | 33 |
| Limpieza y mantenimiento | 34 |
| Indicaciones sobre la retirada del aparato | 35 |
| Fabricante e importador (Reino Unido) | 35 |

DATOS TÉCNICOS

| | |
|--------------------------------|----------------------|
| Número del artículo | 10006737 |
| Suministro eléctrico | 220-240 V ~ 50/60 Hz |
| Dimensiones (AnchoxAltoxLargo) | 36 x 46 x 32 cm |
| Peso | aprox. 5,8 kg |
| Capacidad nominal | aprox. 1,5 kg |

INDICACIONES DE SEGURIDAD

Indicaciones generales de seguridad

- Este manual de instrucciones está destinado a que se familiarice con el funcionamiento de este producto. Por lo tanto, guarde siempre estas instrucciones en un lugar seguro para poder consultarlas en cualquier momento.
- Al comprar este producto, recibe una garantía de dos años contra defectos si se utiliza correctamente.
- Por favor, utilice el producto sólo de la manera prevista. Cualquier otro uso puede provocar daños en el producto o en la zona que lo rodea.
- La reconstrucción o modificación del producto perjudica la seguridad del mismo. Precaución ¡Riesgo de lesiones!
- Nunca abra el producto sin autorización y nunca realice reparaciones usted mismo
- Manipule el producto con cuidado. Puede resultar dañado por golpes, impactos o caídas, incluso de poca altura.
- Mantenga el producto alejado de la humedad y del calor extremo.

Instrucciones especiales de seguridad

- No coloque el aparato en el baño o en cualquier otro lugar donde pueda mojarse.
- Utilice una toma de corriente con conexión a tierra para su funcionamiento.
- Conecte el aparato directamente a la toma de corriente. No utilice varios enchufes.
- Mantenga el aparato alejado del calor o del fuego, de lo contrario la carcasa podría deformarse.
- Conecte el aparato únicamente a una toma de corriente con la tensión adecuada.
- No permita que los componentes eléctricos del aparato entren en contacto con el agua durante el mantenimiento.
- No coloque objetos pesados o calientes sobre la unidad, ya que podría dañar la carcasa.
- El aparato sólo puede ser manejado por personas competentes.
- Si el enchufe se ensucia, límpielo antes de conectarlo a la toma de corriente.
- No utilice agua a más de 55 °C, ya que podría deformar las piezas de plástico.
- No toque nunca el tambor ni la ropa antes de que el tambor se haya detenido por completo.
- Si el enchufe está dañado, no utilice el producto.
- No introduzca nunca en el aparato ropa que haya sido limpiada recientemente con un disolvente, por ejemplo, bencina.
- No tire nunca del cable de alimentación, tire siempre directamente del enchufe.
- Desenchufe el aparato cuando no lo utilice o antes de la limpieza/ mantenimiento.
- No toque el enchufe con las manos mojadas.

VISTA GENERAL DEL APARATO

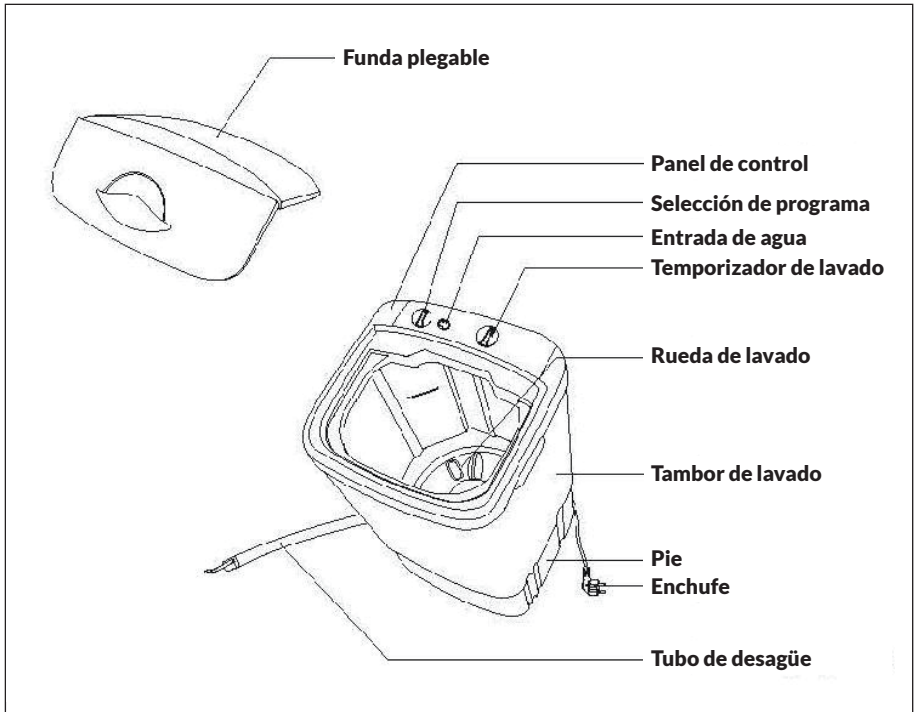

FUNCIONAMIENTO

Antes del lavado

1. Inserte el enchufe en una toma de corriente con conexión a tierra.
2. Coloque la manguera de drenaje para que el agua pueda salir fácilmente.
3. Introduzca el cable de alimentación en la toma de corriente.
4. Conectar el suministro de agua: Introduzca la manguera en la abertura prevista hasta que oiga un clic.

Instrucciones de lavado:

1. Llene con agua hasta el nivel deseado, ya sea 40 o 48 litros de agua (ver tabla en la página siguiente). El agua debe llenarse a mano, ya sea con un cubo o con una manguera.
2. Llenar de detergente: Seleccione el tiempo de lavado. Ver "Instrucciones de lavado".
3. Cargar la ropa: Cargar la ropa. Reduzca la cantidad de agua si es necesario.
4. Ajuste del caudal de agua: Ajuste el caudal de agua adecuadamente. Ver instrucciones
5. Escurrir el agua después del lavado.

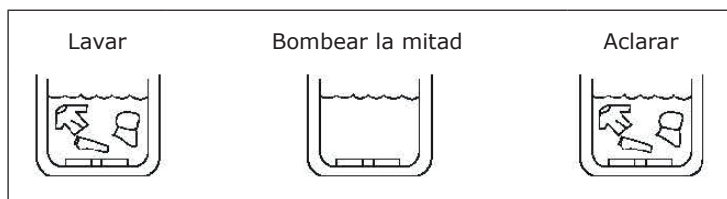

Tras el lavado

1. Drenar completamente el agua
2. Extraiga el enchufe de la toma de corriente.
3. Abra la tapa para permitir que el tambor de lavado se seque.
4. Saque el filtro de pelusas y límpielo.

INSTRUCCIONES DE LAVADO

General

- Si el nivel de agua es demasiado alto, el agua sale a borbotones del tambor.
- Para evitar que la ropa se dañe o se deforme, doble la ropa, por ejemplo, las faldas largas y cierre las cremalleras por ejemplo, de los pantalones.
- Todos los bolsillos deben estar vacíos. Saque las monedas, los clavos, etc.
- Los adornos de piel u otras decoraciones deben ser sacados del revés.
- Los colores fuertes deben lavarse individualmente.

Tiempo de lavado estándar

| Nivel de agua | Flujo de agua | Colada | Tiempo de lavado |
|---------------|-----------------------------|-----------------|------------------|
| Estándar | Medio (40 L) Alto (48 L) | Fibra sintética | 4-6 minutos |
| | | Fibra natural | 8-11 minutos |
| | | muy sucio | 12-15 minutos |
| | | Ropa de cama | 9-13 minutos |

1. Modo de lavado: Como se recomienda para la lavandería (opcional).
2. Utilice un detergente adecuado para lana/lavado fino.

Polvo para lavar

Disolver el detergente directamente.

1. Añade el detergente cuando el nivel de agua sea bajo.
2. Seleccione un programa de lavado (opcional).
3. Poner en marcha la máquina y dejar que el agua se mezcle durante 1 minuto.
4. Una vez que el detergente se haya disuelto por completo, puedes dejar que entre más agua.
5. Seleccione el tiempo de lavado correcto.

Instrucciones de lavado para la lana

Lana, por ejemplo, cachemira, angora, etc. no deben lavarse directamente en el tambor de lavado.

1. Llenar con agua a una temperatura inferior a 50°C hasta el nivel de agua deseado.
2. Añadir detergente para lana.
3. Las prendas de lana deben lavarse en una bolsa o del revés si no es posible hacerlo de otra manera.

4. Lavar durante 2 minutos y luego enjuagar durante 2 minutos. A continuación, dele forma y déjala secar. Evite la luz solar directa durante este proceso.

Instrucciones de lavado de las mantas de lana

Las mantas de lana pura o las eléctricas no deben lavarse nunca.

1. Doble la manta cuatro veces, enróllala y métela en una red de lavado.
2. Ponga la red de lavado en el tambor de lavado, deje que la manta absorba el agua para que se hunda hasta el fondo.
3. Ahora llene el tambor hasta el nivel de agua deseado.
4. Seleccione el tiempo de lavado e inicie el ciclo de lavado.

Nota: Si el agua se derrama fuera del tambor, cúbralo con la tapa.

LIMPIEZA Y MANTENIMIENTO



ATENCIÓN

¡Peligro de descarga eléctrica! No permita que los componentes eléctricos del aparato entren en contacto con el agua durante el mantenimiento.

1. Desconecte el aparato de la red eléctrica. Observe las instrucciones de seguridad al hacerlo.
2. Una vez que haya vaciado el agua del tambor de lavado, vuelva a colocar el control de Pump Out en Standard.
3. Limpieza del filtro de pelusas:
 - Retire el filtro de pelusas y desmóntelo presionando la parte inferior desde el interior.
 - Limpie el filtro de pelusas en agua caliente.
 - Vuelva a montar el filtro de pelusas después de limpiarlo y colóquelo en su sitio. Una vez que esté bien asentado, oírás un clic.
4. Desconecte el aparato de la entrada de agua y conecte la manguera de desagüe al aparato.
5. Limpie la carcasa. Para ello, utilice únicamente productos de limpieza suaves.
6. Cierre la tapa y coloque la lavadora en un lugar bien ventilado.

Nota: Si el cable de alimentación está dañado, debe ser sustituido inmediatamente por un taller especializado.

INDICACIONES SOBRE LA RETIRADA DEL APARATO



Si en su país existe una disposición legal relativa a la eliminación de aparatos eléctricos y electrónicos, este símbolo estampado en el producto o en el embalaje advierte que no debe eliminarse como residuo doméstico. En lugar de ello, debe depositarse en un punto de recogida de reciclaje de aparatos eléctricos y electrónicos. Una gestión adecuada de estos residuos previene consecuencias potencialmente negativas para el medio ambiente y la salud de las personas. Puede consultar más información sobre el reciclaje y la eliminación de este producto contactando con su administración local o con su servicio de recogida de residuos.

FABRICANTE E IMPORTADOR (REINO UNIDO)

Fabricante:

Chal-Tec GmbH, Wallstraße 16, 10179 Berlín, Alemania.

Importador para Gran Bretaña:

Berlin Brands Group UK Limited
PO Box 42
272 Kensington High Street
London, W8 6ND
United Kingdom

Gentile cliente,

La ringraziamo per aver acquistato il dispositivo. La preghiamo di leggere attentamente le seguenti istruzioni per l'uso e di seguirle per evitare possibili danni. Non ci assumiamo alcuna responsabilità per danni scaturiti da una mancata osservazione delle avvertenze di sicurezza e da un uso improprio del dispositivo. Scansionare il codice QR seguente, per accedere al manuale d'uso più attuale e per ricevere informazioni sul prodotto.



INDICE

| | |
|-------------------------------|----|
| Avvertenze di sicurezza | 38 |
| Utilizzo | 40 |
| Informazioni per il lavaggio | 41 |
| Pulizia e manutenzione | 42 |
| Avviso di smaltimento | 43 |
| Produttore e importatore (UK) | 43 |

DATI TECNICI

| | |
|--------------------|----------------------|
| Numero articolo | 10006737 |
| Alimentazione | 220-240 V ~ 50/60 Hz |
| Dimensioni (LxAxP) | 36 x 46 x 32 cm |
| Peso | ca. 5,8 kg |
| Capacità nominale | ca. 1,5 kg |

AVVERTENZE DI SICUREZZA

Avvertenze di sicurezza generiche

- Il manuale serve a prendere confidenza con il funzionamento del prodotto. Conservare accuratamente il manuale per poterlo consultare in ogni momento.
- Con l'acquisto di questo prodotto si ricevono due anni di garanzia per guasti scaturiti in un contesto di utilizzo proprio.
- Utilizzare il prodotto solo secondo le modalità appropriate. Qualsiasi altro uso può causare danni al prodotto o all'ambiente circostante.
- Smontare o modificare il dispositivo ne pregiudica la sicurezza. Attenzione: pericolo di lesione!
- Non aprire il prodotto autonomamente e non eseguire riparazioni da soli!
- Maneggiare con cura il prodotto. Urti, colpi o cadute anche da un'altezza minima possono danneggiarlo.
- Tenere il prodotto lontano da umidità e da calore estremo.

Avvertenze di sicurezza particolari

- Non posizionare il dispositivo in bagno o in altri luoghi in cui può bagnarsi.
- Utilizzare una presa elettrica con messa a terra.
- Collegare il dispositivo direttamente a una presa elettrica. Non usare prese multiple.
- Tenere il dispositivo lontano da calore o fiamme libere, altrimenti l'alloggiamento potrebbe deformarsi.
- Collegare il dispositivo solo a prese elettriche con tensione adeguata.
- I componenti elettrici del dispositivo non possono entrare in contatto con l'acqua durante la manutenzione.
- Non poggiare oggetti pesanti o bollenti sopra il dispositivo, altrimenti potrebbe danneggiarsi l'alloggiamento.
- Il dispositivo può essere utilizzato solo da persone competenti.
- Se la spina è sporca deve essere pulita prima di essere inserita nella presa.
- Non usare acqua a temperature superiori a 55 °C, altrimenti si potrebbero deformare i componenti plastici.
- Non prendere i vestiti dal cestello prima che si sia fermato completamente.
- Se la spina dovesse essere danneggiata, il dispositivo non può più essere usato.
- Non mettere mai indumenti nel dispositivo che sono stati puliti poco prima con solventi, ad es. benzina per smacchiare.
- Non tirare il cavo, ma impugnare sempre la spina stessa.
- Staccare il dispositivo dalla rete elettrica quando non è in uso o prima di eseguire opere di pulizia/manutenzione.
- Non toccare la spina con le mani bagnate.

DESCRIZIONE DEL DISPOSITIVO

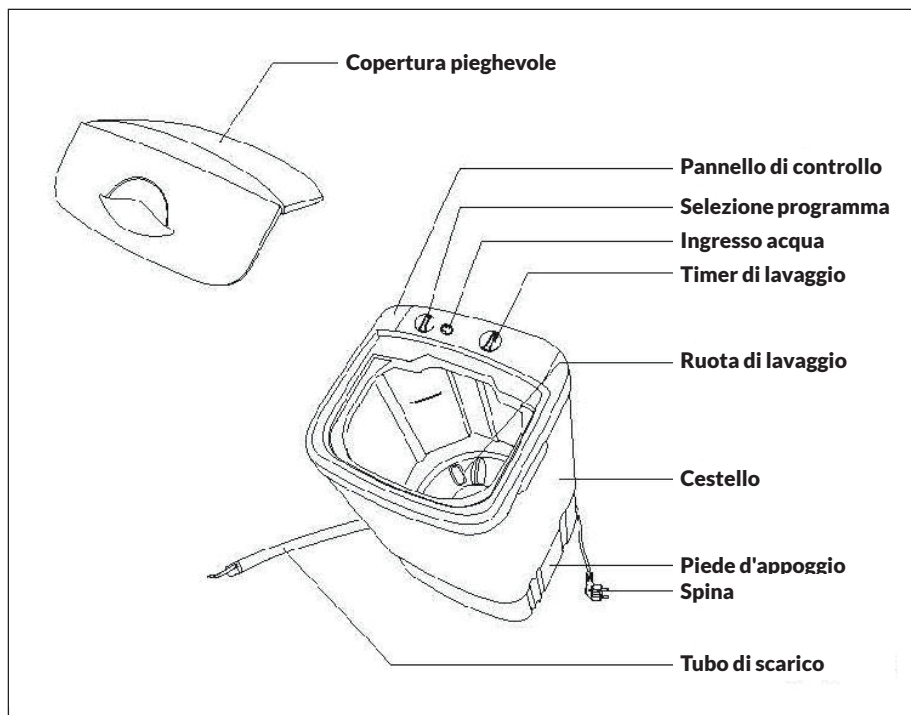

UTILIZZO

Prima del lavaggio

1. Inserire la spina in una presa elettrica con messa a terra.
2. Posizionare il tubo di scarico in modo da garantire un buon flusso dell'acqua.
3. Inserire la spina nella presa elettrica.
4. Allacciamento al rifornimento idrico: far passare il tubo nell'apposita apertura fino a sentire un "clic".

Istruzioni per il lavaggio:

1. Riempimento d'acqua:
Riempire d'acqua fino al livello desiderato, 40 o 48 litri (v. la tabella alla pagina seguente). L'acqua deve essere aggiunta a mano, con un secchio o con una canna.
2. Aggiungere il detersivo:
Selezionare la durata di lavaggio. V. "Informazioni per il lavaggio".
3. Posizionare gli indumenti:
Mettere gli indumenti nel cestello. Se necessario, ridurre la quantità d'acqua.
4. Regolare il flusso d'acqua:
Regolare adeguatamente il flusso d'acqua. Vedere le istruzioni.
5. Scaricare l'acqua dopo il lavaggio.

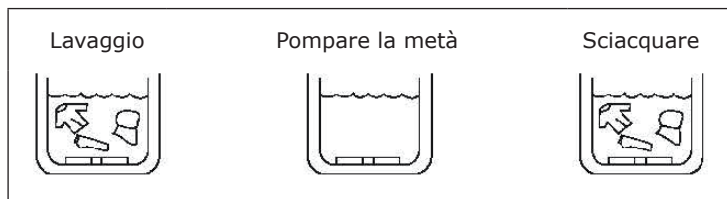

Dopo il lavaggio

1. Scaricare completamente l'acqua.
2. Staccare la spina dalla presa elettrica.
3. Aprire la copertura, in modo che il cestello possa asciugarsi.
4. Togliere il filtro e pulirlo.

INFORMAZIONI PER IL LAVAGGIO

Generiche

- Se il livello dell'acqua è troppo alto, potrebbe fuoriuscire dal cestello.
- Per evitare che i vestiti si danneggino o si deformino, si consiglia di piegarli, ad es. nel caso di gonne lunghe, e di chiudere le cerniere, come nel caso di pantaloni.
- Tutte le tasche devono essere vuote. Togliere monete, spille ecc.
- Bordi in pelliccia o altri elementi decorativi devono essere lavati al rovescio.
- Capi dai colori accesi devono essere lavati singolarmente.

Durata di lavaggio standard

| Livello dell'acqua | Flusso dell'acqua | Bucato | Durata di lavaggio |
|--------------------|-----------------------------|------------------------------|-----------------------------|
| Standard | Media (40 l) Alta (48 l) | Fibra sintetica | 4-6 minuti |
| | | Fibra naturale, molto sporca | 8-11 minuti 12-15 minuti |
| | | Biancheria da letto | 9-13 minuti |

1. Tipo di lavaggio: come consigliato per il bucato (opzionale)
2. Usare un detersivo adatto per lana e delicati.

Detersivo in polvere

Dissolvere direttamente il detersivo in polvere.

1. Aggiungere il detersivo in polvere quando il livello dell'acqua è basso.
2. Scegliere un programma di lavaggio (opzionale).
3. Avviare il dispositivo e lasciare che l'acqua si mischi per 1 minuto.
4. Quando il detersivo in polvere si è completamente dissolto è possibile lasciar fluire altra acqua.
5. Scegliere la durata di lavaggio corretta.

Informazioni per il lavaggio della lana

La lana (cachemire, angora, ecc.) non può essere lavata direttamente nel cestello.

1. Aggiungere l'acqua a una temperatura inferiore ai 50 °C fino al livello desiderato.
2. Aggiungere detersivo per la lana.

3. Gli indumenti di lana devono essere lavati in un sacco oppure, se non è possibile, al rovescio.
4. Lavare gli indumenti per 2 minuti e risciacquarli poi per altri 2 minuti. Stendere poi adeguatamente gli indumenti ad asciugare, assicurandosi che non si deformino nel processo. Evitare i raggi solari diretti.

Informazioni per il lavaggio di coperte di lana

Le coperte in pura lana o le termocoperte non devono essere assolutamente lavate.

1. Piegare la coperta quattro volte, arrotolarla e inserirla in un sacchetto a rete.
2. Mettere il sacchetto a rete nel cestello e lasciare che la coperta si impregni completamente d'acqua, in modo tale che rimanga sul fondo.
3. Riempire il cestello d'acqua fino al livello desiderato.
4. Selezionare la durata e avviare il ciclo di lavaggio.

Nota: se l'acqua dovesse uscire dal cestello, coprirlo con il coperchio.

PULIZIA E MANUTENZIONE



ATTENZIONE

Pericolo di scossa elettrica! I componenti elettrici del dispositivo non possono entrare in contatto con l'acqua durante la manutenzione.

1. Scollegare il dispositivo dalla rete elettrica. Rispettare le avvertenze di sicurezza.
2. Dopo aver scaricato l'acqua dal cestello, rimettere la manopola da Scarico su Standard.
3. Pulire il filtro:
 - Togliere il filtro e disassemblarlo premendo sul fondo dall'interno.
 - Pulirlo in acqua calda.
 - Riassemblare il filtro e riposizionarlo. Quando è posizionato correttamente si sente un "clic".
4. Scollegare il dispositivo dall'afflusso dell'acqua e appendere il tubo di scarico al dispositivo.
5. Pulire l'alloggiamento. Usare solo detersivi delicati.
6. Chiudere la copertura e mettere la lavatrice in un luogo ben ventilato.

Nota: se il cavo di alimentazione è danneggiato, deve essere sostituito immediatamente da un centro di assistenza specializzato.

AVVISO DI SMALTIMENTO



Se nel proprio paese si applicano le regolamentazioni inerenti lo smaltimento di dispositivi elettrici ed elettronici, questo simbolo sul prodotto o sulla confezione segnala che questi prodotti non possono essere smaltiti con i rifiuti normali e devono essere portati a un punto di raccolta di dispositivi elettrici ed elettronici. Grazie al corretto smaltimento dei vecchi dispositivi si tutela il pianeta e la salute delle persone da possibili conseguenze negative. Informazioni riguardanti il riciclo e lo smaltimento di questi prodotti si ottengono presso l'amministrazione locale oppure il servizio di gestione dei rifiuti domestici.

PRODUTTORE E IMPORTATORE (UK)

Produttore:

Chal-Tec GmbH, Wallstraße 16, 10179 Berlino, Germania.

Importatore per la Gran Bretagna:

Berlin Brands Group UK Limited
PO Box 42
272 Kensington High Street
London, W8 6ND
United Kingdom

