



388-BT

Stereoanlage

Stereo System

Equipo estéreo

Chaîne stéréo

Impianto stereo

10006791 10038372

auna

www.auna-multimedia.com

Sehr geehrter Kunde,

wir gratulieren Ihnen zum Erwerb Ihres Gerätes. Lesen Sie die folgenden Hinweise sorgfältig durch und befolgen Sie diese, um möglichen Schäden vorzubeugen. Für Schäden, die durch Missachtung der Hinweise und unsachgemäßen Gebrauch entstehen, übernehmen wir keine Haftung. Scannen Sie den folgenden QR-Code, um Zugriff auf die aktuellste Bedienungsanleitung und weitere Informationen rund um das Produkt zu erhalten:

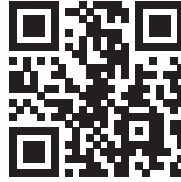

INHALTSVERZEICHNIS

Technische Daten 4	
Sicherheitshinweise 5	
Geräteübersicht 7	
Fernbedienung 9	
Inbetriebnahme 10	
Radio 11	
CD-/USB-/SD-/MP3-Wiedergabe 11	
Wiedergabe von USB oder Speicherkarte 13	
Schallplatte 14	
Line-Ausgang 14	
Kassettenwiedergabe 15	
MP3-Dateien von CD/Schallplatte/Kassette erstellen 17	
Dateien von USB/SD-Karte löschen 20	
Entnehmen von USB/Speicherkarte 20	
BT-Verbindung und Wiedergabe 21	
Spezielle Entsorgungshinweise für Verbraucher in Deutschland 22	
Hinweise zur Entsorgung 24	
Konformitätserklärung 24	

English 25
Español 45
Français 65
Italiano 85

TECHNISCHE DATEN

Artikelnummer	10006791, 10038372
Anschlüsse	1 x USB-Port (frontseitig) 1 x SD/MMC-Steckplatz (frontseitig) 1 x BT-Schnittstelle 1 x Cinch-Line-Ausgang 1 x Cinch-Lautsprecher-Ausgang 1 x 3,5 mm Kopfhörer-Ausgang
Kompatibles Dateiformat	MP3
Disc-Formate	CD, MP3-CD, Schallplatte
Encoding-Bitrate	128 kbps, 44,1 khz
Stromversorgung	230 V~, 50 Hz
Leistungsaufnahme	20 W
Maße Gerät	31,8 x 28,5 x 28,5 cm (BxHxT)
Maße Lautsprecher	14,7 x 22,5 x 14,2
Gewicht	ca 5,7 kg
Lieferumfang	Gerät, 2x Lautsprecher, Fernbedienung, Bedienungsanleitung
FM-Frequenz	88-108 MHz
BT-Frequenz	2402-2480 MHz
BT-Sendeleistung (max.)	4 dBm

SICHERHEITSHINWEISE

Allgemeine Sicherheitshinweise



VORSICHT

Verletzungsgefahr! Hören Sie nicht mit übermäßig hoher Lautstärke Musik, da dies zu Hörschäden führen kann.

- Kinder ab 8 Jahren, psychisch, sensorisch und körperlich eingeschränkte Menschen dürfen das Gerät nur benutzen, wenn sie vorher von einer für sie verantwortlichen Aufsichtsperson ausführlich mit den Funktionen und den Sicherheitsvorkehrungen vertraut gemacht wurden und die damit verbundenen Risiken verstehen.
- Legen Sie nur CDs in das CD-Fach.
- Öffnen Sie niemals die Geräteabdeckung und versuchen Sie keinesfalls, selbst Reparaturen am Gerät vorzunehmen.
- Wenden Sie sich für Reparaturen an hierfür qualifiziertes Personal. Das Gerät enthält keine vom Nutzer zu wartenden Gerätebestandteile.
- Eine unsachgemäße Handhabung kann zu Schäden am Gerät und zum Erlöschen des Garantieanspruchs führen.

Stromanschluss

- Verwenden Sie ausschließlich das im Lieferumfang enthaltene Netzteil. Die Verwendung eines anderen Netzteils kann zum Erlöschen der Garantie und/oder irreparablen Schäden am Gerät führen.
- Ziehen Sie während Gewittern den Stecker des Geräts aus der Steckdose.
- Stellen Sie sicher, dass das Gerät ausgeschaltet wurde, bevor Sie den Netzstecker ziehen.
- Wenn Sie eine Mehrfachsteckdose oder den Stecker als Trennvorrichtung verwenden, sollten Sie darauf achten, dass diese immer leicht zugänglich und betriebsbereit sind.
- Werfen Sie Batterien niemals in offenes Feuer und versuchen Sie keinesfalls, deren Außenhülle zu öffnen.
- Batterien sind, wenn sie verschluckt werden, gesundheitsgefährdend und sollten deshalb außerhalb der Reichweite von kleinen Kindern gelagert werden.

Belüftung

- Blockieren oder bedecken Sie keinesfalls die Belüftungsöffnungen, Löcher oder Öffnungen des Geräts, mit Gegenständen wie Teppichen, Tüchern und ähnlichem, da andernfalls die Funktionalität und/oder die Belüftung für eine sicherer Verwendung nicht gewährleistet werden können.
- Die Unterseite des Geräts kann warm werden, wenn das Gerät über einen längeren Zeitraum verwendet wird. Dies ist normal.

Standort

- Vergewissern Sie sich, dass das Gerät auf einer flachen und stabilen Oberfläche steht.
- Stellen Sie das Gerät maximal 1,4 Meter von der nächsten Steckdose entfernt auf. Vergewissern Sie sich, dass das Netzstromkabel und die Lautsprecherkabel nicht zu einer Stolperfalle werden können.
- Platzieren Sie das Gerät mindestens einen Meter von anderen elektrischen Geräten entfernt, um Störgeräusche zu vermeiden.
- Stellen Sie das Gerät so auf, dass es sich innerhalb der Reichweite von externen BT-Geräten (beispielsweise iPod/ iPhone/iPad/ Androidgeräte/ Computer etc.) befindet. Die Reichweite beträgt (ohne Hindernisse) maximal 10 Meter (33 Fuß).
- Achten Sie darauf, dass das Gerät genug Platz nach oben hat, so dass die Antenne richtig ausgerichtet werden kann.
- Stellen Sie das Gerät niemals direkt auf antike oder polierte Oberflächen.

Hinweise zum Laser



VORSICHT

Verletzungsgefahr! Berühren Sie niemals die optische Linse im CD-Fach und schauen sie auch nicht in diese hinein.

- Bei diesem Gerät handelt es sich um ein Laserprodukt der Klasse 1
- Die Verwendung von nicht in der Bedienungsanleitung aufgeführten Steuerungen oder eine nicht autorisierte Modifikation des Geräts, kann zu einer schädlichen Freisetzung von Laserstrahlung führen.

GERÄTEÜBERSICHT

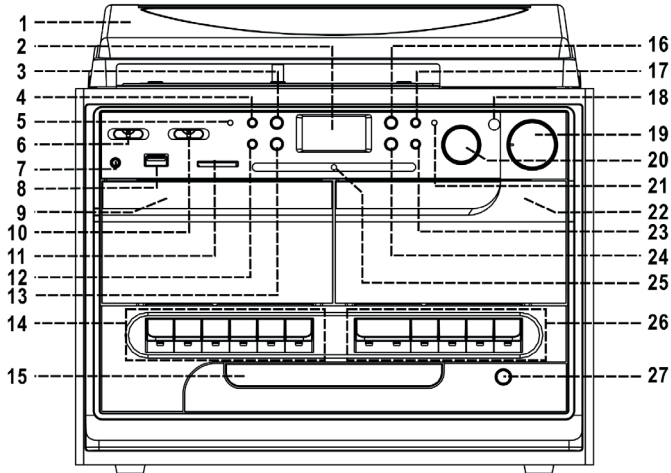

1	Staubschutz	15	CD-Fach
2	LCD-Anzeige	16	Wiedergabe/Pause/Stopp
3	Aufnahme-Taste	17	BT/Schallplatten Taste
4	Quelle-Taste	18	Fernbedienungsempfänger
5	BT-Anzeige	19	Ein/Aus / Lautstärkeregl. +/-
6	Funktionswahlschalter	20	Frequenzregler
7	3,5mm-Kopfhöreranschluss	21	FM Stereo LED-Anzeige
8	USB-Anschluss	22	Kassettendecktür 2
9	Kassettendecktür 1	23	Schnell-Synchronisations-Taste
10	Band/FM Stereowahl	24	Überspringen vor Taste
11	SD/MMC Kartenslot	25	LED FM-Frequenzbandanzeige
12	MP3 Ordner hoch	26	Tasten Kassettendeck 2
13	Überspringen zurück Taste	27	CD-Fach: öffnen/schließen
14	Tasten Kassettendeck 1		

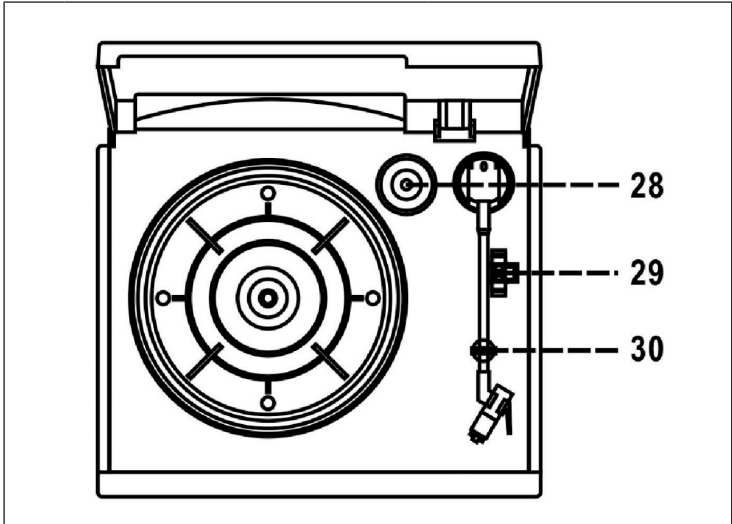

28	Spindeladapter	30	Tonarmhalter
29	Geschwindigkeitsregler		

FERNBEDIENUNG

Hinweis: Die Fernbedienung benötigt zum Betrieb 2 AAA-Batterien. Die Batterien sind nicht im Lieferumfang enthalten!

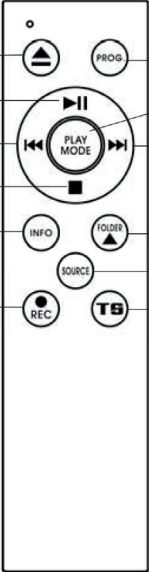
	1	Öffnen / Schließen	Taste drücken, um das CD-Fach zu öffnen oder zu schließen.
	2	INFO	Encodierungs-Bitrate wählen
	3	REC	Aufnahme / Kopieren
	4	PLAY MODE	Wiederholung / Intro / Zufallswiedergabe
	5	PROG.	Programmierte Wiedergabe
	6	Play/Pause	Wiedergabe / Pause
	7	Rückwärts spulen oder suchen	Überspringen oder Vorlauf
	7	Vorwärts spulen oder suchen	Überspringen oder Rücklauf
	8	Stop	Stop / Programmierte Wiedergabe beenden
	9	FOLDER	Ordner aufwärts
	10	SOURCE	CD- / USB- / SD-Modus
11	TS (Track Separation)	Titeltrennung während der Aufnahme	

INBETRIEBNAHME

Installation

- Entpacken Sie das Gerät und alle Teile und entfernen Sie die Schutzverpackungen/-folien
- Verbinden Sie das Gerät erste mit der Stromquelle, wenn alle anderen notwendigen Verbindungen sichergestellt wurden.
- Verdecken Sie nicht die Belüftungsöffnungen. Stellen Sie sicher, dass rund um das Gerät einige Zentimeter Luft sind.

Abdeckung anbringen

- Drücken Sie die Metallklammern zur Rückseite.
- Verbinden Sie die Abdeckung mit der Metallklammer.
- Verbinden Sie das Scharnier der Abdeckung mit dem Hauptgerät.

Stromanschluss

- Verbinden Sie das Netzkabel (35) mit einer Steckdose und schließen Sie die Lautsprecher am Lautsprecheranschluss (33) an.
- Schalten Sie das Gerät durch Drehen des Reglers (19) bis zur Klick.
- Stellen Sie den Funktionswahlschalter (6) auf „Tuner“ und die Anzeige (2) schaltet sich ein. Das Gerät ist nun betriebsbereit und kann Musik wiedergeben.

RADIO

Manuelle Sendersuche:

- Stellen Sie die Funktionswahltaste (6) auf „Tuner“ und wählen sie das gewünschte Band mit dem Bandwahlschalter (10).
- Drehen sie den Frequenzregler (18) um den gewünschten Sender zu erhalten.
- Regeln Sie die Lautstärke mit dem Lautstärkereglern (19).

FM-Stereo Empfang:

- Stellen Sie den Bandwahlschalter (10) auf FM und die Sender werden in Mono empfangen. In manchen Fällen wird hierdurch der Empfang von schwachen Sendern verbessert.
- Stellen Sie den Bandwahlschalter (10) auf FM-St und die Sender werden in Stereo empfangen. Die FM-St LED leuchtet nun.

Für bestmöglichen Empfang:

- AM: Die Stabantenne kann bewegt und umpositioniert werden um die Empfangsqualität zu verbessern.
- FM: Die Wurfantenne (31) sollte vollständig abgewickelt und ausgestreckt sein.

CD-/USB-/SD-/MP3-WIEDERGABE

Stellen Sie die Funktionswahltaste (6) auf „CD/USB/SD“ und drücken Sie „Open/close“ (27) zum Öffnen des CD-Fachs. Legen Sie eine CD mit der bedruckten Seite nach oben ein und schließen die Tür. Die CD wird durchsucht und auf der Anzeige erscheinen die Anzahl der Titel und die Spieldauer.

- Drücken Sie „Play/pause/stop“ (16) um die Wiedergabe des ersten Titels zu starten
- Um die Wiedergabe zu unterbrechen, drücken Sie „Play/pause/stop“ (16). Die Abspieldauer hält an. Drücken Sie zum Fortsetzen der Wiedergabe erneut „Play/pause/stop“ (16).
- Falls Sie „Play/pause/stop“ (16) für mehr als 2 Sekunden gedrückt halten, wird die Wiedergabe gestoppt.
- Drücken Sie während der Wiedergabe „skip up“ (24) wechselt das Gerät zum nächsten Titel. Drücken Sie während der Wiedergabe „skip down“ (13) wechselt das Gerät zum Beginn des aktuellen Titels. Für schnellen Vorlauf/Rücklauf halten Sie die jeweilige Pfeiltaste gedrückt.

Für MP3-CD:

- Drücken Sie „Folder up“ (12) und die Ordnernummer erhöht sich.
- Drücken Sie „skip up/down“ (24,13) um die Titelnummer zu ändern.
- Nachdem Sie den Titel gewählt haben, drücken Sie zum Starten der Wiedergabe „Play/pause/stop“ (16).

ID3 (Titel/Album) Funktion (über Fernbedienung)

- Drücken Sie „Info“ während der MP3-Wiedergabe und die Titelinformation wird angezeigt. Drücken Sie zum Deaktivieren erneut „Info“.

Titel/Ordnername Suchfunktion (über Fernbedienung)

- Drücken Sie einmal „Find“ und danach „skip up“ (oder „skip down“) (24,13). Nun können Sie die Titel in alphabetischer Reihenfolge durchsuchen und durch Drücken von „Play/pause/stop“ (16) wiedergeben.
- Drücken Sie ein weiteres Mal „Find“ und danach „skip up“ (oder „skip down“) (24,13). Nun können Sie die Ordner in alphabetischer Reihenfolge durchsuchen und durch Drücken von „Play/pause/stop“ (16) alle Titel in diesem Ordner wiedergeben.

Wiederholung/Intro/Zufallswiedergabe

Drücken Sie „repeat/intro/random“ vor oder während der Wiedergabe, um einen Titel, einen Ordner oder alle Titel in verschiedenen Modi wiederzugeben.

Für CD: (1) Wiederholung 1 ->(2) Wiederholung alle Titel -> (3) Intro -> (4) Zufallswiedergabe -> (5) aus

Für MP3-CD: (1) Wiederholung 1 -> (2) Wiederholung Ordner -> (3) Wiederholung alle Titel -> (4) Intro -> (5) Zufallswiedergabe -> (6) aus

Programmierte CD-Wiedergabe (über Fernbedienung)

Sie können bis zu 32 CD/MP3-Titel in beliebiger Reihenfolge wiedergeben. Das Gerät muss sich dafür im Stopp-Modus befinden:

- Wechseln Sie in den CD/USB-Modus und stoppen Sie die Wiedergabe.
- Drücken Sie „Program“ und „PROG“ wird angezeigt. Des weiteren wird die Programm- und die Titel- nummer angezeigt.
- Wählen Sie den gewünschten Titel mit (24,13).
- Drücken Sie „Program“ um den Titel der Programmierung hinzuzufügen.
- Wiederholen Sie die Schritte 3 und 4 für alle weiteren Titel.
- Haben Sie alle Titel der Wiedergabeliste hinzugefügt drücken Sie zum Starten der Wiedergabe (16).
- Zum Beenden der Wiedergabe drücken Sie „stop“ bis „PROG“ auf der Anzeige (2) erlischt.

Hinweis: Ist für den Titel kein Name festgelegt, wird „none“ oder „unknown“ auf der LCD-Anzeige (2) angezeigt. Die LCD-Anzeige (2) unterstützt nur englische Schriftzeichen. Anforderungen an MP3-Titel: MP3-Bitrate: 32kbps ~ 256kbps. Die Wiedergabeleistung variiert je nach Aufnahmequalität. Das Einlesen der CDs ist durch die längere Spieldauer auch länger.

WIEDERGABE VON USB ODER SPEICHERKARTE

Das System ist in der Lage, MP3 Dateien die auf USB Speichermedien oder Speicherkarten sind, wiederzugeben.

- Stellen Sie die Funktionswahltaste (6) auf „USB/SD“ und wählen Sie mit der Quelle-Taste (4) „USB“ oder „Card“ aus.
- Schließen Sie einen USB-Speicher an oder legen Sie eine Speicherkarte ein. Legen Sie ein USB-Medium oder eine Speicherkarte falsch herum ein, kann dies das Gerät und/ oder den Speicher beschädigen.
- Das Gerät liest das Medium nach dem Einlegen automatisch ein und zeigt die Anzahl der vorhandenen Titel an.
- Die Bedienung der Wiedergabe erfolgt wie bei der CD/MP3-CD.

Hinweis: Das Gerät kann MP3-Dateien nur über den USB-Anschluss erkennen und lesen. Falls Sie einen MP3-Player anschließen, kann er unter Umständen wegen abweichender Dateiformate nicht erkannt werden. Dies ist keine Fehlfunktion. Der USB-Anschluss unterstützt keine USB-Verlängerungskabel und kann auch nicht direkt mit einem PC verbunden werden.

SCHALLPLATTE

- Entfernen Sie den Nadelschutz und lösen Sie den Tonarm vor dem Gebrauch vom Halter und befestigen Sie diesen nach Gebrauch wieder am Halter.
- Stellen Sie die Funktionswahltaste (6) auf „Phono“ und den „BT/Phono“-Schalter auf „PHONO“.
- Stellen Sie die Geschwindigkeit am Geschwindigkeitsregler ein.
- Legen Sie die Schallplatte auf den Plattenteller (verwenden Sie den Spindeladapter falls notwendig).
- Heben Sie den Tonarm an und bewegen Sie diesen langsam zum Rand der Schallplatte. Der Plattenteller beginnt sich zu drehen.
- Legen Sie den Tonarm auf die gewünschte Stelle der Schallplatte.
- Regeln Sie die Lautstärke.
- Am Ende der Schallplatte stoppt der Plattenteller automatisch. Heben Sie nun den Tonarm an und legen diesen auf den Halter.
- Um den Plattenteller manuell zu stoppen, heben Sie den Tonarm an und legen diesen auf den Halter.

Hinweis: Sollte die Schallplatte über Auto-Stopp-Bereiche verfügen und Auto-Stopp aktiv sein, hält der Plattenteller vor dem Ende der Schallplatte an. (Zum Aktivieren der Auto-Stopp-Funktion schalten Sie das Gerät aus und den Auto-Stopp-Schalter (34) auf ein). Beginnen Sie nun die Wiedergabe.

LINE-AUSGANG

Sie können das Gerät an ein vorhandenes HiFi-System mittels Cinch-Kabel anschließen. Verwenden Sie hierzu den Line-Ausgang (32).

KASSETTENWIEDERGABE

Allgemeine Bedienung

Stopp/Auswerfen	Alle Funktionen stoppen. Ein weiteres Mal drücken zum Öffnen der Tür.
Schneller Vor- & Rücklauf	Drücken für schnelle Vor-/Rücklauf. Stopp drücken zum Beenden.
Wiedergabe	Drücken zur Wiedergabe.
Pause	Drücken zum Pausieren. Ein weiteres Mal drücken zum Fortsetzen.
Aufnahme (nur Deck 1)	Zusammen mit Wiedergabe drücken um die Aufnahme zu starten.

Wiedergabe:

- Wählen Sie die Funktion „Tape“ (6).
- Legen Sie eine Kassette ein.
- Drücken Sie zur Wiedergabe „Play“.
- Regeln Sie die Lautstärke (19).
- Drücken Sie Pause falls Sie die Wiedergabe unterbrechen wollen.
- Drücken Sie „Stop/eject“ falls Sie die Wiedergabe beenden wollen.

Hinweis: Es ist möglich eine Kassette nach der anderen wiederzugeben. Falls Sie „Pause“ & „Play“ an Deck 1 und „Play“ an Deck 2 drücken, wird zuerst Deck 1 automatisch nach Deck 2 wiedergegeben.

Aufnahme von Kassette (Deck 2 zu Deck 1)

Sie können mit diesem Gerät Kassetten duplizieren. Dies erfolgt immer von Deck 1 (Wiedergabe) zu Deck 2 (Aufnahme).

Synchronisation bei normaler Geschwindigkeit:

Wählen Sie die Funktion „Tape“ (6).

- Legen Sie eine bespielte Kassette in Deck 2 und eine leere in Deck 1 ein.
- Drücken Sie zuerst „Pause“ und dann „Record“ & „Play“ an Deck 1.
- Drücken Sie nun „Play“ an Deck 2 und drücken Sie Pause an Deck 1, um die Aufnahme zu starten.
- Drücken Sie am Ende „Pause“ an Deck 1 und „Stop“ an Deck 2.

Synchronisation bei hoher Geschwindigkeit:

Sie können auf Kassetten mit hoher Geschwindigkeit kopieren. Hierbei sparen Sie 2/3 der Zeit zur normalen Aufnahme.

- Stellen Sie „Dubbing“ (23) auf „Hi“ und führen das Kopieren wie oben beschrieben durch.
- Bei der Kopie bei hoher Geschwindigkeit kann es zu Tonstörungen kommen. Um diese zu verhindern, stellen Sie die Lautstärke auf Minimum.
- Regeln Sie „Dubbing“ (23) nicht während der Aufnahme, da dieses die Kassetten beschädigen kann.

Aufnahme von Radio

- Wählen Sie die Funktion „Tuner“ (6).
- Wählen Sie den gewünschten Sender und legen Sie eine leere Kassette in Deck 1 ein.
- Drücken Sie „Record“ & „Play“ zum Starten der Aufnahme.
- Drücken Sie zum Beenden „Pause“ und dann „Stop/eject“.

Aufnahme von Schallplatte



- Wählen Sie die Funktion „Phono“ (6).
- Legen Sie eine leere Kassette in Deck 1 ein.
- Drücken Sie zuerst „Pause“ und dann „Record“ & „Play“. Die Aufnahme ist nun auf Standby.
- Starten Sie nun die Wiedergabe der Schallplatte und drücken „Pause“ um die Aufnahme zu beginnen.
- Drücken Sie zum Beenden zuerst „Pause“ und dann „Stop/eject“ am Kassettendeck und legen dann den Tonarm zurück auf den Halter.

MP3-DATEIEN VON CD/SCHALLPLATTE/ KASSETTE ERSTELLEN



Das Gerät kann von CD, Schallplatte und Kassette MP3-Dateien erstellen und auf USB oder SD/MMC-Karte speichern.

CD encodieren



(1) Titel aufnehmen:

- Geben Sie die CD wie gewohnt wieder
- Drücken Sie „Record“ (3) während der gewünschte Titel wiedergegeben wird
- Drücken Sie  &  und die Anzeige blinkt während der Encodierung
- Nach der Encodierung stoppt die Wiedergabe.

(2) Komplette CD aufnehmen:

- Legen Sie wie gewohnt eine CD ein und schließen das CD-Fach
- Drücken Sie „Record“ (3). Notiz: Nicht „Play“ & „Record“, da sonst nur ein Titel aufgenommen wird
- Drücken Sie  &  und die Anzeige blinkt während der Encodierung.
- Nach der Encodierung stoppt die Wiedergabe.

(3) Programmiertes Encodieren:

- Legen Sie wie gewohnt eine CD ein und schließen das CD-Fach
- Programmieren Sie die Wiedergabeliste (Siehe Programmierte CD-Wiedergabe (über Fernbedienung)) und drücken dann „play/pause/stop“ (16)
- Drücken Sie während der Wiedergabe zum Stoppen „play/pause/stop“ (16) für 2 Sekunden.
- Drücken Sie „Record“ (3),  &  blinken während der Encodierung auf der Anzeige. Nach dem Encoding stoppt die Wiedergabe.

Hinweise:

- Die Aufnahmegeschwindigkeit beträgt 1:1 zur Wiedergabedauer.
- Im Kopiermodus werden nur MP3-Dateien kopiert.
- Das Gerät erstellt einen Ordner „audio“ zur Encodierung und einen Ordner „fcopy“ zum Kopieren.
- Das Aufnahmeformat ist voreingestellt - MP3-Bitrate: 128kbps, 44.1kHz.
- Kein Titel wird während der Encodierung aufgenommen.
- Um die Aufnahme zu unterbrechen, drücken Sie erneut „Record“.
- Die Dateien werden auf USB gespeichert, falls USB und Speicherkarte eingelegt sind.
- Es können nur komplette Titel von USB/SD kopiert werden. Wird der Kopiervorgang unterbrochen, wird kein Titel auf USB oder SD/MMC-Karte gespeichert.

(4) MP3-Datei kopieren:

Ist eine MP3-CD statt einer Audio-CD eingelegt kopiert das Gerät diese Dateien auf USB/SD, wenn Si „Record“ (3) drücken. Die Bedienung ist wie oben erläutert. Sobald MP3-Dateien erkannt werden, werden diese kopiert.

Hinweise:

- Die Dateien werden auf USB gespeichert, falls USB und Speicherkarte eingelegt sind.
- Wenn Sie während der Wiedergabe von USB oder SD „Record“ drücken wird der aktuelle Titel von USB zu SD oder von SD zu USB kopiert.

Schallplatte encodieren

- Schließen Sie einen USB-Speicher mit ausreichend freiem Speicher an.
- Wählen Sie die Funktion „Phono“ (6) und drücken Sie danach sofort „Record“ (3).
- Die LCD-Anzeige (2) zeigt blinkend „USB“ an und danach während der Encodierung  & **REC** .
- Starten Sie die Wiedergabe der gewünschten Schallplattentitel.
- Drücken Sie zum Beenden „Record“ (3), das Display hört auf zu blinken und zeigt „Phono“ an.

Kassette encodieren

- Schließen Sie einen USB-Speicher mit ausreichend freiem Speicher an.
- Wählen Sie die Funktion „Tape“ (6) und drücken Sie danach sofort „Record“ (3).
- Die LCD-Anzeige (2) zeigt blinkend „USB“ an und danach während der Encodierung  & **REC**.
- Starten Sie die Wiedergabe der gewünschten Kassettentitel.
- Drücken Sie zum Beenden „Record“ (3), das Display hört auf zu blinken und zeigt „Tape“ an.

Datei von USB zu SD oder andersherum kopieren

Sie können durch Drücken von „Record“ (3) Datei von USB zu SD/MMC-Karte kopieren:

(1) Einen Titel kopieren (Kopie von SD-Karte zu USB):

- Geben Sie den Titel wie gewohnt von SD/MMC-Karte wieder
- Drücken Sie während der gewünschte Titel gespielt wird „Record“ (3). Das Gerät zeigt während der Encodierung  & **REC** an
- Nach dem Kopieren stoppt die Wiedergabe.

(2) Alle Titel kopieren (Kopie von SD-Karte zu USB):

- Wechseln Sie in den SD-Modus und legen die zu kopierende Speicherkarte ein.
- Nachdem die Speicherkarte eingelesen wurde und drücken Sie „Record“ (3). Das Gerät zeigt während der Encodierung  & **REC** an.
- Nach dem Kopieren stoppt die Wiedergabe.

Encoding-Bitrate (über Fernbedienung)

Sie könne die Bitrate nach Ihren Wünschen zu Qualität und Speicherplatz einstellen. Der Bereich ist 32/64/96/128/192/256 kbps.

- Wählen Sie „Phono“ (6) und verbleiben Sie im Stopp-Modus.
- Drücken Sie „Info“ und auf der LCD-Anzeige (2) wird die Standard-Bitrate (128 kbps) angezeigt.
- Stellen Sie mit (13,24) die Bitrate ein.
- Drücken Sie zum Bestätigen erneut „Info“ und die Anzeige zeigt wieder „Phono“ an.

Titeltrennung (über Fernbedienung)

Sie können die von Schallplatte zu USB/SD aufgenommene Musik in Titel aufteilen. Jedes Mal wenn Sie „ " drücken, wird eine neue Datei/Titel erzeugt. Der Text „PHONO“ bzw. „TAPE“ blinkt zur Bestätigung kurz auf der Anzeige (2).

DATEIEN VON USB/SD-KARTE LÖSCHEN

Eine Datei löschen

- Wählen Sie den USB- oder SD-Modus.
- Drücken und halten Sie „Info“ für 3 Sekunden und auf der Anzeige (2) erscheint (del ---001).
- Wählen Sie nun mittels (13,24) die zu löschende Datei.
- Drücken Sie „REC“ und wählen Sie dann mittels (13/24) „yes/no“ (ja/nein).
- Drücken Sie zur Bestätigung der Eingabe „REC“.

Alle Dateien löschen (über Fernbedienung)

- Wählen Sie den USB- oder SD-Modus.
- Drücken und halten Sie „Info“ für 3 Sekunden und auf der Anzeige (2) erscheint (del ---001).
- Drücken und halten Sie „Info“ ein weiteres Mal und es wird blinkend „format y/n“ angezeigt. Wählen Sie nun mittels (13/24) y (ja) oder n (nein).
- Drücken Sie zur Bestätigung der Eingabe „REC“.

Hinweise:

- Ein USB-Speicher oder eine SD/MMC-Speicherkarte werden vollständig formatiert, wenn alle Dateien gelöscht werden sollen.
- Drücken Sie „Stop“ um den Löschmodus zu verlassen.

ENTNEHMEN VON USB/SPEICHERKARTE

Um ein Speichermedium zu entnehmen, muss das Gerät zuerst ausgeschaltet oder in einen anderen Modus z.B. CD, Kassette, Schallplatte geschaltet werden. Ziehen Sie einen USB-Speicher ab oder ziehen Sie die Speicherkarte gerade aus dem Kartenslot.

BT-VERBINDUNG UND WIEDERGABE

- Wählen Sie mit der Funktionswahl-Taste (6) „PHONO/BT“. Stellen Sie dann den „BT/Phono“-Regler auf „BT“.
- Die BT LED (5) blinkt auf. Das bedeutet, es besteht keinen Verbindung/ es wird eine Verbindung gesucht.
- Wählen Sie den BT Modus in Ihrem BT-Gerät (z.B. Handy) und wählen Sie AUNA 388-BT für den Verbindungsaufbau.
- Sobald die Verbindung hergestellt werden konnte, leuchtet die BT LED dauerhaft.
- Sie können nun die Wiedergabe starten.

Hinweis: Um Energie zu sparen, schaltet sich das Gerät ab sobald 15 Minuten keine Musik gespielt wird.

SPEZIELLE ENTSORGUNGSHINWEISE FÜR VERBRAUCHER IN DEUTSCHLAND

Entsorgen Sie Ihre Altgeräte fachgerecht. Dadurch wird gewährleistet, dass die Altgeräte umweltgerecht verwertet und negative Auswirkungen auf die Umwelt und menschliche Gesundheit vermieden werden. Bei der Entsorgung sind folgende Regeln zu beachten:

- Jeder Verbraucher ist gesetzlich verpflichtet, Elektro- und Elektronikaltgeräte (Altgeräte) sowie Batterien und Akkus getrennt vom Hausmüll zu entsorgen. Sie erkennen die entsprechenden Altgeräte durch folgendes Symbol der durchgestrichene Mülltonne (WEEE Symbol). 
- Sie haben Altbatterien und Altkumulatoren, die nicht vom Altgerät umschlossen sind, sowie Lampen, die zerstörungsfrei aus dem Altgerät entnommen werden können, vor der Abgabe an einer Entsorgungsstelle vom Altgerät zerstörungsfrei zu trennen.
- Bestimmte Lampen und Leuchtmittel fallen ebenso unter das Elektro- und Elektronikgesetz und sind dementsprechend wie Altgeräte zu behandeln. Ausgenommen sind Glühlampen und Halogenlampen. Entsorgen Sie Glühlampen und Halogenlampen bitte über den Hausmüll, sofern Sie nicht das WEEE Symbol tragen.
- Jeder Verbraucher ist für das Löschen von personenbezogenen Daten auf dem Elektro- bzw. Elektronikgerät selbst verantwortlich.

Rücknahmepflicht der Vertreiber

Vertreiber mit einer Verkaufsfläche für Elektro- und Elektronikgeräte von mindestens 400 Quadratmetern sowie Vertreiber von Lebensmitteln mit einer Gesamtverkauffläche von mindestens 800 Quadratmetern, die mehrmals im Kalenderjahr oder dauerhaft Elektro- und Elektronikgeräte anbieten und auf dem Markt bereitstellen, sind verpflichtet,

- 1 bei der Abgabe eines neuen Elektro- oder Elektronikgerätes an einen Endnutzer ein Altgerät des Endnutzers der gleichen Geräteart, das im Wesentlichen die gleichen Funktionen wie das neue Gerät erfüllt, am Ort der Abgabe oder in unmittelbarer Nähe hierzu unentgeltlich zurückzunehmen und
- 2 auf Verlangen des Endnutzers Altgeräte, die in keiner äußeren Abmessung größer als 25 Zentimeter sind, im Einzelhandelsgeschäft oder in unmittelbarer Nähe hierzu unentgeltlich zurückzunehmen; die Rücknahme darf nicht an den Kauf eines Elektro- oder Elektronikgerätes geknüpft werden und ist auf drei Altgeräte pro Geräteart beschränkt.

- Bei einem Vertrieb unter Verwendung von Fernkommunikationsmitteln ist die unentgeltliche Abholung am Ort der Abgabe auf Elektro- und Elektronikgeräte der Kategorien 1, 2 und 4 gemäß § 2 Abs. 1 ElektroG, nämlich „Wärmeüberträger“, „Bildschirmgeräte“ (Oberfläche von mehr als 100 cm²) oder „Großgeräte“ (letztere mit mindestens einer äußeren Abmessung über 50 Zentimeter) beschränkt. Für andere Elektro- und Elektronikgeräte (Kategorien 3, 5, 6) ist eine Rückgabemöglichkeit in zumutbarer Entfernung zum jeweiligen Endnutzer zu gewährleisten.
- Altgeräte dürfen kostenlos auf dem lokalen Wertstoffhof oder in folgenden Sammelstellen in Ihrer Nähe abgegeben werden: www.take-e-back.de
- Für Elektro- und Elektronikgeräte der Kategorien 1, 2 und 4 an bieten wir auch die Möglichkeit einer unentgeltlichen Abholung am Ort der Abgabe. Beim Kauf eines Neugeräts haben sie die Möglichkeit eine Altgerätabholung über die Webseite auszuwählen.
- Batterien können überall dort kostenfrei zurückgegeben werden, wo sie verkauft werden (z. B. Super-, Bau-, Drogeriemarkt). Auch Wertstoff- und Recyclinghöfe nehmen Batterien zurück. Sie können Batterien auch per Post an uns zurücksenden. Altbatterien in haushaltsüblichen Mengen können Sie direkt bei uns von Montag bis Freitag zwischen 07:30 und 15:30 Uhr unter der folgenden Adresse unentgeltlich zurückgeben:

Chal-Tec GmbH
Member of Berlin Brands Group
Handwerkerstr. 11
15366 Dahlewitz-Hoppegarten
Deutschland

- Wichtig zu beachten ist, dass Lithiumbatterien aus Sicherheitsgründen vor der Rückgabe gegen Kurzschluss gesichert werden müssen (z. B. durch Abkleben der Pole).
- Finden sich unter der durchgestrichenen Mülltonne auf der Batterie zusätzlich die Zeichen Cd, Hg oder Pb ist das ein Hinweis darauf, dass die Batterie gefährliche Schadstoffe enthält. »Cd« steht für Cadmium, »Pb« für Blei und »Hg« für Quecksilber).

Hinweis zur Abfallvermeidung

Indem Sie die Lebensdauer Ihrer Altgeräte verlängern, tragen Sie dazu bei, Ressourcen effizient zu nutzen und zusätzlichen Müll zu vermeiden. Die Lebensdauer Ihrer Altgeräte können Sie verlängern indem Sie defekte Altgeräte reparieren lassen. Wenn sich Ihr Altgerät in gutem Zustand befindet, könnten Sie es spenden, verschenken oder verkaufen.

HINWEISE ZUR ENTSORGUNG



Wenn es in Ihrem Land eine gesetzliche Regelung zur Entsorgung von elektrischen und elektronischen Geräten gibt, weist dieses Symbol auf dem Produkt oder auf der Verpackung darauf hin, dass dieses Produkt nicht im Hausmüll entsorgt werden darf. Stattdessen muss es zu einer Sammelstelle für das Recycling von elektrischen und elektronischen Geräten gebracht werden. Durch regelkonforme Entsorgung schützen Sie die Umwelt und die Gesundheit Ihrer Mitmenschen vor negativen Konsequenzen. Informationen zum Recycling und zur Entsorgung dieses Produkts, erhalten Sie von Ihrer örtlichen Verwaltung oder Ihrem Hausmüllentsorgungsdienst.

Dieses Produkt enthält Batterien. Wenn es in Ihrem Land eine gesetzliche Regelung zur Entsorgung von Batterien gibt, dürfen die Batterien nicht im Hausmüll entsorgt werden. Informieren Sie sich über die örtlichen Bestimmungen zur Entsorgung von Batterien. Durch regelkonforme Entsorgung schützen Sie die Umwelt und die Gesundheit Ihrer Mitmenschen vor negativen Konsequenzen.

KONFORMITÄTSERKLÄRUNG

**Hersteller:**

Chal-Tec GmbH, Wallstraße 16, 10179 Berlin, Deutschland.

Importeur für Großbritannien:

Berlin Brands Group UK Ltd
PO Box 1145
Oxford, OX1 9UW
United Kingdom

Die vollständige Konformitätserklärung des Herstellers finden Sie unter folgendem Link:
<https://use.berlin/10006791>

Dear Customer,

Congratulations on purchasing this device. Please read the following instructions carefully and follow them to prevent possible damages. We assume no liability for damage caused by disregard of the instructions and improper use. Scan the QR code to get access to the latest user manual and more product information.



CONTENTS

Technical Data	26
Safety Instructions	27
Product Overview	29
Remote Control	31
Initial Use	32
FM Radio	33
Playback of CD / USB / SD / MP3	33
Playback of MP3 Files from USB/SD Card	35
Phono	36
Line Out Connection	36
Tape Deck	37
Encoding of CD/Phono or Cassette Tape to MP3 Files	39
Deleting Files (USB/SD, via Remote Control)	42
Removing USB Drive / Memory Card	42
BT: Connection and Playback	43
Disposal Considerations	44
Declaration of Conformity	44

TECHNICAL DATA

Item number	10006791, 10038372
Connections	1 x USB (front), 1 x SD (front), 1 x BT, 1 x Line-Out (RCA), 1 x Speaker Out (RCA), 1 x Headphones Out (3.5mm audio)
Supported file types	MP3
Supported disc types	CD, MP3 CD, vinyl records
Encoding bitrate	128 kbps, 44.1 khz
Power supply	230 V, 50 Hz
Power consumption	20 W
Dimensions (main device)	31.8 x 28.5 x 28.5 cm (WxHxD)
Dimensions (speakers)	14.7 x 22.5 x 14.2
Weight	~5.7 kg
Scope of delivery	Device, 2x speakers, remote control, instruction manual
FM frequency	88-108 MHz
BT frequency	2402-2480 MHz
BT radio-frequency power (max.)	4 dBm

SAFETY INSTRUCTIONS

General safety instructions

**CAUTION**

Risk of injury. Do not listen to music at excessive volume as this may result in a loss of hearing.

- This device may be only used by children 8 years old or older and persons with limited physical, sensory and mental capabilities and / or lack of experience and knowledge, provided that they have been instructed in use of the device by a responsible person who understands the associated risks.
- Only put CDs in the CD compartment.
- Never open the device cover. Do not attempt to repair the device by yourself.
- Consult qualified personnel for repairs. The device does not contain user-serviceable device components.
- Improper handling may damage the device and therefore void the warranty.

Power Connection

- Use only the supplied power adapter. Use of any other adapter will void the warranty and / or cause irreparable damage to the device.
- Unplug the device from the main power supply during thunderstorms.
- Be sure to turn off the power before unplugging the power cord.
- If you are using a multiple socket power strip or the plug as a splitting device, ensure that the plugs are always accessible and ready for use.
- Never throw batteries into an open fire and do not attempt to open their outer shells.
- Batteries are harmful if swallowed and should therefore be stored out of the reach of small children.

Ventilation

- Do not block or cover the ventilation holes, vents, or openings of the unit with anything, such as carpet, cloth, or similar, as otherwise the openings may not be able to ensure functionality and / or ventilation for safe use.
- The bottom of the unit may become warm if the unit is used for an extended period of time. This is normal.

Location

- Make sure the unit is standing on a flat and stable surface.
- Do not place the device more than 4.5 feet (1.4 meters) away from the nearest outlet. Make sure that the power cord and speaker cords do not create a tripping hazard.
- Place the device at least 3.25 feet (1 meter) away from other electrical devices in order to avoid noise interference.
- Place the device within the range of external BT devices (for example, iPod / iPhone / iPad / Android devices / computers, etc.). The range is (without obstacles) a maximum of 33 feet (10 meters).
- Make sure the device has enough room for the antenna to be properly aligned.
- Never place the unit directly on antique or polished surfaces.

Notes on the laser



CAUTION

Risk of injury. Never touch the optical lens in the CD compartment or look directly into it.

- This device is a Class 1 laser product.
- The use of controls not listed in the operating instructions or unauthorized modification of the unit may result in the harmful release of laser radiation.

PRODUCT OVERVIEW

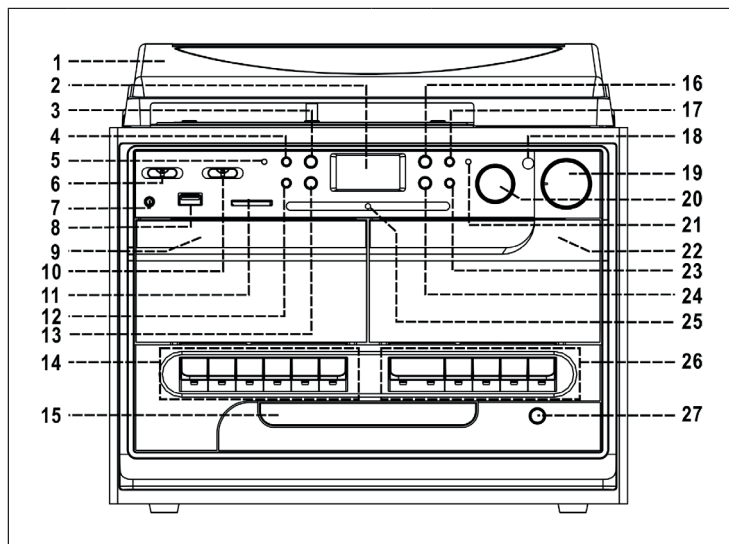

1	Dust cover	15	CD door
2	LCD display	16	Play/pause/stop button
3	Record button	17	BT/Phono button (BT: 10006791 only)
4	Source button	18	Remote sensor
5	BT indicator	19	Power on/off / volume up/down knob
6	Function selector	20	Tuning knob
7	3.5mm headphone jack	21	FM stereo LED indicator
8	USB socket	22	Cassette deck (2) door
9	Cassette deck (1) door	23	Hi-speed dubbing button
10	Band/FM stereo selector	24	Skip up button
11	SD/MMC card slot	25	LED dial pointer
12	MP3 folder up button	26	Deck (2) control keys
13	Skip down button	27	CD door open button
14	Deck 1 control buttons		

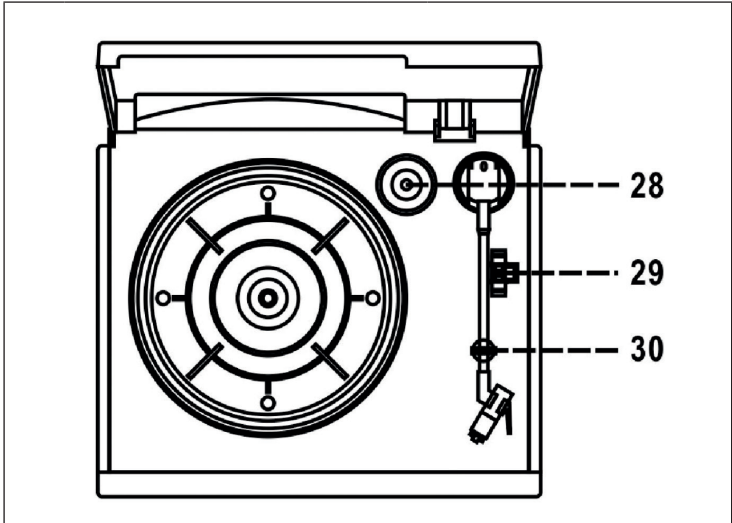

28	Spindle adaptor	30	Pick-up holder
29	Turntable speed selector		

REMOTE CONTROL

Note: The remote control requires 2 AAA batteries to operate. The batteries are not included in the delivery!

	1	Open / Close	Press key to open or close the CD tray.
	2	INFO	Select encoding bitrate
	3	REC	Record / Copy
	4	PLAY MODE	Repeat / Intro / Shuffle
	5	PROG.	Programmed playback
	6	Play/Pause	Play / Pause
	7	Rewind or search	Skip or fast forward
		Fast forward or search	Skip or Rewind
	8	Stop	Stop / Stop programmed playback
	9	FOLDER	Folder up
	10	SOURCE	CD / USB / SD mode
11	TS (Track Separation)	Title separation during recording	

INITIAL USE

Installation

- Unpack all parts and remove all protective material.
- Connect the unit to any household mains socket after checking the mains voltage and after all other connections have been made.
- Do not cover any vents and make sure that there is a space of several centimeters around the unit for ventilation.

Top cover assembly

- Push the metal bracket to the rear.
- Connect the metal bracket to the top cover
- Connect the hinge of the top cover to the main unit

Connection

- Connect the power cord to AC outlet and connect the speaker jack to the speaker terminal located on the rear side of unit.
- Turn the POWER ON/OFF button (19) clockwise until it clicks distinctly.
- Switch the function selector (6) to TUNER. If the LCD display (2) lights up with blue backlight, the power supply is normal and your system is ready.

FM RADIO

Manual tuning

- Turn the function selector (6) to TUNER and then select desired band (AM, FM or FM-stereo) with the BAND/FM-ST selector (10).
- Tune to the desired station by turning the tuning knob (18).
- Use the volume knob (19) to adjust the volume level.

FM & FM-stereo reception

- Set the BAND/FM-ST selector (10) to FM. Programs are received in mono mode. In particular when stereo signals are weak, it might be preferable to receive the program in mono.
- Set the BAND/FM-ST selector (10) to FM-ST to receive stereo programs. The BAND/FM-ST LED will light up to indicate FM stereo program is received.

Hints for best reception

- AM : The receiver has a built-in AM bar antenna. If AM reception is weak, slight rotation or re-positioning of the unit will usually improve the reception.
- FM : The receiver has a built-in FM wire antenna hanging from the rear cabinet. This wire should be un-retracted and extended completely for best reception.

PLAYBACK OF CD / USB / SD / MP3

Set the function selection button (6) to "CD/USB/SD" and press "Open/close" (27) to open the CD compartment. Insert a CD with the printed side facing up and close the door. The CD is searched and the display shows the number of tracks and the playing time.

- Press "Play/pause/stop" (16) to start playing the first track.
- To interrupt playback, press "Play/pause/stop" (16). The playback time stops. To resume playback press "Play/pause/stop" (16) again.
- If you press and hold "Play/pause/stop" (16) for more than 2 seconds the playback will be stopped.
- Press "skip up" (24) during playback to change to the next track. During playback press "skip down" (13) the unit will change to the beginning of the current track. For fast forward/rewind hold down the respective arrow button.

MP3 discs / USB drives / SD cards:

- Press FOLDER UP (12) to change the folder number. Press SKIP UP/DOWN (24,13) to change the track number. When the desired track is being selected, press PLAY/PAUSE (16) to start playback.

ID3 (track/album title) function (by remote handset)

- Press INFO button during playback of mp3 disc, the song title is being displayed. Press the INFO again to disable again.

Song title/folder name search function (by remote handset)

You can search the track by the title/folder name in disc during stop mode:

- Press the FIND once, then press SKIP (or PREV) buttons (24,13) so you can search the title of each song one by one under alphabetical order on LCD display. Then press PLAY/PAUSE (16) to start the playback of the selected track.
- Press FIND again, so the folder name is being displayed. Then press the SKIP (or PREV) button to select the desired folder, and press the PALY/PAUSE (16) to start the playback of all tracks inside that selected folder.

Repeat/intro/random mode

Press REPEAT/INTRO/RANDOM button before or during playback, a single track, single folder (mp3 only) or all the tracks can be played in difference modes as follows:

For CD: (1) repeat 1 - (2) repeat all tracks - (3) intro - (4) random - (5) off

For MP3 disc: (1) repeat 1 - (2) repeat 1 folder - (3) repeat all folders - (4) intro play - (5) random - (6) off

(Repeat 1 = current track will be repeated; Repeat All = all contained tracks will be repeated; Intro = First 10s of each songs will be played only; Random = randomized playlist; Off = back to normal play mode)

CD disc programming (by remote control)

Up to 32 tracks can be programmed for CD or MP3 file and play in any order. Before use, be sure the system is at stop mode before programming:-

- Switch to CD/USB/SD mode and stop the CD playback.
- Press PROGRAM - program no. and digits for track no. to be programmed will appear on the display.
- Select a desired track by pressing SKIP/PREV buttons (24/13).
- Press the PROGRAM button to store the track into memory.
- Repeat the procedure to enter additional tracks into the memory if necessary.
- When all the desired tracks have been programmed, press PLAY/PAUSE (16) to play the disc in assigned order.
- To cancel the programmed file, press STOP button on the RC until "PROG" is disappears from the display (2)

Note: In case no name had been assigned for a track, "none" or "unknown" is being displayed on the display. The display (2) supports English language only. MP3 track format requirement: MP3 bit rate: 32 kbps~256 kbps. The performance of playing mp3 disc is depending on the quality of the disc and the method of recording. Furthermore, the searching lead-time for mp3-cd is longer than conventional music CDs.

PLAYBACK OF MP3 FILES FROM USB/SD CARD

The system is capable of playing back MP3 files stored on USB memory devices or memory cards.

- Set the function selection button (6) to "USB/SD" and select "USB" or "Card" with the source button (4).
- Connect a USB memory or insert a memory card. Inserting a USB media or memory card the wrong way round may damage the device and/or memory.
- The device will automatically read the media after it is inserted and display the number of available tracks.
- The playback operation is the same as for the CD/MP3 CD.

Note: The unit can detect and read MP3 files only through the USB port. If you connect an MP3 player, it may not be recognized due to different file formats. This is not a malfunction. The USB port does not support USB extension cables and cannot be connected directly to a PC.

PHONO

- Remove the stylus protector. Make sure that the tone arm is being detached from the tone arm rest before operating and that it is re-secured again afterwards.
- Select to "Phono" function (6). Then press the BT/Phono button (17) to "PHONO" position.
- Set the speed selector to the proper position depending on the record to be played.
- Place the record on the platter (use the spindle adaptor if required).
- Lift the tone arm from the rest and slowly move it to the record side. The platter will start to rotate.
- Place the tone arm to the desired position of the record.
- Adjust the volume to the desired level.
- At the end of record, the platter will automatically stop rotating. Lift the tone arm from the record and return it to the rest.
- To stop manually, lift the tone arm from the record and return it to the rest.

Note: As some kind of record the auto-stop area was out of the unit setting, so it will stop before the last track finish. In this case, select the auto-stop switch to "off" position, then it will run to the end of the record but will not stop automatically (turn off the power button or switch back the auto-stop switch (34) to "on" position to stop the platter rotate). Then put back the tone arm to the rest position.

LINE OUT CONNECTION

Connect the system to your hifi system by connecting the line out socket (32) to the auxiliary input socket with an RCA cable (not included).

TAPE DECK

General operation

Stop / eject key	Press to stop all deck operation. Press again to open the cassette door.
Fast forward key & Fast rewind key	Press to start rapid tape winding in either forward or revers direction. Press stop / fast rewind key eject keys when the cassette spools stop turning.
Play key	Press to start playing tape.
Pause key	Press to stop tape operation temporarily. Press again to resume play.
Record key (deck 1 only)	Press together with play key to start tape recording.

Playback

- Select "Tape" function (6).
- Put in the cassette tape.
- Press Play key to active playback
- Adjust the volume control (19) to the desire level.
- Use pause key when you want to stop playback temporarily.
- Press Stop / eject key when finished.

Note: It is possible to play both cassette players one after the other. If you press the button "Pause" and "Play" at deck 1 and button "Play" at deck 2, than the tape of deck 1 will be start to play automatically after the tape of deck 2 is finished.

Recording from tape (deck 2 to deck 1)

This unit enables you to duplicate a pre-recorded tape to another tape. It is performed only one way from deck 2 (playback) to deck 1 (recording).

Dubbing at normal speed:

- Select "Tape" function (6)
- Inset a pre-recorded cassette into deck 2 and a blank cassette tape into deck 1
- Press the "Pause" key and then press the "Record" and "Play" key at deck 1.
- Press the "Play" key to start playback at deck 2 & then press "Pause" key at deck 1 to start dubbing.
- Press "Pause" key at deck 1 & "Stop" key at deck 2 when finish.

Dubbing at high speed:

This unit is equipped with a high speed dubbing system which can save the time for dubbing by 2/3 when compare to normal speed.

- Press the "Dubbing" button (23) to "Hi" position and then follow the same procedures as stipu- lated in "Dubbing at normal speed".
- When dubbing a pre-recorded cassette tape at high speed, a chattering sound is being heard. To avoid this, set the volume control to a minimum level.
- Do no active/de-active the "Hi-nor. dubbing" button during dubbing, this will vary the speed of recording and may be damage the cassette tape.

Recording from radio

- Select "Tuner" function (6).
- Tune to the desire station and insert a blank cassette tape in deck 1.
- Press "Record" & "Play" key to start recording.
- Press "Pause" keys and then "Stop/eject" key when finish.

Recording from phono

- Select "Phono" function (6) and insert a blank cassette tape in deck 1 which suitable for recording.
- Press PAUSE first and then "Record" & "Play" key at cassette. Recording function is now stand by.
- Start the playback at phono and then press PAUSE on tape deck to start recording.
- To stop recording, press PAUSE and then "STOP/EJECT" on tape deck first, then return the tone arm back to the rest station at phono.

ENCODING OF CD/PHONO OR CASSETTE TAPE TO MP3 FILES

The system is able to encode audio from CD, record or tape to MP3 format and recording at memory media to USB drive or SD card.

CD encoding

(1) Recording 1 track

- Play the CD track you want to encode/record, as normal.
- Press the "Record" button (3) during playback of the desired track. Corresponding symbols  & **REC** will be flashing on the LCD display to show encoding is in progress.
- After the encoding process has finished, the unit will stop playback automatically.

(2) Recording the complete CD

- Place a CD with the printed side facing up inside the CD tray & then close the cd door.
- After disc search has been completed, press the "Record" button (3) – note: do not press "Play" and then "Record", or only the selected track will be recorded.
- Corresponding symbols  & **REC** will be flashing on the LCD display to show encoding is in progress.
- After the encoding process has finished, the unit will stop playback automatically

(3) Encoding by program

- Place a CD with the printed side facing up inside the tray & then close the cd door
- Select the desire tracks by following "CD disc programming" procedures. Then press "CD Play/pause/stop" button (16) to start playback.
- During CD playback, press and hold the "CD Play/pause/stop" button (16) for 2 seconds to enter the stop mode.
- Press the "Record" button (3) and the unit will display  & **REC** flashing. Encoding is performing now. After completing of encoding, unit will stop playback automatically.

Notes:

- The recording speed is 1:1 and according to the actual plying time of the CD/ phono or tape
- During copy mode, the system will copy the MP file only.
- The system will create a "audio" folder for encoding file and "fcopy" for copying file.
- The recording format is preset at – MP3 bit rate : 128 kbps, sampling rate : 44.1khz
- No song title will be recorded during encoding mode
- To interrupt the recording, press the "Record" button again during record mode.
- The system will store the file to USB source first if both USB and SD slot are being occupied during encoding.
- Copy MP3 file from USB/SD will be successful only entire song being copied, if terminate the copying process intermediately, there is no track being recorded nor stored to the USB or SD/MMC card.

(4) Copying of mp3 file

If putting a MP3 disc instead of a CD-disc, the system will copy the files to the USB or SD/MMC card if press the "Record" button (3). The operation procedures is same as CD encoding as stipulate on above, and the system will switch to copying mode only if mp3 file being read.

Notes:

- The system will store the file to USB source first if both USB and SD slot are being occupied by storage media.
- If press the "Record" button during playback of USB or SD source, the file will copy from USB to SD or SD to USB.

Phono encoding

- Plug in the USB pen drive for recording (make sure it had enough empty space).
- Set the function button (6) to "Phono" position and then press the "Record" button (3) directly.
- The LCD display (2) with show the word "USB" flashing, after then display  & **(REC)** and flashing. Now the system is starting the encoding mode.
- Start playback at phono for the track which you want to record to USB or SD card.
- After finish of recoding, press and hold the "Record" button (3) until the LCD stop flashing and return to "phono" mode.

Cassette encoding

- Plug in the USB pen drive for recording (make sure it had enough empty space).
- Set the function button (6) to "Tape" mode and then press the "Record" button (3) directly.
- The LCD display (2) will show the word "USB" and flashing, after then display  & **REC** flashing. Now the system is starting the encoding mode.
- Start playback of cassette tape (at either deck 1 or 2) which the track you prepare to encoding to MP3 format.
- After finish of recording, press and hold the "Record" button (3) until the symbol & disappear and resume to "Tape" mode on LCD display (2).

File copy (USB -> SD / SD -> USB)

The system allow to copy the files from the USB source to SD/MMC card by pressing RECORD (3):

(1) Copying 1 track (assume copy from SD card to USB mode):

- Perform normal playback of the track at SD/MMC card you want to copy,
- Press "Record" button (3) during the playback of the desire track, unit will display  & **REC** flashing. Copying is performing now.
- After copying is completed, unit will stop playback automatically.

(2) copying all tracks (assume copy from SD card to USB mode):

- Select "SD" mode and then insert the SD/MMC card you want to copy.
- After reading of card information is completed, press the "Record" button (3) and the unit will display  & **REC** flashing. Copying is performing now.
- After copying is completed, unit will stop automatically.

Encoding bitrate (by remote handset)

You can select the desired bitrate during encoding, the higher bit rate will generate better sound quality and occupy more space of memory. The selectable range is from 32 / 64 /96 /128 / 192 / 256 kbps respectively

- Set in "Phono" function (6) & remain stop mode.
- Press the "Info" function and the LCD display (2) will show the default bitrate (128 kbps)
- Press skip buttons (13,24) to select the desire bitrate for encoding.
- Press again the "Info" to confirm the setting and the LCD display (2) will resume to "Phono" mode.

Track separation (by remote handset)

You can divide the recording music from phono or tape to USB/SD track by trace during encoding. Every time when press the (track separation) button once at remote handset during encoding from phono or tape to USB/SD, the system will generate a new track and continuous the recording. The text "PHONO" or "TAPE" at LCD display will flashing one time, it mean the unit is creating a new track successfully.

DELETING FILES (USB/SD, VIA REMOTE CONTROL)

Delete single file (USB/SD, via Remote Control)

- Select at "USB" or "SD" mode.
- Press and hold the "Info" button for 3 seconds and the LCD display (2) will show (del ---001)
- Press Skip forward or Skip backward button to select the file going to delete
- Press the "REC" button to enter "yes / no" mode and then press skip forward or skip backward to select "yes" or "no".
- Press the "REC" button again to confirm the setting.

Delete all files

- Select at "USB" or "SD" mode.
- Press and hold the "Info" button for 3 seconds and the LCD display (2) will show (del ---001)
- Press and hold the "Info" button again and the LCD will show "format / y/n" and flashing. Then press Skip forward or Skip backward to select "y (yes)" or "n (no)".
- Press the "REC" button again to confirm the setting.

Note: All files inside the USB storage media or SD card will be deleted completely after confirming to "y (yes)" mode. Press "Stop" button once at remote handset to quite delete mode

REMOVING USB DRIVE / MEMORY CARD

To remove the USB / memory card, turn off the power or switch the function mode to either cd, tape or tuner first. For USB port – un-plug it by pulling out the USB socket directly, for memory card – just pull out the SD card directly without bending.

BT: CONNECTION AND PLAYBACK

- Select the Main Function selector (6) to "PHONO/BT" mode. Then press the BT/Phono button (17) to "BT" position.
- The BT LED indicator (5) will flashing, it means the BT in non connection/searching mode.
- Switch on the BT feature of your BT device (such as mobile phone) and select "AUNA 388-BT" BT equipment to connecting.
- Once the connecting was finish and connect successfully, the BT LED (5) will change to light up.
- Start to playback your BT device and enjoy the music by the main unit.

Remark: Due to ErP stage two requirement and protect the environment. The unit will switch to stand- by mode automatically once no any music playing over 15 minutes.

DISPOSAL CONSIDERATIONS



If there is a legal regulation for the disposal of electrical and electronic devices in your country, this symbol on the product or on the packaging indicates that this product must not be disposed of with household waste. Instead, it must be taken to a collection point for the recycling of electrical and electronic equipment. By disposing of it in accordance with the rules, you are protecting the environment and the health of your fellow human beings from negative consequences. For information about the recycling and disposal of this product, please contact your local authority or your household waste disposal service.

This product contains batteries. If there is a legal regulation for the disposal of batteries in your country, the batteries must not be disposed of with household waste. Find out about local regulations for disposing of batteries. By disposing of them in accordance with the rules, you are protecting the environment and the health of your fellow human beings from negative consequences.

DECLARATION OF CONFORMITY

**Manufacturer:**

Chal-Tec GmbH, Wallstrasse 16, 10179 Berlin, Germany.

Importer for Great Britain:

Berlin Brands Group UK Ltd
PO Box 1145
Oxford, OX1 9UW
United Kingdom

The complete declaration of conformity of the manufacturer can be found at the following link:
<https://use.berlin/10006791>

Estimado cliente:

Le felicitamos por la adquisición de este producto. Lea atentamente el siguiente manual y siga cuidadosamente las instrucciones de uso con el fin de evitar posibles daños. La empresa no se responsabiliza de los daños ocasionados por un uso indebido del producto o por haber desatendido las indicaciones de seguridad. Escanee el código QR para obtener acceso al manual de usuario más reciente y otra información sobre el producto:

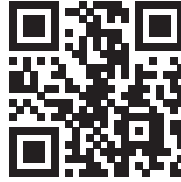

ÍNDICE DE CONTENIDOS

Datos técnicos	46
Indicaciones de seguridad	47
Controles	49
Mando a distancia	51
Puesta en marcha	52
Radio	53
Reproducción CD/USB/SD/MP3	53
Reproducción de USB y tarjetas de memoria	55
Tocadiscos	56
Salida Line	56
Reproducción de casete	57
Generar archivos MP3 a partir de CD/disco/casete	59
Eliminar archivos de USB/tarjeta SD	62
Retirar tarjeta de memoria/USB	62
BT: conexión y reproducción	63
Retirada del aparato	64
Declaración de conformidad	64

DATOS TÉCNICOS

Número de artículo	10006791, 10038372
Conexiones	1x Puerto USB (delantero) 1x Ranura SD/MMC (delantera) 1x BT 1x Cable RCA de salida de audio estéreo 1x cable RCA para salida de altavoces estéreo, 1x Conexión 3,5 mm para salida de auriculares (delantero)
Formatos compatibles	MP3
Formato de disco	CD, MP3-CD, disco de vinilo
Tasa de bits de codificación	128 kbps, 44,1 khz
Suministro eléctrico	230 V~, 50 Hz
Consumo de energía	20 W
Dimensiones	31,8 x 28,5 x 28,5 cm (ancho x alto x largo)
Peso	Aprox. 5,7 kg
Contenido del envío	Dispositivo, 2x altavoces, mando a distancia, ma- nual de instrucciones.
FM frecuencia	88-108 MHz
BT frecuencia	2402-2480 MHz
BT potencia de radiofrecuencia (max.)	4 dBm

INDICACIONES DE SEGURIDAD

Advertencias generales de seguridad



ATENCIÓN

Riesgo de lesiones. No escuche la música a un volumen demasiado alto, pues podría provocar daños auditivos.

- Este aparato puede ser utilizado por niños mayores de 8 años y personas con discapacidades físicas, sensoriales y mentales y/o con falta de experiencia y conocimientos, siempre y cuando hayan sido instruidos sobre el uso del aparato y comprendan los peligros y riesgos asociados.
- Introduzca solo CD en el compartimento.
- Nunca abra la tapa del aparato ni intente realizar usted mismo reparaciones en el mismo.
- Contacte con personal cualificado en caso de reparaciones. El aparato no contiene ninguna pieza que pueda ser reparada por el usuario.
- Un uso inadecuado puede provocar daños en el aparato y conllevaría a la cancelación de la garantía.

Toma para suministro eléctrico

- Utilice exclusivamente la fuente de alimentación contenida en el envío. El uso de otra fuente de alimentación puede provocar la cancelación de la garantía y/o daños irreparables en el aparato.
- En caso de tormenta, desconecte el enchufe de la toma de corriente.
- Asegúrese de que el aparato esté apagado antes de desconectar el enchufe.
- Si utiliza una base múltiple o el enchufe como dispositivo de desconexión, debe tener en cuenta que siempre deba estar accesible y listo para funcionar.
- Nunca tire las pilas al fuego ni intente abrir la carcasa protectora.
- Las pilas son nocivas si se ingieren y deben guardarse fuera del alcance de los niños.

Ventilación

- Nunca bloquee ni tape los orificios de ventilación, agujeros o aperturas del aparato con objetos como alfombras, paños o similares, pues podrían poner en riesgo su funcionalidad y/o ventilación en cuanto a un uso seguro.
- La parte inferior del aparato puede calentarse si se utiliza durante un periodo de tiempo prolongado. Se trata de un fenómeno normal.

Lugar de instalación

- Asegúrese de que el aparato se sitúe sobre una superficie estable y plana.
- Coloque el aparato a un máximo de 1,4 metros de la toma de corriente más cercana. Asegúrese de que el cable de alimentación y el cable del altavoz no provoquen tropiezos.
- Coloque el aparato al menos a un metro de otros dispositivos eléctricos para evitar interferencias.
- Coloque el aparato de tal manera que se encuentre dentro del alcance de los dispositivos BT (por ejemplo iPod/iPhone/iPad/dispositivos Android/ordenador, etc.). El alcance (sin obstáculos) es de un máximo de 10 metros (33 pies).
- Asegúrese de que el aparato tenga suficiente espacio hacia arriba para que la antena se pueda orientar correctamente.
- Nunca coloque el aparato sobre superficies antiguas o enceradas.

Indicaciones sobre el láser



ATENCIÓN

Riesgo de lesiones. Nunca toque la lente óptica del compartimento del CD y no la mire directamente.

- Este aparato es un producto láser de clase 1.
- El uso de mandos no incluidos en el manual de instrucciones o la ejecución de modificaciones no autorizadas del aparato puede provocar la liberación de radiación láser.

CONTROLES

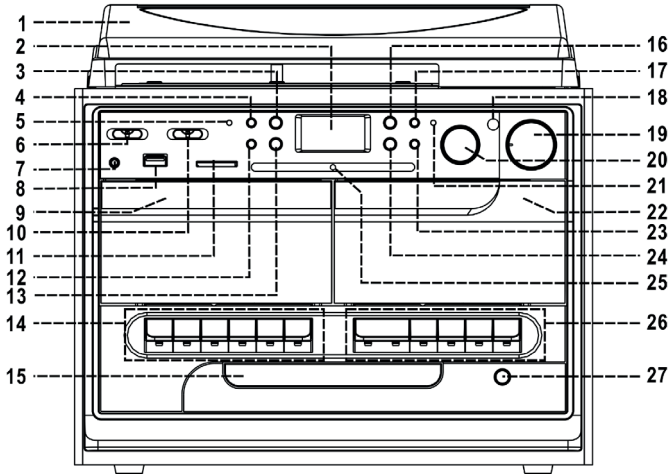

1	Protección antipolvo	15	Compartimento para CD
2	Display LCD	16	Play/Pause/Stop
3	Grabar	17	BT/ Tocabiscos
4	Fuente	18	Receptor del mando a distancia
5	Indicador BT	19	On/off / control volumen +/-
6	Selección de función	20	Sintonizador
7	Conexión 3,5 mm para auriculares	21	Indicador LED FM estéreo
8	Conexión USB	22	Casetera 2
9	Casetera 1	23	Sincronización a gran velocidad
10	Selección banda/FM estéreo	24	Avanzar
11	Ranura tarjeta SD/MMC	25	Indicador LED de frecuencia de banda FM
12	Carpeta principal MP3	26	Botones casetera 2
13	Retroceder	27	CD: abrir/cerrar
14	Botones casetera 1		

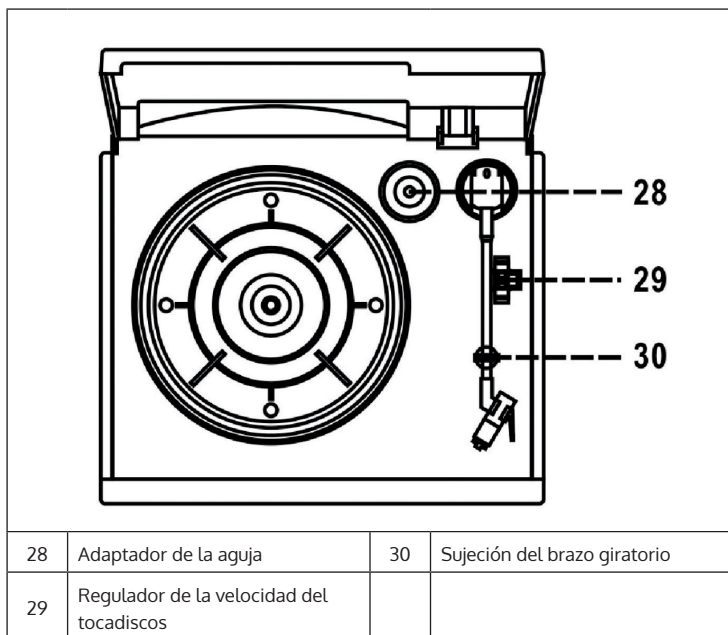

MANDO A DISTANCIA

Nota: el mando a distancia necesita 2 pilas AAA para su funcionamiento. Las pilas no están incluidas en el envío.

	1	Abrir/cerrar	Pulsar el botón para abrir o cerrar el compartimento del CD
	2	INFO	Seleccionar la tasa de bits de codificación
	3	REC	Grabar/copiar
	4	PLAY MODE	Repetir/Intro/Modo aleatorio
	5	PROG.	Reproducción programada
	6	Play/Pause	Reproducción/Pausa
	7	Retroceder o buscar hacia atrás	Saltar hacia atrás o retroceder en la pista
	7	Avanzar o buscar hacia adelante	Saltar hacia adelante o avanzar en la pista
	8	Stop	Detener/Finalizar reproducción programada
	9	FOLDER	Avanzar en la carpeta
	10	SOURCE	Modo CD/USB/SD
11	TS (Track Separation)	Separar las pistas durante la grabación	

PUESTA EN MARCHA

Instalación

- Desembale el aparato y sus piezas y retire los plásticos de protección.
- Conecte el aparato a una red eléctrica una vez se hayan realizado el resto de conexiones.
- No cubra las ranuras de ventilación. Asegúrese de que alrededor del aparato hay suficiente espacio.

Colocar la tapa

- Presione la patilla de metal situada en la parte trasera.
- Conecte la tapa a la patilla de metal.
- Conecte la bisagra de la tapa al dispositivo.

Conexión a la red eléctrica

- Conecte el cable de alimentación (35) a una toma de corriente y los altavoces a su conector correspondiente (33).
- Encienda el aparato girando el regulador (19) hasta que escuche un clic.
- Coloque el interruptor de selección (6) en "Tuner" y el display (2) se encenderá. El dispositivo está activo y puede reproducir música.

RADIO

Búsqueda manual:

- Coloque el interruptor de selección (6) en "Tuner" y seleccione la banda deseada con el interruptor de banda (10).
- Gire el sintonizador (18) para sintonizar la emisora deseada.
- Controle el volumen con el regulador (19).

Recepción FM y FM estéreo:

- Ajuste el interruptor de banda (10) en FM y las emisoras se reproducirán en mono. En muchos casos, la recepción de emisoras con señal débil se mejorará.
- Ajuste el interruptor de banda (10) en FM-St y las emisoras se reproducirán en estéreo. EL LED FM-St se iluminará.

Para una recepción óptima: AM: la antena de varilla puede cambiar de posición para mejorar la calidad de la recepción de señal. FM: la antena flexible (31) debe desenrollarse completamente y estirarse.

REPRODUCCIÓN CD/USB/SD/MP3

Coloque el interruptor de selección (6) en "CD/USB/SD" y pulse "Open/close" (27) para abrir el compartimento del CD. Coloque un CD con la cara impresa hacia arriba y cierre el compartimento. El CD se examinará y en el display aparecerán el número de pistas y su duración.

- Pulse "Play/pause/stop" (16) para iniciar la reproducción de la primera pista.
- Para interrumpir la reproducción, pulse "Play/pause/stop" (16). La reproducción se interrumpe. Pulse de nuevo el mismo botón (16) para reanudarla.
- Si mantiene pulsado el botón "Play/pause/stop" (16) durante más de dos segundos, la reproducción se detendrá.
- Pulse "skip up" (24) durante la reproducción para pasar a la siguiente pista. Pulse "skip down" (13) para iniciar la pista actual. Para un retroceso/avance rápido en la misma pista, mantenga pulsados dichos botones.

Para MP3-CD:

- Pulse "folder up" (12) para acceder a la carpeta superior.
- Pulse "skip up/down" (24,13) para modificar el número de pista.
- Una vez haya seleccionado una pista, pulse "Play/pause/stop" (16) para iniciar la reproducción.

Función ID3 (pista/álbum) (vía mando a distancia)

- Pulse "Info" durante la reproducción MP3 para mostrar la información sobre la pista. Pulse de nuevo el mismo botón para desactivar la función.

Función de búsqueda de nombre de pista/carpeta (vía mando a distancia)

- Pulse una vez "Find" y a continuación "skip up" (o "skip down") (24, 13). Ahora puede buscar la pista en orden alfabético y reproducirla pulsando "Play/pause/stop" (16).
- Pulse de nuevo "Find" y a continuación "skip up" (o "skip down") (24,13). Ahora puede buscar la carpeta en orden alfabético y reproducir todas las pistas contenidas en la carpeta pulsando "Play/pause/stop" (16).

Repetición/Intro/Modo aleatorio

Pulse "Repeat/intro/random" antes o durante la reproducción para reproducir una pista, una carpeta o todas las pistas en los distintos modos.

Para CD: (1) Repetición 1 -> (2) repetición de todas las pistas -> (3) Intro -> (4) Reproducción aleatoria -> (5) desactivado

Para CD-MP3: (1) Repetición 1 -> (2) Repetición de carpeta -> (3) Repetición de todas las pistas -> (4) Intro -> (5) Modo aleatorio -> (6) desactivado.

Reproducción programada de un CD (vía mando a distancia)

Puede reproducir hasta 32 pistas CD/MP3 en el orden que desee. El aparato debe encontrarse en modo Stop:

- Active el modo CD/USB y detenga la reproducción.
- Pulse "Program" y "PROG" aparecerá en el display. A continuación aparecerá el número de programación y la pista.
- Seleccione la pista deseada con (2,4,13).
- Pulse "Program" para añadir la pista a la lista de reproducción.
- Repita los dos pasos anterior para añadir el resto de pistas.
- Cuando haya terminado, pulse "Play" (16) para iniciar la reproducción.
- Para finalizar la reproducción pulse "stop" hasta que "PROG" desaparezca del display (2).

Nota: Si la pista no tiene nombre, se reconocerá como "none" o "unknown" por el display LCD (2). El display (2) soporta solamente el alfabeto inglés. Requisitos de las pistas MP3: Tasa de bits MP3: 32 kbps ~ 256 kbps. La potencia de reproducción varía dependiendo de la calidad de grabación. La lectura de los CD se ralentizará cuando mayor sea el contenido del CD.

REPRODUCCIÓN DE USB Y TARJETAS DE MEMORIA

El sistema puede reproducir archivos MP3 de un dispositivo de almacenamiento USB o de una tarjeta de memoria.

- Coloque el interruptor de selección (6) en la posición "USB/SD" seleccione "USB" o "Card" con el botón de fuente (4).
- Conecte el dispositivo USB o introduzca la tarjeta de memoria.
- Si introduce un dispositivo USB o una tarjeta de memoria incorrectamente, el aparato o el dispositivo externo podrían verse dañados.
- El aparato lee el dispositivo de manera automática y muestra el número de pistas existentes.
- El control de la reproducción es idéntico al del modo CD/MP3-CD.

Nota: el aparato puede reconocer y leer archivos MP3 solamente con la conexión USB. Si conecta un reproductor MP3, es posible que algunos archivos de formato no se reconozcan, lo que no supone un fallo en el funcionamiento de la microcadena. La conexión USB no admite cables alargadores USB y tampoco puede conectarse directamente al PC.

TOCADISCOS

- Retire la protección de la aguja y suelte el brazo del tocadiscos de su soporte antes de utilizarlo. Cuando haya terminado su uso, vuelva a colocar el brazo sobre el soporte.
- Coloque el interruptor de selección (6) en la posición "Phono" y el interruptor BT/Phono" en "Phono".
- Ajuste la velocidad con el regulador de velocidad del disco.
- Coloque un disco sobre el plato (utilice el adaptador si fuese necesario).
- Eleve el brazo del tocadiscos y desplácelo lentamente sobre el borde del disco. El disco comenzará a girar.
- Coloque el brazo en el lugar del disco que desee.
- Regule el volumen.
- Al finalizar el disco, el tocadiscos se detiene automáticamente. Vuelva a elevar el brazo y colóquelo sobre el soporte.
- Para detener manualmente el tocadiscos, eleve el brazo y colóquelo sobre el soporte.

Nota: si el disco cuenta con zona de detención automática y esta se encuentra activada, el tocadiscos se detendrá antes del final del disco. (Para activar la función de detención automática, apague el aparato y pulse el botón Auto-Stop (34)). A continuación, inicie la reproducción.

SALIDA LINE

Puede conectar el aparato a un sistema HiFi por medio de un cable RCA. Utilice para ello la salida Line (32).

REPRODUCCIÓN DE CASETE

Utilización general

Stop/expulsar Avance/retroceso rápido Reproducir	Detener todas las funciones. Pulse de nuevo para abrir la casetera. Pulse para un avance/retroceso rápido.
Pausar	Pulse de nuevo para detener.
Grabación (solo para deck 1)	Pulse para reproducir.
Pause	Pulse para pausar y una vez más para reanudar la reproducción.
Aufnahme (nur Deck 1)	Pulse junto con Reproducir para iniciar la grabación.

Reproducir:

- Seleccione la función "Tape" (6).
- Introduzca un casete.
- Pulse "Play" para reproducir.
- Regule el volumen (19).
- Pulse Pause si desea interrumpir la reproducción.
- Pulse "Stop/eject" si desea finalizar la reproducción.

Nota: es posible reproducir un casete después de otro. Si pulsa "Pause" y "Play" en el compartimento 1 y "Play" en el compartimento 2, se reproducirá el casete 1 inmediatamente después que el 2.

Grabación desde casete (de casetera 2 a 1)

Puede duplicar casetes en este dispositivo. El proceso siempre será desde la casetera 2 (reproducción) hasta la 1 (grabación).

Grabación a velocidad normal:

- Seleccione la función "Tape" (6).
- Introduzca un casete grabado en la casetera 2 y uno vacío en el 1.
- Pulse primero "Pause" y "Record" y "Play" en la casetera 1.
- Pulse "Play" en la casetera 2 y pulse "Pause" en la 1 para iniciar la grabación.
- Pulse "Pause" al finalizar en la casetera 1 y "Stop" en la 2.

Grabación a velocidad alta:

Puede copiar casetes a velocidad alta. Así ahorrará 2/3 del tiempo en comparación con la grabación normal.

- Seleccione "Dubbing" (23) y "Hi" y realice la copia siguiendo los pasos anteriores.
- Con la grabación a velocidad alta pueden producirse distorsiones. Para evitarlas, ajuste el volumen al mínimo. No regule "Dubbing" (23) durante la grabación, pues puede dañar el casete.

Grabación desde radio

- Seleccione la función "Tuner" (6).
- Sintonice la emisora deseada e introduzca un casete vacío en la casetera 1.
- Pulse "Record" y "Play" para iniciar la grabación.
- Pulse "Pause" y "Stop/eject" para finalizar.

Grabación desde disco

- Seleccione la función "Phono" (6).
- Introduzca un casete vacío en la casetera 1.
- Pulse primero "Pause" y a continuación "record" y "Play". La grabación se encontrará en modo standby.
- Inicie la reproducción en el tocadiscos y pulse "Pause" para iniciar la grabación.
- Pulse "Pause" para finalizar la grabación y a continuación "stop/eject" en la casetera. Coloque el brazo del tocadiscos sobre su soporte.

GENERAR ARCHIVOS MP3 A PARTIR DE CD/ DISCO/CASETE

El aparato puede generar archivos MP3 a partir de un CD, disco o casete y guardarlos posteriormente en un USB o en una tarjeta SD/MMC.

Codificar CD

(1) Grabar una pista

- Introduzca un CD.
- Pulse "Record" (3) mientras se reproduce la pista deseada. Los símbolos correspondientes  & **REC** parpadearán durante la codificación.
- Tras la codificación se detendrá la reproducción.

(2) Grabar un CD completo

- Introduzca un CD y cierre el compartimento.
- Pulse "Record" (3). Advertencia: no pulse "Play" y "Record", de lo contrario solamente se copiará una pista.
- Los símbolos correspondientes  & **REC** parpadearán en el display durante la codificación.
- Tras la codificación se detendrá la reproducción.

(3) Codificación programada

- Introduzca un CD y cierre el compartimento.
- Programe una lista de reproducción (consulte reproducción programada de CD (vía mando a distancia)) pulse "Play/Pause/Stop" (16).
- Pulse "Play/pause/stop" (16) durante dos segundos para detener la reproducción.
- Pulse "Record" (3) y  & **REC** parpadea durante la reproducción en el display. Tras la codificación, la reproducción se detiene.

Notas:

- La velocidad de grabación es de 1:1 con respecto a la duración de la reproducción.
- En el modo copia solamente se copiarán archivos MP3.
- El aparato genera una carpeta llamada "audio" para descodificar y una carpeta "Fcopy" para copiar.
- El formato de grabación está predeterminado: tasa de bits MP3: 128 Kbps, 44.1 khz.
- No se grabará ninguna pista durante la codificación.
- Para interrumpir la grabación, pulse "Record".
- Los archivos se almacenarán en el USB en caso de que este esté disponible.
- Solamente se podrán copiar pistas completas a un USB/SD. Si se interrumpe el proceso de copia, no se almacenará ninguna copia en el USB o en la tarjeta SD/MMC.



(4) Grabar archivos MP3

Si ha introducido un CD MP3 en lugar de un CD de audio, el aparato copiará los archivos a un USB/ SD cuando pulse "Record" (3). El procedimiento es idéntico al detallado anteriormente. Una vez se reconozcan los archivos MP3, se copiarán.

Notas:

- Los archivos se guardarán en el USB si ha conectado este al aparato.
- Si durante la reproducción del USB o SD pulsa "Record", se copiará la pista actual del USB a la SD o viceversa.

Codificar disco

- Conecte un dispositivo USB con suficiente espacio libre.
- Seleccione la función "phono" (6) y pulse a continuación "Record" (3).
- El display LCD (2) muestra parpadeando "USB" y a continuación aparecerá  &  parpadeando.
- Inicie la reproducción de la pista del disco deseada.
- Pulse "Record" (3) para finalizar, el display dejará de parpadear y mostrará "Phono".

Codificar casete

- Conecte un dispositivo USB con suficiente espacio libre.
- Seleccione la función "Tape" (6) y pulse a continuación "Record" (3).
- El display LCD (2) parpadea mostrando "USB" y a continuación  & **REC** durante el proceso de codificación.
- Inicie la reproducción de la pista de casete deseada.
- Pulse "Record" (3) para finalizar, el display dejará de parpadear y mostrará "Tape".

Copiar archivos de un USB a una SD o viceversa

Puede copiar archivos de USB a tarjeta SD/MMC pulsando "Record" (3):

(1) Copiar una pista (copia de tarjeta SD a USB)

- Reproduzca la pista de la tarjeta SD/MMC.
- Pulse "Record" (3) mientras se reproduce la pista deseada. El aparato muestra  & **REC** durante la codificación.
- Tras el proceso de copia se detendrá la reproducción.

(2) Copiar todas las pistas (copia de tarjeta SD a USB)

- Cambie al modo SD e introduzca la tarjeta de memoria que desea copiar.
- Una vez se haya leído la tarjeta de memoria, pulse "Record" (3). El aparato mostrará  & **REC** durante la codificación.
- Tras el proceso de copia se detendrá la reproducción.

Tasa de bits de codificación (vía mando a distancia)

Puede ajustar la tasa de bits de acuerdo a sus necesidades en función de la calidad y del espacio libre. Las opciones son 32/64/96/128/192/256 kbps.

- Seleccione "Phono" (6) y manténgase en modo Stop.
- Pulse "Info" y en el display LCD (2) se mostrará la tasa de bits estándar (128 kbps).
- Ajuste con los botones 13 y 14 la tasa de bits.
- Pulse "Info" para confirmar los cambios y el display mostrará de nuevo "Phono".

Separación de pistas (vía mando a distancia)

Puede dividir la música grabada de un disco a USB/SD en distintas pistas. Cada vez que pulse el botón de separación de pistas, se generará una pista nueva. El texto "PHONO" o "TAPE" aparecerá en el display (2).

ELIMINAR ARCHIVOS DE USB/TARJETA SD

Eliminar un archivo de USB/tarjeta SD

- Seleccione el modo USB o SD.
- Mantenga pulsado "Info" durante 3 segundos y en el display (2) aparecerá (del---001).
- Seleccione los archivos que desea eliminar utilizando los botones 13 y 24.
- Pulse "REC" y seleccione "yes/no" con los botones 13 y 24.
- Pulse "REC" para confirmar la acción.

Eliminar todos los archivos (vía mando a distancia)

- Seleccione el modo USB o SD.
- Mantenga pulsado "Info" durante 3 segundos y en el display (2) aparecerá (del---001).
- Mantenga pulsando "Info" una vez más y se mostrará "format y/n" parpadeando en el display. Seleccione con los botones 13 y 24 "y" (sí) o "n" (no).
- Pulse "REC" para confirmar la acción.

Nota: El dispositivo USB o la tarjeta SD/MMC se formatearán completamente cuando se eliminen todos los archivos. Pulse "stop" para abandonar el modo borrar.

RETIRAR TARJETA DE MEMORIA/USB

Para retirar un medio de almacenamiento, el aparato debe apagarse o cambiarse a otro modo, p.ej. CD, casete o disco. Extraiga el USB o la tarjeta SD de la ranura correspondiente.

BT: CONEXIÓN Y REPRODUCCIÓN

- Seleccione con el botón de funciones (6) "PHONO/BT". A continuación, coloque el interruptor "BT/ Phono" en la posición "BT".
- EL LED BT (5) parpadea. Esto significa que no existe ninguna conexión/ no se busca ninguna conexión.
- Seleccione el modo BT en su dispositivo BT (p.ej. móvil) y conéctelo con AUNA 388-BT.
- Cuando haya creado la conexión, el LED BT se iluminará permanentemente.
- Ya puede iniciar la reproducción.

Nota: para ahorrar energía, el aparato se apaga transcurridos 15 minutos sin reproducción musical.

RETIRADA DEL APARATO



Si en su país existe una disposición legal relativa a la eliminación de aparatos eléctricos y electrónicos, este símbolo estampado en el producto o en el embalaje advierte que no debe eliminarse como residuo doméstico. En lugar de ello, debe depositarse en un punto de recogida de reciclaje de aparatos eléctricos y electrónicos. Una gestión adecuada de estos residuos previene consecuencias potencialmente negativas para el medio ambiente y la salud de las personas. Puede consultar más información sobre el reciclaje y la eliminación de este producto contactando con su administración local o con su servicio de recogida de residuos.

Este producto contiene baterías. Si en su país existe una disposición legal relativa a la eliminación de baterías, estas no deben eliminarse como residuo doméstico. Infórmese sobre la normativa vigente relacionada con la eliminación de baterías. Una gestión adecuada de estos residuos previene consecuencias potencialmente negativas para el medio ambiente y la salud de las personas.

DECLARACIÓN DE CONFORMIDAD

**Fabricante:**

Chal-Tec GmbH, Wallstraße 16, 10179 Berlín, Alemania.

Importador para Gran Bretaña:

Berlin Brands Group UK Ltd
PO Box 1145
Oxford, OX1 9UW
United Kingdom

Puede descargar la declaración de conformidad completa del fabricante en el siguiente enlace:
<https://use.berlin/10006791>

Cher client,

Toutes nos félicitations pour l'acquisition de ce nouvel appareil. Veuillez lire attentivement les instructions suivantes de branchement et d'utilisation afin d'éviter d'éventuels dommages. Le fabricant ne saurait être tenu pour responsable des dommages dus au non-respect des consignes de sécurité et à la mauvaise utilisation de l'appareil. Scannez le QR-Code pour accéder à la dernière version du mode d'emploi et à d'autres informations concernant le produit:

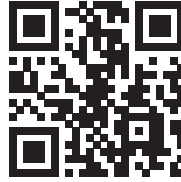

SOMMAIRE

Fiche technique	66
Consignes de sécurité	67
Boutons de commande	69
Télécommande	71
Mise en marche	72
Radio	73
Lecture de CD	73
Lecture d'une clef USB ou d'une carte mémoire	75
Platine d'écoute	76
Sortie LINE	76
Lecture de cassettes	77
Créer des fichiers MP3 à partir d'un CD/vinyle/cassette	79
Effacer des fichiers sur une clef USB/carte SD	82
Retirer une clef USB/carte SD	82
BT: Connexion et lecture	83
Conseils pour le recyclage	84
Déclaration de conformité	84

FICHE TECHNIQUE

Numéro d'article	10006791, 10038372
Branchement	1 x USB, 1 x SD/MMC, 1 x BT, 1 x Stereo Cinch Line sortie, 1 x Sortie -> Haut parleurs 1 x 3,5mm sortie -> casques
Format de reproduction pris en charge	MP3
Discs	CD, MP3-CD, Platine
Encoding bitrate	128 kbps, 44,1 khz
Riseau	230 V~, 50 Hz
Consommation électrique	20 W
Dimensions	31,8 x 28,5 x 28,5 cm
Dimensions (speakers)	14,7 x 22,5 x 14,2
Poids	~5,7 kg
Contenu de l'emballage	Appareil, 2x haut-parleurs, télécommande, mode d'emploi
FM fréquence	88-108 MHz
WiFi fréquence	2402-2480 MHz
WiFi puissance de radiofréquence (max.)	4 dBm

CONSIGNES DE SÉCURITÉ

Consignes générales de sécurité



ATTENTION

Risque de blessures ! n'écoutez pas de musique à trop fort volume, car cela peut endommager votre audition.

- Cet appareil peut être utilisé par des enfants de 8 ans ou plus et des personnes ayant des capacités physiques, sensorielles et mentales limitées et / ou dénuées d'expérience et de connaissances, à condition d'avoir été instruits au fonctionnement de l'appareil par une personne responsable et d'en comprendre les risques associés.
- Ne mettez que des CD dans le lecteur CD.
- N'ouvrez jamais le capot de l'appareil et n'essayez pas de le réparer vous-même.
- Consultez un personnel qualifié pour les réparations. L'appareil ne contient aucun élément réparable par l'utilisateur.
- Une mauvaise manipulation peut endommager l'appareil et annuler la garantie.

Branchement

- Utilisez uniquement l'adaptateur secteur fourni. L'utilisation de tout autre adaptateur peut annuler la garantie et / ou causer des dommages irréparables à l'appareil.
- Pendant les orages, débranchez l'appareil de la prise de courant.
- Veillez à éteindre l'appareil avant de débrancher le cordon d'alimentation.
- Si vous avez une prise multiple ou utilisez la fiche pour débrancher l'appareil, veillez à ce qu'elles soient toujours facilement accessibles et prêtes à fonctionner.
- Ne jetez jamais les piles au feu et n'essayez pas de les ouvrir.
- Une pile avalée est dangereuse la santé. Les piles doivent donc être rangées hors de la portée des jeunes enfants.

Ventilation

- Ne pas obstruer ni couvrir les ouvertures de ventilation, les trous ou les ouvertures de l'appareil avec des objets tels que des tapis, tissus et similaires, car la fonctionnalité et/ou la ventilation en toute sécurité ne pourraient pas être garanties.
- Le bas de l'appareil peut chauffer s'il est utilisé pendant une période prolongée. Cela est normal.

Emplacement

- Assurez-vous que l'appareil repose sur une surface plane et stable.
- Ne placez pas l'appareil à plus de 1,4 mètre de la prise la plus proche. Assurez-vous que le cordon d'alimentation et les câbles d'enceintes ne présentent aucun risque de chute.
- Placez l'appareil à au moins un mètre de tout autre équipement électrique pour éviter les parasites.
- Configurez l'appareil pour qu'il se trouve à portée des appareils BT externes (tels qu'un iPod / iPhone / iPad / appareils Android / ordinateurs, etc.). La portée (sans obstacles) est de 10 mètres (33 pieds) au maximum.
- Assurez-vous que le périphérique dispose de suffisamment d'espace vers le haut pour pouvoir diriger correctement l'antenne.
- Ne placez jamais l'appareil directement sur des surfaces anciennes ou cirées.

Remarques concernant le Laser



ATTENTION

Risque de blessure ! Ne jamais toucher ou regarder dans l'objectif optique du compartiment CD.

- Cet appareil est un produit laser de classe 1
- L'utilisation de commandes autres que celles mentionnées dans le mode d'emploi ou toute modification non autorisée de l'appareil peut entraîner la libération dangereuse de rayons laser.

BOUTONS DE COMMANDE

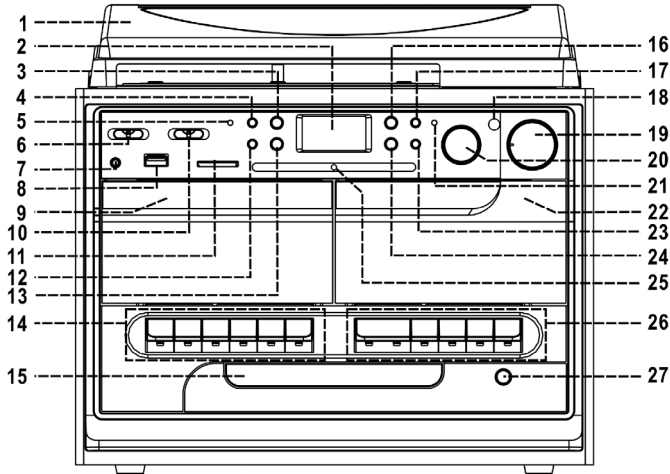

1	Protection contre la poussière	15	Emplacement CD
2	Affichage LCD	16	Lecture / Pause / Arrêt
3	Touche d'enregistrement	17	Touche BT/platine
4	Touche source	18	Récepteur télécommande
5	Affichage BT)	19	Marche / Arrêt / Volume +/-
6	Commutateur de fonctions	20	Réglage de la fréquence
7	Port audio de 3,5mm pour écouteurs	21	Affichage LED stéréo FM
8	Port USB	22	Emplacement cassette 2
9	Emplacement cassette 1	23	Synchronisation haute vitesse
10	Sélecteur de bande/FM stéréo	24	Touche saut avant
11	Emplacement carte SD/MMC	25	Indicateur LED
12	Dossier supérieur du MP3	26	Touches Emplacement cassette 2
13	Touche saut arrière	27	Ouvrir le lecteur CD
14	Touches Emplacement cassette 1		

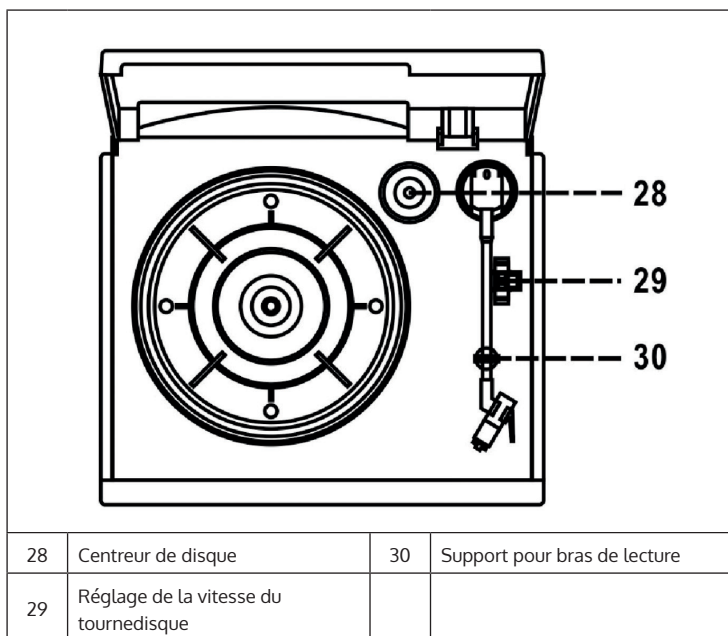

TÉLÉCOMMANDE

Remarque : la télécommande utilise 2 piles AAA. Les piles ne sont pas fournies !

	1	Ouverture / fermeture	Appuyez pour ouvrir le tiroir du lecteur CD ou pour le fermer.
	2	INFO	Choix du taux d'encodage
	3	REC	Enregistrement / copie
	4	PLAY MODE	Répétition / Intro / lecture aléatoire
	5	PROG.	Lecture programmable
	6	Play/Pause	Lecture / Pause
	7	Reculer ou recherche arrière	Sauter ou avancer
	7	Avancer ou recherche avant	Sauter ou reculer
	8	Stop	Stop / fin de lecture programmable
	9	DOSSIER	Dossier haut
	10	SOURCE	Mode CD / USB / SD
11	TS (Track separation)	Séparation des titres pendant l'enregistrement	

MISE EN MARCHÉ

Installation

- Déballez l'appareil et tous les composants et enlevez les protections.
- Ne branchez l'appareil sur le secteur qu'après avoir effectué tous les autres branchements nécessaires.
- Ne couvrez pas les sorties d'aération. Assurez-vous de laisser quelques centimètres d'espace autour de l'appareil.

Pose du couvercle

- Poussez les pinces en métal sur le côté.
- Enclenchez le couvercle dans les pinces en métal.
- Reliez le charnier du couvercle avec l'appareil.

Raccordement électrique

- Branchez le câble d'alimentation (35) sur une prise et branchez les enceintes dans les ports prévus à cet effet (33).
- Mettez l'appareil en marche en tournant le bouton (19) jusqu'au clic.
- Positionnez le commutateur de fonctions (6) sur « tuner » et l'affichage (2) s'allumera. L'appareil est maintenant prêt à être utilisé et peut produire de la musique.

RADIO

Réglage manuel

- Positionnez le commutateur de fonctions (6) sur « tuner » et choisissez la bande souhaitée avec le sélecteur de bande (10).
- Tournez le bouton de réglage de la fréquence (18) jusqu'à la station désirée.
- Réglez le volume avec le bouton de réglage (19)

Réception stéréo FM

- Positionnez le sélecteur de bande (10) sur FM, les stations seront alors reçues en mono. Ceci améliore parfois la mauvaise réception de certaines stations.
- Positionnez le sélecteur de bande (10) sur FM-St, les stations seront alors reçues en stéréo et la LED pour la stéréo FM s'allumera.

Remarques pour une meilleure réception :

- AM : L'antenne tige peut être déplacée et changée de position pour améliorer la qualité de la réception.
- FM : L'antenne à fil (31) doit être entièrement déroulée et étendue.

LECTURE DE CD

Positionnez le commutateur de fonctions (6) sur « CD/USB/SD ». Appuyez sur « Open/Close » (27) pour ouvrir le lecteur CD. Placez un CD avec le côté imprimé vers le haut et refermez le lecteur. Une fois le CD reconnu, le nombre de titres et leur durée s'affichent.

- Appuyez sur « Play/pause/stop » (16) pour lancer la lecture du premier titre.
- Pour interrompre la lecture, appuyez sur « Play/pause/stop » (16). La lecture se met en pause. Pour reprendre la lecture, appuyez de nouveau sur « Play/pause/stop » (16).
- Si vous appuyez plus de 2 secondes sur la touche « Play/pause/stop », la lecture s'arrête.
- Appuyez sur « skip up » (24) pendant la lecture pour passer au titre suivant.
- Appuyez sur « skip down » (13) pendant la lecture pour retourner au début du titre actuel.
- Appuyez une deuxième fois sur « skip down » (13) pour passer au titre précédent.
- Si vous maintenez la touche « skip up/down » (24/13) enfoncée pendant la lecture d'un CD/MP3, l'appareil effectuera une avance ou un retour rapide jusqu'à ce que vous relâchiez la touche.

Pour les CD MP3 :

- Appuyez sur « Folder up » (12) pour accéder au dossier parent.
- Appuyez sur « skip up/down » (24/13) pour changer de titre.
- Une fois que vous avez choisi le titre, appuyez sur « Play/pause/stop » pour lancer la lecture.

Fonction ID3 (titre/album) à l'aide de la télécommande

Appuyez sur « info » pendant la lecture du MP3 pour afficher les informations du titre joué. Pour désactiver cette fonction, appuyez de nouveau sur « info ».

Fonction recherche de titre/nom de dossier à l'aide de la télécommande

En mode arrêt, vous pouvez chercher des chansons par leur titre ou le nom du dossier :

- Appuyez une fois sur « Find » puis sur « skip up » (ou « skip down ») (24,13). Vous pouvez maintenant parcourir les titres par ordre alphabétique et les lire en appuyant sur « Play/pause/stop » (16).
- Appuyez une deuxième fois sur « Find » puis sur « skip up » (ou « skip down ») (24,13). Vous pouvez maintenant parcourir les dossiers par ordre alphabétique et lire toutes les chansons du dossier choisi en appuyant sur « Play/pause/stop » (16).

Lecture/Intro/Lecture aléatoire

Avant ou pendant la lecture, appuyez sur « repeat/intro/random » pour lancer la lecture d'un titre, d'un dossier ou de tous les titres selon le mode sélectionné.

Pour les CD : (1) répétition 1 -> (2) répétition de tous les titres -> (3) intro -> (4) lecture aléatoire -> (5) arrêt

Pour les CD MP3 : (1) répétition 1 -> (2) répétition de tous les titres -> (3) intro -> (4) lecture aléatoire -> (5) arrêt

Lecture programmée d'un CD (à l'aide de la télécommande)

Lit jusqu'à 32 CD/titres MP3 dans l'ordre que vous voulez. Pour cela, l'appareil doit être en mode stop :

- Passez au mode CD/USB et arrêtez la lecture.
- Appuyez sur « Program » et « PROG » s'affichera. Par la suite, les numéros et les noms des titres programmés seront affichés.
- Choisissez le titre désiré avec XXX (24,13).
- Appuyez sur « Program » pour ajouter le titre à la programmation.
- Répétez les étapes 3 et 4 pour tous les autres titres désirés.
- Lorsque vous avez ajouté tous les titres à la liste de lecture, appuyez sur XXX (16) pour lancer la lecture.
- Pour arrêter la lecture appuyez sur « stop » jusqu'à ce que « PROG » ne soit plus affiché (2).

Remarque : Si un titre n'a pas de nom, il sera affiché sur l'écran LCD comme « none » ou « unknown ». L'écran LCD ne peut afficher que l'alphabet latin. Conditions pour la lecture des titres MP3 : Bitrate du MP3: 32kbps ~ 256kbps. La qualité de la lecture dépend de la qualité de l'enregistrement. La durée nécessaire pour le lancement du CD dépend de la durée du CD.

LECTURE D'UNE CLEF USB OU D'UNE CARTE MÉMOIRE

Le système peut lire des fichiers MP3 enregistrés sur des clefs USB ou des cartes mémoire.

- Positionnez le commutateur de fonctions (6) sur « USB/SD » et sélectionnez « USB » ou « card » avec la touche source (4).
- Insérez une clef USB ou une carte mémoire. L'appareil risque d'être endommagé si vous insérez une clef USB ou une carte mémoire dans le mauvais sens.
- Après insertion, la chaîne lit automatiquement le média et affiche le nombre de titres disponibles.
- La lecture s'effectue comme avec les CD et CD MP3.

Remarque : La chaîne ne peut reconnaître et lire des fichiers MP3 que par le port USB. Si vous insérez un lecteur MP3, il ne sera pas reconnu car les formats des fichiers sont différents. C'est un dysfonctionnement. Le port USB ne supporte pas les rallonges USB et ne peut pas non plus être directement relié à un PC.

PLATINE D'ÉCOUTE

Retirez la protection de la pointe. - Avant utilisation, enlevez le bras de lecture de son support et remettez-le sur le support après utilisation.

- Positionnez le commutateur de fonctions (6) sur « Phono » et le bouton « BT/Phono » sur « PHONO ».
- Réglez la vitesse avec le régleur de vitesse qui se trouve sur la platine.
- Placez le vinyle sur la platine (utilisez le centreur de disque si nécessaire).
- Soulevez le bras de lecture et approchez-le doucement du bord du vinyle. La platine commence à tourner.
- Placez le bras à l'endroit souhaité sur le vinyle.
- Réglez le volume.
- À la fin du vinyle, la platine s'arrête automatiquement. Relevez alors le bras de lecture et posez-le sur son support.
- Pour arrêter la platine manuellement, relevez le bras de lecture et posez-le sur son support.

Remarque : Si la platine dispose de zones d'arrêt automatique et que la fonction auto-stop est activée, la platine s'arrêtera avant la fin du vinyle. (Pour activer la fonction auto-stop, éteignez la chaîne hifi et positionnez le bouton d'arrêt automatique (34) sur marche.) Commencez maintenant la lecture.

SORTIE LINE

Vous pouvez connecter l'appareil à un autre système HIFI grâce à un câble Cinch. Utilisez à cet effet la sortie LINE (32).

LECTURE DE CASSETTES

Fonctionnement général

Arrêter/éjecter	Toutes les fonctions s'arrêtent. Appuyez une deuxième fois pour ouvrir le compartiment.
Avance rapide et retour rapide	Appuyez sur ces touches pour avancer ou rembobiner rapidement. Appuyez sur stop pour arrêter la manœuvre.
Lecture	Appuyez pour lancer la lecture.
Pause	Appuyer pour faire une pause dans la lecture. Appuyez une deuxième fois pour reprendre la lecture.
Enregistrer	Appuyez sur cette touche et sur « lecture » en même temps pour commencer l'enregistrement. (Seulement pour l'emplacement 1)

Lecture :

- Sélectionnez la fonction « Tape » (6).
- Insérez une cassette.
- Appuyez sur « Play » pour lancer la lecture.
- Réglez le volume (19).
- Appuyez sur « Pause » si vous souhaitez interrompre la lecture.
- Appuyez sur « Stop/eject » pour arrêter la lecture.

Remarque : Il est possible de lire une cassette après l'autre. Si vous appuyez sur « Pause » et « Play » à l'emplacement 1 puis sur « Play » à l'emplacement 2, la cassette de l'emplacement 1 sera lue automatiquement après la cassette de l'emplacement 2.

Enregistrement d'une cassette (emplacement 2 vers emplacement 1)

Avec cette chaîne hifi, vous pouvez dupliquer une cassette. Ceci fonctionne toujours depuis l'emplacement 1 (lecture) vers l'emplacement 2 (enregistrement).

Synchronisation en vitesse normale:

- Sélectionnez la fonction « Tape » (6).
- Insérez une cassette avec de la musique dans l'emplacement 2 et une cassette vierge dans l'emplacement 1.
- Appuyez d'abord sur « Pause » puis sur « Record » et « Play » sur l'emplacement 1.
- Appuyez maintenant sur « Play » sur l'emplacement 2 puis appuyez sur « Pause » sur l'emplacement 1 pour démarrer l'enregistrement.
- À la fin, appuyez sur « Pause » à l'emplacement 1 et « Stop » à l'emplacement 2.

Synchronisation en vitesse accélérée:

Vous pouvez enregistrer des cassettes avec une vitesse accélérée, cela économisera environ 2/3 du temps par rapport à un enregistrement normal.

- Positionnez « Dubbing » (23) sur « Hi » et procédez à l'enregistrement comme décrit ci-dessus.
- Lors d'une copie avec une vitesse accélérée, des perturbations sonores peuvent survenir. Pour les éviter, réglez le volume au minimum.
- Ne modifiez pas le « Dubbing » (23) pendant l'enregistrement car cela peut endommager la cassette.

Enregistrement depuis la radio

- Sélectionnez la fonction « Tuner » (6).
- Sélectionnez la station désirée et insérez une cassette vierge à l'emplacement 1.
- Appuyez sur « Record » et « Play » pour lancer l'enregistrement.
- Pour l'arrêter, appuyez sur « Pause » puis sur « Stop/eject ».

Enregistrement depuis la platine

- Sélectionnez la fonction « Phono » (6).
- Insérez une cassette vierge à l'emplacement 1.
- Appuyez d'abord sur « Pause » puis sur « Record » et « Play ». L'enregistrement en maintenant en pause.
- Lancez la lecture du vinyle et appuyez sur « Pause » pour commencer l'enregistrement.
- Pour l'arrêter, appuyez d'abord sur « Pause » puis sur « Stop/eject » à l'emplacement de la cassette, puis replacez le bras de lecture sur son support.

CRÉER DES FICHIERS MP3 À PARTIR D'UN CD/ VINYLE/CASSETTE

La chaîne hifi peut créer des fichiers MP3 à partir de CD, vinyles et cassettes et les enregistrer sur une clef USB ou une carte SD/MMC.

Encoder un CD

(1) Enregistrer un titre

- Lancez le CD comme d'habitude
- Appuyez sur « Record » (3) pendant que le titre souhaité est joué.
- Appuyez sur  & **REC** et l'affichage clignotera pendant l'encodage.
- La lecture s'arrête après l'encodage.

(2) Enregistrer un CD entier

- Insérez le CD comme d'habitude et refermez le lecteur CD.
- Appuyez sur « Record » (3). Remarque : N'appuyez pas sur « Play » et « Record », sinon un seul titre sera enregistré.
- Appuyez sur  & **REC** et l'affichage clignotera pendant l'encodage.
- La lecture s'arrête après l'encodage.

(3) Encodage programmé

- Insérez le CD comme d'habitude et refermez le lecteur CD.
- Programmez la liste de lecture (Voir Lecture programmée d'un CD (à l'aide de la télécommande)) puis appuyez sur « play/pause/stop » (16).
- Pour arrêter l'encodage, appuyez 2 secondes sur « play/pause/stop » pendant la lecture.
- Appuyez sur « Record » (3),  & **REC** clignoteront pendant l'encodage. La lecture s'arrête après l'encodage.

Remarques :

- La vitesse d'enregistrement correspond 1:1 à la durée de lecture.
- Seuls des fichiers MP3 sont copiés en mode Copie.
- La chaîne hifi crée un dossier « audio » pour l'encodage et un dossier « fcopy » pour la copie.
- Le format d'enregistrement est préétabli – bitrate MP3 : 128kpbs, 44.1khz.
- Aucun titre n'est enregistré pendant l'encodage.
- Pour interrompre l'enregistrement, appuyez de nouveau sur « Record »
- Si une clef USB et une carte mémoire sont insérées, les fichiers seront enregistrés sur la clef USB.
- Les titres sont toujours copiés en entier depuis une clef USB ou une carte SD. Si le processus de copie est interrompu, aucun titre ne sera enregistré sur la clef USB ou la carte SD/MMC.



(4) Copier des fichiers MP3

Si un CD MP3 est inséré au lieu d'un CD audio, la chaîne hifi copie ces fichiers sur USB/SD lorsque vous appuyez sur « Record » (3). Le processus est le même que ci-dessus. Dès que des fichiers MP3 sont reconnus, ils sont copiés.

Remarque :

- Si une clef USB et une carte mémoire sont insérées, les fichiers seront enregistrés sur la clef USB.
- Si vous appuyez sur « Record » pendant la lecture depuis une clef USB ou une carte SD, le titre joué sera copié de la clef USB à la carte SD ou l'inverse.

Encoder un vinyle

- Insérez une clef USB avec suffisamment d'espace libre
- Sélectionnez la fonction « Phono » (6) puis appuyez immédiatement sur « Record » (3).
- L'écran LCD affiche en clignotant « USB » puis  &  pendant l'encodage.
- Démarrez la lecture du titre souhaité de la platine.
- Pour arrêter, appuyez sur « Record » (3), l'écran ne clignote plus et indique « Phono ».

Encoder une cassette

- Insérez une clef USB avec suffisamment d'espace libre
- Sélectionnez la fonction « Tape » (6) puis appuyez immédiatement sur « Record » (3).
- L'écran LCD affiche en clignotant « USB » puis  & **REC** pendant l'encodage.
- Démarrez la lecture du titre souhaité de la cassette.
- Pour arrêter, appuyez sur « Record » (3), l'écran ne clignote plus et indique « Tape ».

Copier des fichiers depuis une clef USB sur une carte SD ou l'inverse

Vous pouvez copier des fichiers depuis une clef USB vers une carte SD/MMC en appuyant sur « Record » (3) :

(1) Copier un titre (depuis la carte SD vers l'USB)

- Lancez le titre comme d'habitude depuis la carte SD/MMC.
- Pendant la lecture du titre souhaité, appuyez sur « Record » (3). Durant l'encodage, les voyants  & **REC** sont allumés.
- La lecture s'arrête à la fin de la copie.

(2) Copier tous les titres (depuis la carte SD vers l'USB)

- Sélectionnez le mode SD et insérez la carte mémoire à copier.
- Une fois que la carte mémoire a été lue, appuyez sur « Record » (3). Durant l'encodage, les voyants  & **REC** sont allumés.
- La lecture s'arrête à la fin de la copie.

Bitrate de l'encodage (à l'aide de la télécommande)

Selon vos souhaits concernant la qualité et l'espace d'enregistrement, vous pouvez choisir entre les bitrates 32/64/96/128/192/256kpbs.

- Sélectionnez « Phono » (6) et restez en mode stop.
- Appuyez sur « info » et l'écran LCD (2) indiquera le bitrate standard (128kbps).
- Choisissez le bitrate avec (13,24).
- Pour confirmer, appuyez de nouveau sur « info », l'écran indique alors « Phono ».

Séparation des titres (à l'aide de la télécommande)

Vous pouvez séparer les titres de la musique enregistrée depuis un vinyle sur USB/SD. Chaque fois que vous appuyez sur « TS », un nouveau fichier/titre est créé. Le texte « PHONO » ou « TAPE » clignote sur l'écran (2) en signe de confirmation.

EFFACER DES FICHIERS SUR UNE CLEF USB/ CARTE SD

Effacer un fichier

- Sélectionnez le mode USB ou SD.
- Appuyez sur « info » et maintenez la touche enfoncée pendant 2 secondes, l'écran (2) affichera (del ---001).
- Choisissez maintenant le fichier à effacer à l'aide de XXX/XXX.
- Appuyez sur « REC » et choisissez « yes/no » (oui/non) à l'aide de XXX/XXX.
- Pour confirmer, appuyez sur « REC ».

Effacer tous les fichiers (à l'aide de la télécommande)

- Sélectionnez le mode USB ou SD.
- Appuyez sur « info » et maintenez la touche enfoncée pendant 2 secondes, l'écran (2) affichera (del ---001).
- Rappuyez sur « info » et maintenez la touche enfoncée pendant 2 secondes, l'écran (2) affichera en clignotant « format y/n ». Choisissez maintenant y (oui) ou n (non) à l'aide de XXX/XXX.
- Pour confirmer, appuyez sur « REC ».

Remarque :

- Une clef USB ou une carte SD/MMS sont entièrement formatées si tous les fichiers sont effacés.
- Appuyez sur « Stop » pour quitter le mode « effacer ».

RETIRER UNE CLEF USB/CARTE SD

Pour retirer une carte mémoire, la chaîne hifi doit d'abord être éteinte ou placée sur un autre mode comme CD, cassette ou platine. Retirez ensuite la clef USB ou la carte mémoire de son emplacement.

BT: CONNEXION ET LECTURE

- Sélectionnez « PHONO/BT » avec le commutateur de fonctions (6). Positionnez le régleur « BT/Phono » sur « BT ».
- La LED du BT se met à clignoter. Cela signifie qu'il existe une connexion ou qu'une connexion est en train d'être cherchée.
- Sélectionnez le mode BT sur votre appareil (par ex. votre portable) et établissez la connexion avec BKS01.
- Dès que la connexion a pu être établie, le voyant LED du BT reste allumé en continu.
- Vous pouvez maintenant lancer la lecture.

Remarque : Pour économiser de l'énergie, la chaîne hifi s'éteint au bout de 15 minutes si aucune musique n'est jouée.

CONSEILS POUR LE RECYCLAGE



S'il existe une réglementation pour l'élimination ou le recyclage des appareils électriques et électroniques dans votre pays, ce symbole sur le produit ou sur l'emballage indique que cet appareil ne doit pas être jeté avec les ordures ménagères. Vous devez le déposer dans un point de collecte pour le recyclage des équipements électriques et électroniques.

La mise au rebut conforme aux règles protège l'environnement et la santé de vos semblables des conséquences négatives. Pour plus d'informations sur le recyclage et l'élimination de ce produit, veuillez contacter votre autorité locale ou votre service de recyclage des déchets ménagers.

Ce produit contient des piles. S'il existe une réglementation pour l'élimination ou le recyclage des piles dans votre pays, vous ne devez pas les jeter avec les ordures ménagères. Renseignez-vous sur les dispositions locales relatives à la collecte des piles usagées. La mise au rebut conforme aux règles protège l'environnement et la santé de vos semblables des conséquences négatives.

DÉCLARATION DE CONFORMITÉ



Fabricant :

Chal-Tec GmbH, Wallstraße 16, 10179 Berlin, Allemagne.

Importateur pour la Grande Bretagne :

Berlin Brands Group UK Ltd
PO Box 1145
Oxford, OX1 9UW
United Kingdom

La déclaration complète de conformité du fabricant est accessible par le lien suivant :

<https://use.berlin/10006791>

Gentile cliente,

La ringraziamo per aver acquistato il dispositivo. La preghiamo di leggere attentamente le seguenti istruzioni per l'uso e di seguirle per evitare possibili danni tecnici. Non ci assumiamo alcuna responsabilità per danni scaturiti da una mancata osservazione delle avvertenze di sicurezza e da un uso improprio del dispositivo. Scansionare il codice QR seguente, per accedere al manuale d'uso più attuale e per ricevere informazioni sul prodotto.



INDICE

Dati tecnici	86
Avvertenze di sicurezza	87
Comandi	89
Telecomando	91
Messa in funzione	92
Radio	93
Riproduzione CD / USB / SD / MP3	93
Riproduzione tramite USB o scheda di memoria	95
Disco in vinile	96
Uscita Line	96
Riproduzione cassette	97
Creare file MP3 da CD / disco / cassetta	99
Eliminare i file da USB/SD card	102
Rimozione USB/scheda di memoria	102
BT: collegamento e riproduzione	103
Smaltimento	104
Dichiarazione di conformità	104

DATI TECNICI

Numero articolo	10006791, 10038372
Collegamenti	1 x porta USB (frontale) 1 x slot SD/MMC (frontale) 1 x porta BT 1 x uscita line (connettore RCA) 1 x uscita altoparlanti (connettore RCA) 1 x 3,5 mm uscita cuffie (frontale)
Formati compatibili	MP3
Formati CD	CD, MP3-CD, vinile
Encoding-Bitrate	128 kbps, 44,1 khz
Alimentazione	230 V, 50 Hz
Consumo di energia	20 W
Dimensioni dispositivo	31,8 x 28,5 x 28,5 cm (L x A x P)
Dimensioni altoparlanti	14,7 x 22,5 x 14,2
Peso	ca 5,7 kg
Consegna	Dispositivo, 2x altoparlanti, telecomando, manuale di istruzioni
FM frequenza	88-108 MHz
BT frequenza	2402-2480 MHz
BT potenza a radiofrequenza (max.)	4 dBm

AVVERTENZE DI SICUREZZA

Avvertenze di sicurezza generiche



ATTENZIONE

Pericolo di lesione! Non ascoltare la musica a volume eccessivamente alto, in quanto può provocare danni all'udito.

- Questo dispositivo può essere utilizzato da bambini a partire da 8 anni e da persone con limitate capacità fisiche e psichiche o con conoscenza ed esperienza limitate, solo se sono stati istruiti sulle modalità d'uso e comprendono i rischi e i pericoli connessi.
- Inserire solo CD nel vano per CD.
- Non aprire mai le coperture del dispositivo e non cercare di eseguire riparazioni in modo autonomo.
- Per eventuali riparazioni, rivolgersi a personale qualificato. Il dispositivo non contiene componenti che necessitano di manutenzione da parte dell'utente.
- Una gestione impropria può causare danni al dispositivo e la perdita di validità della garanzia.

Collegamento alla rete elettrica

- Utilizzare esclusivamente il trasformatore incluso in consegna. L'utilizzo di un altro trasformatore può causare la perdita di validità della garanzia e/o provocare danni irreparabili al dispositivo.
- Staccare la spina dalla presa elettrica durante temporali.
- Assicurarsi che il dispositivo sia spento prima di staccare la spina.
- Se si utilizza una presa elettrica multipla o se si utilizza la spina come separatore, è necessario assicurarsi che queste siano sempre facilmente accessibili e pronte all'uso.
- Non gettare mai batterie nel fuoco e non cercare assolutamente di aprire il rivestimento esterno.
- Le batterie possono nuocere alla salute se vengono ingerite e devono quindi essere conservate fuori dalla portata dei bambini.

Ventilazione

- Non bloccare in nessun caso le fessure di ventilazione, i fori o le aperture del dispositivo con oggetti, come tappeti, teli e similari, altrimenti non possono essere garantite funzionalità e/o ventilazione per un utilizzo sicuro.
- Il lato inferiore del dispositivo può diventare caldo dopo utilizzi prolungati. Questo è del tutto normale.

Luogo di posizionamento

- Assicurarsi che il dispositivo si trovi su una superficie piana e stabile.
- Posizionare il dispositivo a un massimo di 1,4 metri dalla presa elettrica più vicina. Assicurarsi che non si corra il rischio di inciampare nel cavo di alimentazione e negli altoparlanti.
- Posizionare il dispositivo ad almeno un metro da altri elettrodomestici, per evitare rumori di disturbo.
- Posizionare il dispositivo in modo che si trovi entro portata per dispositivi BT esterni (ad es. iPod/iPhone/iPad/dispositivi Android/computer/ecc.). La portata (senza ostacoli) è di massimo 10 metri (33 piedi).
- Assicurarsi che il dispositivo abbia sufficiente spazio a disposizione verso l'alto per poter estrarre correttamente l'antenna.
- Non posizionare il dispositivo direttamente su superfici antiche o lucidate.

Avvertenze sul laser



ATTENZIONE

Pericolo di lesione! Non toccare mai la lente ottica nel vano dei CD e non guardare direttamente al suo interno.

- Questo dispositivo è un prodotto laser di classe 1.
- Un utilizzo diverso da quelli descritti nel manuale d'uso o una modifica al dispositivo non autorizzata possono causare l'emissione di raggi laser dannosi.

COMANDI

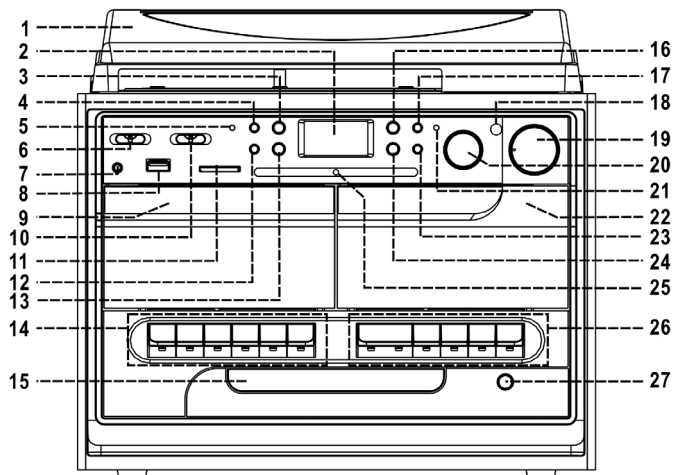

1	Protezione	15	Vano CD
2	Display LCD	16	Riproduzione / Pausa / Stop
3	Tasto registrazione	17	BT / tasto disco in vinile
4	Tasto fonte	18	Ricevitore telecomando
5	Spia Bluetooth	19	On/Off / regolatore volume +/-
6	Selettore di funzione	20	Regolatore frequenza
7	Attacco cuffie 3,5 mm	21	Spia a LED FM Stereo
8	Porta USB	22	Vano cassetta (Deck 2)
9	Vano cassetta (Deck 1)	23	Tasto di sincronizzazione della velocità
10	Selezione banda / FM stereo	24	Tasto skip up
11	Slot SD/MMC	25	Spia LED frequenza banda FM
12	Folder Up	26	Tasti vano cassetta (Deck 2)
13	Tasto skip down	27	CD: aprire/chiedere
14	Tasti vano cassetta (Deck 1)		

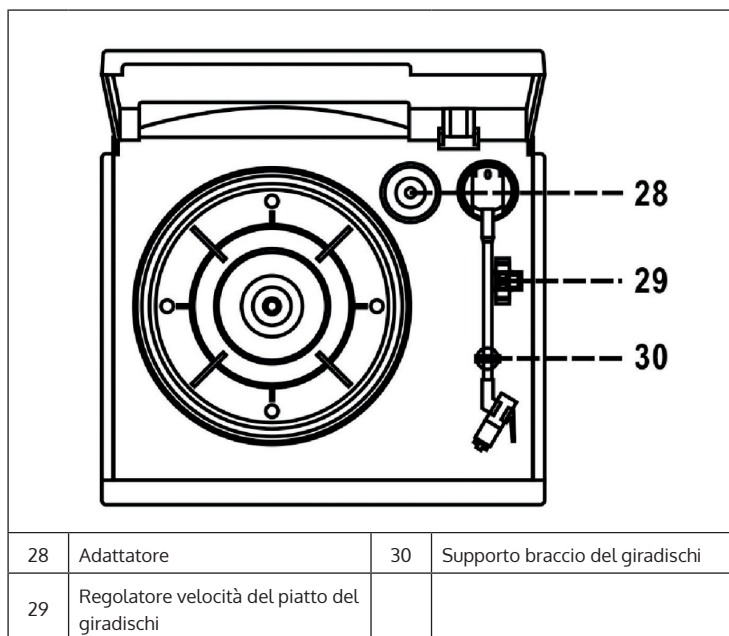

TELECOMANDO

Nota: il telecomando necessita di 2 batterie AAA per il funzionamento.
Le batterie non sono incluse in consegna!

	1	Aprire/Chiudere	Premere questo tasto per aprire o chiudere il vano per i CD
	2	INFO	Selezionare la codifica per la velocità di trasmissione
	3	REC	Registrare/Copiare
	4	PLAY MODE	Ripetizione/Intro/Riproduzione casuale
	5	PROG.	Riproduzione programmata
	6	Play/Pausa	Riproduzione/Pausa
	7	Tornare indietro o cercare	Saltare o tornare indietro
	7	Andare avanti o cercare	Saltare o andare avanti
	8	Stop	Stop/Terminare la riproduzione programmata
	9	FOLDER	Procedere in avanti nella cartella
	10	SOURCE	Modalità CD/USB/SD
11	TS (Track Separation)	Divisione dei titoli durante la registrazione	

MESSA IN FUNZIONE

Installazione

- Disimballare il dispositivo e rimuovere completamente il materiale di protezione.
- Collegare il dispositivo all'alimentazione solo quando tutti gli altri collegamenti necessari sono stati eseguiti.
- Non ostruire le aperture di ventilazione. Assicurarsi che intorno al dispositivo ci sia spazio libero sufficiente affinché l'aria possa circolare liberamente.

Assemblare il rivestimento superiore

- Premere la staffa in metallo sul retro.
- Assemblare il rivestimento con la staffa in metallo.
- Assemblare il rivestimento all'unità principale.

Collegamento alla corrente

- Collegare il cavo di alimentazione (35) ad una presa elettrica e collegare gli altoparlanti all'attacco apposito (33).
- Accendere il dispositivo ruotando la manopola (19) fino a sentire un clic.
- Impostare il selettore di funzione (6) su „Tuner“ e il display (2) si accende. Il dispositivo è ora pronto a riprodurre la musica.

RADIO

Ricerca canali manuale:

- Impostare il selettore di funzione (6) su „Tuner“ e selezionare la banda desiderata con il selettore di banda (10).
- Ruotare il regolatore di frequenza (18) per sintonizzarsi sulla stazione desiderata.
- Regolare il volume con il regolatore del volume (19).

FM ricezione stereo:

- Posizionare il selettore di banda (10) su FM per la ricezione delle stazioni in mono. In alcuni casi la ricezione delle stazioni più deboli diventa migliore.
- Posizionare il selettore di banda (10) su FM-St per la ricezione della stazione in stereo. La spia a LED FM St si accende.

Per una ricezione migliore: AM: l'antenna ad asta può essere spostata e riposizionata per ottenere una ricezione migliore. FM: l'antenna a filo (31) deve essere completamente distesa.

RIPRODUZIONE CD / USB / SD / MP3

Impostare il selettore di funzione (6) su „CD/ USB/SD“ e premere „Open/ Close“ (27) per aprire il vano CD. Inserire un CD con il lato stampato rivolto verso l'alto e chiudere il vano. Il CD viene analizzato e il display visualizza il numero di brani presenti e il tempo di riproduzione.

- Premere „Play/Pause/Stop“ (16) per avviare la riproduzione del primo brano.
- Per interrompere la riproduzione, premere il tasto „Play/Pause/Stop“ (16). Il tempo di riproduzione si arresta. Premere di nuovo „Play / Pause / Stop“ (16) per riprendere la riproduzione.
- Se si tiene premuto „Play/Pause/Stop“ (16) per più di 2 secondi, la riproduzione viene arrestata.
- Premere durante la riproduzione, „skip up“ (24) per passare al brano successivo. Premere „skip down“ (13) durante la riproduzione per tornare all'inizio del brano corrente. Per riavvolgere e andare avanti rapidamente, tenere premuti i tasti freccia.

Per MP3-CD:

- Premere il tasto „Folder up“ (12) e il numero della cartella aumenta.
- Premere il tasto „Skip Up / Down“ (24,13) per cambiare il numero del brano.
- Dopo aver selezionato il brano, premere „Play/Pause/Stop“ (16) per avviare la riproduzione.

Funzione ID3 (titolo/album) (tramite telecomando)

- Premere „Info“ durante la riproduzione di MP3 per visualizzare le informazioni sul brano. Premere di nuovo „Info“ per disattivare le informazioni.

Ricerca nome cartella / titolo (tramite telecomando)

- Premere una volta „Find“ e poi „skip up“ (o „skip down“) (24,13). Ora è possibile sfogliare i brani in ordine alfabetico e riprodurli premendo „Play/Pause/Stop“ (16).
- Premere di nuovo „Find“ e poi „skip up“ (o „skip down“) (24,13). Ora è possibile sfogliare i brani in ordine alfabetico e riprodurre con „Play/Pause/Stop“ (16) tutti i brani presenti nella cartella.

Ripeti/Intro/riproduzione casuale

Premere il tasto „Repeat/intro/random“ prima o durante la riproduzione per riprodurre un brano, una cartella o tutti i brani.

Per i CD: (1) Ripetizione 1 -> (2) Ripetere tutte i brani -> (3) Intro -> (4) Riproduzione casuale -> (5) off.

Per MP3-CD: (1) Ripetizione 1 -> (2) Ripeti cartella -> (3) Ripetere tutti i brani -> (4) Intro -> (5) Riproduzione casuale -> (6) off.

Riproduzione programmata di CD (tramite telecomando)

Si possono riprodurre fino a 32 CD/brani MP3 in ordine casuale. Il dispositivo deve trovarsi in modalità Stop:

- Passare alla modalità CD/USB e interrompere la riproduzione.
- Premere „Program” e viene visualizzato „PROG”. Inoltre vengono visualizzati il programma e il numero del brano.
- Selezionare il brano desiderato con (24, 13).
- Premere „Program” per aggiungere il brano alla programmazione.
- Ripetere i punti 3 e 4 per tutti gli altri brani.
- Dopo aver aggiunto tutti i brani della playlist, premere (16) per avviare la riproduzione.
- Per interrompere la riproduzione, premere „STOP” fino a che „PROG” scompare sul display (2).

Nota: Se il nome del brano non è specificato, sul display LCD (2) viene visualizzato „none” oppure „unknown”. Il display LCD (2) supporta soltanto caratteri inglesi. Requisiti per i brani MP3: Bitrate MP3: 256kbps 32kbps. Le prestazioni di riproduzione variano a seconda della qualità di registrazione.

RIPRODUZIONE TRAMITE USB O SCHEDA DI MEMORIA

Il sistema è in grado di riprodurre file MP3 che si trovano su dispositivi di memorizzazione USB o su schede di memoria.

- Impostare il selettore di funzione (6) su „USB/SD” e selezionare con il tasto fonte (4) „USB” oppure „Card”.
- Collegare un dispositivo di memoria USB o inserire una scheda di memoria.
- Se non si inserisce correttamente il dispositivo USB o la scheda di memoria, il dispositivo e/o la scheda di memoria si possono danneggiare.
- Il dispositivo legge automaticamente il dispositivo inserito e visualizza il numero di brani presenti. La riproduzione funziona allo stesso modo come per i CD/MP3-CD.

Nota: il dispositivo è in grado di rilevare e leggere i file MP3 solo tramite la porta USB. Se si collega un lettore MP3, è possibile che non venga rilevato a causa di differenti formati di file. Non si tratta di un malfunzionamento. La porta USB non supporta il cavo di prolunga USB e non può essere collegata direttamente ad un PC.

DISCO IN VINILE

- Prima dell'uso, rimuovere la protezione e allentare il braccio dal supporto e dopo l'uso fissarlo nuovamente.
- Impostare il selettore di funzione (6) su „phono“ e l'interruttore „Bluetooth/Phono“ su „PHONO“.
- Impostare la velocità con il regolatore della velocità del giradischi.
- Posizionare il disco sul piatto del giradischi. Se necessario utilizzare l'adattatore (28).
- Sollevare il braccio del giradischi e spostarlo lentamente verso il bordo del vinile. Il piatto del giradischi inizia a ruotare.
- Collocare il braccio nella posizione desiderata.
- Regolare il volume.
- Al termine, il giradischi si arresta automaticamente. Ora sollevare il braccio e posizionarlo sul supporto.
- Per arrestare il piatto manualmente, sollevare il braccio e posizionarlo sul supporto.

Nota: se il vinile dispone della funzione auto stop, il piatto si arresta prima della fine. (Per attivare la funzione auto stop, spegnere il dispositivo e posizionare l'interruttore auto stop (34) su On). Ora avviare la riproduzione.

USCITA LINE

È possibile collegare il dispositivo ad un sistema Hi-Fi tramite il connettore RCA. Utilizzare l'uscita Line (32).

RIPRODUZIONE CASSETTE

Funzionamento generale

Stop/Eject	Interrompere tutte le funzioni. Premere ancora una volta per aprire lo sportello.
FFW / REV	Premere per l'avanzamento/riavvolgimento rapido. Premere Stop per uscire.
Riproduzione	Premere per riprodurre i brani.
Pausa	Premere per mettere in pausa. Per continuare, premere di nuovo.
Registrazione (solo Deck1)	Premere insieme a Play per avviare la registrazione

Riproduzione:

- Selezionare l'opzione „Tape“ (6).
- Inserire una cassetta.
- Premere „Play“ per riprodurre.
- Regolare il volume (19).
- Premere Pause per interrompere la riproduzione.
- Premere il tasto „Stop / Eject“ per arrestare la riproduzione.

Nota: è possibile riprodurre una cassetta dopo l'altra. Se si premono „Pause“ e „Play“ su Deck 1 e „Play“ su Deck 2, la cassetta in Deck 1 verrà riprodotta automaticamente dopo la cassetta in Deck 2.

Registrazione di cassette (da Deck 2 a Deck 1):

Con questo dispositivo è possibile duplicare cassette. Questo avviene sempre da Deck 1 (riproduzione) a Deck 2 (registrazione).

Sincronizzazione a velocità normale:

- Selezionare l'opzione „Tape“ (6).
- Inserire una cassetta da riprodurre nel Deck 2 e una vuota nel Deck 1.
- Prima premere il tasto „Pause“ e poi „Record“ e „Play“ sul Deck 1.
- Premere ora „Play“ sul Deck 2 e premere Pause sul Deck 1 per iniziare la registrazione.
- Al termine, premere „Pause“ sul Deck 1 e „Stop“ sul Deck 2.

Sincronizzazione a velocità elevata:

È possibile copiare cassette a velocità elevata e risparmiare tempo rispetto alla normale registrazione.

- Impostare „Dubbing“ (23) su „Hi“ ed eseguire la copia come descritto sopra.
- Quando si copia a velocità elevata, possono verificarsi delle interferenze audio. Per evitare questo, impostare il volume al minimo.
- Non regolare „Dubbing“ (23) durante la registrazione, in quanto ciò potrebbe danneggiare le cassette.

Registrazione dalla radio

- Selezionare „Tuner“ (6).
- Selezionare la stazione desiderata e inserire una cassetta vuota nel Deck 1.
- Premere „Record“ e „Play“ per iniziare la registrazione.
- Per uscire, premere „Pause“ e poi „Stop/Eject“.

Registrazione di un disco in vinile

- Selezionare l'opzione „Phono“ (6).
- Inserire una cassetta vuota nel Deck 1.
- Premere prima il tasto „Pause“ e poi „Record“ e „Play“. La registrazione è ora in standby.
- A questo punto avviare la riproduzione del disco. Premere „Pause“ per iniziare la registrazione.
- Per uscire, premere prima „Pause“ e poi „Stop/Eject“. Infine riporre il braccio del giradischi sul sup- porto.

CREARE FILE MP3 DA CD / DISCO / CASSETTA

Il dispositivo può creare file MP3 da CD, dischi in vinile e cassette e memorizzarli su USB o scheda SD/MMC.

Codificare il CD

(1) Registrare il brano

- Inserire il CD che si intende registrare.
- Premere „Record“ (3) mentre il brano desiderato viene riprodotto.
- I simboli corrispondenti  & **REC** lampeggiano sul display durante la codifica.
- Dopo la codifica la riproduzione si arresta.

(2) Registrare l'intero CD

- Inserire un CD e chiudere il vano CD.
- Premere „Record“ (3). Nota: non premere „Play“ e „Record“, altrimenti viene registrato un solo un titolo.
- I simboli corrispondenti  & **REC** lampeggiano sul display LCD durante il processo di codifica.
- Dopo la codifica la riproduzione si arresta.

(3) Codifica programmata

- Inserire un CD e chiudere il vano CD.
- Programmare la playlist. Seguire la procedura contenuta nella sezione “riproduzione programma- ta di CD (tramite telecomando)” e poi premere „Play/Pause/Stop“ (16).
- Premere per 2 secondi „Play/Pause/Stop“ (16) durante la riproduzione per uscire.
- Premere „Record“ (3), i simboli corrispondenti  & **REC** lampeggiano sul display durante il processo di codifica. Dopo la codifica la riproduzione si interrompe.

Nota:

- La velocità di registrazione è di 1:1.
- In modalità copia, vengono copiati solo i file MP3.
- Il dispositivo crea una cartella „audio“ per la codifica e una cartella „fcopy“ per la copia.
- Il formato di registrazione è predefinito - Bitrate MP3: 128kbps, 44,1 kHz.
- Nessun brano sarà aggiunto durante la codifica.
- Per mettere in pausa la registrazione, premere „Record“.
- I file vengono memorizzati su USB se si inserisce un dispositivo USB o una memory card.
- Possono essere copiati da USB/SD solo brani completi. Se l'operazione di copia viene interrotta, non viene memorizzato nessun brano sulla scheda SD/MMC o USB.



(4) Copiare file MP3

Se si inserisce un CD MP3 invece di un CD audio, il dispositivo copia i file su USB/SD quando si preme „Record“ (3). L'utilizzo è lo stesso spiegato sopra. Una volta rilevati, i file MP3 vengono copiati



Nota:

- I file vengono memorizzati su USB se è inserita USB o memory card.
- Se durante la riproduzione da USB o SD si preme „Record“, il brano corrente viene copiato da USB a SD o da SD su USB.

Codificare dischi in vinile

- Collegare un dispositivo di memoria USB con sufficiente spazio libero.
- Selezionare „Phono“ (6) e poi premere immediatamente „Record“ (3).
- Sul display LCD (2) lampeggia „USB“ e poi e durante il processo di codifica lampeggia i simboli corrispondenti  & .
- Avviare la riproduzione dei brani desiderati.
- Per uscire, premere „Record“ (3), il display smette di lampeggiare e compare „Phono“.

Codificare cassette

- Collegare un dispositivo di memoria USB con sufficiente spazio libero.
- Selezionare l'opzione „Tape“ (6) e poi premere immediatamente „Record“ (3).
- Sul display LCD (2) lampeggia „USB“ e poi e durante il processo di codifica lampeggiano i simboli corrispondenti  & .
- Avviare la riproduzione dei brani desiderati della cassetta.
- Per uscire, premere „Record“ (3), il display smette di lampeggiare e compare „Tape“.



Copiare file da USB a SD e viceversa

È possibile copiare file da USB a scheda SD / MMC premendo „Record“ (3):

(1) Copiare un brano (copia dalla scheda SD a USB)

- Riprodurre il brano da scheda SD / MMC.
- Premere „Record“ (3) durante la riproduzione del brano desiderato.
- Al termine del processo, la riproduzione si arresta.

(2) Riprodurre tutti i brani (da scheda SD a USB).

- Passare alla modalità SD e inserire la scheda di memoria da copiare.
- Dopo che la scheda di memoria è stata letta, premere il tasto „Record“ (3). Durante la codifica appare  & .
- Al termine della copia, la riproduzione si arresta.

Codifica del bitrate (tramite telecomando)

È possibile regolare il bit rate a piacimento. Il raggio selezionabile va da 32/64/96/128/192/ 256 kbps.

- Selezionare „Phono“ (6) e rimanere in modalità Stop.
- Premere „Info“ e sul display LCD (2) viene visualizzato il bitrate standard (128 kbps).
- Premere i tasti skip (13.24) per selezionare il bitrate desiderato per la codifica.
- Premere „Info“ per confermare e sul display compare „Phono“.

Separazione brano (tramite telecomando)

È possibile dividere in brani la musica registrata dal disco in vinile al dispositivo USB/SD. Ogni volta che si preme il tasto di separazione della traccia, verrà creato un nuovo file/brano. Sul display lampeggiano brevemente „PHONO” o „TAPE”: il dispositivo sta creando con successo un nuovo brano.

ELIMINARE I FILE DA USB/SD CARD

Eliminare i file da USB/SD card

- Selezionare la modalità USB o SD.
- Tenere premuto „Info” per 3 secondi e sul display (2) appare (del---001).
- Ora selezionare tramite (13,24) il file da eliminare.
- Premere „REC” e selezionare con (13/24) „yes/no” (si / no).
- Per confermare premere „REC”.

Eliminare tutti i file (tramite telecomando)

- Selezionare la modalità USB o SD.
- Tenere premuto „Info” per 3 secondi e sul display (2) appare (del --- 001).
- Tenere premuto „Info” ancora una volta e appare „formato y/n”.
- Selezionare tramite (13/24) y (si) op- pure n (no).
- Per confermare premere „REC”.

Nota:

- Un dispositivo USB o una scheda SD/MMC sono completamente formattati quando tutti i file sono eliminati.
- Premere „Stop” per uscire dalla modalità di cancellazione.

RIMOZIONE USB/SCHEDA DI MEMORIA

Per rimuovere un supporto di memorizzazione, il dispositivo deve essere prima spento o trovarsi in un'altra modalità, (ad esempio CD, cassetta, vinile). Rimuovere quindi il dispositivo USB o la scheda di memoria.

BT: COLLEGAMENTO E RIPRODUZIONE

- Utilizzare il selettore di funzione (6) „PHONO/BT“. Quindi, impostare la manopola „Bluetooth/Phono“ su „BT“.
- Il LED Bluetooth (5) lampeggia. Questo significa che non vi è alcuna connessione/il dispositivo cerca la connessione.
- Selezionare la modalità Bluetooth del dispositivo Bluetooth (ad esempio un cellulare) e selezionare AUNA 388-BT per stabilire la connessione.
- Una volta effettuata la connessione, la spia LED Bluetooth rimane accesa.
- A questo punto è possibile avviare la riproduzione.

Nota: Per risparmiare energia, il dispositivo si spegne dopo un'inattività di 15 minuti.

SMALTIMENTO



Se nel proprio paese si applicano le regolamentazioni inerenti lo smaltimento di dispositivi elettrici ed elettronici, questo simbolo sul prodotto o sulla confezione segnala che questi prodotti non possono essere smaltiti con i rifiuti normali e devono essere portati a un punto di raccolta di dispositivi elettrici ed elettronici. Grazie al corretto smaltimento dei vecchi dispositivi si tutela il pianeta e la salute delle persone da possibili conseguenze negative. Informazioni riguardanti il riciclo e lo smaltimento di questi prodotti si ottengono presso l'amministrazione locale oppure il servizio di gestione dei rifiuti domestici.

Il prodotto contiene batterie. Se nel proprio paese si applicano le regolamentazioni inerenti lo smaltimento di batterie, non possono essere smaltite con i normali rifiuti domestici. Preghiamo di informarvi sulle regolamentazioni vigenti sullo smaltimento delle batterie. Grazie al corretto smaltimento dei vecchi dispositivi si tutela l'ambiente e la salute delle persone da conseguenze negative.

DICHIARAZIONE DI CONFORMITÀ

**Produttore:**

Chal-Tec GmbH, Wallstraße 16, 10179 Berlino, Germania.

Importatore per la Gran Bretagna:

Berlin Brands Group UK Ltd
PO Box 1145
Oxford, OX1 9UW
United Kingdom

La dichiarazione di conformità completa del produttore è disponibile al seguente link:
<https://use.berlin/10006791>

