



TT-92W

Plattenspieler

Turntable

Tocadiscos

Platine vinyle

Giradischi

10008988

10008989

auna

[www.auna-multimedia.com](http://www.auna-multimedia.com)



**Sehr geehrter Kunde,**

wir gratulieren Ihnen zum Erwerb Ihres Gerätes. Lesen Sie die folgenden Hinweise sorgfältig durch und befolgen Sie diese, um möglichen Schäden vorzubeugen. Für Schäden, die durch Missachtung der Hinweise und unsachgemäßen Gebrauch entstehen, übernehmen wir keine Haftung. Scannen Sie den folgenden QR-Code, um Zugriff auf die aktuellste Bedienungsanleitung und weitere Informationen rund um das Produkt zu erhalten:

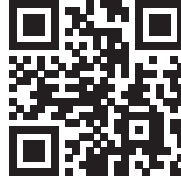

---

**INHALTSVERZEICHNIS**

---

Technische Daten 4	
Sicherheitshinweise 4	
Geräteübersicht 6	
Fernbedienung 8	
Inbetriebnahme und Bedienung 9	
Radio wiedergeben 9	
Schallplatte 10	
AUX-IN-Anschluss 10	
Wiedergabe von MP3-Dateien von USB/SD-Anschluss 11	
Wiedergabe 12	
Line-Ausgang 13	
Aufnahme 13	
Hinweise zur Entsorgung 14	
Konformitätserklärung 63	

English 15
Français 27
Español 39
Italiano 51

---

## TECHNISCHE DATEN

---

Artikelnummer	10008989
Stromversorgung	220-240 V ~ 50/60 Hz
Hinweis: Zu diesem Plattenspieler können Sie unter der Artikelnummer 10008988 zusätzlich eine Ersatz-Nadel erwerben. Besuchen Sie dafür unsere Webseite: <a href="http://www.elektronik-star.de">www.elektronik-star.de</a>	

---

## SICHERHEITSHINWEISE

---

### Allgemeine Hinweise

- **Blitzschlag** - Wenn Sie das Gerät länger nicht benutzen oder es gewittert, ziehen Sie den Stecker aus der Steckdose oder trennen Sie das Gerät vom Antennenanschluss. Dadurch werden Schäden am Produkt durch Blitzschlag und Überspannung vermieden.
- **Überlastung** - Überlasten Sie keine Steckdosen, Verlängerungskabel oder integrierten Steckdosen, da dies zu einem Brand oder Stromschlag führen kann.
- **Fremdkörper und Flüssigkeitseintritt** - Schieben Sie niemals Gegenstände jeglicher Art durch Öffnungen in das Gerät, da sie gefährliche Spannungspunkte berühren oder Teile kurzschließen können, die zu einem Brand oder einem elektrischen Schlag führen könnten. Verschütten Sie niemals Flüssigkeiten jeglicher Art auf dem Gerät.
- **Reparatur und Wartung** - Versuchen Sie nicht, dieses Produkt selbst zu warten, da Sie sich durch das Öffnen oder Entfernen von Abdeckungen gefährlichen Spannungen oder anderen Gefahren aussetzen. Überlassen Sie alle Wartungsarbeiten qualifiziertem Servicepersonal.
- **Schäden, die einen Service erfordern** - Ziehen Sie den Netzstecker aus der Steckdose und wenden Sie sich an einen qualifizierten Fachbetrieb, wenn eine der folgenden Situationen eintritt:
  - a) Wenn das Netzkabel oder der Stecker beschädigt ist.
  - b) Wenn Flüssigkeit verschüttet wurde oder Gegenstände auf das Produkt gefallen sind.
  - c) Wenn das Produkt Regen oder Wasser ausgesetzt war.
  - d) Wenn das Produkt heruntergefallen oder beschädigt ist.
  - e) Wenn das Produkt eine deutlich verringerte Leistung aufweist.

- **Ersatzteile** - Wenn Ersatzteile benötigt werden, stellen Sie sicher, dass der Fachbetrieb, der die Teile ersetzt, nur Ersatzteile verwendet, die vom Hersteller zugelassen sind oder dieselben Eigenschaften wie das Originalteil haben. Unbefugter Austausch kann zu Feuer, Stromschlag oder anderen Gefahren führen.
- **Wärme** - Stellen Sie das Gerät nicht in der Nähe von Wärmequellen wie Heizkörpern, Heizregistern, Öfen oder anderen Produkten (einschließlich Verstärkern) auf.

### **Besondere Hinweise**

- Kinder ab 8 Jahren, psychisch, sensorisch und körperlich eingeschränkte Menschen dürfen das Gerät nur benutzen, wenn sie vorher von einer für sie verantwortlichen Aufsichtsperson ausführlich mit den Funktionen und den Sicherheitsvorkehrungen vertraut gemacht wurden und die damit verbundenen Risiken verstehen.
- Kinder sollten beaufsichtigt werden, um sicherzustellen, dass sie nicht mit dem Gerät spielen. Achten Sie darauf, dass Kinder und Babys nicht mit Plastiktüten oder anderen Verpackungsmaterialien spielen.
- Achten Sie darauf, dass der Netzstecker / Netzadapter immer leicht zugänglich bleibt, damit das Gerät im Notfall schnell von Stromnetz getrennt werden kann.
- Wenn Sie das Gerät nicht mehr benutzen, schalten Sie es aus und ziehen Sie den Stecker aus der Steckdose.

# GERÄTEÜBERSICHT

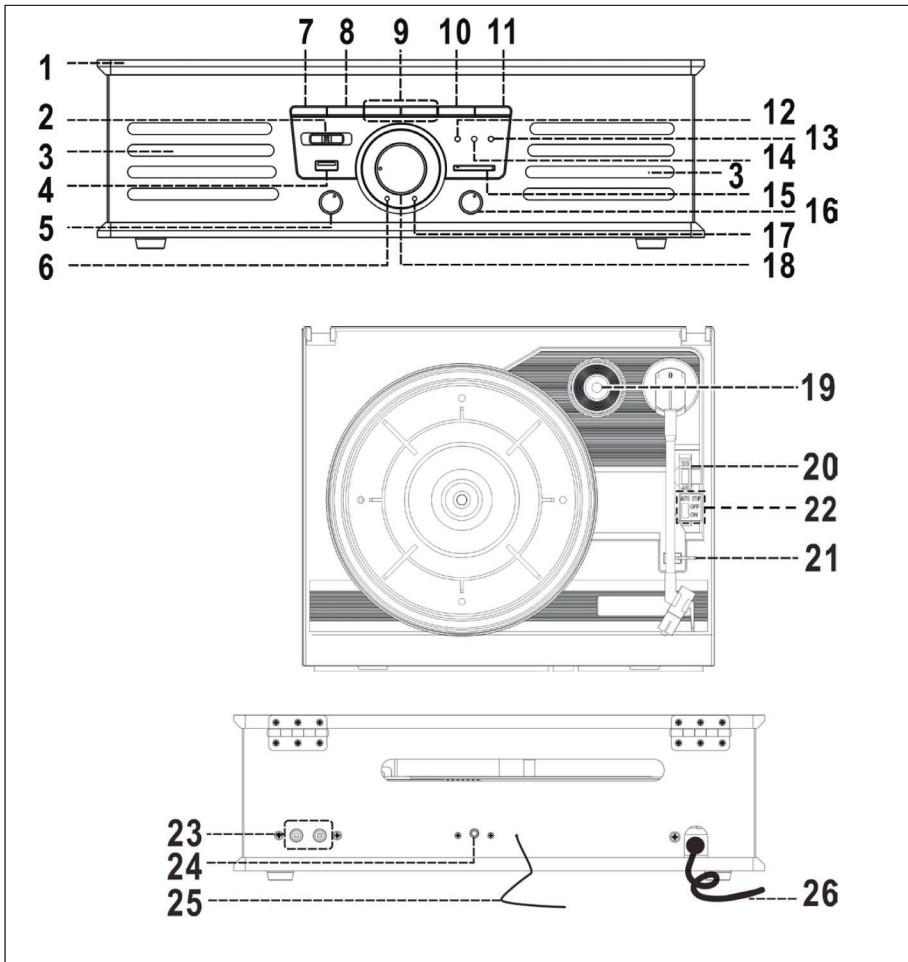

1	Staubschutz	14	Wiederhol-/Zufallsfunktion (LED Indikator)
2	Band/FM- Wahlschalter	15	SD/MMC-Anschluss
3	Lautsprecher	16	Ein/Standby/Lautstärke
4	USB-Anschluss	17	Ein/Aus (LED Indikator)
5	Funktionstaste	18	Frequenzregler
6	FM-Stereo (LED Indikator)	19	45 RPM Adapter
7	Wiederhol-/Zufallsfunktion	20	Geschwindigkeitsregler
8	Aufnahmetaste	21	Tonarm Sicherung
9	Titel vor/zurück	22	Auto Stop Schalter
10	Wiedergabe/Pause/Stop	23	Cinch-Audio-Ausgang
11	+10 Taste	24	3.5 mm AUX-IN-Anschluss
12	Aufnahme LED Indikator	25	FM-Antenne
13	Wiedergabe LED Indikator	26	Netzkabel

## FERNBEDIENUNG

Für den Betrieb benötigt die Fernbedienung 2 AAA-Batterien (nicht im Lieferumfang enthalten)

Skip/Serch forward ►► Skip/Search backward ◀◀	Titel vor Titel zurück
Play/Pause ►	Wiedergabe/Pause
+10/-10	MP3: 10 Titel vor oder zurück
Stop ■	Anhalten
REP/RAN	Wiederholen/ Zufallswiedergabe
Track Separation <b>TS</b>	Titeltrennung
REC	Aufnahme
DELETE	Löschen

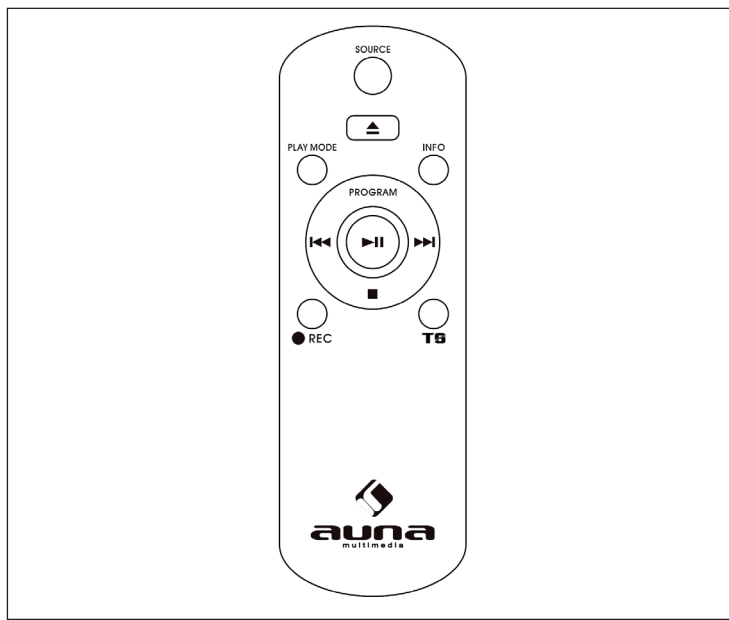



---

## INBETRIEBNAHME UND BEDIENUNG

---

### Aufbau

- Packen Sie alle Teile aus und entfernen Sie die Verpackung.
- Schließen Sie das Gerät nicht an, bevor die Spannungsversorgung geprüft und sämtliche Kabel angeschlossen haben.
- Decken Sie keine Belüftungsöffnungen ab und vergewissern Sie sich, dass rund um das Gerät mehrere Zentimeter Platz zur Belüftung sind.

### Anschluss

- Stecken Sie den Stromstecker in eine geeignete Steckdose.
- Drehen Sie den Lautstärkereglers(26) auf bis die Betriebs-LED aufleuchtet.

---

## RADIO WIEDERGEBEN

---

- 1 Schalten Sie das Gerät ein und wählen Sie mit Hilfe der Funktionstaste(5) die Position „Tuner“ aus.
- 2 Stellen Sie mithilfe des Frequenzreglers (18) den gewünschten Radiosender ein.
- 3 Mit Lautstärkereglers (16) können Sie die Lautstärke entsprechend Ihren Hörgewohnheiten anpassen.

### FM und FM-Stereo Empfang

- Stellen Sie den Band/FM-Wahlschalter (2) auf „FM“, um den Sender in Mono zu empfangen. Bei schwachen Sendersignalen wird der Mono-Modus empfohlen.
- Stellen Sie den Schalter(21) auf „FM ST“, um den Sender in Stereo empfangen.
- Wird ein Sender als Stereosignal empfangen, leuchtet der Indikator (6) auf.

**Hinweise für einen besseren Empfang:** Im Gerät ist eine FM-Wurfantenne (19) integriert. Durch eine Positionsänderung der Antenne sowie des Geräts selbst kann der Empfang verbessert werden.

---

## SCHALLPLATTE

---

### Vor Gebrauch:

- Entfernen Sie alle Verpackungen und Klebebänder
- Klappen Sie die durchsichtige Kunststoffabdeckung der Ton-Nadel nach oben und klappen Sie sie nach Gebrauch wieder nach unten.
- Entfernen Sie den schwarzen Kabelbinder und drücken Sie vorsichtig die Halteschelle, die den Tonarm sichert, nach oben und nach rechts.

- 1 Wählen Sie „Phono“ mit dem Schalter(5).
- 2 Stellen Sie die richtige Geschwindigkeit ein.
- 3 Legen Sie eine Schallplatte auf, verwenden Sie ggf. den 45 RPM Spindel - Adapter.
- 4 Heben Sie den Tonarm von der Tonarmablage und führen Sie ihn zum Schallplattenrand.
- 5 Die Schallplatte beginnt sich zu drehen.
- 6 Platzieren Sie den Tonarm auf der gewünschten Stelle auf der Schallplatte.
- 7 Regulieren Sie die Lautstärke.
- 8 Die Wiedergabe stoppt automatisch am Ende der Schallplatte.
- 9 Heben Sie den Tonarm vorsichtig von der Schallplatte und sichern Sie diesen auf der Tonarmablage.
- 10 Um die Wiedergabe manuell zu stoppen, heben Sie den Tonarm von der Schallplatte und legen Sie ihn auf der Tonarmablage ab.

### Auto-Stop Funktion

Es gibt Schallplatten, bei denen die Wiedergabe gestoppt wird, bevor das letzte Lied abgespielt. Das liegt daran, dass die Auto-Stop-Zone außerhalb der voreingestellten Auto-Stop-Zone liegt. Falls die der Fall ist, schieben Sie den Auto-Stop-Regler auf der Rückseite des Gerätes auf „off“, der Tonarm gibt nun auch den Rest der Schallplatte wieder. Die Wiedergabe stoppt nun nicht mehr automatisch. Sie müssen nun zum Anhalten der Schallplatte den Tonarm von der Schallplatte nehmen. Nadel austauschen: Falls die Nadel ausgetauscht werden muss, können Sie eine Universal-Nadel für 45/33/78 RPM Schallplatten verwenden.

---

## AUX-IN-ANSCHLUSS

---

Zum Anschluss von analogen Wiedergabegeräten. Über diese Buchse können Sie auch den Ton anderer Wiedergabegeräte wie MP3-Player, CD-Player usw. über die Lautsprecher hören. Wählen Sie mithilfe der (5) den " PHONO/AUX " Position aus und verbinden Sie die beiden Geräte mit einem entsprechenden Kabel. Hinweis: Stellen Sie die Lautstärke des externen Gerätes auf eine hörgerechte Lautstärke.

---

## WIEDERGABE VON MP3-DATEIEN VON USB/SD-ANSCHLUSS

---

- 1 Stellen Sie den Wahlschalter(5) auf „USB“ oder „SD“.
- 2 Schließen einen USB/SD-Speichermedium an. Falls Sie versuchen das Speicher- medium falsch herum einzulegen, kann es zu Schäden am Gerät kommen. Prüfen Sie die richtige Ausrichtung vor dem Einsetzen.
- 3 Das Gerät beginnt automatisch mit dem Laden und zeigt die Anzahl den MP3-Dateien an.

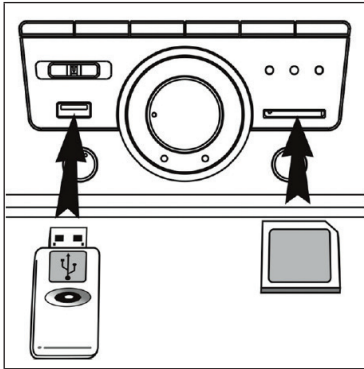

### Hinweise

- Das Gerät kann über USB nur MP3-Dateien lesen.
- Sollten Sie einen MP3-Player mittels USB an das Gerät anschließen, wird er unter Umständen nicht als USB-Speicher erkannt. Dies ist keine Fehlfunktion.
- Der USB-Anschluss ist nicht für USB-Verlängerungen oder den direkten Anschluss an einen PC ausgelegt.

### Entfernen von USB / Speicherkarte

Vor dem Entfernen müssen Sie das Gerät abschalten bzw. den Modus zu „PHONO“, oder „TUNER“ wechseln. Nun können Sie das Speichermedium entnehmen.

## WIEDERGABE

### Wiedergabe/Pause/Stop

- Damit die Wiedergabe unterbrochen wird drücken Sie die ►|| Taste (10) einmal, um mit der Wiedergabe fortzufahren drücken Sie die Taste erneut.
- Halten Sie die Taste länger gedrückt (2 Sek.) stoppen Sie die Wiedergabe, um die Wiedergabe zu starten müssen Sie die Taste einmal drücken.

### Überspringen/Suchmodus (Überspringen/Suche vor/Suche zurück)

- Drücken Sie während der Wiedergabe ►► wechselt das Gerät zum nächsten Titel.
- Drücken Sie während der Wiedergabe ◀◀ wechselt das Gerät zum Anfang des Titels.
- Drücken Sie während der Wiedergabe die oben erwähnten Tasten zwei Mal wechselt das Gerät zum nächsten oder vorherigen Titel.

### Anforderungen an MP3-Titel:

- MP3-Bitrate: 32kbps ~ 256kbps. Sampling-Rate: 32kHz, 44.1kHz und 48 Hz dekodierbar
- Die Wiedergabeleistung variiert je nach Aufnahmequalität. Das Einlesen der MP3-CDs kann länger dauern als bei normalen CDs.

### Wiederholung/Intro/Zufallswiedergabe

Drücken Sie „Repeat/Random“-Taste (7) vor oder während der Wiedergabe, um einen Titel, einen Ordner oder alle Titel in verschiedenen Modi wiederzugeben: (1) Wiederholung 1 > (2) Wiederholung 1 Ordner > (3) Wiederholung alle > (4) Zufallswiedergabe > (5) Aus.

Wiedergabemodus	LCD-Anzeige
Wiederholung Titel	rot blinkend
Wiederholung alle	rot leuchtend
Zufallswiedergabe	grün leuchtend
Aus	-----

**Wiederholung:** Sie können ununterbrochen einen Titel oder Ordner hören.  
**Zufallswiedergabe:** Sie können sich alle Titel in zufälliger Reihenfolge anhören.

---

## LINE-AUSGANG

---

Sie können das Gerät über den Line-Ausgang (23) mit einer Stereoanlage verbinden. Verbinden Sie den Line- Ausgang mit dem AUX-Eingang der Stereoanlage: Verwenden Sie hierzu ein Cinchkabel (nicht im Lieferumfang enthalten).

### Hinweise:

- Die Tonwiedergabe über die integrierten Lautsprecher wird nicht unterbrochen, selbst dann nicht, wenn das Gerät mit einer HiFi-Anlage verbunden ist. Drehen Sie die Lautstärke auf ein Minimum.
- Das Gerät wechselt automatisch in den Standby-Modus, wenn länger als 15 min keine Musik wiedergegeben wird.

---

## AUFNAHME

---

Das Gerät ist in der Lage Aufnahmen von der Schallplatte/AUX/Line-IN machen und im MP3 Format auf USB/SD abzuspeichern.

### Aufnahme von der Schallplatte

- 1 Stellen Sie den Schalter(5) auf „Phono/Aux“ und drücken Sie „REC“ (8).
- 2 Der Indikator (8) leuchtet auf. Das System ist bereit für die Aufnahme.
- 3 Starten Sie die Wiedergabe.
- 4 Um die Aufnahme zu stoppen, drücken Sie die Taste (8) erneut.

**Hinweis:** Die Aufnahmegeschwindigkeit ist 1:1 zur Wiedergabegeschwindigkeit. Um die Aufnahme zu unterbrechen. Drücken Sie „REC“-Taste (8) und die Aufnahme pausiert. Um die Aufnahme fortzusetzen, drücken Sie erneut die Taste (8).

### AUX-IN Aufnahme

- 1 Verbinden Sie ein externes Gerät über AUX-IN-Anschluss (24).
- 2 Stellen Sie den Schalter(5) auf „Phono/Aux“ und drücken Sie „REC“ (8).
- 3 Der Indikator (8) leuchtet auf. Das System ist bereit für die Aufnahme.
- 4 Starten Sie die Wiedergabe.
- 5 Um die Aufnahme zu stoppen, drücken Sie die Taste (8) erneut.

### Titeltrennung (Fernbedienung)

Während der Aufnahme können Sie die Titel durch Drücken der Taste „TS“ trennen. Es wird ein neuer Titel angelegt, der Indikator (12) leuchtet bei Erfolg einmal auf und die die Aufnahme wird fortgesetzt.

## Titel löschen

Sie können den aktuell aktuellen Titel durch langes Drücken der „Delete“-Taste auf der Fernbedienung während der Wiedergabe löschen. Der LED Indikator (13) leuchtet einmal auf.

---

## HINWEISE ZUR ENTSORGUNG

---



Beindet sich die linke Abbildung (durchgestrichene Mülltonne auf Rädern) auf dem Produkt, gilt die Europäische Richtlinie 2012/19/EU. Diese Produkte dürfen nicht mit dem normalen Hausmüll entsorgt werden. Informieren Sie sich über die örtlichen Regelungen zur getrennten Sammlung elektrischer und elektronischer Gerätschaften. Richten Sie sich nach den örtlichen Regelungen und entsorgen Sie Altgeräte nicht über den Hausmüll. Durch die regelkonforme Entsorgung der Altgeräte werden Umwelt und die Gesundheit Ihrer Mitmenschen vor möglichen negativen Konsequenzen geschützt. Materialrecycling hilft, den Verbrauch von Rohstoffen zu verringern.

Das Produkt enthält Batterien, die der Europäischen Richtlinie 2006/66/EG unterliegen und nicht mit dem normalen Hausmüll entsorgt werden dürfen. Bitte informieren Sie sich über die örtlichen Bestimmungen zur gesonderten Entsorgung von Batterien. Durch regelkonforme Entsorgung schützen Sie die Umwelt und die Gesundheit ihrer Mitmenschen vor negativen Konsequenzen.

**Dear Customer,**

Congratulations on purchasing this device. Please read the following instructions carefully and follow them to prevent possible damages. We assume no liability for damage caused by disregard of the instructions and improper use. Scan the QR code to get access to the latest user manual and more product information.

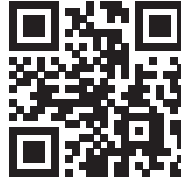

---

## CONTENT

---

Safety Instructions	16
Product Overview	18
Remote Control	20
Getting Started	21
Listening to Radio	21
Listening to Phono	22
AUX-IN Connection	22
Play MP3 Files from USB/SD Port	23
Playback	24
Line Out	25
Recording	25
Hints on Disposal	26
Declaration of Conformity	63

---

## TECHNICAL DATA

---

Item number	10008989
Power supply	220-240 V ~ 50/60 Hz
Note: You can also purchase a replacement needle for this plate player under item number 10008988. Please visit our website: <a href="https://www.hifi-tower.co.uk/">https://www.hifi-tower.co.uk/</a>	

---

## SAFETY INSTRUCTIONS

---

### General information

- **Lightning** - If you are not going to use the device for a long time or if there is a storm, disconnect the plug from the electrical outlet and disconnect the device from the antenna connector. This will avoid damage to the product that may be caused by lightning or overvoltage.
- **Overload** - Do not overload power outlets, extension cords, or built-in power outlets, as this may result in a fire or electric shock.
- **Foreign objects and liquid** - Never push objects of any kind through openings in the device as they may touch dangerous voltage points or short out parts, which could result in a fire or electric shock. Never spill liquids of any kind on the device.
- **Repairs and maintenance** - Do not attempt to service this product yourself, as opening or removing covers will expose you to dangerous voltages or other hazards. Leave all maintenance to qualified service personnel.
- **Damage requiring service** - Disconnect the power plug from the outlet and consult a qualified specialist if any of the following conditions occur:
  - a) If the power cord or plug is damaged.
  - b) If liquid has been spilled or objects have fallen onto the product.
  - c) If the product has been exposed to rain or water.
  - d) If the product has been dropped or damaged.
  - e) If the product has a markedly reduced performance.



- **Replacement parts** - When replacement parts are required, make sure that the service professional who replaces the parts only uses replacement parts that have been approved by the manufacturer or that have the same characteristics as the original part. Unauthorized replacement may result in fire, electric shock or other hazards.
- **Heat** - Do not place the unit near heat sources such as radiators, heaters, stoves or other products (including amplifiers).

### Special Instructions

- This device may be only used by children 8 years old or older and persons with limited physical, sensory and mental capabilities and / or lack of experience and knowledge, provided that they have been instructed in use of the device by a responsible person who understands the associated risks.
- Children should be supervised to ensure that they do not play with the appliance.
- Ensure children and babies do not play with plastic bags or any packaging materials.
- Mains plug/Power adaptor is used as disconnect device and it should remain readily operable during intended use.
- In order to disconnect the apparatus from the mains completely, the main plug/power adaptor should be disconnected from the mains socket outlet completely.

# PRODUCT OVERVIEW

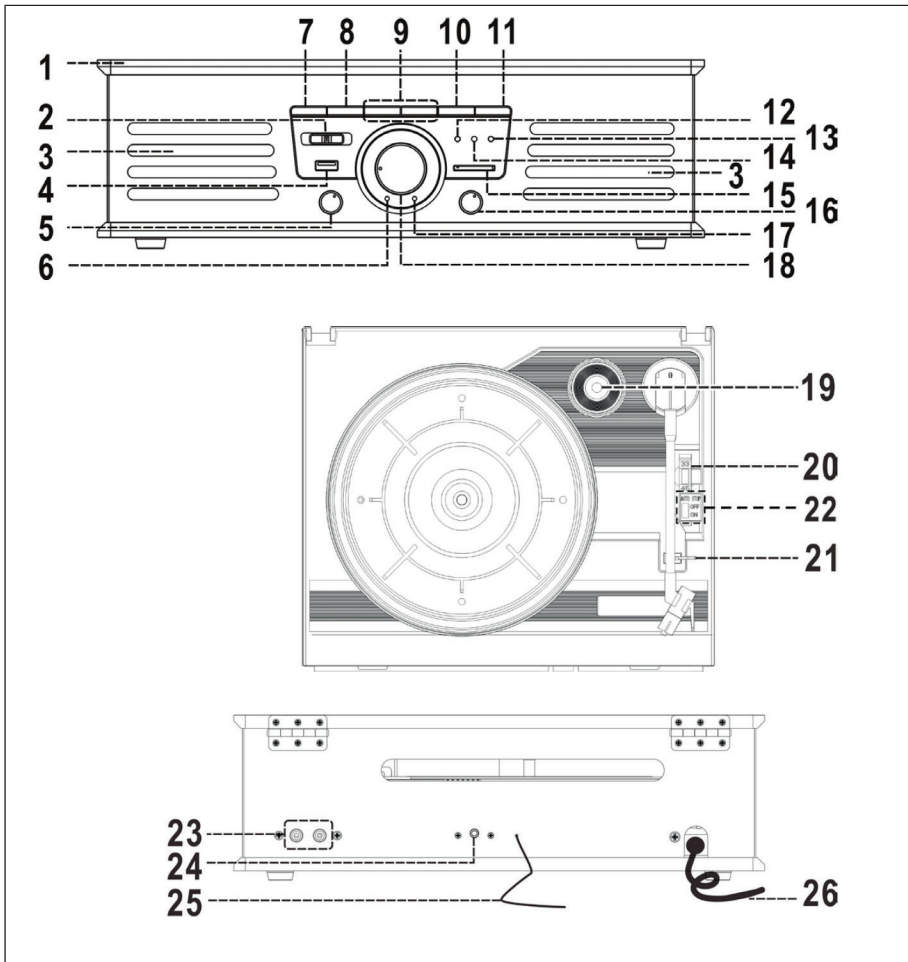

1	Dust Cover	14	Repeat/Random indicator
2	Radio Band Selector	15	SD/MMC Card Slot
3	Loud speaker	16	Power On/Off/Volume knob
4	USB Socket	17	Power LED indicator
5	Function knob	18	Tuning Knob
6	FM Stereo LED Indicator	19	Spindle Adaptor
7	Repeat/Random Button	20	Turntable Speed Selector
8	Record Button	21	Pick-Up Holder
9	Skip Up/ Down Button	22	Auto Stop On/Off Switch
10	Play/Pause/Stop Button	23	Line Out Socket
11	+10 Button	24	3.5 mm Aux-In Jack
12	Record LED indicator	25	FM Wire Antenna
13	Play LED indicator	26	AC Power Cord

## REMOTE CONTROL

The infra-red transmitter require 2 pcs " AAA " size battery for operation (not provided).

Skip/Serch forward ►► Skip/Search backward ◀◀	Skip to next track Skip to previous track
Play/Pause ►	Play/Pause
+10/-10	MP3; skip 10 tracks forward/ backward
Stop ■	Stop
REP/RAN	Repeat/Random function
Track Separation <b>TS</b>	Divide recording track
REC	Record function
DELETE	Press & hold to delete current MP3 file



---

## GETTING STARTED

---

### Installation

- Unpack all parts and remove protective material.
- Do not connect the unit to the mains before checking the mains voltage and before all other connections have been made.
- Do not cover any vents and make sure that there is a space of several centimeters around the unit for ventilation.

### Connection

- Connect the Power Cord (26) to AC outlet.
- Turn the Power On/Off Knob (16) clockwise until Power LED Indicator (17) light up. It's mean the power supply is normal. Now your system is ready to play music.

---

## LISTENING TO RADIO

---

- 1 Turn on the Power (16) and select Function knob (5) to "Tuner" position.
- 2 Select the desired band by Radio Band Selector(2)
- 3 Tune to the required station by turning the Tuning Knob (18).
- 4 Adjust the Volume Knob (16) to desired volume level.

### FM & FM-stereo reception

- Set the Radio Band Selector (2) at "FM" position, program are received in Mono mode. In particular when stereo signal are weak. It is preferable to receive the program in Mono.
- Set the Radio Band Selector (2) at FM-ST" position for receiving stereo programs. The FM-Stereo LED Indicator (6) will light up to show FM Stereo program is receiving.

**Hints for best reception:** The receiver has a built-in FM Wire Antenna (25) hanging at the rear cabinet. This wire should be totally unraveled and extended for best reception.

---

## LISTENING TO PHONO

---

- Remove the stylus protector.
  - Be sure that the tone arm is being detached from the tone arm rest before operating and re-secured again afterwards.
- 1 Select to "Phono" function from Function Selector(5)
  - 2 Set the speed selector to the proper position depending on the record to be played.
  - 3 Place the record on the platter(use the Spindle Adaptor if required).
  - 4 Lift the tone arm from the rest and slowly move it to the record side.
  - 5 The platter will start to rotate.
  - 6 Place the tone arm to the desired position of the record.
  - 7 Adjust the volume to the desired level.
  - 8 At the end of the record, the platter will automatically stop rotating.
  - 9 Lift the tone arm from the record and return to the rest.
  - 10 To stop manually, lift the tone arm from the record and return it to the rest.

### Remark

As some kind of record the auto-stop area was out of the unit setting, so it will stop before the last track finish. In this case, select the Auto-Stop Switch (22) to "Off" position. Then it will run to the end of the record but will not stop automatically.(Turn off the unit by power button or switch back the Auto-Stop Switch (22) to "On" position to stop the platter rotate). Then put back the tone arm to the rest position. Due to Aux and Phono were designed at the same position of this system. When Aux in jack(24) plugged by 3.5mm plug. The channel will change to Aux automatically and turntable will stop to rotate. Please ensure the Aux in jack (24) without plugged by anything before playing Phono.

---

## AUX-IN CONNECTION

---

- 1 Slide the Function knob(5) to Phono/Aux position.
- 2 Adjust the Power ON-OFF/ Volume Control Knob(16) to desired volume level.
- 3 Start to play your external device

---

## PLAY MP3 FILES FROM USB/SD PORT

---

- 1 Set the selector switch (5) to „USB“ or „SD“.
- 2 Connect a USB/SD memory device. If you try to insert the storage media the wrong way round, the unit may be damaged. Check the correct orientation before inserting.
- 3 The unit will automatically start loading and display the number of MP3 files.

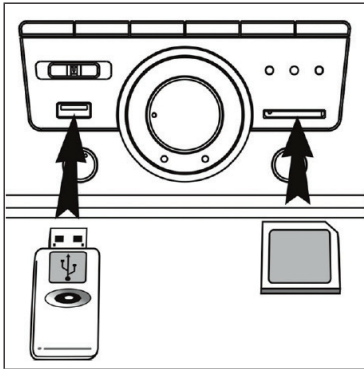

### Notes

- The device can only read MP3 files via USB.
- If you connect an MP3 player to the unit via USB, it may not be recognized as USB memory. This is not a malfunction.
- The USB port is not designed for USB extension or direct connection to a PC.

### Removing USB / Memory Card

Before removing it, you must switch off the device or change the mode to „PHONO“ or „TUNER“. Now you can remove the storage medium.

## PLAYBACK

### Play/Pause/Stop

- To pause playback, press the ►|| button (10) once, to resume playback, press the button again.
- Press and hold the button longer (2 sec.) stop the playback, to start the playback you have to press the button once.

### Skip/Search Mode (Skip/Search Forward/Search Back)

- Press ►► during playback, the unit switches to the next track.
- Press ◀◀ during playback, the unit will move to the beginning of the title.
- During playback, press the above buttons twice to skip to the next or previous track.

### MP3 track format requirement:

- MP3 bit rate : 32 KBPS~256 KBPS.
- The system can detect and read the file under MP3 format only though the USB port or SD Card slot.
- If connect the system to MP3 player via the USB socket, due to variances in MP3 encoding format, some MP3 player may not be able to play via the USB socket. This is not a malfunction of the system.

### Repeat/Random mode

Press the Repeat/Random Button (7) before or during playback, a single track or all the tracks can be played in different mode as follow: (1) Repeat 1 > (2) Repeat 1 file > (3) Repeat all > (4) Random > (5) Off.

Play Mode	LCD Indicator
Repeat single track	flash in red color
Repeat all tracks	light up in red color
Random mode	light up in green color
Off mode	-----

**Repeat play:** You can listen the desired track, or all tracks repeatedly by this function.

**Random play:** You can listen all the tracks in a random order by this function.



---

## LINE OUT

---

You can connect the unit to a stereo system via the line output (23). Connect the line output to the AUX input of the stereo system: Use an RCA cable (not supplied).

### Notes:

- The sound from the built-in speakers will not be interrupted, even if the device is connected to a Hi-Fi system. Turn the volume to a minimum.
- The unit automatically switches to standby mode if no music is played for more than 15 minutes.

---

## RECORDING

---

The device is able to make recordings from the board/AUX/Line-IN and save them in MP3 format on USB/SD.

### Recording from the board

- 1 Set the switch (5) to „Phono/Aux“ and press „REC“ (8).
- 2 The indicator (8) lights up. The system is ready for recording.
- 3 Start playback.
- 4 To stop recording, press the button (8) again.

**Note:** The recording speed is 1:1 to the playback speed. To stop recording, press the „REC“ button (8) and recording will pause. To resume recording, press button (8) again.

### AUX-IN Recording

- 1 Connect an external device using the AUX IN connector (24).
- 2 Set the switch (5) to „Phono/Aux“ and press „REC“ (8).
- 3 The indicator (8) lights up. The system is ready for recording.
- 4 Start playback.
- 5 To stop recording, press the button (8) again.

### Title separation (remote control)

During recording, you can separate the tracks by pressing the „TS“ button. A new title is created, the indicator (12) lights up once if successful and recording continues.

### Track delete

You can delete the current playback MP3 file from your USB/SD media, just press and hold the delete button on the remote control during playback the current file, the Play LED indicator (13) will flash once, it means the current already deleted and system will just to next file and continue playback.

---

## HINTS ON DISPOSAL

---



According to the European waste regulation 2012/19/ EU this symbol on the product or on its packaging indicates that this product may not be treated as household waste. Instead it should be taken to the appropriate collection point for the recycling of electrical and electronic equipment. By ensuring this product is disposed of correctly, you will help prevent potential negative consequences for the environment and human health, which could otherwise be caused by inappropriate waste handling of this product. For more detailed information about recycling of this product, please contact your local council or your household waste disposal service.

Your product contains batteries covered by the European Directive. 2006/66/EC, which cannot be disposed of with normal household waste. Please check local rules on separate collection of batteries. The correct disposal of batteries helps prevent potentially negative consequences on the environment and human health.

**Cher client,**

Toutes nos félicitations pour l'acquisition de ce nouvel appareil. Veuillez lire attentivement les instructions suivantes de branchement et d'utilisation afin d'éviter d'éventuels dommages. Le fabricant ne saurait être tenu pour responsable des dommages dus au non-respect des consignes de sécurité et à la mauvaise utilisation de l'appareil. Scannez le QR-Code pour accéder à la dernière version du mode d'emploi et à d'autres informations concernant le produit:

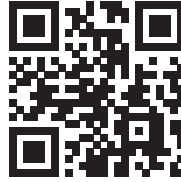

---

## SOMMAIRE

---

Fiche technique	28
Consignes de sécurité	28
Aperçu de l'appareil	30
Télécommande	32
Mise en marche et utilisation	33
Disque vinyle	34
Prise AUX IN	34
Lecture de fichiers MP3 depuis un support USB/SD	35
Lecture	36
Sortie Line	37
Enregistrement	37
Conseils pour le recyclage	38
Déclaration de conformité	63

---

## FICHE TECHNIQUE

---

Numéro d'article	10008989
Alimentation	220-240 V ~ 50/60 Hz
Note : Vous pouvez également acheter une aiguille de remplacement pour ce joueur de plaque sous le numéro d'article 10008988. Veuillez visiter notre site web : <a href="http://www.elektronik-star.fr">www.elektronik-star.fr</a>	

---

## CONSIGNES DE SÉCURITÉ

---

### Consignes générales

- **Foudre** - Si vous n'utilisez pas l'appareil pendant une longue période ou s'il y a de l'orage, débranchez la fiche de la prise et débranchez l'antenne de l'appareil. Cela évite d'endommager le produit à cause de la foudre et des surtensions.
- **Surcharge** - Ne surchargez pas les prises de courant, les rallonges ou les prises de courant, car cela pourrait provoquer un incendie ou une électrocution.
- **Corps étranger et insertion de liquides** - Ne glissez jamais d'objets d'aucune sorte à travers les ouvertures de l'appareil, car ils pourraient toucher des points de tension dangereux ou court-circuiter des éléments, ce qui pourrait provoquer un incendie ou une électrocution. Ne renversez jamais de liquides d'aucune sorte sur l'appareil.
- **Réparation et maintenance** - Ne tentez pas de réparer ce produit vous-même en vous exposant à des tensions dangereuses ou à d'autres risques en ouvrant ou en retirant les couvercles. Confiez toute la maintenance à un personnel qualifié.
- **Dégâts nécessitant une intervention de professionnel** - Débranchez la fiche de la prise et consultez un spécialiste qualifié si l'une des situations suivantes se produit :
  - a) Lorsque le câble secteur ou la fiche sont endommagés.
  - b) Lorsque des liquides ont été renversés ou que des objets sont tombés sur l'appareil.
  - c) Lorsque le produit a été exposé à la pluie ou à l'eau.
  - d) Lorsque le produit a fait une chute ou a été endommagé.
  - e) Lorsque le produit a des performances sensiblement réduites.

## Consignes particulières

- Cet appareil peut être utilisé par des enfants de 8 ans ou plus et des personnes ayant des capacités physiques, sensorielles et mentales limitées et / ou dénuées d'expérience et de connaissances, à condition d'avoir été instruits au fonctionnement de l'appareil par une personne responsable et d'en comprendre les risques associés.
- Surveillez les enfants pour vous assurer qu'ils ne jouent pas avec l'appareil. Assurez-vous que les enfants et les bébés ne jouent pas avec des sacs en plastique ou d'autres matériaux d'emballage.
- Assurez-vous que la fiche / l'adaptateur restent toujours facilement accessibles, de sorte que l'appareil puisse être rapidement déconnecté du secteur en cas d'urgence.
- Lorsque vous n'utilisez plus l'appareil, éteignez-le et débranchez-le de la prise de secteur.

## APERÇU DE L'APPAREIL

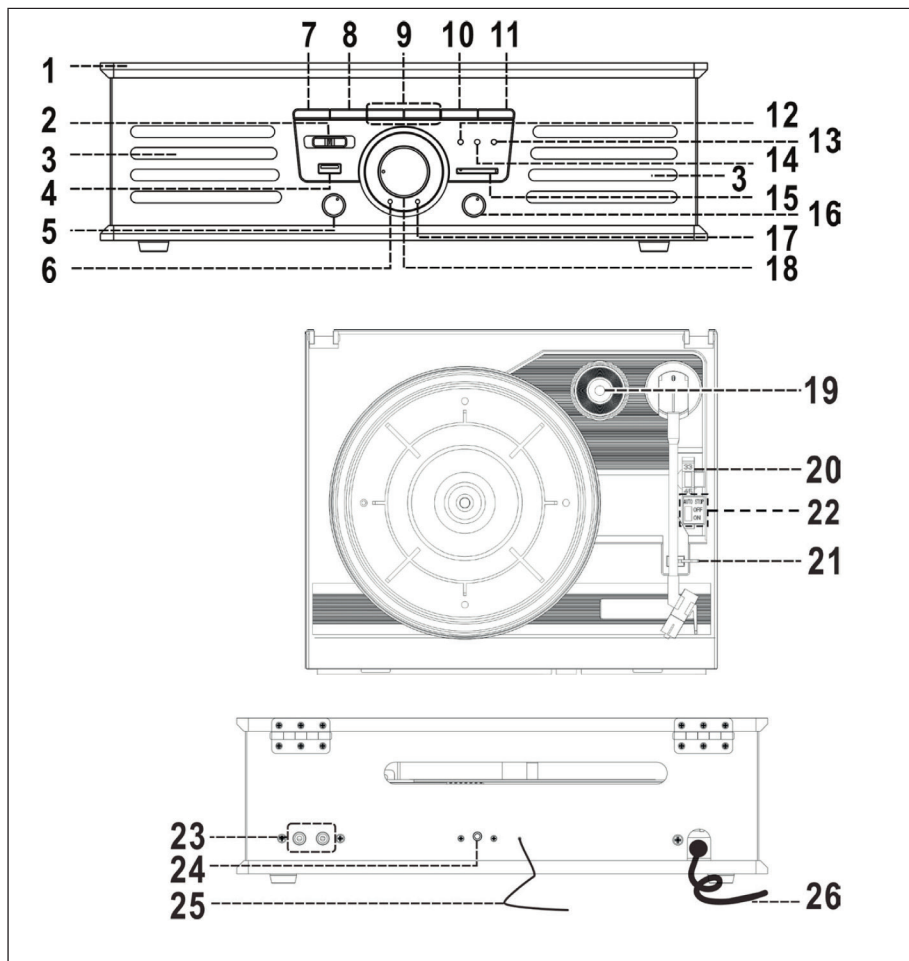

1	Couvercle anti-poussière	14	Témoin LED répétition / lecture aléatoire
2	Sélecteur de bande/FM	15	Fente SD/MMC
3	Haut-parleurs	16	Marche/veille/volume
4	Prise USB	17	Témoin LED marche/arrêt
5	Commutateur de fonction	18	Régleur de fréquence
6	FM stéréo (témoin LED)	19	Adaptateur 45 tours
7	Fonction répétition / lecture aléatoire	20	Bouton de réglage de vitesse
8	Touche d'enregistrement	21	Protection du bras de lecture
9	Titre précédent/suivant	22	Bouton auto-stop
10	Lecture/pause/stop	23	Sortie audio RCA
11	Touche +10	24	Prise AUX-IN 3,5 mm
12	Témoin LED d'enregistrement	25	Antenne filaire
13	Témoin LED de lecture	26	Cordon d'alimentation

## TÉLÉCOMMANDE

La télécommande nécessite 2 piles AAA pour fonctionner (non fournies)

Skip/Serch forward ►► Skip/Search backward ◀◀	Titre suivant Titre précédent
Play/Pause ►	Lecture/pause
+10/-10	MP3 : saut arrière ou avant de 10 titres
Stop ■	Arrêter
REP/RAN	Répétition / lecture aléatoire
Track Separation <b>TS</b>	Séparation des titres
REC	Enregistrement
DELETE	Supprimer

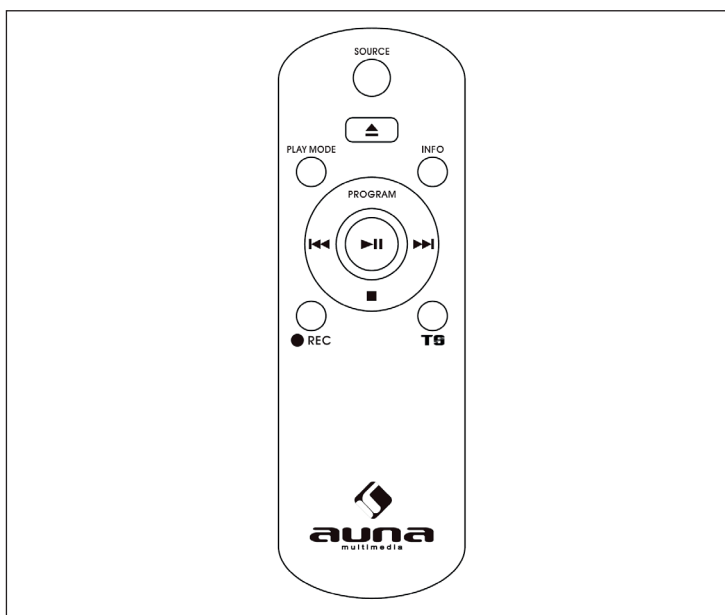



---

## MISE EN MARCHÉ ET UTILISATION

---

### Montage

- Déballer toutes les pièces de l'appareil et jeter l'emballage.
- Ne pas brancher l'appareil avant de vérifier la tension électrique et de brancher tous les câbles.
- Ne pas obstruer les ouvertures d'aération et s'assurer que l'appareil est entouré de plusieurs centimètres d'espace libre pour garantir une bonne aération.

### Branchement

- Brancher la fiche d'alimentation dans une prise de terre adaptée.
- Tourner le bouton de réglage du volume (26) jusqu'à ce que la LED de marche s'allume.

#### Diffusion de la radio

- 1 Allumer l'appareil et sélectionner la position « Tuner » à l'aide du commutateur de fonction.
- 2 Sélectionner la station de radio souhaitée à l'aide du bouton de réglage de la fréquence (18).
- 3 Ajuster le volume à sa convenance à l'aide du bouton de réglage du volume (16).

### Réception FM et FM stéréo

- Mettre le sélecteur de bande/FM (2) sur « FM » pour capter une station en mono. En cas de signal radio faible, le mode Mono est recommandé.
- Mettre le sélecteur de bande (2) sur « FM-ST » pour recevoir la station en stéréo.
- Si une station est captée en signal stéréo, le voyant lumineux (6) s'allume.

**Conseils pour une meilleure réception:** L'appareil est équipé d'une antenne filaire FM (19) intégrée. La réception peut être améliorée en changement de position à l'antenne ou à l'appareil.

---

## DISQUE VINYLE

---

### Avant utilisation

- Retirer tous les éléments d'emballage ainsi que les rubans adhésifs.
  - Relever le capuchon protecteur en plastique transparent du diamant puis le rabattre de nouveau après utilisation.
  - Enlever le collier de serrage noir et soulever prudemment le support du bras de lecture puis le déplacer vers la droite.
- 1 Sélectionner « Phono » sur le commutateur de fonction.
  - 2 Sélectionner la vitesse adéquate.
  - 3 Placer un disque vinyle, utiliser si besoin le centreur de disque 45 tours.
  - 4 Soulever le bras de lecture de son support et l'approcher du bord du disque vinyle.
  - 5 La platine se met à tourner.
  - 6 Poser le bras de lecture à l'endroit souhaité sur le disque.
  - 7 Ajuster le volume.
  - 8 La lecture s'arrête automatiquement à la fin du disque vinyle.
  - 9 Soulever prudemment le bras de lecture du disque et le reposer sur son support.
  - 10 Pour arrêter la lecture manuellement, soulever le bras de lecture du disque vinyle et le reposer sur son support.

### Fonction auto-stop

Il existe des disques vinyles dont la lecture s'arrête avant la dernière chanson. Cela tient du fait que la zone auto-stop se trouve en-dehors de la zone auto-stop prévue. Si tel est le cas, mettre le bouton auto-stop situé à l'arrière de l'appareil sur la position « off », le bras de lecture lit alors le reste du disque vinyle. La lecture ne s'arrête alors plus automatiquement. Pour arrêter la platine, soulever le bras de lecture du disque. Remplacer le diamant si nécessaire. Il est possible d'utiliser un diamant en saphir universel pour vinyles 45/33/78 tours.

---

## PRISE AUX IN

---

Sert à brancher des appareils de lecture analogiques. Cette prise permet d'écouter le son issu d'appareils de lecture tels qu'un lecteur MP3, un lecteur CD etc. directement par les enceintes. Sélectionner « PHONO/AUX » à l'aide du commutateur de fonction et connecter les deux appareils avec les câbles correspondants. Remarque : ajuster le volume du périphérique à un niveau audible.

---

## LECTURE DE FICHIERS MP3 DEPUIS UN SUPPORT USB/SD

---

- 1 Mettre le commutateur de fonction (5) sur « USB » ou « SD ».
- 2 Brancher un périphérique de stockage USB/SD. Mal le brancher ou le brancher dans le mauvais sens peut provoquer des dégâts au niveau de l'appareil. Toujours bien vérifier préalablement le bon sens d'insertion.
- 3 L'appareil commence immédiatement à charger les données et affiche le nombre de fichiers MP3.

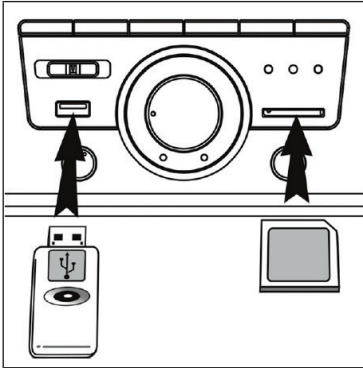

### Remarque

- L'appareil peut lire uniquement des fichiers MP3 depuis un support USB.
- Si un lecteur MP3 est branché à l'appareil par câble USB, il est possible qu'il ne soit pas reconnu comme périphérique de stockage USB. Il ne s'agit pas d'un dysfonctionnement.
- La prise USB n'est pas conçue pour être reliée à une rallonge USB ou pour un branchement direct à un PC.

### Retrait du support USB / de la carte mémoire

Avant de retirer le périphérique, basculer dans un autre mode, comme « PHONO » ou « TUNER ». Une fois dans cet autre mode, il est possible de retirer le périphérique de stockage.

## LECTURE

### Lecture/pause/stop

- Pour suspendre la lecture, appuyer une fois sur la touche(10) ; appuyer de nouveau sur cette touche pour reprendre la lecture.
- Rester plus longtemps appuyer sur cette touche (2 sec.) pour arrêter la lecture. Pour redémarrer la lecture, appuyer de nouveau sur cette touche.

### Saut/mode recherche (saut/recherche avant/arrière)

- Appuyer sur ►|| pendant la lecture pour passer au titre suivant.
- Appuyer sur ►► pendant la lecture pour revenir au début du titre.
- Appuyer sur ◀◀ deux fois sur la touche citée ci-dessus pour passer au titre précédent.

### Caractéristiques des titres MP3 :

- Taux d'échantillonnage MP3 : 32kbps ~ 256kbps ; fréquence d'échantillonnage : 32kHz, 44.1kHz et 48 Hz décodables.
- Les performances de lecture varient en fonction de la qualité de l'enregistrement. La lecture de CD MP3 peut durer plus longtemps que des CD normaux.

### Répétition/Intro/lecture aléatoire

Appuyer sur la touche « Repeat/Random » (7) avant ou pendant la lecture pour lire un titre, un dossier ou tous les titres dans un mode spécifique : (1) Répétition 1 > (2) Répétition 1 dossier > (3) Répétition de tout > (4) Lecture aléatoire > (5) désactivé.

Mode de lecture	Affichage LCD
Répétition d'un titre	Clignotement rouge
Répétition de tous les titres	Éclairage rouge
Lecture aléatoire	Éclairage vert
Désactivé	-----

**Répétition** : il est possible d'écouter un titre ou un dossier en boucle.

**Lecture aléatoire** : il est possible d'écouter tous les titres selon un ordre aléatoire.

---

## SORTIE LINE

---

Il est possible de connecter l'appareil à une chaîne Hifi stéréo via la sortie Line (23). Relier la sortie Line à l'entrée AUX de la chaîne stéréo : utiliser pour cela un câble RCA (non fourni à la livraison).

### Remarque :

- La diffusion sonore par les enceintes intégrées ne sera pas interrompue si l'appareil est branché à une chaîne Hifi. Mettre le bouton de volume au minimum.
- L'appareil passe automatiquement en mode veille si aucune musique n'est diffusée pendant 15 minutes.

---

## ENREGISTREMENT

---

L'appareil est en mesure d'effectuer des enregistrements depuis un vinyle/AUX/Line-IN et de les enregistrer au format MP3 sur un support USB/SD.

### Enregistrement à partir d'un vinyle

- 1 Mettre le commutateur de fonction (5) sur « Phono/Aux » et appuyer sur « REC » (8).
- 2 Le voyant lumineux (8) s'allume. L'appareil est prêt pour l'enregistrement.
- 3 Démarrer la lecture.
- 4 Pour arrêter l'enregistrement, appuyer de nouveau sur cette touche (8).

**Remarque :** la vitesse d'enregistrement est de 1:1 par rapport à la vitesse de lecture. Pour mettre l'enregistrement en pause, appuyer sur la touche « REC » (8). Pour reprendre l'enregistrement, appuyer de nouveau sur cette touche (8).

### Enregistrement AUX-IN

- 1 Brancher un appareil périphérique à la prise AUX-IN (24).
- 2 Mettre le commutateur de fonction (5) sur « Phono/Aux » et appuyer sur « REC » (8).
- 3 Le voyant lumineux (8) s'allume. Le système est prêt pour un enregistrement.
- 4 Démarrer la lecture.
- 5 Pour arrêter l'enregistrement, appuyer de nouveau sur cette touche (8).

### Séparation des titres (télécommande)

Appuyer sur touche TS pour séparer des titres pendant la lecture. Un nouveau titre est alors généré, le voyant lumineux (12) s'allume une fois en cas de succès et l'enregistrement se poursuit.

## Supprimer des titres

Il est possible de supprimer le titre en cours de lecture en restant longtemps appuyer sur la touche « Delete » de la télécommande. Le témoin LED (13) s'allume une fois.

---

## CONSEILS POUR LE RECYCLAGE

---



Vous trouverez sur le produit l'image ci-contre (une poubelle sur roues, barrée d'une croix), ce qui indique que le produit se trouve soumis à la directive européenne 2012/19/UE. Renseignez-vous sur les dispositions en vigueur dans votre région concernant la collecte séparée des appareils électriques et électroniques. Respectez-les et ne jetez pas les appareils usagés avec les ordures ménagères. La mise en rebut correcte du produit usagé permet de préserver l'environnement et la santé. Le recyclage des matériaux contribue à la préservation des ressources naturelles.

Ce produit contient des piles qui sont soumises à la directive européenne 2006/66/CE selon laquelle elles ne doivent pas être éliminées avec les ordures ménagères. Renseignez-vous sur les dispositions en vigueur concernant la mise en rebut séparée des piles. La mise en rebut correcte du produit usagé permet de préserver l'environnement et la santé.

**Estimado cliente:**

Le felicitamos por la adquisición de este producto. Lea atentamente el siguiente manual y siga cuidadosamente las instrucciones de uso con el fin de evitar posibles daños. La empresa no se responsabiliza de los daños ocasionados por un uso indebido del producto o por haber desatendido las indicaciones de seguridad. Escanee el código QR para obtener acceso al manual de usuario más reciente y otra información sobre el producto:



---

## ÍNDICE DE CONTENIDOS

---

Datos técnicos	40
Indicaciones de seguridad	40
Vista general del aparato	42
Mando a distancia	44
Puesta en funcionamiento	45
Escuchar la radio	45
Tocadiscos	46
Conexión aux-in	46
Reproducción de archivos mp3 desde toma USB/SD	47
Reproducción	48
Salida de línea	49
Grabación	49
Retirada del aparato	50
Declaración de conformidad	63

## DATOS TÉCNICOS

Número de artículo	10008989
Suministro eléctrico	220-240 V ~ 50/60 Hz
Nota: Puede adquirir para este tocadiscos una aguja de repuesto con el número de artículo 10008988. Para ello, visite nuestra página web: <a href="http://www.elektronik-star.de">www.elektronik-star.de</a>	

## INDICACIONES DE SEGURIDAD

### Indicaciones generales

- **Relámpago** - Si no va a utilizar el aparato durante un periodo largo de tiempo o si hay una tormenta eléctrica, desenchufe el aparato de la toma de corriente y desconecte el conector de antena. De este modo, protegerá el aparato de los daños que pueden ocasionar relámpagos y la sobretensión.
- **Sobrecarga** - No sobrecargue las tomas de corriente, cables alargadores o tomas de corriente integradas para evitar el riesgo de un incendio o de descarga eléctrica.
- **Objetos extraños y entrada de líquido** - No introduzca objetos de ningún tipo en las ranuras del aparato, ya que podría tocar elementos con voltajes peligrosos o piezas salientes que podrían causar un incendio o una descarga eléctrica. No derrame líquido de ningún tipo sobre el aparato.
- **Reparación y mantenimiento** - No intente reparar el aparato usted mismo, ya que si abre o retira las cubiertas, podría provocar una tensión peligrosa u otro riesgo. Contacte con un servicio técnico para su reparación.
- **Daños que requieren una reparación** - Desconecte el enchufe de la toma de corriente y póngase en contacto con un servicio técnico cualificado si:
  - a) El cable de alimentación o el enchufe está dañado.
  - b) Se ha derramado líquido o se ha caído un objeto en el interior del aparato.
  - c) El producto ha estado expuesto a la lluvia o agua.
  - d) Se ha dejado caer el producto o está dañado.
  - e) El rendimiento del producto ha disminuido considerablemente.



- **Piezas de repuesto** - Si necesita piezas de repuesto, asegúrese de que el técnico que cambiará las piezas utiliza solamente las piezas de recambio originales del fabricante o piezas con las mismas características que las piezas originales. Las piezas no autorizadas pueden provocar incendios, descargas eléctricas y otros riesgos.
- **Calor** - No instale el aparato cerca de las fuentes de calor como radiadores, calentadores, hornos u otros aparatos similares (incluidos amplificadores).

### Indicaciones especiales

- Este aparato puede ser utilizado por niños mayores de 8 años y personas con discapacidades físicas, sensoriales y mentales y/o con falta de experiencia y conocimientos, siempre y cuando hayan sido instruidos sobre el uso del aparato y comprendan los peligros y riesgos asociados.
- Los niños deberán estar vigilados para evitar que jueguen con el aparato. Asegúrese de que los niños y bebés no jueguen con bolsas de plástico u otro material de embalaje.
- La toma de corriente debe ser fácilmente accesible para desconectar el aparato de la red eléctrica en caso de avería.
- Si no utiliza el aparato, apáguelo y desconecte el enchufe de la toma de corriente.

VISTA GENERAL DEL APARATO

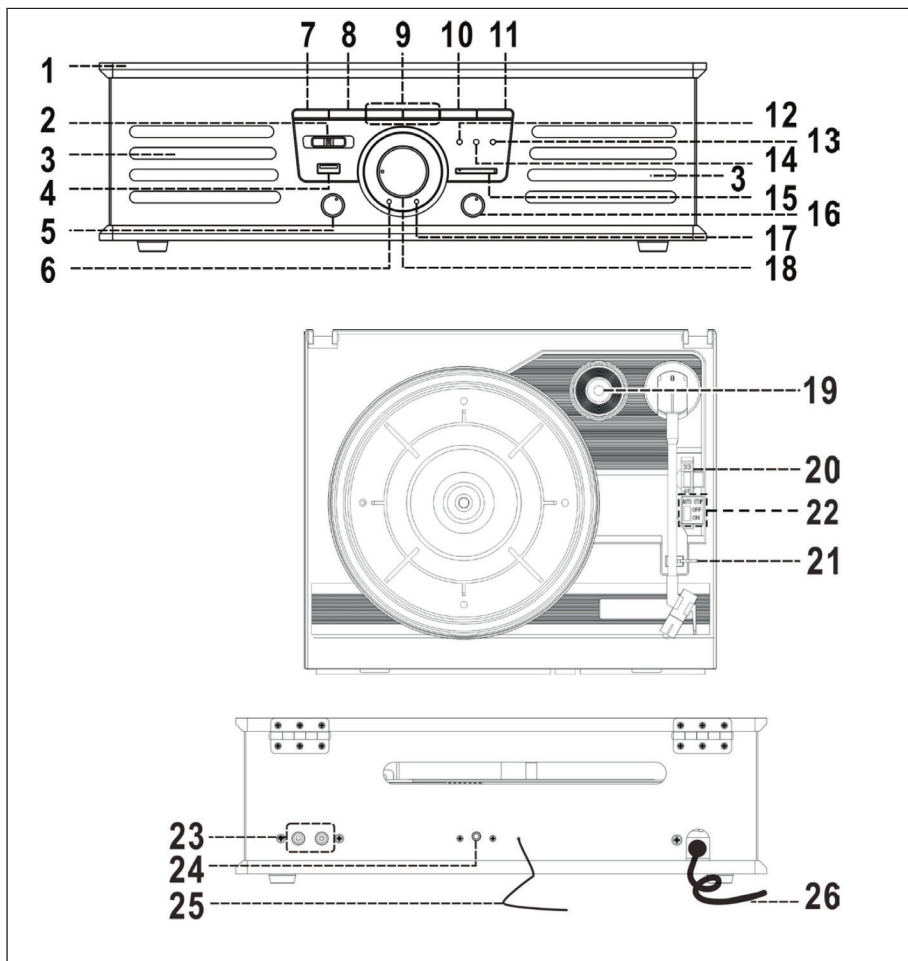

1	Protección antipolvo	14	Función repetición/modo aleatorio (indicador LED)
2	Interruptor de selección BAND/FM	15	Puerto SD/MMC
3	Altavoz	16	Encendido/reposo/volumen
4	Conexión USB	17	On/off (indicador LED)
5	Botón de función	18	Sintonizador
6	Estéreo FM (indicador LED)	19	Adaptador 45 RPM
7	Función repetición/modo aleatorio	20	Regulador de velocidad
8	Botón de grabación	21	Seguro del brazo
9	Pista siguiente / anterior	22	Interruptor de detención automática:
10	Reproducción/Pausa/ Detención	23	Salida de audio RCA
11	Botón +10	24	Conexión AUX-IN 3,5 mm
12	Indicador LED de grabación	25	Antena FM
13	Indicador LED de reproducción	26	Cable de alimentación

## MANDO A DISTANCIA

Para el funcionamiento del mando a distancia se necesitan 2 pilas AAA (no incluidas en el envío)

Skip/Serch forward ►► Skip/Search backward ◀◀	Pista siguiente Pista anterior
Play/Pause ►	Reproducción/pausa
+10/-10	MP3: Avanzar o retroceder 10 pistas
Stop ■	Detener
REP/RAN	Repetir /reproducción aleatoria
Track Separation <b>TS</b>	Separación de pistas
REC	Grabación
DELETE	Borrar

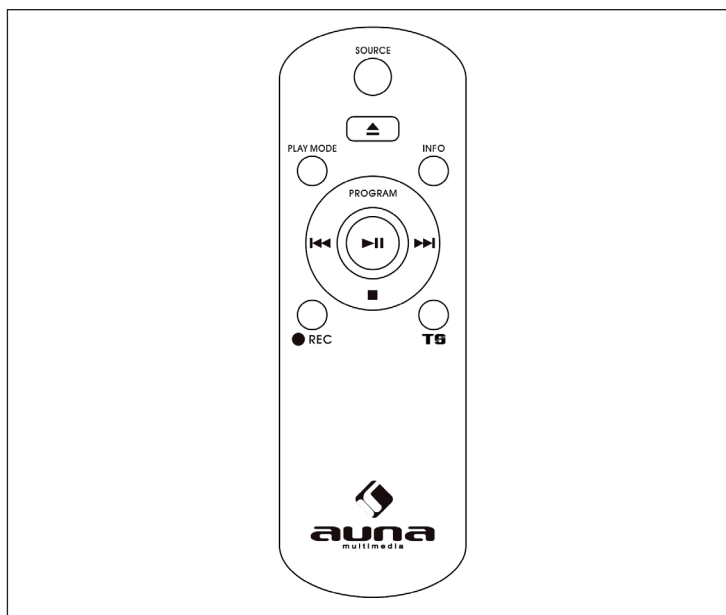

---

## PUESTA EN FUNCIONAMIENTO

---

### Montaje

- Desembale todas las piezas y retire el embalaje.
- No conecte el aparato antes de haber comprobado la alimentación de tensión y de conectar todos los cables.
- No tape los orificios de ventilación y asegúrese de que exista suficiente espacio alrededor del aparato para garantizar la ventilación.

### Conexión

- Conecte el enchufe a una toma de corriente adecuada.
- Gire el regulador de volumen (26) hasta que se ilumine el LED de funcionamiento.

---

## ESCUCHAR LA RADIO

---

- 1 Encienda el aparato y seleccione „Tuner“ con ayuda del botón de función (5).
- 2 Con ayuda del regulador de frecuencia (18), sintonice la emisora de radio deseada.
- 3 Con el regulador de volumen (16) puede ajustar el volumen según desee.

### Recepción FM y FM estéreo

- Ajuste el interruptor de selección band/FM (2) en „FM“ para recibir las emisoras en mono. Para señales de emisora débiles, se recomienda el modo mono.
- Ajuste el interruptor (21) en „FM ST“ para recibir las emisoras en estéreo.
- Si se recibe una emisora como señal estéreo, el indicador (6) se ilumina.

**Indicaciones para mejorar la recepción:** El aparato tiene integrada una antena FM (19). Con un cambio de posición de la antena y del aparato también se puede mejorar la recepción.

---

## TOCADISCOS

---

### Antes del uso

- Retire todos los embalajes y cintas adhesivas
  - Despliegue la tapa de plástico transparente de la aguja y pliéguela después de su uso.
  - Retire la brida negra y presione con cuidado la abrazadera de sujeción que sujeta el brazo hacia arriba a la derecha.
- 1 Seleccione "PHONO" con el interruptor (5).
  - 2 Configure la velocidad correcta.
  - 3 Coloque el tocadiscos y utilice el adaptador de 45 RMP si fuera necesario.
  - 4 Levante el brazo de su soporte y llévelo al borde del disco.
  - 5 El disco empieza a girar.
  - 6 Coloque el brazo en el punto deseado del disco.
  - 7 Regule el volumen.
  - 8 La reproducción se detiene automáticamente al finalizar el disco.
  - 9 Levante el brazo con cuidado del disco y asegúrelo en su soporte.
  - 10 Para detener manualmente la reproducción, levante el brazo del disco y colóquelo en su soporte.

### Función de detención automática

Existen discos donde se detiene la reproducción antes de que termine la última pista. Esto produce que la zona de detención automática se sitúa fuera de la zona predeterminada de detención automática. Si este fuera el caso, deslice el regulador de detención automática situado en la parte trasera del aparato hasta la posición „off“, para que el brazo pueda reproducir el resto del disco. La reproducción ya no se detendrá automáticamente. Ahora, para detener el tocadiscos, debe levantar el brazo del disco. Sustituir la aguja: Si es necesario sustituir la aguja, puede utilizar una aguja universal para discos de 45/33/78 RMP.

---

## CONEXIÓN AUX-IN

---

Para conectar dispositivos de reproducción analógicos. En esta toma puede escuchar música desde otros dispositivos de reproducción, como reproductores MP3, reproductores de CD, etc. a través de los altavoces. Con ayuda del botón (5), seleccione la posición „PHONO/AUX“ y conecte ambos dispositivos con un cable adecuado. Nota: Regule el volumen del dispositivo externo a un nivel adecuado.

---

## REPRODUCCIÓN DE ARCHIVOS MP3 DESDE TOMA USB/SD

---

- 1 Selección „USB“ o „SD“ en el interruptor de presión (5).
- 2 Conecte un dispositivo de almacenamiento USB/SD. Si intenta introducir incorrectamente el dispositivo de almacenamiento, pueden producirse daños en el aparato. Compruebe la orientación adecuada antes de introducirlo.
- 3 El dispositivo comienza automáticamente con la canción y muestra el número de archivos MP3.

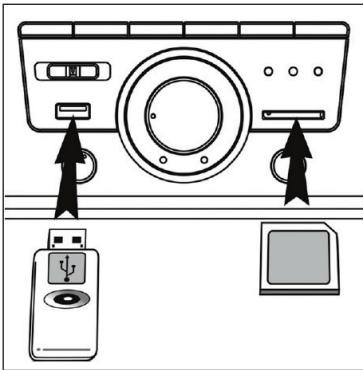

### Observaciones

- El aparato puede leer archivos MP3 solo a través de USB.
- Si conecta un reproductor MP3 al aparato mediante USB, es posible que no se reconozca como dispositivo USB. No se trata de un error en el funcionamiento.
- La toma USB no está diseñada para alargadores USB o para una conexión directa a un PC.

### Desconectar USB/tarjeta de memoria

Antes de desconectarlos, debe apagar el aparato o pasar a los modos „PHONO“ o „TUNER“. Ahora puede desconectar el dispositivo de almacenamiento

## REPRODUCCIÓN

### Reproducción/Pausa/Detención

- Para interrumpir la reproducción, pulse el botón ►|| (10) una vez y vuelva a pulsarlo de nuevo para continuar con la reproducción.
- Mantenga pulsado el botón (2 seg) para detener la reproducción y vuelva a pulsarlo de nuevo para continuar con ella.

### Saltar/modo de búsqueda (saltar/ buscar adelante/ buscar atrás)

- Pulse ►► durante la reproducción y el aparato pasa a la siguiente pista.
- Pulse ◀◀ durante la reproducción y el aparato regresa al inicio de la pista.
- Pulse los botones anteriores dos veces durante la reproducción y el aparato pasa a la pista siguiente o anterior.

### Requisitos de las pistas MP3:

- Tasa de bits MP3: 32kbps ~ 256kbps. Tasa de muestreo: 32 kHz, 44.1kHz y 48 Hz decodificable
- La potencia de reproducción varía en función de la calidad de grabación. La lectura de CD-MP3 puede durar más tiempo que en los CD normales.

### Repetición / intro/ reproducción aleatoria

Pulse el botón „Repeat/Random“ (7) antes o durante la reproducción para reproducir una carpeta o todas las pistas en distintos modos: (1) Repetir 1 > (2) Repetir 1 Carpeta > (3) Repetir todos > (4) Reproducción aleatoria > (5) Desactivado.

Modo de reproducción	Pantalla LCD
Repetir pista	rojo intermitente
Repetir todo	rojo permanente
Reproducción aleatoria	verde permanente
Desactivado	-----

**Repetición:** Puede escuchar una pista o carpeta de manera ininterrumpida.

**Reproducción aleatoria:** Puede escuchar todas las pistas en orden aleatorio.



---

## SALIDA DE LÍNEA

---

Puede conectar el aparato a un equipo estéreo mediante una salida Line (23). Conecte la salida Line a la entrada AUX del equipo estéreo: Para ello, utilice un cable RCA (no incluido en el envío).

### Observaciones:

- La reproducción de sonido a través de los altavoces integrados no se interrumpirá ni siquiera cuando el aparato se conecte a un equipo HiFi. Regule el volumen al mínimo.
- El aparato pasa automáticamente al modo standby si no se ha reproducido música en un periodo superior a 15 minutos.

---

## GRABACIÓN

---

El aparato puede realizar grabaciones desde el disco/AUX/Line-in y almacenarlas en formato MP3 en un USB/SD.

### Grabación desde el tocadiscos

- 1 Coloque el interruptor (5) en la posición „Phono/Aux“ y presione „REC“ (8).
- 2 El indicador (8) se ilumina. El sistema está listo para iniciar la grabación.
- 3 Inicie la reproducción.
- 4 Para detener la grabación, pulse el botón (8) de nuevo.

**Nota:** La velocidad de grabación es 1:1 en comparación con la velocidad de reproducción. Para interrumpir la grabación, pulse el botón „REC“ (8) y la grabación se pausa. Para continuar con la grabación, pulse de nuevo el botón (8).

### Grabación AUX-IN

- 1 Conecte un dispositivo externo mediante la toma AUX-IN (24).
- 2 Coloque el interruptor (5) en la posición „Phono/Aux“ y presione „REC“ (8).
- 3 El indicador (8) se ilumina. El sistema está listo para iniciar la grabación.
- 4 Inicie la reproducción.
- 5 Para detener la grabación, pulse el botón (8) de nuevo.

### Separación de pistas (Mando a distancia)

Durante la grabación puede separar las pistas pulsando el botón „TS“. Se crea una nueva pista, el indicador (12) se ilumina y se continúa con la reproducción.

## Eliminar pista

Puede eliminar la pista actual si mantiene pulsado „Delete“ en el mando a distancia durante la reproducción. El indicador LED (13) se ilumina una vez.

---

## RETIRADA DEL APARATO

---



Si el aparato lleva adherida la ilustración de la izquierda (el contenedor de basura tachado) entonces rige la normativa europea, directiva 2012/19/UE. Este producto no debe arrojarse a un contenedor de basura común. Infórmese sobre las leyes territoriales que regulan la recogida separada de aparatos eléctricos y electrónicos. Respete las leyes territoriales y no arroje aparatos viejos al cubo de la basura doméstica. Una retirada de aparatos conforme a las leyes contribuye a proteger el medio ambiente y a las personas a su alrededor frente a posibles consecuencias perjudiciales para la salud. El reciclaje ayuda a reducir el consumo de materias primas.

Este producto contiene pilas que según la Normativa europea 2006/66/CE no deben ser arrojadas al cubo de la basura común. Infórmese sobre la legislación de su país que regula la retirada y eliminación de las pilas y baterías. La retirada y eliminación de pilas conforme a la ley, protege el medio ambiente y a las personas frente a posibles riesgos para la salud.

**Gentile cliente,**

La ringraziamo per aver acquistato il dispositivo. La preghiamo di leggere attentamente le seguenti istruzioni per l'uso e di seguirle per evitare possibili danni tecnici. Non ci assumiamo alcuna responsabilità per danni scaturiti da una mancata osservazione delle avvertenze di sicurezza e da un uso improprio del dispositivo. Scansionare il codice QR seguente, per accedere al manuale d'uso più attuale e per ricevere informazioni sul prodotto.

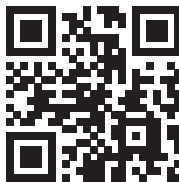

---

## INDICE

---

Dati tecnici	52
Avvertenze di sicurezza	52
Descrizione del dispositivo	54
Telecomando	56
Messa in funzione e utilizzo	57
Ascoltare la radio	57
Giradischi	58
Connessione aux-in	58
Riproduzione di file mp3 dalla connessione usb/sd	59
Riproduzione	60
Uscita line	61
Registrazione	61
Smaltimento	62
Dichiarazione di conformità	63

---

## DATI TECNICI

---

Articolo numero	10008989
Alimentazione	220-240 V ~ 50/60 Hz
Nota: una puntina di ricambio per questo giradischi è disponibile al numero articolo 10008988. Visitate il nostro sito web: <a href="http://www.electronic-star.it">www.electronic-star.it</a>	

---

## AVVERTENZE DI SICUREZZA

---

### Avvertenze generali

- **Colpo di fulmine** – Se il dispositivo non viene utilizzato o c'è un temporale, staccare la spina dalla presa di corrente e scollegare il dispositivo dalla connessione dell'antenna. In questo modo si evitano danni al dispositivo dovuti a colpi di fulmine o sovratensione.
- **Sovraccarico** – Non sovraccaricare prese elettriche, prolunga o prese di corrente integrate, in quanto ciò potrebbe causare incendi o folgorazioni.
- **Corpi estranei e liquidi** – Non infilare nessun tipo di oggetto nelle aperture del dispositivo, in quanto si potrebbe entrare in contatto con pericolosi punti di tensione o causare il cortocircuito di alcune componenti. Questo potrebbe causare incendi o folgorazioni. Non rovesciare liquidi sul dispositivo.
- **Riparazione e manutenzione** – Non cercare di effettuare opere di manutenzione in modo autonomo, dato che rimuovendo o aprendo le coperture potrebbero liberarsi tensioni pericolose o insorgere altri rischi. Lasciare che le opere di manutenzione siano effettuate da personale tecnico qualificato.
- **Danni che necessitano manutenzione** – Staccare la spina dalla presa elettrica e rivolgersi a un'azienda specializzata se si verificano le seguenti situazioni:
  - a) Se cavo di alimentazione o spina sono danneggiati.
  - b) Se sono stati rovesciati liquidi o sono caduti oggetti sopra al dispositivo.
  - c) Se il prodotto è stato esposto a pioggia o acqua.
  - d) Se il prodotto è caduto o è danneggiato.
  - e) Se il prodotto presenta prestazioni sensibilmente al di sotto della norma.

- **Parti di ricambio** – Se sono necessarie parti di ricambio, assicurarsi che l'azienda specializzata che si occupa della sostituzione utilizzi solo parti autorizzate dal produttore o con caratteristiche equivalenti alle parti originali. Una sostituzione non adeguata può causare incendi, folgorazioni o altri rischi.
- **Calore** – Non posizionare il dispositivo nei pressi di fonti di calore, come termosifoni, radiatori convettivi, forni o altri prodotti (inclusi amplificatori).

### Avvertenze particolari

- Questo dispositivo può essere utilizzato da bambini a partire da 8 anni e da persone con limitate capacità fisiche e psichiche o con conoscenza ed esperienza limitate, solo se sono stati istruiti sulle modalità d'uso e comprendono i rischi e i pericoli connessi.
- Tenere sotto controllo i bambini per assicurarsi che non giochino con il dispositivo. Assicurarsi che bambini e neonati non giochino con i sacchetti di plastica o altro materiale d'imballaggio.
- Assicurarsi che spina elettrica/adattatore siano sempre facilmente accessibili, in modo da poter scollegare il dispositivo dalla rete elettrica in caso di emergenza.
- Se non si utilizza più il dispositivo, spegnerlo e staccare la spina.

## DESCRIZIONE DEL DISPOSITIVO

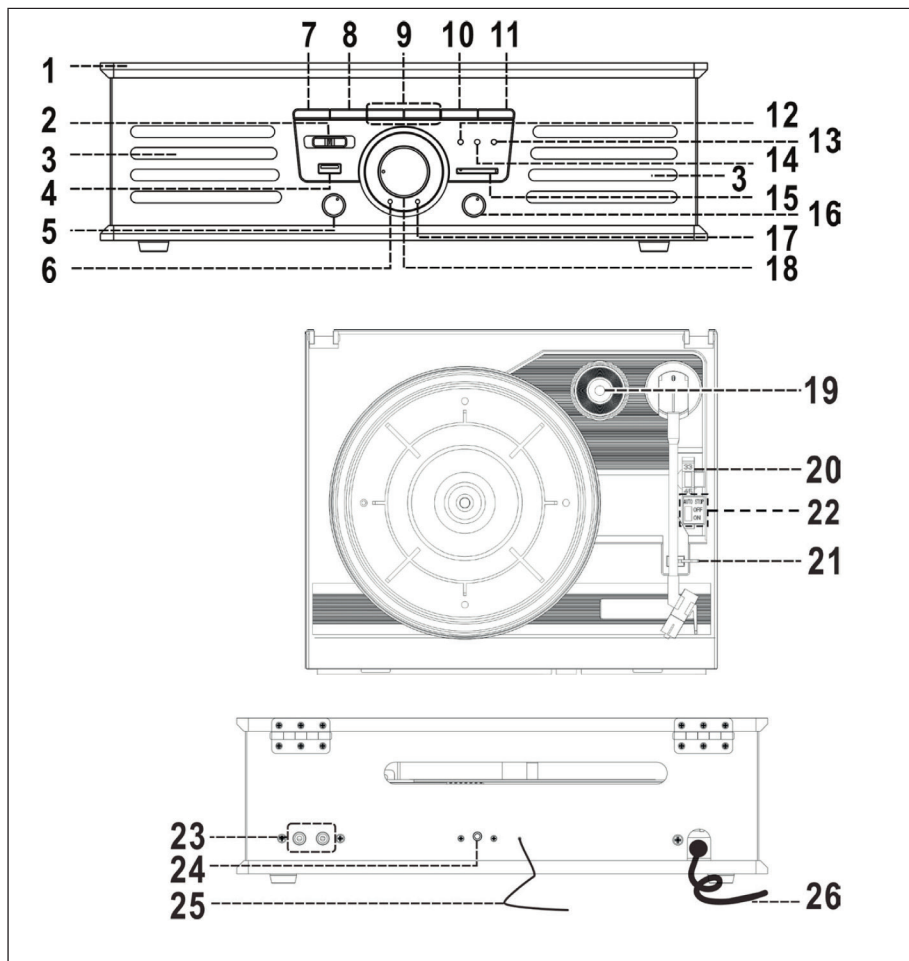

1	Copertura antipolvere	14	Funzione di ripetizione/ riproduzione casuale (indicatore LED)
2	Interruttore di selezione banda/FM	15	Connessione SD/MMC
3	Altoparlanti	16	On/Standby/Volume
4	Connessione USB	17	On/Off (indicatore LED)
5	Tasto funzioni	18	Regolazione frequenza
6	FM-Stereo (indicatore LED)	19	Adattatore 45 RPM
7	Funzione di ripetizione/ riproduzione casuale	20	Regolazione velocità
8	Tasto di registrazione	21	Blocco del braccio del pick- up
9	Titolo successivo/precedente	22	Interruttore per arresto automatico (Auto Stop)
10	Play/Pausa/Stop	23	Uscita audio RCA
11	Tasto +10	24	Connessione AUX-IN da 3,5 mm
12	Indicatore LED registrazione	25	Antenna FM
13	Indicatore LED riproduzione	26	Cavo di alimentazione

## TELECOMANDO

Per essere utilizzato, il telecomando necessita di 2 batterie AAA (non incluse in consegna).

Skip/Serch forward ►► Skip/Search backward ◀◀	Titolo successivo Titolo precedente
Play/Pause ►	Play/Pausa
+10/-10	MP3: 10 titoli successivi o precedenti
Stop ■	Arrestare
REP/RAN	Ripetizione/Riproduzione casuale
Track Separation <b>T6</b>	Divisione traccia
REC	Registrare
DELETE	Cancellare

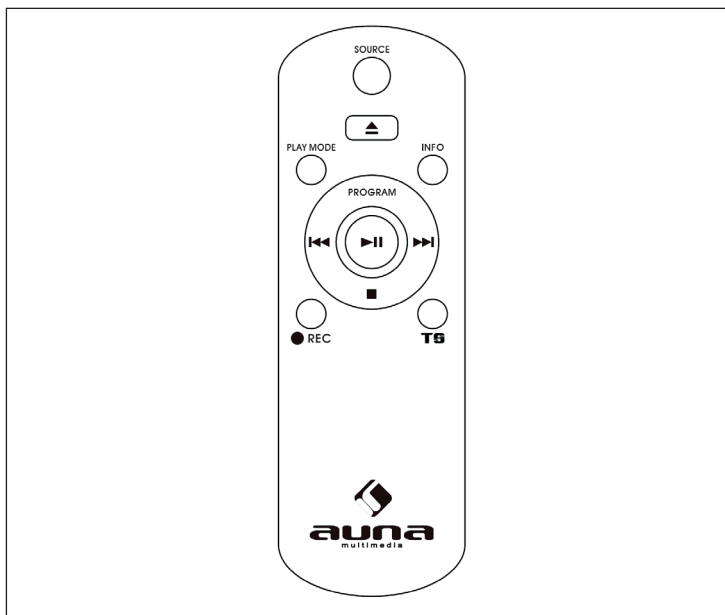



---

## MESSA IN FUNZIONE E UTILIZZO

---

### Montaggio

- Togliere tutti i componenti dall'imballaggio.
- Non collegare il dispositivo prima di aver controllato la tensione dell'alimentazione elettrica e aver collegato tutti i cavi.
- Non coprire nessuna apertura di ventilazione e assicurarsi di lasciare diversi centimetri di spazio intorno al dispositivo per garantire la circolazione d'aria.

### Collegamento

- Collegare a spina in una presa elettrica adeguata.
- Girare la manopola del volume (26) fino a quando si illumina la spia LED di funzionamento.

---

## ASCOLTARE LA RADIO

---

1. Accendere il dispositivo e selezionare la posizione "Tuner" con il tasto delle funzioni (5).
2. Impostare l'emittente desiderata con il regolatore della frequenza (18).
3. Con la manopola del volume (16) è possibile la regolazione sul livello desiderato.

### Ricezione FM e FM-Stereo

- Posizionare l'interruttore di banda/FM (2) su "FM" per ascoltare l'emittente in mono. In caso di segnali deboli si consiglia l'ascolto in mono.
- Posizionare l'interruttore (2) su "FM ST" per ascoltare l'emittente in stereo.
- Se un'emittente viene ricevuta come segnale stereo, si illumina l'indicatore (6).

**Note per una migliore ricezione:** nel dispositivo è integrata un'antenna FM (19). Cambiando la posizione di antenna e dispositivo è possibile migliorare la ricezione.

---

## GIRADISCHI

---

### Prima dell'utilizzo

- Rimuovere tutto il materiale di imballaggio e i nastri adesivi.
  - Sollevare la copertura in plastica trasparente della puntina e riabbassarla dopo l'uso.
  - Rimuovere il serracavo nero e premere leggermente verso destra e verso l'alto la fascetta di bloccaggio del braccio del pick-up.
1. Selezionare "Phono" con il tasto delle funzioni (5).
  2. Impostare la velocità corretta.
  3. Poggiare un disco sul piatto e posizionare l'apposito adattatore se si usa un disco a 45 giri.
  4. Sollevare il braccio del pick-up dal suo supporto e portarlo verso il bordo del disco.
  5. Il piatto inizia a girare.
  6. Posizionare il braccio del pick-up sul punto desiderato del disco.
  7. Regolare il volume.
  8. La riproduzione si arresta automaticamente alla fine del disco.
  9. Sollevare con cura il braccio del pick-up dal disco e poggiarlo sul suo supporto.
  10. Per arrestare manualmente la riproduzione, sollevare il braccio del pick-up dal disco e poggiarlo sul suo supporto.

### Funzione Auto Stop

Ci sono dischi in cui la riproduzione viene arrestata prima della fine dell'ultimo brano. Questo dipende dal fatto che la funzione Auto Stop si trova al di fuori della zona predefinita per l'arresto automatico. Se è così, posizionare l'interruttore Auto Stop sul retro del dispositivo su "off" e il braccio del pick-up riproduce anche il resto del disco. La riproduzione non si arresta più automaticamente, ma è necessario togliere il braccio del pick-up dal disco per fermarlo. Cambiare la puntina: se è necessario sostituire la puntina, è possibile utilizzare una puntina universale per dischi a 35/33/78 RPM.

---

## CONNESSIONE AUX-IN

---

Per collegare dispositivi di riproduzione analogici. Tramite questa connessione è possibile anche ascoltare audio da dispositivi esterni, come ad es. lettori MP3, lettori CD, ecc. attraverso gli altoparlanti del giradischi. Utilizzando il tasto delle funzioni (5), selezionare "PHONO/AUX" e collegare i due dispositivi in questione con un cavo adeguato. Nota: regolare il volume del dispositivo esterno a un livello moderato.

---

## RIPRODUZIONE DI FILE MP3 DALLA CONNESSIONE USB/SD

---

1. Posizionare l'interruttore di selezione (5) su "USB" o "SD".
2. Collegare un supporto USB/SD. Se si cerca di inserire il supporto dal lato sbagliato, possono risultare danni al dispositivo. Controllare che il supporto sia dal verso giusto prima di inserirlo.
3. Il dispositivo inizia a caricare automaticamente i file MP3 e mostra il numero totale.

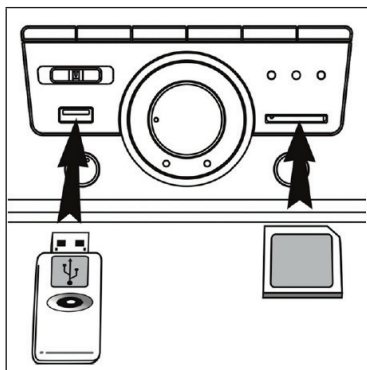

### Note

- Tramite USB, il dispositivo può leggere solo file MP3.
- Quando si collega un lettore MP3 tramite connessione USB, in alcuni casi potrebbe non essere riconosciuto come supporto di memoria USB. Questo non indica un malfunzionamento.
- La connessione USB non è adatta a prolunghe USB o al collegamento diretto con un PC.

### Rimuovere supporti USB/schede di memoria

Prima della rimozione, è necessario spegnere il dispositivo o passare in modalità "PHONO" o "TUNER". Ora è possibile rimuovere il supporto di memoria.

## RIPRODUZIONE

### Play/Pausa/Stop

- Per interrompere la riproduzione, premere una volta ►|| (10). Premerlo nuovamente per riprendere la riproduzione.
- Tenere premuto il tasto più a lungo (2 secondi) per arrestare la riproduzione. Premerlo di nuovo per riattivare la riproduzione.

### Saltare brani/Modalità di ricerca (Saltare brani/Ricerca emittenti successive/Ricerca emittenti precedenti)

- Durante la riproduzione, premere ►► per passare al titolo successivo.
- Durante la riproduzione, premere ◀◀ per tornare all'inizio del titolo in riproduzione.
- Durante la riproduzione, premere due volte i tasti sopraccitati per passare al titolo successivo o precedente.

### Requisiti per titoli MP3:

- Bitrate MP3: 32kbps ~ 256kbps. Frequenza di campionamento: 32kHz, decodificabile 44,1 kHz e 48 Hz.
- Le prestazioni di riproduzione dipendono dalla qualità della registrazione. La lettura di CD MP3 può durare più a lungo rispetto a normali CD.

### Ripetizione/Intro/Riproduzione casuale

Premere Repeat/Random (7) prima o durante la riproduzione, in modo da riprodurre in diversi modi un titolo, una cartella o tutti i titoli: (1) Ripetere 1 > (2) Ripetere 1 cartella > (3) Ripetere tutti > (4) Riproduzione casuale > (6) Off.

Modalità di riproduzione	Schermo LCD
Ripetere titolo	Lampeggia in rosso
Ripetere tutti	Illuminata di rosso
Riproduzione casuale	Illuminata di verde
Off	-----

**Ripetizione:** è possibile ascoltare ininterrottamente un titolo o una cartella.

**Riproduzione casuale:** è possibile ascoltare tutti i titoli in sequenza casuale.

---

## USCITA LINE

---

Il dispositivo può essere collegato a un impianto stereo esterno tramite l'uscita Line (23). Collegare l'uscita Line con l'ingresso AUX dell'impianto stereo utilizzando un cavo RCA (non incluso in consegna).

### Note:

- La riproduzione dell'audio dagli altoparlanti integrati non viene interrotta, anche se il dispositivo è collegato a un impianto Hi-Fi. Regolare il volume al minimo.
- Il dispositivo passa automaticamente in standby se non viene riprodotta musica per 15 minuti.

---

## REGISTRARE

---

Il dispositivo è in grado di registrare da giradischi/AUX/Line-IN e di salvare i file su USB/SD in formato MP3.

### Registrazione da dischi

1. Posizionare l'interruttore (5) su "Phono/Aux" e premere "REC" (8).
2. L'indicatore (8) si illumina. L'impianto è pronto alla registrazione.
3. Avviare la riproduzione.
4. Per arrestare la registrazione, premere di nuovo il tasto (8).

**Nota:** la velocità di registrazione è di 1:1 rispetto a quella di riproduzione. Per interrompere la registrazione: premere "REC" (8) per mettere in pausa la registrazione e premere di nuovo (8) per riprenderla.

### Registrazione da AUX-IN

1. Collegare un dispositivo esterno alla connessione AUX-IN (24).
2. Posizionare l'interruttore (5) su "Phono/Aux" e premere "REC" (8).
3. L'indicatore (8) si illumina. L'impianto è pronto alla registrazione.
4. Avviare la riproduzione.
5. Per arrestare la registrazione, premere di nuovo il tasto (8).

### Divisione traccia (telecomando)

Durante la riproduzione, è possibile dividere la traccia premendo il tasto "TS". Viene generato un nuovo titolo, l'indicatore (2) si illumina una volta in caso di successo e viene proseguita la registrazione.

## Cancellare un titolo

Il titolo attuale può essere cancellato premendo a lungo il tasto "Delete" sul telecomando durante la riproduzione. L'indicatore LED (13) si illumina una volta.

---

## SMALTIMENTO

---



Se sul prodotto è presente la figura a sinistra (il cassonetto dei rifiuti mobile sbarrato), si applica la direttiva europea 2012/19/UE. Questi prodotti non possono essere smaltiti con i rifiuti normali. Informarsi sulle disposizioni vigenti in merito alla raccolta separata di dispositivi elettrici ed elettronici. Non smaltire i vecchi dispositivi con i rifiuti domestici. Grazie al corretto smaltimento dei vecchi dispositivi, si proteggono il pianeta e la salute delle persone da possibili conseguenze negative. Il riciclo di materiali aiuta a ridurre il consumo di materie prime.

Il prodotto contiene batterie che sono soggette alla direttiva europea 2006/66/CE e non possono essere smaltite con i normali rifiuti domestici. Preghiamo di informarvi sulle regolamentazioni vigenti sullo smaltimento delle batterie. Grazie al corretto smaltimento dei vecchi dispositivi si tutela l'ambiente e la salute delle persone da conseguenze negative.

## EU-Konformitätserklärung

Wir, die

**CHAL-TEC GmbH**

Wallstraße 16

10179 Berlin

erklären hiermit, dass der nachfolgend bezeichneten Funkanlagentyp:

Plattenspieler Artikelnr. 10008989 & 10008988

allen folgenden einschlägigen Bestimmungen entspricht:

RED-Richtlinie 2014/53/EU

RoHS-Richtlinie 2011/65/EU.

Angewandte harmonisierte Normen:

EN 62311:2008

EN 60065:2014

EN 55032:2015

EN 55020:2007+A11:2011

EN 61000-3-2:2014

EN 61000-3-3:2013

EN 303 345 V1.1.7

Berlin, 30. Januar 2018

  
**electronic.star**  
chal-tec gmbh  
Wallstraße 16 | 10179 Berlin | electronic-star.de  
Sebastian Jäger











