



# Plattenspieler

Record Player

Lecteur de disque

10008991 10008992

# auna

[www.auna-multimedia.com](http://www.auna-multimedia.com)



**Sehr geehrter Kunde,**

wir gratulieren Ihnen zum Erwerb Ihres Gerätes. Lesen Sie die folgenden Hinweise sorgfältig durch und befolgen Sie diese, um möglichen Schäden vorzubeugen. Für Schäden, die durch Missachtung der Hinweise und unsachgemäßen Gebrauch entstehen, übernehmen wir keine Haftung.

---

## INHALTSVERZEICHNIS

---

Technische Daten	3
Konformitätserklärung	3
Sicherheitshinweise	4
Hinweise zur Entsorgung	4
Geräteübersicht	5
Vor dem ersten Betrieb	6
Radio wiedergeben	6
Schallplatte wiedergeben	7
Line-Ausgang	7

**English 8**  
**Français 13**

---

## TECHNISCHE DATEN

---

Artikelnummer	10008991, 10008992
Stromversorgung	220-240 V ~ 50-60 Hz

---

## KONFORMITÄTSERKLÄRUNG

---

**Hersteller:**

Chal-Tec GmbH, Wallstraße 16, 10179 Berlin,  
Deutschland.

**Dieses Produkt entspricht den folgenden  
Europäischen Richtlinien:**

2014/30/EU (EMV)  
2014/35/EU (LVD)  
2011/65/EU (RoHS)  
2014/53/EU (RED)

---

## SICHERHEITSHINWEISE

---

- 1 Lesen Sie die Anleitung vor dem Gebrauch.
- 2 Bewahren Sie diese auf.
- 3 Beachten Sie sämtliche Sicherheitshinweise.
- 4 Das Gerät darf nicht in der Nähe von Wasser oder Feuchtigkeit verwendet werden.
- 5 Es darf keine Flüssigkeit auf oder in das Gerät gelangen.
- 6 Bewegen Sie es vorsichtig; vermeiden Sie Schläge.
- 7 Decken Sie die Belüftungsöffnungen nicht ab.
- 8 Stellen Sie es nicht in die Nähe von Hitzequellen (z.B. Heizung) auf. Vermeiden Sie direktes Sonnenlicht.
- 9 Schließen Sie das Gerät wie hier beschrieben an.
- 10 Das Gerät verfügt über einen Überlastungsschutz.
- 11 Reinigen Sie das Gerät wie hier beschrieben.
- 12 Trennen Sie das Gerät bei längerer Nichtbenutzung vom Stromnetz.
- 13 Das Gerät darf nur von einer Fachwerkstatt repariert werden wenn:
  - a. der Tonabnehmer oder das Netzkabel beschädigt sind,
  - b. ein Gegenstand darauf gefallen ist und Flüssigkeit darüber geschüttet wurde,
  - c. es Regen ausgesetzt war,
  - d. es nicht funktioniert, obwohl sich nicht geändert hat.
  - e. es heruntergefallen und der Subwoofer beschädigt ist.
- 14 Der Benutzer soll das Gerät warten wie hier beschrieben.

---

## HINWEISE ZUR ENTSORGUNG

---



Befindet sich die linke Abbildung (durchgestrichene Mülltonne auf Rädern) auf dem Produkt, gilt die Europäische Richtlinie 2012/19/EU. Diese Produkte dürfen nicht mit dem normalen Hausmüll entsorgt werden. Informieren Sie sich über die örtlichen Regelungen zur getrennten Sammlung elektrischer und elektronischer Gerätschaften. Richten Sie sich nach den örtlichen Regelungen und entsorgen Sie Altgeräte nicht über den Hausmüll. Durch die regelkonforme Entsorgung der Altgeräte werden Umwelt und die Gesundheit ihrer Mitmenschen vor möglichen negativen Konsequenzen geschützt. Materialrecycling hilft, den Verbrauch von Rohstoffen zu verringern.

# GERÄTEÜBERSICHT

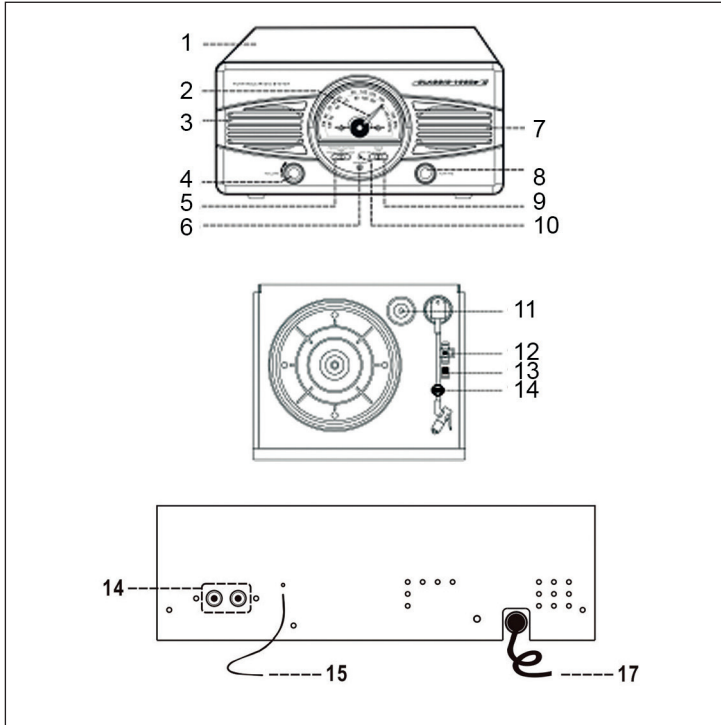

1 Staubschutz	10 Band/FM LED Anzeige
2 Frequenzbandanzeige	11 Spindeladapter
3 Lautsprecher links	12 Plattenteller Geschwindigkeitsregler
4 Lautstärkereglер	13 Tonabnehmerhalter
5 Ein/aus-Schalter	14 FM Stereo Anzeige
6 Kopfhöreranschluss 3,5 mm	15 FM Antenne
7 Rechter Lautsprecher	16 Auto Stopp-Schalter
8 Frequenzregler	17 Netzkabel
9 Band/FM Stereo Wahlschalter	

---

## VOR DEM ERSTEN BETRIEB

---

### Aufbau

- Packen sie das Gerät aus und entfernen sämtliches Verpackungsmaterial.
- Prüfen sie vor dem Anschluss ob die Netzspannung, der auf dem Typenschild angegebenen entspricht.
- Decken sie keine Belüftungsöffnungen ab und lassen sie immer etwas Raum zur Belüftung um das Gerät.

### Anschluss

Verbunden sie den Netzstecker mit einer Steckdose. Stellen sie das Gerät auf „Radio“ und die LED-Anzeige leuchtet rot. Das bedeutet, dass das Gerät betriebsbereit ist und Musik wiedergeben kann.

---

## RADIO WIEDERGEHEN

---

### Manuelle Frequenzeingabe

- 1 Drücken sie „FUNCTION/BAND“ und wählen das gewünschte Band (AM, FM oder FM Stereo).
- 2 Wechseln sie mittels Frequenzreglers zu einem Radiosender.
- 3 Stellen sie die Lautstärke nach ihrem Belieben ein.

### FM und FM Stereo Empfang

- Stellen sie den Wahlschalter auf FM und die Sender werden in MONO empfangen: in Manchen fällen ist so der empfang besser.
- Stellen sie den Bandwahlschalter auf FM Stereo und die Sender werden in stereo empfangen. Die FM Stereo LED leuchtet.

### Hinweise für einen besseren Empfang

- AM: die Stabantenne kann nur durch Bewegen den Gerätes bewegt und umpositioniert werden.
- FM: das Ferät verfügt an der Rückseite des Gehäuses über eine Wurfantenne. Diese muss für einen guten Empfang vollständig abgerollt und ausgelegt sein.

---

## SCHALLPLATTE WIEDERGEBEN

---

- 1 Entfernen sie den Nadelschutz.
- 2 Prüfen sie, ob der Abnehmer vor der Verwendung vom Halter gelöst ist.
- 3 Wählen die die Funktion „PHONO“.
- 4 Wählen sie die Geschwindigkeit je nach abgespielter Schallplatte.
- 5 Legen sie eine Schallplatte auf den Plattenteller (verwenden sie den Spindeladapter wenn nötig).
- 6 Heben sie den Tonarm von der Ablage und bewegen diesen vorsichtig an den rand der Schallplatte. Der Plattenteller beginnt sich zu drehen.
- 7 Setzen sie den Tonarm auf die gewünschte Position der Schallplatte.
- 8 Stellen sie die Lautstärke ein.
- 9 Am Ende der Schallplatte stoppt die Rotation automatisch. Heben Sie den Tonarm an und legen diesen zurück auf die Ablage.

---

**Tip:** Sie können das Gerät jederzeit manuell stoppen: heben sie den Tonarm von der Schallplatte und Legen diesen zurück auf die ablage.

---

**Hiweis:** Stoppt die automatische Stopp-Funktion vor Ende der Schallplatte, müssen sie die automtische Stopp-Funktion deaktivieren („off“). Der Tonarm läuft nun bis zum Ende der Platte durch, stoppt aber nicht. Sie müssen die Wiedergabe dann manuell stoppen. Schalten sie dazu das Gerät aus, stellen den die Stopp-Funktion wieder auf ein („on“) und legen den Tonarm wieder auf den Halter.

---

## LINE-AUSGANG

---

Sie können das Gerät über den Line-Ausgang (13) mit einer Stereoanlage verbinden. Verbinden sie den Line-Ausgang mit dem AUX-Eingang der Stereoanlage. Verwenden sie hierzu ein Cinch-Kabel (nicht im Lieferumfang enthalten).

**Hinweis:** die Tonwiedergabe über die integrierten Lautsprecher wird nicht unterbrochen, selbst dann ncht wenn das Gerät mit einer HIFI-Anlage verbunden ist. Drehen sie die Lautstärke auf ein minimum, so dass der Klang nur von die HIFI-Anlage kommt.

**Dear Customer,**

Congratulations on purchasing this equipment. Please read this manual carefully and take care of the following hints to avoid damages. Any failure caused by ignoring the mentioned items and cautions mentioned in the instruction manual are not covered by our warranty and any liability.

---

## CONTENT

---

- Technical Data 8
- Declaration of Conformity 8
- Safety Instructions 9
- Hints on Disposal 9
- Product Description 10
- Before first Use 11
- Listening to Radio 11
- Listening to Phono 12
- Line Out Connection 12

---

## TECHNICAL DATA

---

Item number	10008991, 10008992
Power supply	220-240 V ~ 50-60 Hz

---

## DECLARATION OF CONFORMITY

---

**Producer:**  
Chal-Tec GmbH, Wallstraße 16, 10179 Berlin, Germany.



**This product is conform to the following European Directives:**

- 2014/30/EU (EMC)
- 2014/35/EU (LVD)
- 2011/65/EU (RoHS)
- 2014/53/EU (RED)



---

## SAFETY INSTRUCTIONS

---

- 1 Read the instructions. All uses guidelines must be read before start device.
- 2 Keep the instructions for future use.
- 3 Attention, use and security guidelines must be respected.
- 4 The device must not be used near water or be put in contact with moisture.
- 5 Make sure has no liquid is spilled on device and device openings.
- 6 Move device carefully, avoid shocks.
- 7 Do not block the breakdown of the device outputs.
- 8 Do not place the device near from a heat source (e.g. radiator). Do not expose it to the Sun.
- 9 Plug the device as indicate on this information form.
- 10 This device has a connection with overload protection (security device) decision-making. If the replacement of decision-making is required, please you send has an experienced or the device manufacturer technician.
- 11 For cleaning the device, please follow the recommendations of the notice.
- 12 The sector cord should be unplugged a long period of use.
- 13 Device shall be repaired by a qualified person when:
  - a. the taken or the power cord is damaged,
  - b. objects have fallen into the apparatus or a liquid has been spilled into device,
  - c. device was exposes to the rain,
  - d. device does not work correctly without notable exterior change,
  - e. device fell and the subwoofer is broken.
- 14 The user shall not try to maintain device beyond.

---

## HINTS ON DISPOSAL

---



According to the European waste regulation 2012/19/ EU this symbol on the product or on its packaging indicates that this product may not be treated as household waste. Instead it should be taken to the appropriate collection point for the recycling of electrical and electronic equipment. By ensuring this product is disposed of correctly, you will help prevent potential negative consequences for the environment and human health, which could otherwise be caused by inappropriate waste handling of this product. For more detailed information about recycling of this product, please contact your local council or your household waste disposal service.

## PRODUCT DESCRIPTION

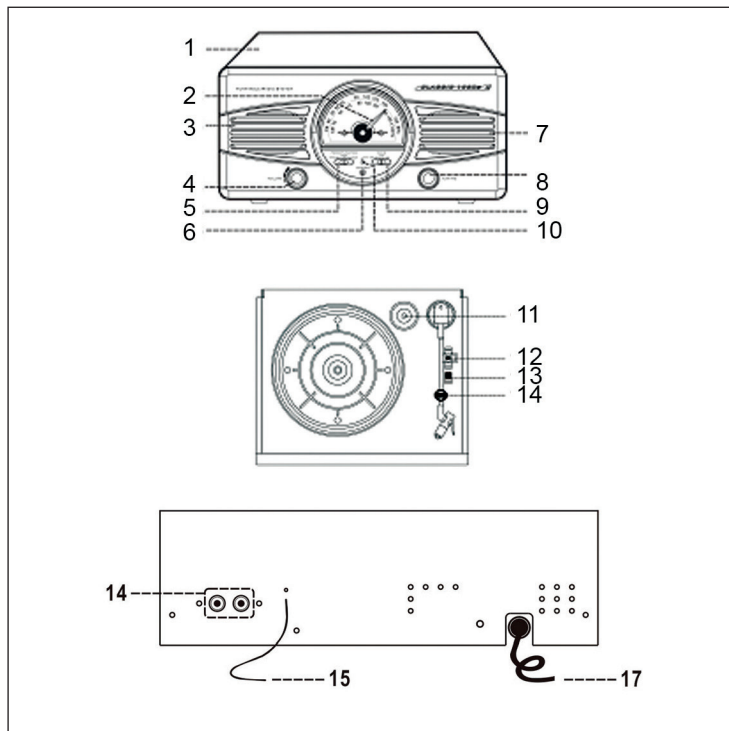

1 Dust cover	10 FM stereo led indicator
2 Dial pointer	11 Spindle adaptor
3 Left speaker	12 Turntable speed selector
4 Volume knob	13 Pick-up holder
5 Power off/function selector	14 Line out socket
6 Stereo headphone jack 3.5 mm	15 FM antenna
7 Right speaker	16 Auto stop switch
8 Tuning knob	17 AC cord
9 Band/FM stereo selector	

---

## BEFORE FIRST USE

---

### Installation

- Unpack all parts and remove protective material.
- Do not connect the unit to the mains before checking the mains voltage and before all other connections have been made.
- Do not cover any vents and make sure that there is a space of several centimeters around the unit for ventilation.

### Connection

- 1 Connect the power cord to ac outlet
- 2 Switch the system to " radio " function. If the power led indicator is on with red Light, it's mean the power supply is normal. Now your system is ready to play the Music.

---

## LISTENING TO RADIO

---

### Manual tuning

- 1 Press "function/band" button and select the desired band (am or fm or fm-stereo).
- 2 Tune to the required station by turning the tuning knob.
- 3 Adjust volume knob to the desired volume level.

### FM and FM stereo reception

- Set the fm mode selector at " fm " position. Programs are received in mono mode. In particular when stereo signals are weak. It is preferable to receive the program in mono.
- Set the fm mode selector at "fm-st" position for receiving stereo programs. The LED "ST" indicator will light up to show FM stereo program is receiving.

### Hints for best reception

- AM: the receiver has a built-in am bar antenna. If am reception is weak, slightly rotate or re-positioning of the unit will usually improve the am reception.
- FM: the receiver has a build-in fm wire antenna hanging at the rear cabinet. This Wire should be totally unraveled and extended for best reception.

---

## LISTENING TO PHONO

---

- 1 Remove the stylus protector.
- 2 Be sure that the tone arm is being detached from the tone arm rest before operating and re-secured again afterwards.
- 3 Select to " phono " function.
- 4 Set the speed selector to the proper position depending on the record to be played.
- 5 Place the record on the platter (use the spindle adaptor if required).
- 6 Lift the tone arm from the rest and slowly move it to the record side. The platter will start to rotate.
- 7 Place the tone arm to the desired position of the record.
- 8 Adjust the volume to the desired level.
- 9 At the end of record, the platter will automatically stop rotating. Lift the tone arm from the record and return it to the rest.

---

**Tip:** To stop manually, lift the tone arm from the record and return it to the rest.

---

As some kind of record the auto-stop area was out of the unit setting, so it will stop before the last track finish. In this case, select the auto-stop switch to " off " position, then it will run to the end of the record but will not stop automatically (turn off the unit by power button or switch back the auto-stop switch to " on " position to stop the platter rotate). Then put back the tone arm to the rest position.

---

## LINE OUT CONNECTION

---

You can connect the system to your whole hi-fi system by connecting the line out socket (13) to the auxiliary input socket with a rca cable (not included).

Remark: the sound from the original build-in speaker will not be terminated even after connecting to other hi-fi system via line out socket. You can turn the volume of system to minimum level if you prefer the sound coming from the hi-fi system only.

**Cher client,**

Toutes nos félicitations pour l'acquisition de ce nouvel appareil. Veuillez lire attentivement les instructions suivantes de branchement et d'utilisation afin d'éviter d'éventuels dommages. Le fabricant ne saurait être tenu pour responsable des dommages dus au non-respect des consignes de sécurité et à la mauvaise utilisation de l'appareil.

---

## SOMMAIRE

---

Fiche technique 13  
 Déclaration de conformité 13  
 Consignes de sécurité 14  
 Conseils pour le recyclage 14  
 Aperçu de l'appareil 15  
 Lecture de la radio 16  
 Sortie de ligne 17

---

## FICHE TECHNIQUE

---

Numéro d'article	10008991, 10008992
Alimentation	220-240 V ~ 50-60 Hz

---

## DÉCLARATION DE CONFORMITÉ

---



**Fabricant :**  
 Chal-Tec GmbH, Wallstraße 16, 10179 Berlin,  
 Allemagne.

**Ce produit est conforme aux directives européennes suivantes :**

2014/30/UE (CEM)  
 2014/35/UE (LVD)  
 2011/65/UE (RoHS)

---

## CONSIGNES DE SÉCURITÉ

---

- 1 Lisez les indications avant d'utiliser l'appareil.
- 2 Conservez ce mode d'emploi.
- 3 Respectez l'ensemble des consignes de sécurité.
- 4 L'appareil ne doit pas être utilisé à proximité de l'eau ou de l'humidité.
- 5 Aucun liquide ne doit pénétrer à l'intérieur de l'appareil.
- 6 Déplacez l'appareil avec précaution ; évitez les chocs.
- 7 Ne couvrez pas les ouvertures d'aération.
- 8 N'installez pas l'appareil à proximité de sources de chaleur (chauffage par exemple). Evitez l'ensoleillement direct.
- 9 Branche l'appareil tel qu'il est décrit ici.
- 10 L'appareil est équipé d'une protection contre la surcharge.
- 11 Nettoyez l'appareil tel qu'il est décrit ici.
- 12 Lors des longues périodes de non-utilisation, débranchez l'appareil du secteur.
- 13 L'appareil ne doit être réparé que par un spécialiste lorsque :
  - a. La lecteur de son ou le câble secteur est endommagé,
  - b. Un objet est tombé sur l'appareil ou des liquides ont été renversés dessus,
  - c. Il a été exposé à la pluie,
  - d. Il ne fonctionne pas bien que rien n'ait été modifié.
  - e. Il est tombé et le subwoofer est endommagé.
- 14 L'utilisateur doit entretenir l'appareil tel qu'il est décrit ici.

---

## CONSEILS POUR LE RECYCLAGE

---



Le pictogramme ci-contre apposé sur le produit signifie que la directive européenne 2012/19/UE s'applique (poubelle à roues barrée d'une croix). Ces produits ne peuvent être jetés dans les poubelles domestiques courantes. Renseignez-vous concernant les règles appliquées pour la collecte d'appareils électriques et électroniques. Conformez-vous aux réglementations locales et ne jetez pas vos anciens produits avec les ordures ménagères. Le respect des règles de recyclage des vieux produits aide à la protection de l'environnement et de la santé de votre entourage contre les conséquences négatives possibles. Le recyclage des matériaux aide à réduire l'utilisation des matières premières.

## APERÇU DE L'APPAREIL

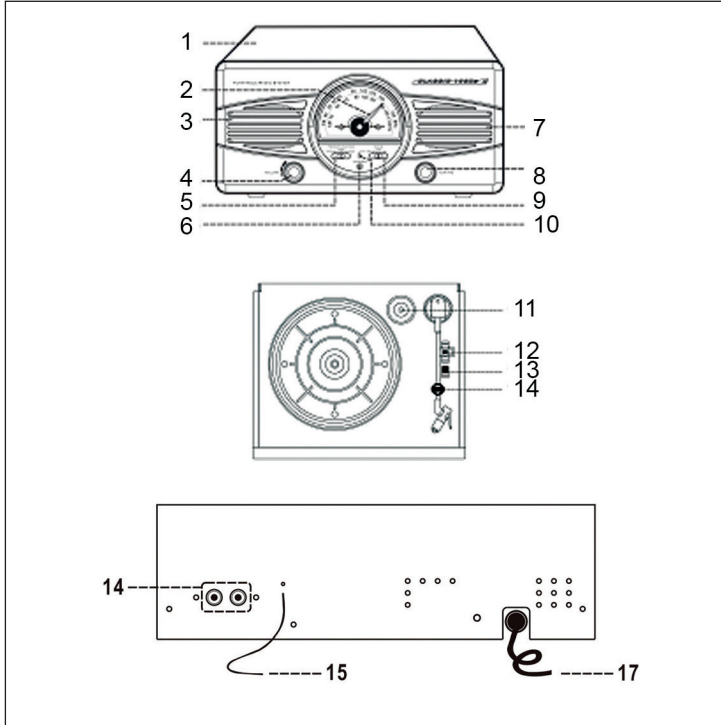

1 Protection contre la poussière	10 Témoin LED de bande FM
2 Témoin de bande de fréquence	11 Centreur
3 Enceinte gauche	12 Réglage de la vitesse du plateau à disques vinyles
4 Réglage du volume	13 Support de la lecteur de son
5 Bouton de marche/arrêt	14 Témoin FM Stéréo
6 Prise casque 3,5 mm	15 Antenne FM
7 Enceinte droite	16 Commutateur auto stop
8 Réglage de la fréquence	17 Câble secteur
9 Sélecteur de Bande/FM Stéréo	

---

## AVANT LA PREMIÈRE UTILISATION

---

### Installation

- Déballez l'appareil et retirez tous les matériaux d'emballage.
- Avant de brancher l'appareil, vérifiez que la tension de votre secteur correspond à celle qui est indiquée sur la plaque signalétique.
- Ne recouvrez aucune ouverture d'aération et laissez toujours un peu d'espace autour de l'appareil pour le ventiler.

### Branchement

Branchez l'adaptateur secteur dans une prise. Mettez l'appareil sur „Radio”, le témoin LED s'allume en rouge. Cela signifie que l'appareil est prêt à fonctionner et que vous pouvez lire de la musique.

---

## LECTURE DE LA RADIO

---

### Choix manuel de la fréquence

- 1 Appuyez sur „FUNCTION/BAND” et choisissez la bande désirée (AM, FM ou FM Stéréo).
- 2 Avec le bouton de réglage de la fréquence, choisissez une station de radio.
- 3 Réglez le volume selon vos préférences.

### Réception FM et FM Stéréo

- Réglez le sélecteur sur FM pour recevoir les stations en MONO : dans certains cas la réception est meilleure ainsi.
- Réglez le sélecteur sur FM Stéréo pour recevoir les stations en stéréo. Le témoin LED FM stéréo s'allume.

### Conseils pour une meilleure réception

- AM : vous pouvez modifier la position de l'antenne en déplaçant l'appareil.
- FM : l'appareil dispose d'une antenne filaire à l'arrière du boîtier. Pour une bonne réception, celle-ci doit être entièrement déroulée et étendue.



---

## LECTURE DES DISQUES VINYLES

---

- 1 Retirez la protection de l'aiguille.
- 2 Avant d'utiliser l'appareil, vérifiez que le lecteur de son est bien libéré de son support.
- 3 Choisissez la fonction „PHONO”.
- 4 Choisissez la vitesse en fonction du disque lu.
- 5 Placez un disque sur le plateau vinyle (utilisez le centreur si besoin).
- 6 Soulevez le bras de lecture de son support et déplacez-le avec précaution vers le bord du disque. Le plateau vinyle se met à tourner.
- 7 Placez le bras de lecture à la position voulue sur le disque.
- 8 Réglez le volume.
- 9 A la fin du disque, la rotation s'arrête automatiquement. Soulevez le bras de lecture et reposez-le sur son support.

---

Astuce : vous pouvez à tout moment arrêter l'appareil manuellement : soulevez le bras de lecture du disque et reposez-le sur son support.

---

Remarque : si la fonction auto stop arrête la lecture avant la fin du disque, vous devez désactiver la fonction auto stop („off”). Le bras de lecture poursuit maintenant jusqu'à la fin du disque, mais ne s'arrête plus tout seul. Vous devez alors arrêter la lecture manuellement. Pour cela, éteignez l'appareil, remettez la fonction auto stop sur ON et reposez le bras de lecture sur son support.

---

## SORTIE DE LIGNE

---

Vous pouvez brancher l'appareil sur une chaîne stéréo par la Sortie de ligne (13). Branchez la Sortie de ligne sur l'entrée AUX de la chaîne stéréo. Utilisez pour cela un câble RCA (non fourni).

Remarque : la lecture de son via les enceintes intégrées ne s'interrompt pas, même lorsque l'appareil est branché sur une chaîne HIFI. Réglez le volume au minimum pour que le son ne vienne que de la chaîne HIFI.





