

Carnegy 61

E-Piano

Electric Piano

Piano électrique

Piano electrónico

Piano elettrico

10009094



Sehr geehrter Kunde,

wir gratulieren Ihnen zum Erwerb Ihres Gerätes. Lesen Sie die folgenden Hinweise sorgfältig durch und befolgen Sie diese, um möglichen Schäden vorzubeugen. Für Schäden, die durch Missachtung der Hinweise und unsachgemäßen Gebrauch entstehen, übernehmen wir keine Haftung. Scannen Sie den folgenden QR-Code, um Zugriff auf die aktuellste Bedienungsanleitung und weitere Informationen rund um das Produkt zu erhalten.

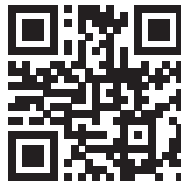

INHALT

Technische Daten	3
sicherheitshinweise	4
Panel Control and External Function	6
Vorbereitung	8
Montage des Gerätekorpus	10
Stilfunktionen	13
Akkordbegleitung	14
Spezielle Entsorgungshinweise für Verbraucher in Deutschland	18
Hinweise zur Entsorgung	20

TECHNISCHE DATEN

Artikelnummer	10009094
Stromversorgung (power adapter)	9 V ⁻ , 550-800 mA

Eigenschaften

- Polyphonie: 32
- 300 Stimmen
- 80 Demolieder
- Effekte: Touch, Split, Dual, Sustain, Metronome, Percussion
- Aufnahme und Speicherung: Aufnahme, Wiedergabe, Programm
- Schulung: Ein-Tasten-Training, Nachspielen, Ensemble-Training

SICHERHEITSHINWEISE

- Befolgen Sie alle in der Bedienungsanleitung gegebenen Hinweise, um sich und andere nicht zu verletzen und Schäden am Gerät oder dessen Umgebung zu vermeiden. Dies beinhaltet (aber nicht ausschließlich darauf begrenzt), die nachfolgenden Informationen:
- Bauen Sie das Gerät nicht auseinander und Modifizieren Sie das Gerät keinesfalls. Andernfalls könnte dies zu Stromschlägen, Verbrennungen und persönlichen Verletzungen führen. Überlassen Sie die Innenraumkontrolle, Fehlersuche und Wartung dem Kundendienst oder dem Ort, wo Sie das Gerät käuflich erworben haben.
- Wenn das Netzkabel oder der Netzstecker abgenutzt sind, es während des Spielens einen plötzlichen Stromausfall gibt oder während des Spielens ein ungewöhnlicher Geruch oder Rauch auftritt, sollten Sie das Gerät ausschalten und sofort den Netzstecker aus der Steckdose ziehen. Wenden Sie sich für Reparatur und Wartung an den Hersteller, den Kundendienst oder in ähnlicher Weise qualifiziertes Personal.
- Schalten Sie das Gerät vor der Reinigung aus und ziehen Sie den Netzstecker aus der Steckdose. Berühren Sie den Netzstecker keinesfalls mit nassen Händen. Reiben Sie das Gerät nicht mit einer aggressiven Reinigungslösung ab.
- Stellen Sie das E-Piano nicht auf eine vibrierende, geneigte oder instabile Oberfläche. Andernfalls könnte das Gerät umkippen, was zu Sach- und/oder Personenschäden führen könnte. Stellen Sie immer sicher, dass die im Lieferumfang enthaltenen Schrauben verwendet werden, um das E-Piano auf dessen Halterung zu fixieren. Sollten Sie dies nicht tun, könnte das E-Piano von der Halterung herunterrutschen, was zu Sach- und/oder Personenschäden führen könnte.
- Setzen Sie das E-Piano keinem Regen aus und verwenden Sie es nicht an feuchten Orten oder mit nassen Händen. Stellen Sie keinesfalls die nachfolgenden Geräte auf dem Gerät ab:
 - Behälter (beispielsweise Vasen, Topfpflanzen, Tassen, Kosmetikflaschen oder Medizinflaschen), welche mit Wasser oder Flüssigkeit gefüllt sind.
 - kleine Metallobjekte (beispielsweise Haarklammern, Nähadeln und Münzen)
 - Brandquellen mit offener Flamme, wie beispielsweise entzündete Kerzen
- Achten Sie darauf, dass kein Wasser oder sonstige Flüssigkeiten, kleine Metallobjekte oder Feuerquellen über dem Gerät umfallen oder in dieses hineingelangen. Andernfalls könnte dies zu Bränden oder Stromschlägen führen.
- Stellen Sie das E-Piano nicht an den folgenden Orten auf, um Schäden am Gerät und dessen interner Komponenten zu vermeiden:
 - staubige und heiße Orte;
 - Küchen und andere Orte mit Öldämpfen;
 - in der Nähe von Klimaanlage, Orten mit direkter Sonneneinstrahlung oder anderen Orten, an welchen hohe Temperaturen entstehen können.

- Stellen Sie das E-Piano nicht in die Nähe von anderen elektrischen Geräten, wie beispielsweise Fernseher, Radios, Lautsprechern etc. da andernfalls gegenseitige Störungen auftreten können. Stellen Sie keine schweren Gegenstände auf dem Gerät ab und schlagen Sie nicht mit schweren Gegenständen auf die Tasten.
- Wenn Sie das Gerät über einen längeren Zeitraum nicht verwenden, ziehen Sie den Netzstecker aus der Steckdose. Ziehen Sie den Netzstecker immer am Steckerkopf und niemals am Netzkabel aus der Steckdose.
- • Stellen Sie sicher, dass Sie die Halterung gemäß der Anleitung installieren und ziehen Sie alle Verbindungen fest. Wählen Sie eine geeignete Position, um das E-Piano auf der Halterung zu installieren.
- • Achten Sie beim Platzieren des E-Pianos auf der Halterung darauf, dass Ihre Finger nicht zwischen dem E-Piano und der Halterung eingeklemmt werden:
 - - Das E-Piano sollte von mindestens 2 Personen getragen werden, wenn es an einen anderen Ort gestellt wird. Andernfalls könnte die Halterung umkippen, was zu Sach- und/oder Personenschäden führen könnte.
 - - Überprüfen Sie regelmäßig, ob die Schrauben richtig festgezogen wurden. Sollten Sie feststellen, dass eine Schraube locker ist, ziehen Sie diese sofort fest.
- Platzieren Sie das Netzkabel nicht in der Nähe von Wärmequellen, wie beispielsweise Heizungen etc. Knicken Sie das Netzkabel keinesfalls ab.
- Platzieren Sie keine schweren Objekte auf dem Netzkabel. Achten Sie darauf, dass das Netzkabel so verlegt wird, dass es nicht zur Stolperfalle werden kann. Wickeln Sie keine anderen Gegenstände um das Netzkabel, um zu vermeiden, dass dieses beschädigt wird.
- Spielen Sie laute Musik niemals über einen längeren Zeitraum ab. Lassen Sie bei der Verwendung von Kopfhörern äußerste Vorsicht walten, da zu hohe Lautstärke über einen längeren Zeitraum zu Hörschäden führen kann.

PANEL CONTROL AND EXTERNAL FUNCTION

Left panel control

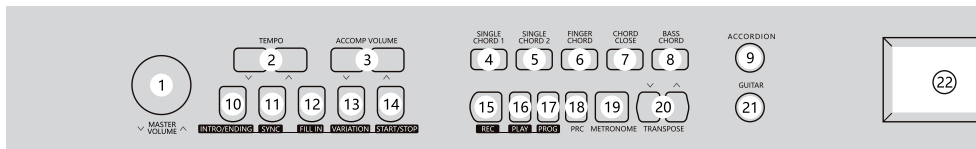

- | | |
|---------------------|----------------------|
| 1 Hauptlautstärke | 12 Einfügen |
| 2 Tempo | 13 Variation |
| 3 Begleitlautstärke | 14 Start/Stop |
| 4 Einzelakkord 1 | 15 Aufnahme |
| 5 Einzelakkord 2 | 16 Wiedergabe |
| 6 Fingerakkord | 17 Programm |
| 7 Schlussakkord | 18 Schlaginstrumente |
| 8 Schlussbass | 19 Metronom |
| 9 Akkordeon | 20 Transponierung |
| 10 Intro/Ende | 21 Gitarre |
| 11 Synchronisierung | 22 LCD-Bildschirm |

LCD display

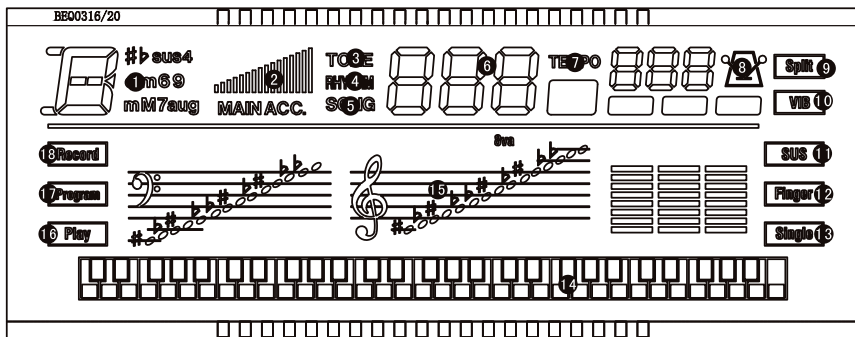

- | | | |
|-----------------------|--------------------------------|-------------------------|
| 1 Chord display area | 8 Metronome | 15 Noten-anzeigebereich |
| 2 Volume display | 9 Keyboard split | 16 Wiedergabe |
| 3 Tone | 10 Vibration | 17 Programm |
| 4 Rhythm | 11 Hall | 18 Aufnahme |
| 5 Song | 12 Fingerakkord | |
| 6 Number display area | 13 Einzelakkord | |
| 7 Tempo | 14 Schwarz-/Weiß Tastenanzeige | |

Right panel control

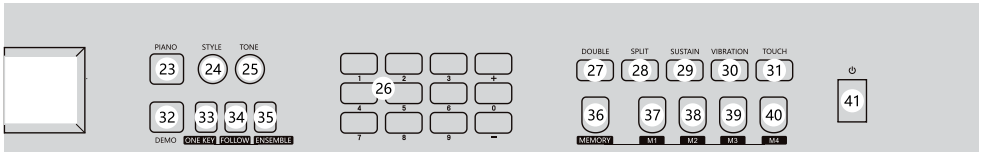

- | | |
|-------------------|---------------|
| 23 Klavier | 33 Eine Taste |
| 24 Stil | 34 Folgen |
| 25 Ton | 35 Ensemble |
| 26 Zahlen 0 9/+/- | 36 Speichern |
| 27 Dual | 37 M1 |
| 28 Geteilt | 38 M2 |
| 29 Halten | 39 M3 |
| 30 Vibration | 40 M4 |
| 31 Berühren | 41 Ein/Aus |
| 32 Demo | |

Back panel control

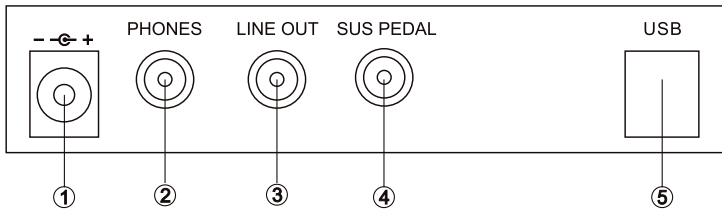

- 1 DC 9 V Eingang
- 2 Kopfhörereingang
- 3 LINE OUT
- 4 Sustain Pedal
- 5 USB to device

VORBEREITUNG

Stromverbindung

1. Stellen Sie sicher, dass sich der Netzschalter des E-Pianos in der Position „OFF“ (aus) befindet. Sollte dies nicht der Fall sein, bringen Sie den Schalter in die Position „OFF“.
2. Verbinden des Netzkabels: Stecken Sie den Netzstecker in die Steckdose.



Vorsicht : Wenn das Gerät nicht in Verwendung ist, sollten Sie den Netzstecker aus der Steckdose ziehen, um zu verhindern, dass das Netzkabel zu einem Hindernis wird und um Unfälle zu vermeiden.

- Ziehen Sie das Netzkabel niemals aus der Steckdose, während das Gerät eingeschaltet ist.
- Lassen Sie elektrische Sicherungen ausschließlich durch hierfür qualifiziertes Personal ersetzen.

Verwendung des Hallpedals

Die Hallfunktion ermöglicht es, einen natürlichen Hall zu erzeugen, indem Sie während des Klavierspielens auf das Haltepedal treten. Stecken Sie den Stecker des Haltepedalkabels in den Anschluss am Gerät. Wenn Sie die Funktion beenden möchten, ziehen Sie Stecker aus dem Anschluss heraus.



Verwendung der Kopfhörer

Stecken Sie den Stecker des Kopfhörerkabels in den Kopfhörereingang an der Rückseite des Geräts. Die internen Lautsprecher werden, sobald Kopfhörer angeschlossen wurden, deaktiviert. Mit Kopfhörern wird niemand gestört, während Sie üben. Kopfhörer eignen sich insbesondere für das eigenständige Üben und zum Üben bei Nacht.

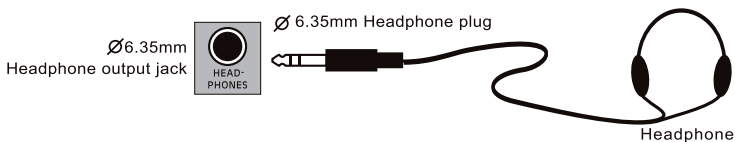

Verbindung mit Verstärker oder Hi-Fi Equipment

Dieses E-Piano verfügt über ein integriertes Lautsprechersystem. Es kann mit externen Verstärkern oder Lautsprechersystemen verbunden werden. Schalten Sie das E-Piano und die externen Geräte hierfür zunächst aus. Stecken Sie anschließend das eine Ende des Stereoaudiokabels in den LINE-IN oder AUX-IN Anschluss des Hi-Fi Equipments und stecken Sie anschließend das andere Ende in den LINE OUT Anschluss an der Rückseite des E-Pianos.

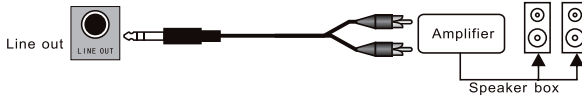

USB(MIDI) Jack

Dieses Gerät verfügt über einen USB-Anschluss und kann direkt mit Ihrem persönlichen Computer verbunden werden. Sie benötigen hierfür lediglich ein USB-Kabel (nicht im Lieferumfang enthalten), wobei ein Ende des Kabels in den USB-Anschluss des E-Pianos und das andere Ende in den USB-Anschluss des Computers gesteckt wird.

Dies bedeutet, dass Sie Musik, welche Sie an Ihrem E-Piano aufgenommen haben, auf dem Computer speichern können. MIDI-Dokumente können sowohl auf Ihrem Computer als auch auf dem E-Piano wiedergegeben werden.

Hinweis: Der USB-Anschluss kann nicht gleichzeitig für Eingabe und Ausgabe verwendet werden, wenn Sie die Einstellung der Computersoftware machen. Andernfalls würde der Ton überlagern, wenn Sie die Tasten drücken. All das oben genannte externe Equipment ist nicht im Lieferumfang des E-Pianos enthalten und müssen vom Nutzer selbst käuflich erworben werden. Wir bitten um Ihr Verständnis.

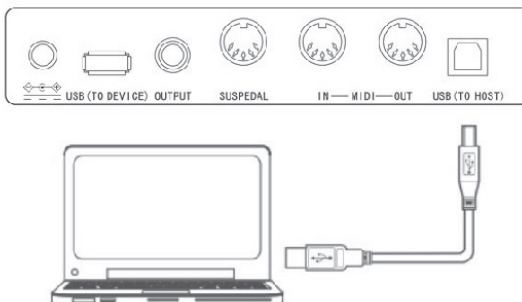

MONTAGE DES GERÄTEKORPUS

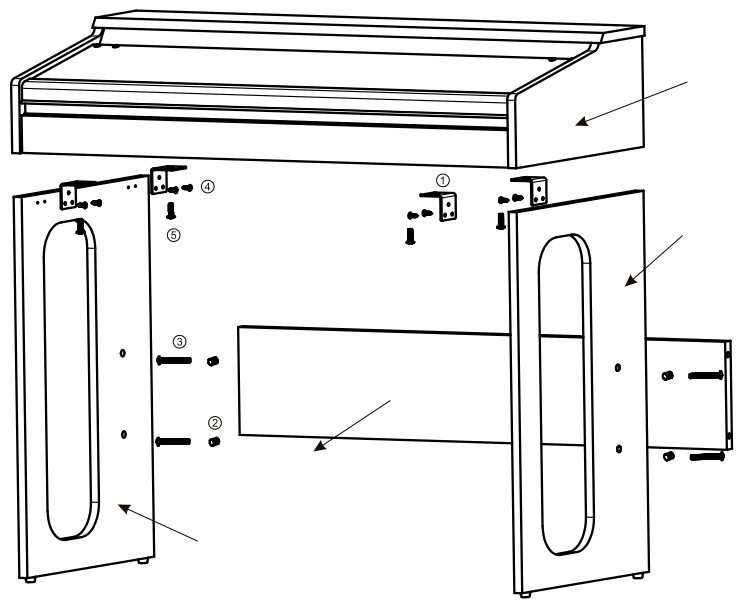

	Illustration	Name	Anzahl
1		Winkel	4
2		Schraubenmutter	4
3		Schraube TM6*50	4
4		Schraube TA4*12	8
5		Schraube TM6*20	4

1. Verwenden Sie 8 TA4*12 Schrauben, um die Winkeleisen jeweils an der rechten und linken Standhalterung zu fixieren.
2. Fixieren Sie 4 Schraubenmuttern in den 4 Löchern des Verbindungsstücks.
3. Verwenden Sie 4 TM6*50 Schrauben, um das Verbindungsstück an der rechten und linken Standhalterung zu fixieren.
4. Legen Sie den Gerätekorpus auf die Holzhalterung und fixieren Sie diesen dort mit 4 TM6*20 Schrauben.

Einschalten

Bringen Sie den Netzschalter zum Einschalten des Geräts in die Position „I“. Bringen Sie den Netzschalter des Geräts zum Ausschalten in die Position „O“.



Hauptlautstärkeanpassung

Drehen Sie, nach dem Einschalten des E-Pianos, den Hauptlautstärkereger nach rechts. Passen Sie die Lautstärke von leise nach laut an. Es wird die Gesamtlautstärke angepasst.

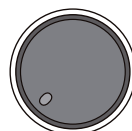

✓ MASTER VOLUME ^

Stimmauswahl

Tonauswahl

Es stehen insgesamt 300 verschiedene Stimmen (0 – 299) zur Auswahl. Siehe Tontabelle für weitere Informationen.

Der werkseitig eingestellte Status, wenn das Gerät eingeschaltet ist, ist TONE.

Wenn der aktuelle Status nicht TONE ist, müssen Sie die Taste TONE drücken.

Sie können die Nummer der gewünschten Stimme direkt durch Drücken der Zahlentasten 0 – 9 oder durch Drücken der Tasten +/- auswählen. Der LED-Bildschirm zeigt die Zahl, welche Sie ausgewählt haben, an.

Wenn Sie eine Stimme durch Drücken der Zahlentasten auswählen und die eingegebene Zahl höher als 300 ist, wird keine Stimme ausgewählt und die zuvor ausgewählte Stimme wird wiederhergestellt.

TONE



EFFEKTE UND BEDIENUNG

Zweistimmig

Drücken Sie im normalen Betriebszustand DOUBLE. Das E-Piano wechselt dann in den zweistimmigen Modus. Jede Note setzt sich dann aus zwei Stimmen zusammen. Die erste Stimme ist die Stimme, welche Sie ausgewählt haben, bevor Sie die Taste DOUBLE gedrückt haben. Die zweite Stimme ist die, welche Sie auswählen, nachdem Sie die Taste DOUBLE gedrückt haben. Wenn die Funktion deaktiviert ist, wird auf dem LED-Bildschirm „dbl/Off“ angezeigt und die aktuelle Stimme wird fortgesetzt.

Tastaturteilung

Drücken Sie die Taste SPLIT. Ab der 24ten Taste bildet die Tastatur links und rechts 2 verschiedene Tastaturen. Wenn Sie im Tonmodus Zahlen oder +/- drücken, kann die Stimme für den rechten Tastaturbereich eingestellt werden.

SPLIT



Wenn Sie die Taste SPLIT erneut drücken, verlassen Sie diese Funktion. Das E-Piano nimmt dann wieder die Stimme des unteren Tastaturbereichs an. Auf dem Bildschirm wird „SPL/Off“ angezeigt.

SUSTAIN



Halten

Drücken Sie zum Starten der Hallfunktion die Taste SUSTAIN. Dadurch wird ein Halleffekt erzeugt, wenn Sie schwarze und weiße Tasten zur gleichen Zeit spielen. Drücken Sie die Taste SUSTAIN erneut, um die Funktion zu verlassen.

VIBRATION



Vibrato

Drücken Sie zum Starten der Vibratofunktion die Taste VIBRATION. Dadurch wird ein lebendiges Gefühl erzeugt, wenn Sie die schwarzen und weißen Tasten gleichzeitig spielen. Drücken Sie die Taste erneut, um die Funktion zu verlassen.

TOUCH



Berühren

Dieses E-Piano verfügt über eine berührungsempfindliche Tastatur. Wenn das Gerät eingeschaltet wird, startet diese Funktion automatisch. Je nachdem, wie stark Sie die Tasten berühren, wird die Lautstärke variieren. Wenn Sie die Taste TOUCH drücken, während die Funktion aktiviert ist, wird die Berührungsempfindlichkeit der Tastatur.



PRC

Schlaginstrumente

Drücken Sie die Taste PRC. Die Schlagstimme wird erzeugt. Jede Taste entspricht dann dem jeweilig eingestellten Schlaginstrument. Insgesamt können 61 verschiedene Schlaginstrumente eingestellt werden. Drücken Sie die Taste PRC erneut, um die Funktion zu deaktivieren.



METRONOME

Metronom

Wenn Sie die Taste METRONOME drücken, ertönt ein Tick-Tack-Geräusch. Es kann zwischen vier verschiedenen Taktarten ausgewählt werden: 1/4, 2/4, 3/4 und 4/4. Durch mehrfaches Drücken der Taste METRONOME kann die Taktart verwendet werden. Auf dem LED-Bildschirm wird die jeweilige Einstellung angezeigt. Halten Sie die Taste METRONOME gedrückt, um diese Funktion zu deaktivieren.



TRANSPONSE

Transponieren

Drücken Sie die Taste TRANSPONSE \wedge oder TRANSPONSE \vee um den Transponierungswert zu erhöhen oder zu senken. & Stufen verschieben die Tonhöhe der Tastatur in Halbtonintervallen nach oben oder unten. Halten Sie die die Tasten TRANSPONSE \wedge oder TRANSPONSE \vee gleichzeitig gedrückt, um in den werkseitig eingestellten Tastaturzustand zurückzukehren.

STILFUNKTIONEN

Stilauswahl

Dieses E-Piano verfügt über 300 verschiedene Stile, aus welchen Sie auswählen können. Siehe Stiltable im Anhang. Drücken Sie zum Aktivieren der Stilfunktion die Taste STYLE. Die aktuell ausgewählte Stilnummer wird auf dem LED-Bildschirm angezeigt. Der werkseitig eingestellte Stil ist „000“. Sie können die Nummer des gewünschten Stils direkt über die Zahlentasten 0 - 9 eingeben oder die Tasten +/- drücken.

STYLE



Begleitlautstärkeanpassung

Die werkseitig eingestellte Begleitlautstärke ist 16. Sie können die Begleitlautstärke durch Drücken der Tasten ACCOMP VOLUME \wedge / \vee anpassen. Auf dem LED-Bildschirm wird die jeweilig eingestellte Lautstärke angezeigt. Wenn Sie beide Tasten gleichzeitig Drücken, wird die werkseitig eingestellte Lautstärke automatisch wiederhergestellt. Nach dem Einschalten ist die werkseitig eingestellte Begleitlautstärke 16.

ACCOMP VOLUME



Geschwindigkeitsanpassung

Drücken Sie zum Anpassen der Geschwindigkeit die Tasten TEMPO \wedge / \vee . Dadurch kann die Wiedergabegeschwindigkeit von Stil, Metronom und Demo-Lied angepasst werden. Der Anpassungsbereich liegt zwischen 30 - 240. Der werkseitig eingestellte Wert nach dem Einschalten beträgt 120. Wenn Sie beide Tasten gleichzeitig gedrückt halten, wird die werkseitig eingestellte Geschwindigkeitseinstellung automatisch wiederhergestellt.

TEMPO

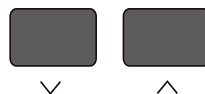

Start/Stopp

Drücken Sie, wenn das E-Piano eingeschaltet und offen ist, zur Stilwiedergabe die Taste START/STOP. Drücken Sie die Taste erneut, um die jeweilig eingestellte Funktion zu verlassen.

Intro/Ende

Wenn Sie vor der Stilwiedergabe die Taste INTRO/ENDING drücken, wird ein Intro abgespielt. Anschließend wird der normale Stil fortgesetzt. Wenn Sie die Taste INTRO/ENDING während der Stilwiedergabe drücken, wird diese nach dem Spielen eines Schlusssatzes beendet.

Synchronisationsfunktion

Drücken Sie zum Starten der Synchronisationsfunktion zunächst die Taste SYNC. Drücken Sie anschließend eine beliebige des 19 Tasten der linken Hand, um die Synchronisationsfunktion zu starten. Wenn die Akkordfunktion gestartet wurde, drücken Sie eine der 19 relevanten Tasten im Akkordbereich, um die automatische Akkordfunktion zu synchronisieren.

Falls zuvor ein bestimmter Stil gespielt wurde, drücken Sie zum Stoppen des Stils die Taste SYNC und starten Sie die synchronisierte Begleitfunktion.

Wenn die Synchronisationsfunktion aktiviert wurde, blinkt auf dem LED-Bildschirm ein roter Punkt auf.

Wenn Sie im Synchronisationsstatus die Taste INTRO/ENDING drücken und eine der 19 Tasten der linken Hand drücken, startet die Stilwiedergabe ab dem Intro

PIANO



Fill-in (Auffüllen)

Drücken Sie die Taste FILL-IN um während der Stilwiedergabe ein Intermezzo einzufügen und dadurch den Performance-Effekt zu erhöhen. Sobald der eingefügte Stil beendet ist, wird das E-Piano wieder im Originalstil spielen.

Variation

Wenn Sie im Stilmodus die Taste VARIATION drücken, spielt das E-Piano den eingestellten Stil mit Abwandlungen. Drücken Sie erneut die Taste VARIATION, um diese Funktion zu deaktivieren.

Klaviermodus

Wenn Sie sich in einem anderen Status befinden, können Sie durch Drücken dieser Taste schnell in den Klaviermodus gelangen.

1. Press the [PIANO] button, it can enter or exit the piano performance directly.
2. At the mode of piano performance, the method to choose the style is the same as other mode.

AKKORDBEGLEITUNG

Einzelakkord 1

Drücken Sie, sobald ein Stil ausgewählt wurde, die Taste SINGLE CHORD 1, um die Funktion des 1-Finger-Auto-Akkords zu aktivieren. Wenn Sie nun im Akkordbereich eine der 19 Tasten drücken, sind verschiedene Begleitakkorde zu hören. Drücken Sie zum Verlassen dieser Funktion die Taste START/STOP.

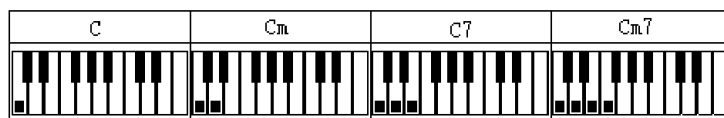

Einzelakkord 2

Drücken Sie, sobald ein Stil ausgewählt wurde, die Taste SINGLE CHORD 2, um die Funktion des 1-Finger-Auto-Akkords zu aktivieren. Wenn Sie nun im Akkordbereich eine der 19 Tasten drücken, sind verschiedene Begleitakkorde zu hören. Drücken Sie zum Verlassen dieser Funktion die Taste START/STOP. Siehe Abbildung unten.

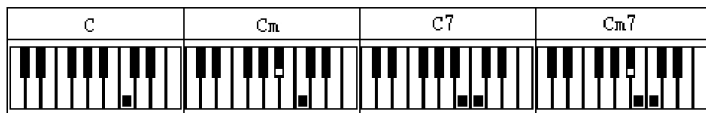

Fingerakkord

Nachdem ein Stil ausgewählt wurde, können Sie die Taste FINGER CHORD drücken, um die Finger-Bass-Akkord-Funktion zu starten. Wenn Sie nun im Akkordbereich eine der 19 Tasten drücken, sind verschiedene Begleitakkorde zu hören. Drücken Sie zum Verlassen dieser Funktion die Taste START/STOP. Siehe Abbildung unten.



Akkordschluss

Wenn Sie im Akkordstatus die Taste CHORD CLOSE drücken, wird die Begleitakkordfunktion deaktiviert, während die Stilwiedergabe fortgesetzt wird.

Bassakkord

Wenn Sie im Akkordstatus die Taste BASS CHORD drücken, wird ein effektiver Basseffekt erzeugt. Drücken Sie zum Verlassen dieser Funktion erneut die Taste BASS CHORD.



Statusspeicher

Dieses Gerät verfügt über eine Speicherfunktion, mithilfe derer Sie Ihre Lieblingseinstellungen speichern und immer einfach auf diese zugreifen können, wenn Sie diese brauchen. Drücken Sie, nachdem Sie Stimme, Stil und Geschwindigkeit eingestellt haben, die Taste MEMORY. Wählen Sie anschließende einen Speicherplatz (M1 – M4) aus. Die aktuelle Einstellung wird dann dort gespeichert. Wenn Sie eine neue Einstellung auf dem gleichen Speicherplatz speichern, wird die vorherige Einstellung überschrieben.

Aufnahmefunktion

1. Drücken Sie, um in den Aufnahmemodus zu gelangen, die Taste REC. Metronomgeräusche sind zu hören und die werkseitig eingestellte Geschwindigkeit ist 120. Drücken Sie zum Starten der Aufnahme nun eine beliebige Taste oder die Schlagtaste. Es können maximal 180 Minuten aufgenommen werden. Wenn diese erreicht sind, verstummt das



Metronomgeräusch und die Aufnahme kann nicht fortgesetzt werden. Jedes Mal, wenn diese Taste gedrückt wird, wird die vorherige Aufnahme gelöscht und das Gerät erneut in den Aufnahmemodus versetzt.

2. Drücken Sie zur Wiedergabe der Aufnahme die Taste PLAY.
3. Drücken Sie die Taste PROG, um in den Stilspeichermodus zu gelangen. Drücken Sie die Tastatur, um einen Stilabsatz zu speichern. Der angepasste Stil kann maximal 32 Schläge besitzen. Drücken Sie die Taste PLAY, um den angepassten Stil in Folge wiederzugeben, welcher nach dem Speichern eine Art selbsterstellten Stil bildet. Der beste Stilwiedergabeeffekt kann durch Anpassung der Geschwindigkeitstasten TEMPO \wedge / \vee erzielt werden. Jedes Mal, wenn Sie die Taste PROG drücken, wird der Speicher gelöscht und ein neuer Stil kann gespeichert werden.



DEMO

Wiedergabe der Demo-Lieder

Das Gerät verfügt über insgesamt 80 Demolieder. Drücken Sie zum Start der Wiedergabe die Taste DEMO. Wenn Sie diese Taste erneut drücken, wird das nächste Lied abgespielt (siehe Demolied-Tabelle im Anhang). Wenn Sie die Taste START/STOP drücken, wird die Wiedergabe des Demolieds gestoppt.

Intelligentes Lehren

Drücken Sie, um in die Lehrfunktion zu gelangen, eine der Tasten ONE KEY, FOLLOW oder ENSEMBLE. Wählen Sie anschließend mit den Tasten \wedge / \vee eines der verschiedenen Lehlieder aus. Drücken Sie, zum Verlassen dieser Funktion, erneut die Taste ONE KEY.

Press the one key teaching button once again to exit this function.

1. Ein-Tasten-Lehren: Nur wenn Sie die richtige Taste drücken, wird das Beispiel fortgesetzt. Andernfalls wird das Beispiel gestoppt. Egal, ob Sie richtig oder falsch spielen, das Lied wird automatisch kontinuierlich gespielt.
2. Folgen: Der Hauptteil des Liedes wird wiedergegeben. Befolgen Sie die Anweisungen auf dem Bildschirm, um die Note richtig zu spielen. Spielen Sie dann die nächste Note, die automatisch auf dem Bildschirm angezeigt wird.
3. Ensemble: Der Hauptteil des Lieds wird wiedergegeben. Ähnlich wie beim Karaoke, wird das Lied nicht gestoppt, wenn innerhalb von 5 Sekunden keine Taste gedrückt wurde, wird die Wiedergabe fortgesetzt. Nachdem Sie ein Lied gelernt haben, lernen Sie wiederholt das nächste Lied. Sie haben ebenfalls die Möglichkeit, Ihr Lieblingslied auszuwählen und dieses zu lernen.



ONE KEY | FOLLOW | ENSEMBLE

FEHLERBEHEBUNG

Problem	Mögliche Ursache
Beim Ein-/Ausschalten des Geräts ertönt ein leises Geräusch.	Dies ist normal und kein Grund zur Besorgnis.
Nach dem Einschalten ertönt beim Drücken der Tasten kein Ton.	Überprüfen Sie die Lautstärkeeinstellung und passen Sie diese gegebenenfalls an. Prüfen Sie, ob ein Kopfhörer oder andere Geräte verbunden sind.
Gestörter Ton oder das System wird angehalten.	Das Netzteil ist ungeeignet. Nutzen Sie ausschließlich das im Lieferumfang enthaltene Netzteil.
Töne, Noten und Notenqualität weisen einen kleinen Unterschied auf.	Dies ist normal und wird durch die unterschiedliche Tonaufnahme des E-Pianos verursacht.
Bei der Haltefunktion werden einige Töne lange gehalten, während andere Töne nur kurz gehalten werden.	Dies ist normal und hängt damit zusammen, dass jeder Ton unterschiedlich lange gehalten wird.
Unnormale Haupt- oder Begleitlautstärkeeinstellung.	Überprüfen Sie die Lautstärkeeinstellung und passen Sie diese gegebenenfalls an.
Die automatische Begleitung im Synchronisierungszustand funktioniert nicht.	Überprüfen Sie, ob Einzelakkord oder Fingerakkord eingestellt wurde und drücken Sie eine der 19 Tasten der linken Hand im Akkordbereich.
Bei der Verwendung eines Netzteils gibt das Gerät keinen Ton ab und auf dem LED-Bildschirm wird nicht angezeigt.	Überprüfen Sie, ob die Steckdose funktioniert, der Netzstecker richtig eingesteckt ist, die Spannung der Steckdose mit den Angaben auf dem Typenschild des Geräts übereinstimmt oder ob eine schlechte Verbindung besteht.
Die Tonhöhe ist nicht korrekt.	Stellen Sie sicher, dass die Transponierungsfunktion auf „00“ eingestellt ist.
Bei der Verwendung eines Mobiltelefons gibt das E-Piano Geräusche von sich.	Das E-Piano kann durch Mobiltelefone gestört werden. Schalten Sie zum Vermeiden dieser Geräusche entweder das Mobiltelefon aus oder legen Sie dieses in sichere Entfernung zum Gerät.

SPEZIELLE ENTSORGUNGSHINWEISE FÜR VERBRAUCHER IN DEUTSCHLAND

Entsorgen Sie Ihre Altgeräte fachgerecht. Dadurch wird gewährleistet, dass die Altgeräte umweltgerecht verwertet und negative Auswirkungen auf die Umwelt und menschliche Gesundheit vermieden werden. Bei der Entsorgung sind folgende Regeln zu beachten:

- Jeder Verbraucher ist gesetzlich verpflichtet, Elektro- und Elektronikaltgeräte (Altgeräte) sowie Batterien und Akkus getrennt vom Hausmüll zu entsorgen. Sie erkennen die entsprechenden Altgeräte durch folgendes Symbol der durchgestrichene Mülltonne (WEEE Symbol). 
- Sie haben Altbatterien und Altakkumulatoren, die nicht vom Altgerät umschlossen sind, sowie Lampen, die zerstörungsfrei aus dem Altgerät entnommen werden können, vor der Abgabe an einer Entsorgungsstelle vom Altgerät zerstörungsfrei zu trennen.
- Bestimmte Lampen und Leuchtmittel fallen ebenso unter das Elektro- und Elektronikgesetz und sind dementsprechend wie Altgeräte zu behandeln. Ausgenommen sind Glühlampen und Halogenlampen. Entsorgen Sie Glühlampen und Halogenlampen bitte über den Hausmüll, sofern Sie nicht das WEEE Symbol tragen.
- Jeder Verbraucher ist für das Löschen von personenbezogenen Daten auf dem Elektro- bzw. Elektronikgerät selbst verantwortlich.

Rücknahmepflicht der Vertreiber

Vertreiber mit einer Verkaufsfläche für Elektro- und Elektronikgeräte von mindestens 400 Quadratmetern sowie Vertreiber von Lebensmitteln mit einer Gesamtverkaufsfläche von mindestens 800 Quadratmetern, die mehrmals im Kalenderjahr oder dauerhaft Elektro- und Elektronikgeräte anbieten und auf dem Markt bereitstellen, sind verpflichtet,

- 1 bei der Abgabe eines neuen Elektro- oder Elektronikgerätes an einen Endnutzer ein Altgerät des Endnutzers der gleichen Geräteart, das im Wesentlichen die gleichen Funktionen wie das neue Gerät erfüllt, am Ort der Abgabe oder in unmittelbarer Nähe hierzu unentgeltlich zurückzunehmen und
- 2 auf Verlangen des Endnutzers Altgeräte, die in keiner äußeren Abmessung größer als 25 Zentimeter sind, im Einzelhandelsgeschäft oder in unmittelbarer Nähe hierzu unentgeltlich zurückzunehmen; die Rücknahme darf nicht an den Kauf eines Elektro- oder Elektronikgerätes geknüpft werden und ist auf drei Altgeräte pro Geräteart beschränkt.

- Bei einem Vertrieb unter Verwendung von Fernkommunikationsmitteln ist die unentgeltliche Abholung am Ort der Abgabe auf Elektro- und Elektronikgeräte der Kategorien 1, 2 und 4 gemäß § 2 Abs. 1 ElektroG, nämlich „Wärmeüberträger“, „Bildschirmgeräte“ (Oberfläche von mehr als 100 cm²) oder „Großgeräte“ (letztere mit mindestens einer äußeren Abmessung über 50 Zentimeter) beschränkt. Für andere Elektro- und Elektronikgeräte (Kategorien 3, 5, 6) ist eine Rückgabemöglichkeit in zumutbarer Entfernung zum jeweiligen Endnutzer zu gewährleisten.
- Altgeräte dürfen kostenlos auf dem lokalen Wertstoffhof oder in folgenden Sammelstellen in Ihrer Nähe abgegeben werden: www.take-e-back.de
- Für Elektro- und Elektronikgeräte der Kategorien 1, 2 und 4 an bieten wir auch die Möglichkeit einer unentgeltlichen Abholung am Ort der Abgabe. Beim Kauf eines Neugeräts haben sie die Möglichkeit eine Altgerätabholung über die Webseite auszuwählen.
- Batterien können überall dort kostenfrei zurückgegeben werden, wo sie verkauft werden (z. B. Super-, Bau-, Drogeriemarkt). Auch Wertstoff- und Recyclinghöfe nehmen Batterien zurück. Sie können Batterien auch per Post an uns zurücksenden. Altbatterien in haushaltsüblichen Mengen können Sie direkt bei uns von Montag bis Freitag zwischen 08:00 und 16:00 Uhr unter der folgenden Adresse unentgeltlich zurückgeben:

Chal-Tec Fulfillment GmbH
Norddeutschlandstr. 3
47475 Kamp-Lintfort

- Wichtig zu beachten ist, dass Lithiumbatterien aus Sicherheitsgründen vor der Rückgabe gegen Kurzschluss gesichert werden müssen (z. B. durch Abkleben der Pole).
- Finden sich unter der durchgestrichenen Mülltonne auf der Batterie zusätzlich die Zeichen Cd, Hg oder Pb ist das ein Hinweis darauf, dass die Batterie gefährliche Schadstoffe enthält. (»Cd« steht für Cadmium, »Pb« für Blei und »Hg« für Quecksilber).

Hinweis zur Abfallvermeidung

Indem Sie die Lebensdauer Ihrer Altgeräte verlängern, tragen Sie dazu bei, Ressourcen effizient zu nutzen und zusätzlichen Müll zu vermeiden. Die Lebensdauer Ihrer Altgeräte können Sie verlängern indem Sie defekte Altgeräte reparieren lassen. Wenn sich Ihr Altgerät in gutem Zustand befindet, könnten Sie es spenden, verschenken oder verkaufen.

HINWEISE ZUR ENTSORGUNG



Wenn es in Ihrem Land eine gesetzliche Regelung zur Entsorgung von elektrischen und elektronischen Geräten gibt, weist dieses Symbol auf dem Produkt oder auf der Verpackung darauf hin, dass dieses Produkt nicht im Hausmüll entsorgt werden darf. Stattdessen muss es zu einer Sammelstelle für das Recycling von elektrischen und elektronischen Geräten gebracht werden. Durch regelkonforme Entsorgung schützen Sie die Umwelt und die Gesundheit Ihrer Mitmenschen vor negativen Konsequenzen. Informationen zum Recycling und zur Entsorgung dieses Produkts, erhalten Sie von Ihrer örtlichen Verwaltung oder Ihrem Hausmüllentsorgungsdienst.

HERSTELLER & IMPORTEUR (UK)

Hersteller:

Chal-Tec GmbH, Wallstraße 16, 10179 Berlin, Deutschland.

Importeur für Großbritannien:

Berlin Brands Group UK Limited
PO Box 42
272 Kensington High Street
London, W8 6ND
United Kingdom

Dear Customer,

Congratulations on purchasing this device. Please read the following instructions carefully and follow them to prevent possible damages. We assume no liability for damage caused by disregard of the instructions and improper use. Scan the QR code to get access to the latest user manual and more product information.



CONTENTS

Technical Data	21
Safety Instructions	22
Panel Control and External Function	24
Preparation before performance	26
Installation of piano body	28
Style Function	31
Chord Accompaniment	32
Disposal Considerations	36
Manufacturer & Importer (UK)	36

TECHNICAL DATA

Item number	10009094
Power supply (power adapter)	9 VC 550-800 mA

Features

- Polyphony: 32pcs
- 300 kinds of tones
- 80 pieces of demo songs
- Effect control: Touch, Split, Dual, Sustain, Metronome, Percussion
- Recording and programming: Recording, Play back, program.
- Learning: One key teaching, following teaching, Ensemble teaching.

SAFETY INSTRUCTIONS

- Do not disassemble or modify this instrument in any way, otherwise it will cause the shock, scalding and personal injury risk. You should entrust the internal inspection, debugging and maintenance to your dealer or the place you bought it from.
- If there is wet and tear occurs in power cord or power plug, or a sudden power failure when play, and occur the abnormal odour or smoking from the electronic grand piano, you should turn off the power, unplug the power plug immediately and find qualified repairman to carry out the overhauling.
- Before cleaning the electric grand piano, you should turn off power and unplug the power plug, do not do the charged operation with wet hands. Do not wipe and clean the electric grand piano with corrosive solvent.
- Do not put the electric grand piano on vibrating, slantwise or unstable surface, otherwise the electric grand piano may overturn to hurt human body. You should always ensure that you use the screws provided to fix the electric grand piano on the bracket. the electric grand piano may overturn from the bracket and cause the risk of personal risk if the electric grand piano is unstable.
- Avoid the electric grand piano in rain or use it in the washy and wet place. Do not put the following objects on the electric grand piano.
- Container (vase, potted plant, cup, cosmetic bottle or medicine bottle) are full of water or other liquid.
- Small metal objects (including hairpin, sewing needle and coin).
- The fire source of the naked fire, such as the lighted candle. Prevent the water, liquid, small metal objects and fire source from spraying out into this instrument, then, it may cause the fire disaster or electric shock.
- Avoid placing the electric piano at the following places in order to avoiding damaging the electric piano and internal components:
 - The place of high temperature and much dust.
 - Kitchen or other places with oil fume.
 - The neighborhood of the air conditioner. The place where the sunlight shines directly or any other places that create high temperature promptly.
 - Do not place the electrical piano near other electric appliances, such as TV, radio, speakers, otherwise mutual disturbance between electric appliances may be incurred. Do not place heavy matter on the piano and do not use too large force to hit the keys or switches.
- When you do not use the electrical piano for a long time, please remove power plug. And when you remove the power plug, please hold the plug instead of electric wire to pull it out.
- Be sure to install bracket according to the instructions and fasten all connections. Moreover, select an appropriate position to install the rack.
- When you place the electrical piano on the bracket, take care and not to let your fingers be clamped between the piano and rack.
- When you move the electrical piano, there should be two persons at least carrying together. The brackets may overturn and cause the risk of

personal.

- Regularly examine whether screws are tightened. You should tighten them if you have found the loose screws.
- Do not place power cord near heating source such as radiator etc. Do not over bend power cord.
- Do not place heavy objects on power cord. Do not place power cord where people walk. Do not wrap other things around power cord in order to avoid damaging it.
- Do not play music loudly for a long time. Be careful when use Headphone, because too high volume will easily hurt your audition.

PANEL CONTROL AND EXTERNAL FUNCTION

Left panel control

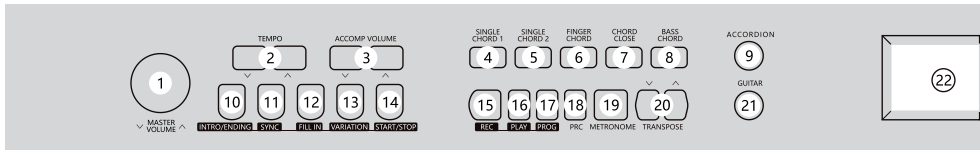

- | | |
|------------------|-----------------------|
| 1 Master Volume | 12 Fill-in |
| 2 Tempo | 13 Variation |
| 3 Accomp Volume | 14 Start/Stop |
| 4 Single Chord 1 | 15 Record |
| 5 Single Chord 2 | 16 Play |
| 6 Finger Chord | 17 Program |
| 7 Chord Close | 18 Percussion |
| 8 Bass Chord | 19 Metronome |
| 9 Accordion | 20 Transpose |
| 10 Intero/ending | 21 Guitar |
| 11 Sync | 22 LCD Display Screen |

LCD display

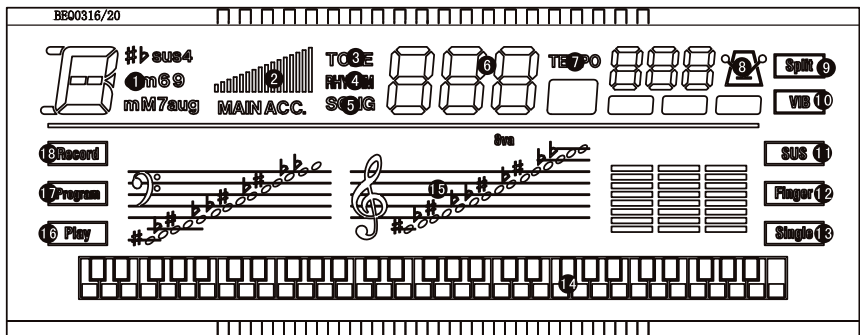

- | | | |
|-----------------------|------------------|-------------------------|
| 1 Chord display area | 7 Tempo | 14 B/W key display area |
| 2 Volume display | 8 Metronome | 15 Staff display area |
| 3 Tone | 9 Keyboard split | 16 Play |
| 4 Rhythm | 10 Vibration | 17 Program |
| 5 Song | 11 Sustain | 18 Record |
| 6 Number display area | 12 Finger chord | |
| | 13 Single chord | |

Right panel control

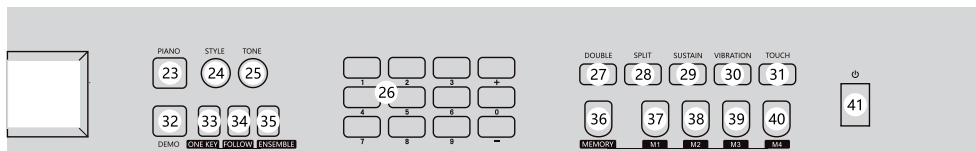

- 23 Piano
- 24 Style
- 25 Tone
- 26 Number 0~9/+/-
- 27 Dual
- 28 Split
- 29 Sustain
- 30 Vibration
- 31 Touch
- 32 Demo
- 33 One Key
- 34 Follow
- 35 Ensemble
- 36 Memory
- 37 M1
- 38 M2
- 39 M3
- 40 M4
- 41 Power Switch

Back panel control

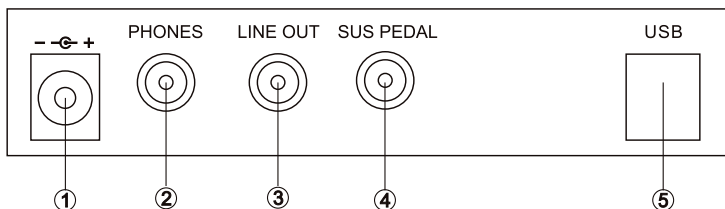

- 1 DC 9V
- 2 Headphone jack
- 3 Line out
- 4 Sustain Pedal
- 5 USB to device

PREPARATION BEFORE PERFORMANCE

Power connection

1. Firstly, Make sure whether the power switch of Electrical piano is at OFF position. If not, pull the Switch to OFF position.
2. Connect the power cord: Insert power cord into power socket.



Caution: When you do not use this electrical piano, you should get out of the plug of AC power from power socket safely in order to avoid the obstacle of piano parts or other accident for the power is on for along time.

- Do not pull out power cord from power socket when the power is on.
- Fuse replacement shall only be made by qualified person.

Use of Pedal Sustain

The function of sustain can produce natural sustain by stepping upon sustain pedal when you perform. Please insert the plug of sustain pedal into SUS PEDAL jack. You can open/close the sustain function through the sustain pedal plug.



Use of headphone

Insert headphone plug into "HEADPHONE" jack in the rear of electrical piano. At the same time internal speaker cuts off automatically. It does not interfere with anybody else, if you use headphone during performance, it is special for personal monitor and exercising at night.

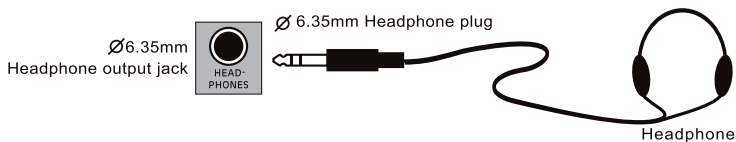

Connection with Amplifier or Hi-Fi Equipment

This electrical piano has built-in speaker system. It can be connected with other external amplifier or speaker system. First turn off the power of electrical piano and external equipment, then insert one end of stereo audio cable into LINE IN or Aux IN jack of other hi-fi equipment and insert the other end into LINE OUT jack in rear panel of electronic piano.

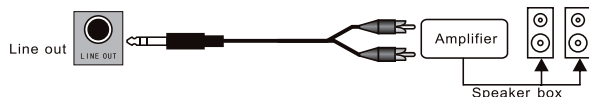

USB(MIDI)Jack

This digital piano supports one USB jack, it can be connected to personal computer directly.

You only need one USB cable, one end is inserted into USB jack of this keyboard, another end is inserted into USB port of computer, it can transfer information between the piano and computer, which means that you can store the music that you had played on this keyboard to the computer, and you also can open and play MIDI document in your computer and the MIDI will be played from this keyboard as well.

Note: The USB audio equipment can not be set for input and output at the same time when you do the setting of the computer software, or else the sound will be overlapping when you play the keys. All the above external equipment are not equipped with this digital piano, the users need to buy by themselves. Please help to understand.

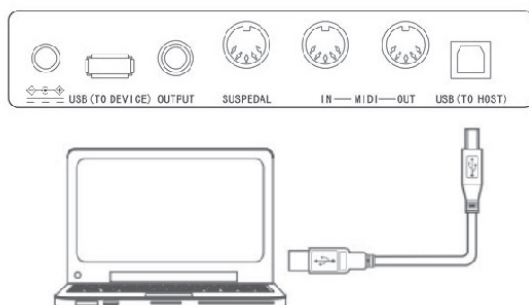

INSTALLATION OF PIANO BODY

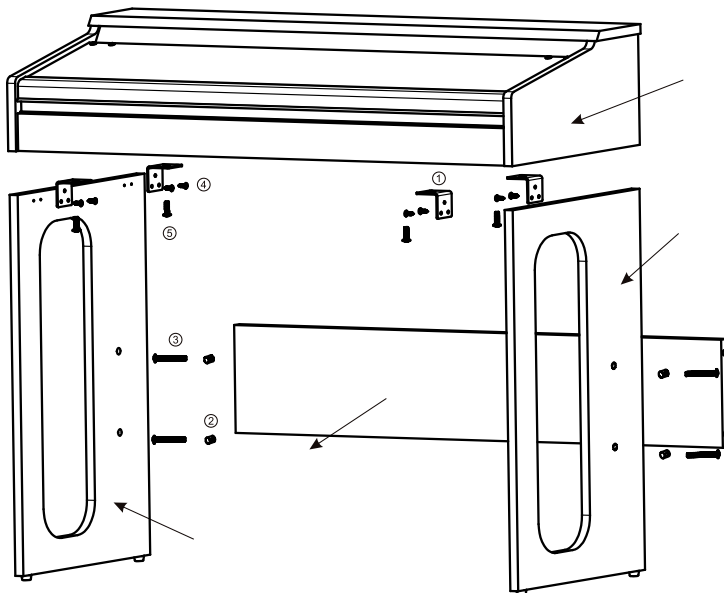

	Illustration	Name	Quantity
1		Angle iron	4
2		Nut screw	4
3		Screw-TM6*50	4
4		Screw-TA4*12	8
5		Screw-TM6*20	4

1. Use 8 pcs TA4*12 screws to fix the angle iron on the left and right stand board separately.
2. Fix the 4pcs of nut screw into the four holes of connection board.
3. Use the 4pcs of TM6*50 screw to fix the connection board with the left and right stand board, then the stand is assembled ready.
4. Put the piano body on the wooden stand and use the 4pcs of TM6*20 screw to fix it.

Turn on power

Press [POWER] button to turn on power, press it again to turn off power of electrical piano.



Master Volume Adjustment

After turn on the piano, turn the [MASTER VOLUME] button to the right, adjust the volume from small to big. Users can do the suitable adjustment on the whole volume which depends on their requirement.

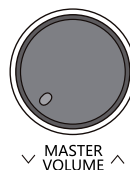

∨ MASTER VOLUME ∧

Play the keyboard with different voice

Tone Selection

There is 0~299, total 300 kinds of voice for your choice. The detailed voice, please refer to the tone list.

The default status is [TONE], when the electrical piano is open. If current status is not TONE, you need to press [TONE] button.

And you can select voice by pressing the number 0~9 number or “+,” button. The LED display will show the number that you choose. If you select the voice by pressing the three numbers and the number is above 300, it is not effective and the voice will resume to the previous one.

TONE



EFFECTS & CONTROLS

Double Voice

Under normal status, press [DOUBLE] button, the digital piano enters the model of dual voice. Namely each note is composed of two voices. The first voice is the voice before you pressed [DOUBLE] button, and the second voice is the selected voice after pressed [DOUBLE] button. If the function is off, LED display shows “dbl/Off”, the voice will resume to the current voice.

DOUBLE



Keyboard split

Press [SPLIT] button, from the left 24th button, the keyboard forms left and right two tone keyboards. In 'tone' mode, press number or “+/-” button to adjust voice for right zone keyboards. Press [SPLIT] button again, exit the function. The keyboard resume to the voice of low key area.

SPLIT



The display shows "SPL/Off".

SUSTAIN



Sustain

Press [SUSTAIN] button to start sustain function. It will produce prolonged effect if you play with B/W keys at the same time. Press [SUSTAIN] button again to exit the function.

VIBRATIO



Vibration

Press [VIBRATION] button to start vibration function. It will produce the aquiver effect tone if you play with B/W keys at the same time. Press [VIBRATION] button again to exit the function.

TOUCH



Touch

This electrical piano is touch keyboard. When the piano is open, touch function starts automatically. When you play keyboard with different force, the electrical piano will play different size volume.

Press [TOUCH] button, the touch function exits and keyboard touch is canceled. Press [TOUCH] button once again to restart touch function.



PRC

Percussion

Press the [PRC] button. The Beat voice be produced. Then each key correspond to each percussion, total 61 kinds of percussion. Press [PRC] button again, exit the beat function.



METRONOME

Metronome

Press [METRONOME] button, the tick-tock beat sound will occur. Here are four kinds of beats can be chosen, 1/4, 2/4, 3/4, 4/4.

Press this button again, it goes into the next kind of beat. The LED has the relative display. Press [METRONOME] button to exit this function.



TRANPOSE

Transpose

Press [TRANPOSE] button + or - to increase or decrease the transpose value up "v" and down "^", 6 levels and shift the pitch of entire keyboard up and down in semitone intervals.

Press the ^/v buttons simultaneously to return to default status of keyboard tone.

STYLE FUNCTION

Selecting Style

This electrical piano has 300 kinds of style for your choice. For style table, please refer it to detailed Appendix. Press [STYLE] button to enter Style selection function. LED displays current style number. The default style is "000". You can select the style by pressing the number 0~9 buttons directly or press "+/-".

STYLE



Accompaniment volume adjustment

The default Accompaniment Vol is 16, you can adjust Accompaniment Vol by pressing [ACCOMP VOLUME] "∧/∨" button. The LED has the relative display when you adjust. The system will restore the default Accompaniment Vol automatically if you press the Accompaniment Vol ∧ and ∨ button at the same time. The default volume is 16 after the power is on.

ACCOMP VOLUME



Tempo Adjustment

Press [TEMPO] ∧/∨ buttons, it can adjust the playback tempo of style, metronome, demo song. The adjustment range is 30-240, the default is "120" after the power is on. The system will restore the default tempo automatically if you press the TEMPO "∧" and "∨" button at the same time.

TEMPO

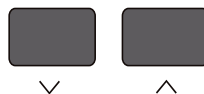

Start/Stop

In default status when the piano is open, press the [START/STOP] button to play STYLE. Press [START/STOP] button again, It can exit other functions.

Intro/Ending

When you press [INTRO/ENDING] button before starting the style, an intro will be played, and then it continues to play after restored to the normal style, when you press [INTRO/ENDING] button during style playback, the style playback will be finished after a paragraph of ending is played.

Sync Function

Press [SYNC] button to start sync accompaniment function and press any key of 19 keys in left hand to start style synchronously. If chord function is started, press relevant key of 19 keys in chord area to start auto chord synchronously. If a style is being played previously.

Press [SYNC] button to stop style and start sync accompaniment function. If sync function has been started, press [SYNC] button to exit sync function. At the status of Sync, the red point as LED shows will be flashed with style. At the status of Sync, you can press [INTRO/ENDING], and press any key of 19 keys in left hand, then the style will start to play from intro.

Fill-in

Press [FILL-IN] button to insert a intermezzo during style playback as to

PIANO



enhance the performance effect, after finishing the inserted style, the piano will continue to play the original style.

Variation

At the mode of style, press [VARIATION] button, the piano will play the style with an style of variation. Press [VARIATION] button to exit this function.

Mode of piano performance

The digital piano designed this function specially. It can let you choose the Piano mode quickly when at other status.

1. Press the [PIANO] button, it can enter or exit the piano performance directly.
2. At the mode of piano performance, the method to choose the style is the same as other mode.

CHORD ACCOMPANIMENT

Single Chord 1

When style is started, press [SINGLE CHORD 1] button to enter the function of single finger auto chord, Now in 1~19 keys of chord area , applying chord Accompaniments, press [START/STOP] button to exit this function. Please refer to the chord program as below.

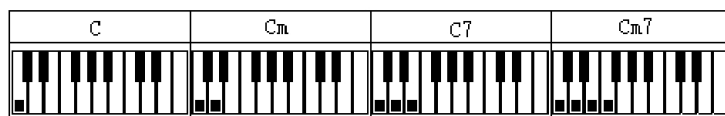

Single Chord 2

When style is started, press [SINGLE CHORD 2] button to enter the function of single finger auto chord, Now in 1~19 keys of chord area , applying different fingerings to hear different chord Accompaniments, press [START/STOP] button to exit this function. Please refer to the chord program as below.

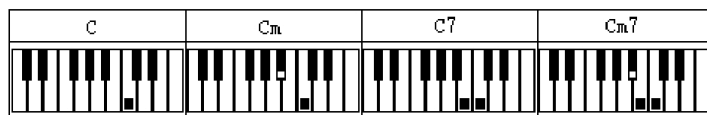

Finger chord

When style is started, press [FINGER CHORD] button to enter the function of fingered auto bass chord. Now in 1-19 keys of chord area, applying different fingerings to hear different chord accompaniments. Press [START/STOP] button to exit this function.



Chord Close

Under chord state, press [CHORD CLOSE] button to stop chord accompaniment while style continues to play.

Bass Chord

At the mode of chord, press the [BASS CHORD] button to create an effective of heavy bass; press the [BASS CHORD] button again to exit the function.



Status memory

1. This electronic piano has panel registration memory function, it can be used for saving your most favorite setting as to the setting can be tuned out easily and promptly when you need it.
2. After you have adjusted the voice, style and tempo, press the [MEMORY] button, and press any of the [M1-M4] button, then the current voice, style and tempo will be recorded.
3. Tune out stored panel setting: Pressing any of the [M1-M4] button that had been recorded in previous.

Recording Function

4. Press [REC] button to enter recording model. You can hear metronome sounds and the default tempo is 120. Now press any button or drum key to start recording.
5. The maximum recording quantity is 180. When the maximum quantity is full, metronome sound will stop and record cannot be continued. Every time you press this button, the memory in previous recorded will be cleared and the piano will enter into the recording model again. 2. Press [PLAY] button to play the recorded notes.
6. Press [PROG] button to enter into style programming mode, press keyboard to program a paragraph of style. This edited style can record 32pcs drum points at the most. Press [PLAY] button to play the edited drum sound in sequence, forming a kind of self-made style after



programming is finished. The best style play effect can be got by adjusting [TEMPO \wedge/\vee] buttons. Every time, you press [PROG] button, it will clear last memory and enter into programming mode again.



DEMO

Demo playback

The total demo songs is 80pcs.

Press [DEMO] button to play song. Press this button again, It will play the next song. (Please refer the 14th page DEMO Appendix). Press [START/STOP] button, the playback of the Demo will stop.

Intelligent Teaching

Press the [ONE KEY], [FOLLOW] or [ENSEMBLE] button to enter the teaching function then press the number keys or the \wedge/\vee button to select different teaching Songs.

Press the one key teaching button once again to exit this function.

1. One key teaching : Only there is key pressed, then the demo will be continued. Otherwise, the demo will be stopped. No matter you play correctly or not, the song will be automatically played continuously.
2. Following teaching: The main part of demo will be recovered. Follow the display to play the note correctly, then play the next note which is shown automatically on display.
3. Ensemble teaching: The main part of demo will be recovered, similar as Karaoke, the demo will resume to play. After learning one song, you will repeat to learn the current song. You also can choose your favourite song to learn.



ONE KEY | FOLLOW | ENSEMBLE

TROUBLE SHOOTING

Trouble	Possible reason/eliminating method
Accompanying a little noise when turning ON/OFF power	Normal phenomenon. please do not worry.
After turning on power, press keyboard but no sound can be emitted.	Check whether volume control key is at proper position or headphone jack is held by other equipment to break off built-in speaker system.
Distorted or discontinued sound, or even system halted.	Using unqualified AC adapter. Please use the AC adapter provided with this electronic piano.
In a tone, note and note quality has the slight difference.	This is normal phenomenon caused by different tone sampling system of the electrical piano.
When using Sustain function, some tones have long sustain but some have short sustain.	This is normal phenomenon since the sustain setting of different tones of the electrical piano was best length.
Abnormal in volume or accompaniment volume	Check whether volume control and accompaniment volume control are in proper setting.
In SYNC status, auto accompaniment does not work.	Check whether Single chord or Finger chord is set, now pressing a note at left-hand keyboard area(19 keys in the left of keyboard)
When using AC adapter, the electronic piano does not emit sound after started up and there was anything display on the LED.	Check whether power socket is energized, AC adapter is well plugged, poor connection of power socket of inadequate power voltage.
The pitch of note is not correct.	Check whether the parameter of Transpose is "00".
When using mobile phone, the electronic piano will emit noise.	Mobile phone can disturb the electronic piano. To avoid the noise, turn off mobile phone or use it far away.

DISPOSAL CONSIDERATIONS



If there is a legal regulation for the disposal of electrical and electronic devices in your country, this symbol on the product or on the packaging indicates that this product must not be disposed of with household waste. Instead, it must be taken to a collection point for the recycling of electrical and electronic equipment. By disposing of it in accordance with the rules, you are protecting the environment and the health of your fellow human beings from negative consequences. For information about the recycling and disposal of this product, please contact your local authority or your household waste disposal service.

This product contains batteries. If there is a legal regulation for the disposal of batteries in your country, the batteries must not be disposed of with household waste. Find out about local regulations for disposing of batteries. By disposing of them in accordance with the rules, you are protecting the environment and the health of your fellow human beings from negative consequences.

MANUFACTURER & IMPORTER (UK)

Manufacturer:

Chal-Tec GmbH, Wallstrasse 16, 10179 Berlin, Germany.

Importer for Great Britain:

Berlin Brands Group UK Limited
PO Box 42
272 Kensington High Street
London, W8 6ND
United Kingdom

Cher client, chère cliente,

Toutes nos félicitations pour l'acquisition de ce nouvel appareil. Lisez attentivement les indications suivantes et suivez-les pour éviter d'éventuels dommages. Nous ne saurions être tenus pour responsables des dommages dus au non-respect des consignes et à la mauvaise utilisation de l'appareil. Scannez le QR-Code pour obtenir la dernière version du mode d'emploi ainsi que d'autres informations concernant le produit.



SOMMAIRE

Fiche technique 37
Consignes de sécurité 38
Panneau de contrôle et fonction externe 40
Préparation 42
Montage du corps de l'appareil 44
Fonctions de style 47
Accord d'accompagnement 48
Informations sur le recyclage 52

FICHE TECHNIQUE

Numéro d'article	10009094
Alimentation électrique (adaptateur électrique)	9 V ⁺ , 550-800 mA

Caractéristiques

- Polyphonie : 32
- 300 voix
- 80 chansons démo
- Effets : Touch, Split, Dual, Sustain, Métronome, Percussion
- Enregistrement et stockage : enregistrement, lecture, programme
- Formation : formation à une touche, répéter, formation d'ensemble

CONSIGNES DE SÉCURITÉ

- Suivez l'ensemble des consignes indiquées dans le mode d'emploi pour éviter de vous blesser ou de blesser autrui et pour éviter d'endommager l'appareil ou son environnement. Cela comprend (sans s'y limiter) les informations suivantes :
- Ne démontez pas ou modifiez aucunement l'appareil. Le non-respect de cette consigne peut entraîner des chocs électriques, brûlures et blessures graves. Confiez l'inspection intérieure, le dépannage et l'entretien au service après-vente ou à l'endroit où vous avez acheté l'appareil.
- Si le cordon d'alimentation ou la fiche sont usés, s'il y a une panne de courant soudaine pendant que vous jouez, ou s'il y a une odeur ou une fumée inhabituelle pendant que vous jouez, vous devez immédiatement éteindre l'appareil et débrancher le cordon d'alimentation de la prise de courant. Veuillez contacter le service client ou un personnel qualifié pour l'entretien et les réparations.
- Avant le nettoyage, éteignez l'appareil et débranchez la fiche de la prise. Ne touchez jamais la fiche d'alimentation avec les mains mouillées. N'appliquez pas une solution de nettoyage agressive sur l'appareil.
- Ne placez pas le piano électrique sur une surface vibrante, inclinée ou instable. Sinon, l'appareil risque de basculer et de provoquer des dommages matériels et/ou corporels. Afin de fixer le piano électrique à son support, veillez toujours à utiliser les vis fournies. Dans le cas contraire, le piano électrique pourrait glisser du support, ce qui entraînerait des dommages matériels et/ou corporels.
- N'exposez pas le piano électrique à la pluie et ne jouez pas dans des endroits humides ou avec des mains mouillées. Ne placez pas les appareils suivants sur l'appareil :
 - des récipients (par exemple des vases, des plantes en pot, des tasses, des flacons pour produits cosmétiques ou de médicaments) qui sont remplis d'eau ou de liquide.
 - de petits objets métalliques (par exemple, des pinces à cheveux, des aiguilles à coudre et des pièces de monnaie)
 - des sources de feu à flamme nue, comme des bougies allumées
- Veillez à ce que de l'eau ou d'autres liquides, de petits objets métalliques ou des sources de feu ne tombent pas ou ne pénètrent pas dans l'appareil. Cela pourrait entraîner un incendie ou une décharge électrique.
- Ne placez pas le piano électrique dans les endroits suivants afin de ne pas endommager l'appareil et ses composants internes :
 - les endroits poussiéreux et chauds ;
 - les cuisines et autres endroits avec des vapeurs d'huile ;
 - près de climatiseurs, des endroits directement exposés au soleil ou d'autres endroits risquant d'être exposés à de hautes températures.
- Ne placez pas le piano électrique à proximité d'autres appareils électriques, comme un téléviseur, une radio, des haut-parleurs, etc. car cela pourrait provoquer des interférences mutuelles. Ne posez pas d'objets lourds sur l'appareil et n'appuyez pas sur les touches avec des

objets lourds.

- Débranchez le cordon d'alimentation de la prise de courant si vous prévoyez de ne pas utiliser l'appareil pendant une longue période. Retirez toujours la fiche secteur de la prise par la tête de la fiche et jamais par le cordon d'alimentation.
- • Veillez à installer le support conformément au manuel et à bien effectuer toutes les connexions. Choisissez une position appropriée pour installer le piano électrique sur le support.
- • Lorsque vous placez le piano électrique sur le support, veillez à ce que vos doigts ne se coincent pas entre le piano électrique et le support :
- - le piano électrique doit être porté par au moins 2 personnes lorsqu'il est déplacé vers un autre endroit. Sinon, le support risque de basculer et de provoquer des dommages matériels et/ou corporels.
- - vérifiez régulièrement que les vis ont été correctement serrées. Si vous constatez qu'une vis est desserrée, serrez-la immédiatement.
- Ne placez pas le cordon d'alimentation à proximité de sources de chaleur, telles que des chauffages, etc. Ne pliez en aucun cas le cordon d'alimentation.
- Ne placez pas d'objets lourds sur le cordon d'alimentation. Assurez-vous de poser le câble d'alimentation de manière à ce qu'il ne constitue pas un risque de trébuchement. N'enroulez pas d'autres objets autour du cordon d'alimentation pour éviter de l'endommager.
- Ne jouez jamais de la musique trop fort pendant une longue durée. Soyez extrêmement prudent lorsque vous utilisez un casque, car un volume excessif sur une longue période peut provoquer des lésions auditives.

PANNEAU DE CONTRÔLE ET FONCTION EXTERNE

Panneau de contrôle gauche

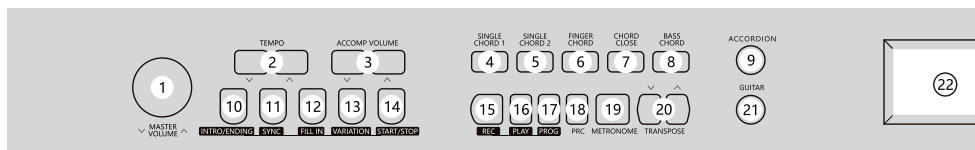

- | | | | |
|----|----------------------------|----|---------------------------|
| 1 | Volume principal | 12 | Insérer |
| 2 | Tempo | 13 | Variation |
| 3 | Volume de l'accompagnement | 14 | Mise en marche/arrêt |
| 4 | Accord unique 1 | 15 | Enregistrement |
| 5 | Accord unique 2 | 16 | Lecture |
| 6 | Doigté des accords | 17 | Programme |
| 7 | Accord final | 18 | Instruments de percussion |
| 8 | Basse finale | 19 | Métronome |
| 9 | Accordéon | 20 | Transposition |
| 10 | Intro/Fin | 21 | Guitare |
| 11 | Synchronisation | 22 | Écran LCD |

Écran LCD

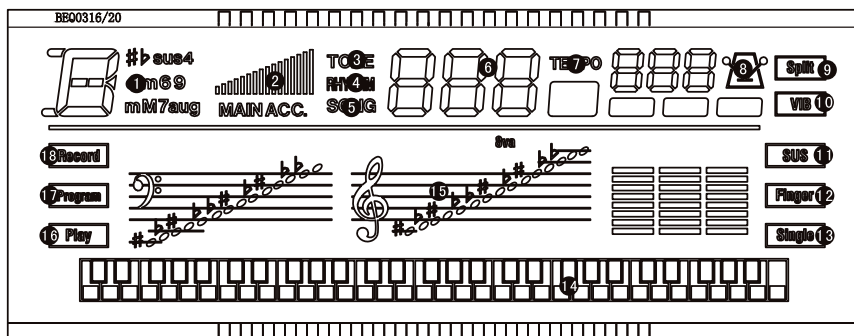

- | | | | | | |
|---|------------------------------|-------------|--------------------|---------------------------------------|----------------------------|
| 1 | Zone d'affichage des accords | des numéros | 14 | Affichage des touches noires/blanches | |
| 2 | Affichage du volume | 7 | Tempo | 15 | Zone d'affichage des notes |
| 3 | Tonalité | 8 | Métronome | 16 | Lecture |
| 4 | Rythme | 9 | Keyboard split | 17 | Programme |
| 5 | Chanson | 10 | Vibrato | 18 | Enregistrement |
| 6 | Zone d'affichage des numéros | 11 | Réverbe | | |
| | | 12 | Doigté des accords | | |
| | | 13 | Accord unique | | |

Panneau de contrôle droit

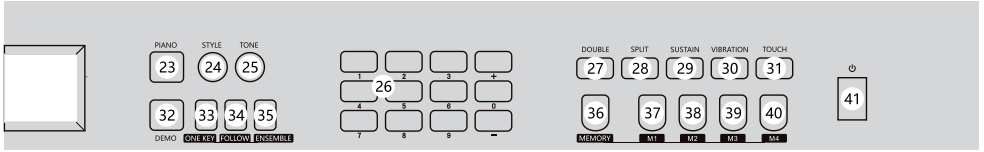

- | | |
|---------------------|-----------------|
| 23 Piano | 33 Une touche |
| 24 Style | 34 Suivre |
| 25 Son | 35 Ensemble |
| 26 Nombre 0 ? 9/+/- | 36 Enregistrer |
| 27 Dual | 37 M1 |
| 28 Séparé | 38 M2 |
| 29 Réverbe | 39 M3 |
| 30 Vibrato | 40 M4 |
| 31 Toucher | 41 Marche/arrêt |
| 32 Démo | |

Panneau de contrôle arrière

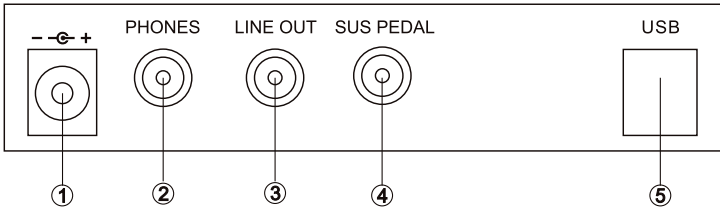

- 1 Entrée 9 V DC
- 2 Prise de casque
- 3 LINE OUT
- 4 Pédale de sustain
- 5 USB vers l'appareil

PRÉPARATION

Connexion électrique

1. Assurez-vous que l'interrupteur d'alimentation du piano électrique est sur la position « OFF ». Si ce n'est pas le cas, mettez l'interrupteur sur la position « OFF ».
2. Connexion du cordon d'alimentation : branchez la fiche dans la prise.



Attention : lorsque l'appareil n'est pas utilisé, débranchez le cordon d'alimentation de la prise pour éviter que le cordon ne devienne un obstacle et pour éviter les accidents.

- Ne débranchez jamais le cordon d'alimentation de la prise lorsque l'appareil est allumé.
- Ne faites remplacer les fusibles électriques uniquement par du personnel qualifié.

Utilisation de la pédale de réverb

La fonction de réverb vous permet de créer une réverbération naturelle en appuyant sur la pédale de sustain tout en jouant du piano. Insérez le connecteur du câble de la pédale de sustainer dans le connecteur de l'appareil. Si vous souhaitez arrêter la fonction, retirez la fiche du connecteur.



Utilisation du casque

Insérez la fiche du câble du casque dans l'entrée du casque à l'arrière de l'appareil. Les haut-parleurs internes sont désactivés dès qu'un casque est connecté. Grâce à un casque vous ne dérangez personne lorsque vous vous entraînez. Un casque est particulièrement utile lorsque vous vous entraînez seul ou de nuit.

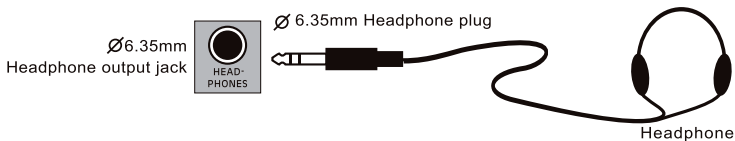

Connexion avec un amplificateur ou un équipement hi-fi

Ce piano électrique est équipé d'un système de haut-parleurs intégré. Il peut être connecté à des amplificateurs ou des systèmes de haut-parleurs externes. Pour ce faire, il faut d'abord éteindre le piano électrique et les appareils externes. Branchez ensuite une extrémité du câble audio stéréo dans le connecteur LINE-IN ou AUX-IN de l'équipement hi-fi, puis branchez l'autre extrémité dans le connecteur LINE OUT à l'arrière du piano électrique.

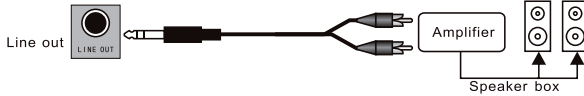

USB(MIDI) Jack

Cet appareil dispose d'un port USB et peut être connecté directement à votre ordinateur personnel. Vous avez uniquement besoin d'un câble USB (non inclus), dont une extrémité se branche sur le port USB du piano électrique et l'autre extrémité sur le port USB de l'ordinateur.

Cela signifie que vous pouvez sauvegarder sur l'ordinateur la musique que vous avez enregistrée sur votre piano électrique. Les fichiers MIDI peuvent être lus aussi bien sur votre ordinateur que sur le piano électrique.

Remarque : le port USB ne peut pas être utilisé en même temps pour l'entrée et la sortie lors du réglage du logiciel de l'ordinateur. Sinon, le son se superposerait lorsque vous appuyez sur les touches. Tous les équipements externes mentionnés ci-dessus ne sont pas fournis avec le piano électrique et doivent être achetés par l'utilisateur. Nous vous remercions pour votre compréhension.



MONTAGE DU CORPS DE L'APPAREIL

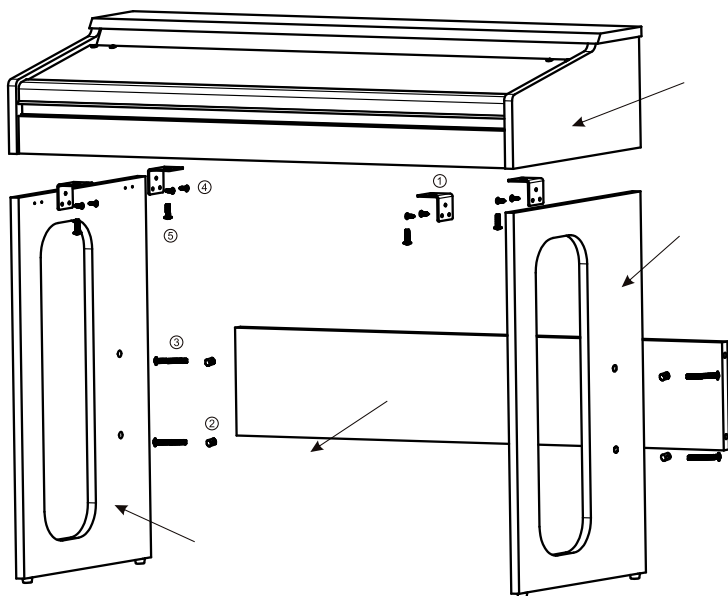

	Illustration	Nom	Nombre
1		Angle	4
2		Écrou	4
3		Vis TM6*50	4
4		Vis TA4*12	8
5		Vis TM6*20	4

1. Utilisez 8 vis TA4*12 pour fixer les cornières aux supports de pied respectivement droit et gauche.
2. Fixez 4 écrous dans les 4 trous du connecteur.
3. Utilisez 4 vis TM6*50 pour fixer le connecteur aux supports de pied droit et gauche.
4. Placez le corps de l'unité sur le support en bois et fixez-le à l'aide de 4 vis TM6*20.

Allumer

Placez l'interrupteur d'alimentation en position « I » pour allumer l'appareil. Placez l'interrupteur d'alimentation en position « O » pour éteindre l'appareil.



Réglage du volume principal

Après avoir allumé le piano électrique, tournez le contrôle du volume général vers la droite. Réglez le volume de faible à fort. Le volume total est ajusté.



Sélection de la voix

Sélection de la tonalité

Vous pouvez choisir parmi 300 voix différentes (0 à 299). Voir le tableau des tonalités pour plus d'informations.

L'état réglé à usine lors de la mise en marche de l'appareil est TONE. Si l'état actuel n'est pas TONE, vous devez appuyer sur le bouton TONE. Vous pouvez sélectionner directement le numéro de la voix souhaitée en appuyant sur les touches numériques 0 - 9 ou sur les touches +/- . L'écran LED affiche le numéro que vous avez sélectionné.

Si vous sélectionnez une voix en appuyant sur les touches numériques et que le nombre saisi est supérieur à 300, aucune voix n'est sélectionnée et la voix précédemment sélectionnée est rétablie.

TONE



EFFETS ET FONCTIONNEMENT

A deux voix

Appuyez sur DOUBLE en mode de fonctionnement normal. Le piano électrique passe ensuite en mode à deux voix. Chaque note est alors composée de deux voix. La première voix est celle que vous avez sélectionnée avant d'appuyer sur la touche DOUBLE. La deuxième voix est celle que vous sélectionnez après avoir appuyé sur la touche DOUBLE. Lorsque la fonction est désactivée, l'écran LED affiche « dbl/Off » et la voix actuelle continue.

Division du clavier

Appuyez sur la touche SPLIT. À partir de la 24ème touche, le clavier se divise en 2 claviers différents à gauche et à droite. Si vous appuyez sur les chiffres ou sur +/- en mode de tonalité, la voix de la zone droite du clavier peut être définie. Si vous appuyez à nouveau sur la touche SPLIT, vous sortez de cette fonction. Le piano électrique reprend alors la voix de la section inférieure du

SPLIT



clavier. L'écran affiche « SPL/Off ».

SUSTAIN



Réverbé

Appuyez sur le bouton SUSTAIN pour lancer la fonction de réverbé. Cela crée un effet de réverbération lorsque vous appuyez sur les touches noires et blanches en même temps. Appuyez une nouvelle fois sur le bouton SUSTAIN pour couper la fonction de réverbé.

VIBRATION



Vibrato

Appuyez sur le bouton VIBRATION pour lancer la fonction de vibrato. Cela crée une atmosphère vivante lorsque vous jouez simultanément sur les touches noires et blanches. Appuyez une nouvelle fois sur le bouton pour couper la fonction.

TOUCH



Toucher

Ce piano électrique est doté d'un clavier sensible au toucher. Lorsque l'appareil est mis sous tension, cette fonction démarre automatiquement. Le volume varie en fonction de l'intensité avec laquelle vous touchez les boutons. Si vous appuyez sur la touche TOUCH alors que la fonction est activée, la sensibilité tactile du clavier.



PRC

Instruments de percussion

Appuyez sur la touche PRC. La voix percutante est produite. Chaque touche correspond alors respectivement à l'instrument de percussion. Au total 61 instruments de percussion différents peut être réglé. Appuyez à nouveau sur la touche PRC pour désactiver la fonction.



METRONOME

Métronome

Lorsque vous appuyez sur le bouton METRONOME, vous entendrea un tic-tac. Quatre signatures mesures différentes peuvent être sélectionnées : 1/4, 2/4, 3/4 et 4/4. La mesure peut être utilisée en appuyant plusieurs fois sur le bouton METRONOME. L'écran LED affiche le réglage correspondant. Maintenez la touche METRONOME enfoncée pour désactiver la fonction.



TRANPOSE

Transposer

Appuyez sur le bouton TRANPOSE Λ ou TRANPOSE V pour augmenter ou diminuer la valeur de transposition. Et les niveaux font monter ou descendre la hauteur du clavier par intervalles d'un demi-ton. Maintenez simultanément sur les touches TRANPOSE Λ ou TRANPOSE V et enfoncées pour revenir à l'état du clavier réglé à l'usine.

FONCTIONS DE STYLE

Choix du style

Ce piano électrique propose plus de 300 styles différents que vous pouvez choisir. Cf. le tableau des styles en annexe. Pour activer la fonction de style, appuyez sur la touche STYLE. Le numéro du style actuellement sélectionné s'affiche sur l'écran LED. Le style réglé à l'usine est « 000 ». Vous pouvez saisir directement le numéro du style souhaité à l'aide des touches numériques 0 - 9 ou en appuyant sur les touches +/-.

Réglage du volume de l'accompagnement

Le volume de l'accompagnement est réglé à l'usine sur 16. Vous pouvez régler le volume de l'accompagnement en appuyant sur les boutons ACCOMP VOLUME \wedge/\vee . L'écran LED affiche le réglage du volume correspondant. Si vous appuyez sur les deux boutons simultanément, le volume réglé à l'usine est automatiquement réinitialisé. Après mise sous tension, le volume d'accompagnement réglé à l'usine est de 16.

Réglage de la vitesse

Pour régler la vitesse, appuyez sur les boutons TEMPO \wedge/\vee . Cela vous permet de régler la vitesse de lecture du style, du métronome et du morceau de démonstration. La zone de réglage est comprise entre 30 et 240. La valeur réglée à l'usine après mise sous tension est de 120. Maintenez les deux touches enfoncées en même temps pour réinitialiser automatiquement le réglage d'usine de la vitesse.

Mise en marche/arrêt

Lorsque le piano électrique est allumé et ouvert, appuyez sur le bouton START/STOP pour la lecture du style. Appuyez une nouvelle fois sur le bouton pour couper la fonction réglée correspondante.

Intro/Fin

Si vous appuyez sur la touche INTRO/ENDING avant la lecture du style, une intro est jouée. Le style normal se poursuit ensuite. Si vous appuyez sur la touche INTRO/ENDING pendant la lecture d'un style, celui-ci s'arrêtera après avoir joué un dernier mouvement.

Fonction de synchronisation

Pour lancer la fonction de synchronisation, appuyez tout d'abord sur la touche SYNC. Appuyez ensuite sur l'une des 19 touches de gauche pour lancer la fonction de synchronisation. Une fois la fonction d'accord lancée, appuyez sur l'une des 19 touches pertinentes de la zone d'accord pour synchroniser la fonction d'accord automatique.

Si un certain style a été joué auparavant, appuyez sur le bouton SYNC pour arrêter le style et démarrer la fonction d'accompagnement synchronisé.

STYLE



ACCOMP VOLUME



TEMPO



PIANO



Lorsque la fonction de synchronisation a été activée, un point rouge clignote sur l'écran LED.

Si vous appuyez sur la touche INTRO/ENDING lors de la synchronisation et que vous appuyez sur l'une des 19 touches de gauche, la lecture du style commence à partir de l'Intro.

Fill-in (Remplir)

Appuyez sur la touche FILL-IN pour insérer un intermezzo pendant la lecture du style afin d'augmenter l'effet de performance. Dès que le style inséré est terminé, le piano électrique joue à nouveau dans le style original.

Variation

Si vous appuyez sur le bouton VARIATION en mode style, le piano électrique joue le style défini avec des variations. Appuyez à nouveau sur la touche VARIATION pour désactiver la fonction.

Mode piano

Si vous êtes dans un autre statut, vous pouvez rapidement passer en mode piano en appuyant sur ce bouton.

1. Appuyez sur la touche [PIANO] pour accéder ou quitter directement le mode piano.
2. Pour le mode interprétation piano, la méthode pour choisir le style est la même que pour les autres modes.

ACCORD D'ACCOMPAGNEMENT

Accord unique 1

Une fois un style sélectionné, appuyez sur la touche SINGLE CHORD 1 pour activer la fonction d'accord automatique à un doigt. Si vous appuyez maintenant sur l'une des 19 touches de la section d'accords, vous entendrez divers accords d'accompagnement. Pour quitter cette fonction, appuyez sur la touche START/STOP.

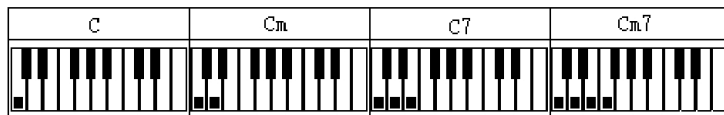
**Accord unique 2**

Une fois un style sélectionné, appuyez sur la touche SINGLE CHORD 2 pour activer la fonction d'accord automatique à un doigt. Si vous appuyez maintenant sur l'une des 19 touches de la section d'accords, divers accords d'accompagnement peuvent être entendus. Pour quitter cette fonction, appuyez sur la touche START/STOP. Voir l'illustration ci-dessous.

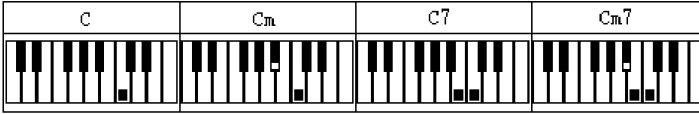

Doigté des accords

Après avoir sélectionné un style, vous pouvez appuyer sur la touche FINGER CHORD pour lancer la fonction d'accord de basse de doigts. Si vous appuyez maintenant sur l'une des 19 touches de la section d'accords, divers accords d'accompagnement peuvent être entendus. Pour quitter cette fonction, appuyez sur la touche START/STOP. Voir l'illustration ci-dessous.

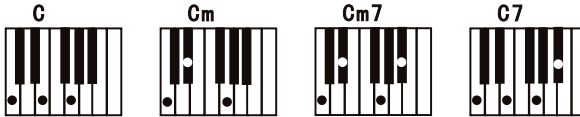

Fermeture d'accord

Si vous appuyez sur la touche CHORD CLOSE en état d'accord, la fonction d'accord d'accompagnement est désactivée tandis que la lecture du style se poursuit.

Accord de basse

Si vous appuyez sur la touche BASS CHORD en mode accord, un effet de basse efficace est produit. Pour quitter cette fonction, appuyez une nouvelle fois sur la touche BASS CHORD.



Sauvegarde d'état

Cet appareil dispose d'une fonction de sauvegarde qui vous permet d'enregistrer vos réglages favoris et d'y accéder facilement lorsque vous en avez besoin. Après avoir réglé la voix, le style et la vitesse, appuyez sur la touche MEMORY. Sélectionnez ensuite un espace de stockage (M1 - M4). Le réglage actuel y est alors sauvegardé. Si vous sauvegardez un nouveau réglage dans le même espace de stockage, le réglage précédent sera écrasé.

Fonction d'enregistrement

1. Appuyez sur la touche REC pour accéder au mode d'enregistrement. Vous entendez les sons du métronome et la vitesse réglée à l'usine est de 120. Appuyez maintenant sur n'importe quelle touche ou sur la touche de déclenchement pour commencer l'enregistrement. Vous pouvez enregistrer au maximum pendant 180 minutes. Lorsque vous atteignez ces 180 minutes, le son du métronome s'arrête et l'enregistrement ne



peut pas être poursuivi. Chaque fois que vous appuyez sur cette touche, l'enregistrement précédent est effacé et l'appareil se remet en mode d'enregistrement.

2. Pour écouter l'enregistrement, appuyez sur le bouton PLAY.
3. Appuyez sur la touche PROG pour accéder au mode de sauvegarde de style. Appuyez sur le clavier pour enregistrer un style. Le style adapté peut contenir un maximum de 32 mesures. Appuyez sur la touche PLAY pour écouter le style personnalisé en séquence, ce qui forme une sorte de style auto-créé après la sauvegarde. Le meilleur effet de lecture de style peut être obtenu en ajustant les touches de vitesse TEMPO \wedge / \vee . Chaque fois que vous appuyez sur la touche PROG, la mémoire est effacée et un nouveau style peut être enregistré.



DEMO

Lecture des chansons de démonstration

L'appareil dispose au total 80 morceaux de démonstration. Pour lancer la lecture, appuyez sur la touche DEMO. Si vous appuyez une nouvelle fois sur cette touche, la chanson suivante est jouée (voir le tableau des morceaux de démonstration en annexe). Appuyez sur la touche START / STOP la lecture du morceau de démonstration est arrêtée..

Enseignement intelligent

Pour accéder à la fonction d'enseignement, appuyez sur l'une des touches ONE KEY, FOLLOW ou ENSEMBLE. Utilisez ensuite les touches \wedge / \vee pour sélectionner l'un des différents morceaux d'apprentissage. Pour quitter cette fonction, appuyez une nouvelle fois sur la touche ONE KEY.

Appuyez une nouvelle fois sur la touche d'enseignement à une touche pour quitter cette fonction.

1. Enseignements à une touche : l'exemple continuera uniquement si vous appuyez sur la bonne touche. Dans le cas contraire, l'exemple est arrêté. Le morceau est automatiquement lu en continu, que ce que vous jouiez soit juste ou faux.
2. Suite : la partie principale du morceau est lue. Suivez les instructions à l'écran pour jouer la note correctement. Jouez ensuite la note suivante, qui s'affiche automatiquement à l'écran.
3. Ensemble : la partie principale du morceau est lue. Comme pour le karaoké, si vous n'appuyez sur aucune touche dans les 5 secondes, le morceau ne s'arrête pas et la lecture continue. Après avoir appris un morceau, apprenez le morceau suivant en répétant. Vous avez également la possibilité de choisir votre morceau préféré et de l'apprendre.



ONE KEY | FOLLOW | ENSEMBLE

RÉSOLUTION DES PROBLÈMES

Problème	Cause possible
L'appareil fait un léger bruit lorsque vous l'allumez/éteignez.	C'est normal et il n'y a pas lieu de s'inquiéter.
Après la mise en marche, aucun son n'est émis lorsque l'on appuie sur les touches.	Vérifiez le réglage du volume et ajustez-le si nécessaire. Vérifiez si un casque ou d'autres appareils sont connectés.
Un mauvais son ou le système est arrêté.	Le bloc d'alimentation est inadapté. Utilisez uniquement le bloc d'alimentation inclus dans la livraison.
Les tonalités, les notes et la qualité des notes sont légèrement différentes.	Ceci est normal et est dû à l'enregistrement audio différent du piano électrique.
Avec la fonction de retenue, certaines tonalités sont maintenues pendant une longue période, tandis que d'autres ne sont maintenues que pendant une courte période.	Ceci est normal et est dû au fait que chaque tonalité est maintenue pendant une durée différente.
Réglage anormal du volume principal ou d'accompagnement.	Vérifiez le réglage du volume et ajustez-le si nécessaire.
L'accompagnement automatique de l'état de synchronisation ne fonctionne pas.	Vérifiez que l'accord simple ou l'accord à doigts a été réglé et appuyez sur l'une des 19 touches de la main gauche dans la zone d'accord.
Lorsque vous utilisez un bloc d'alimentation, l'appareil n'émet pas de son et l'écran LED ne s'affiche pas.	Vérifiez que la prise de courant fonctionne, que la fiche secteur est correctement insérée, que la tension de la prise correspond aux informations figurant sur la plaque signalétique de l'appareil ou s'il y a une mauvaise connexion.
La hauteur n'est pas correcte.	Assurez-vous que la fonction transposition est réglée sur « 00 ».
Lorsque vous utilisez un téléphone portable, le piano électrique émet des sons.	Le piano électrique peut être perturbé par les téléphones portables. Pour éviter ces bruits, éteignez le téléphone portable ou placez-le à une distance sûre de l'appareil.

INFORMATIONS SUR LE RECYCLAGE



Si la mise en rebut des appareils électriques et électroniques est réglementée dans votre pays, ce symbole sur le produit ou sur l'emballage indique qu'il ne doit pas être éliminé avec les ordures ménagères. Vous devez l'acheminer vers un point de collecte pour le recyclage des appareils électriques et électroniques. En respectant des règles de recyclage, vous protégez l'environnement et la santé de vos semblables des conséquences négatives. Pour plus d'informations sur le recyclage et la mise au rebut de ce produit, contactez votre autorité locale ou votre service d'élimination des déchets ménagers.

FABRICANT ET IMPORTATEUR (GB)

Fabricant :

Chal-Tec GmbH, Wallstraße 16, 10179 Berlin, Allemagne.

Importateur pour la Grande Bretagne :

Berlin Brands Group UK Limited
PO Box 42
272 Kensington High Street
London, W8 6ND
United Kingdom

Estimado cliente:

Le felicitamos por la adquisición de este producto. Lea atentamente el siguiente manual y siga cuidadosamente las instrucciones de uso con el fin de evitar posibles daños. La empresa no se responsabiliza de los daños ocasionados por un uso indebido del producto o por haber desatendido las indicaciones de seguridad. Escanee el siguiente código QR para obtener acceso al manual de usuario más reciente y otra información sobre el producto.



CONTENIDO

Datos técnicos	53
Indicaciones de seguridad	54
Panel de control y funciones externas	56
Preparación	58
Montaje de la estructura del aparato	60
Funciones de estilo	63
Acompañamiento de acorde	64
Indicaciones para la retirada del aparato	68

DATOS TÉCNICOS

Número del artículo	10009094
Suministro eléctrico (adaptador de corriente)	9 V \approx , 550-800 mA

Características

- Polifonías: 32
- 300 voces
- 80 canciones demo
- Efectos: táctil, división, dual, sostenible, metrónomo, percusión
- Grabación y memoria: grabación, reproducción, programación
- Aprendizaje: aprendizaje de tecla única, aprendizaje de seguimiento, aprendizaje conjunto

INDICACIONES DE SEGURIDAD

- Siga todas las indicaciones presentes en las instrucciones de seguridad para evitar lesiones personales y daños en el aparato o su entorno. Esto incluye (solo a modo de ejemplificación) la siguiente información:
- No desmonte el aparato ni lo modifique bajo ninguna circunstancia. De lo contrario, puede ocasionar descargas eléctricas, quemaduras y lesiones personales. Encargue los controles internos, detección de errores y mantenimiento al servicio de atención al cliente o al establecimiento donde ha adquirido el aparato.
- Si el cable de alimentación o el enchufe están desgastados, si durante el uso se produce un corte de luz repentino o si se produce un ruido o humo extraños, apague inmediatamente el aparato y desconecte la toma de corriente. Diríjase al fabricante, al servicio de atención al cliente o a alguien de cualificaciones similares para el mantenimiento y la reparación del aparato.
- Apague el aparato y desconecte el enchufe de la toma de corriente antes de limpiarlo. Nunca toque el enchufe del aparato con las manos mojadas. No limpie el aparato con un producto de limpieza agresivo.
- No coloque el piano eléctrico sobre superficies vibratorias, inclinadas o inestables. De lo contrario, el aparato podría volcarse, lo que ocasionaría daños personales y/o materiales. Asegúrese siempre de que los tornillos incluidos en el envío se utilicen para fijar el piano eléctrico a su soporte. Si no lo hace, el piano eléctrico podría deslizarse de su soporte, lo que ocasionaría daños personales y/o materiales.
- No exponga el piano eléctrico a la lluvia ni lo utilice en lugares húmedos ni con las manos mojadas. En ningún caso coloque los siguientes objetos encima del aparato:
 - Recipientes (jarrones, macetas, tazas, botes cosméticos o frascos de medicamentos) llenos de agua o líquido.
 - Pequeños objetos metálicos (pinzas del pelo, alfileres o monedas)
 - Fuentes de incendio con llama abierta, como velas encendidas
- Asegúrese de que ni el agua, otros líquidos, objetos metálicos pequeños o fuentes combustibles caigan sobre el aparato ni se introduzcan en él. De lo contrario, podría producirse un incendio o una descarga eléctrica.
- No coloque el piano eléctrico en los siguientes sitios para evitar daños en el aparato y en sus componentes internos:
 - lugares con polvo y temperaturas elevadas;
 - cocinas y otros sitios con aceite evaporado;
 - cerca de sistemas de climatización, lugares con radiación directa del sol o donde se pudieran alcanzar temperaturas muy elevadas.
- No coloque el piano eléctrico cerca de otros dispositivos eléctricos, como el televisor, radio, altavoces, etc.; de lo contrario, podrían surgir averías. No coloque objetos pesados sobre el aparato y no golpee las teclas con objetos pesados.
- Desenchufe el aparato cuando no vaya a utilizarlo durante un periodo de tiempo prolongado. Desconecte el cable de alimentación tirando siempre

del enchufe y nunca del cable.

- • Asegúrese de instalar el soporte siguiendo las instrucciones y de apretar todas las conexiones. Seleccione una posición adecuada para instalar el piano eléctrico en el soporte.
- • Al colocar el piano eléctrico en el soporte, asegúrese de que los dedos no se le atrapen entre el piano y el soporte.
- - El piano eléctrico debe ser transportado como mínimo entre 2 personas si se va a cambiar de ubicación. De lo contrario, el soporte podría volcarse, lo que ocasionaría daños personales y/o materiales.
- - Compruebe periódicamente que los tornillos estén apretados. Si detecta que hay un tornillo suelto, apriételo inmediatamente.
- No coloque el cable de alimentación cerca de fuentes de calor, como radiadores, etc. En ningún caso doble el cable.
- No coloque objetos pesados sobre el cable de alimentación. Asegúrese de que el cable de alimentación se disponga de modo que no provoque riesgo de tropezar con él. No enrolle otros objetos alrededor del cable de alimentación para evitar que sufra daños.
- Nunca reproduzca música a nivel muy elevado durante demasiado tiempo. Durante el uso de auriculares, tome las máximas precauciones, pues un volumen demasiado elevado durante demasiado tiempo puede causar daños auditivos.

PANEL DE CONTROL Y FUNCIONES EXTERNAS

Panel de control izquierdo

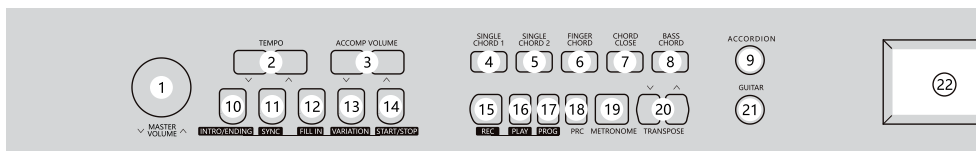

- | | | | |
|----|---------------------------|----|---------------------------|
| 1 | Volumen principal | 12 | Relleno |
| 2 | Ritmo | 13 | Variación |
| 3 | Volumen de acompañamiento | 14 | Inicio/parada |
| 4 | Acorde único 1 | 15 | Grabación |
| 5 | Acorde único 2 | 16 | Reproducción |
| 6 | Acorde con dedos | 17 | Programa |
| 7 | Acorde final | 18 | Instrumentos de percusión |
| 8 | Grave final | 19 | Metrónomo |
| 9 | Acordeón | 20 | Transposición |
| 10 | Intro/final | 21 | Guitarra |
| 11 | Sincronización | 22 | Pantalla LCD |

Pantalla LCD

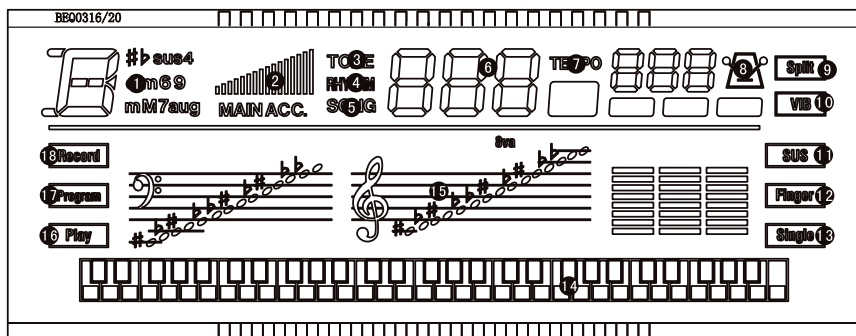

- | | | | | | |
|---|----------------------------------|----|---------------------|----|--|
| 1 | Zona de visualización de acordes | 7 | Ritmo | 14 | Visualización de teclas blancas/negras |
| 2 | Visualización de volumen | 8 | Metrónomo | 15 | Visualización de notas |
| 3 | Tono | 9 | División de teclado | 16 | Reproducción |
| 4 | Ritmo | 10 | Vibración | 17 | Programa |
| 5 | Canción | 11 | Reverberación | 18 | Grabación |
| 6 | Zona de visualización numérica | 12 | Acorde con dedos | | |
| | | 13 | Acorde único | | |

Panel de control derecho

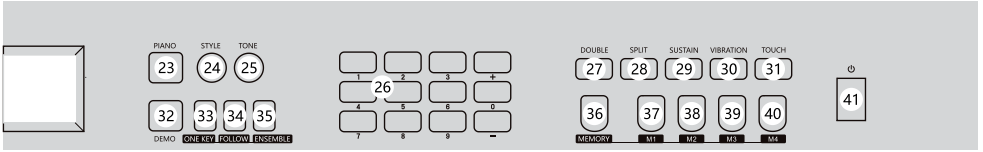

- | | |
|--------------------|--------------------|
| 23 Piano | 33 Una tecla |
| 24 Estilo | 34 Seguimiento |
| 25 Tono | 35 Conjunto |
| 26 Números 0-9/+/- | 36 Guardar |
| 27 Dual | 37 M1 |
| 28 Dividido | 38 M2 |
| 29 Sostenido | 39 M3 |
| 30 Vibración | 40 M4 |
| 31 Táctil | 41 Encender/apagar |
| 32 Demo | |

Panel de control trasero

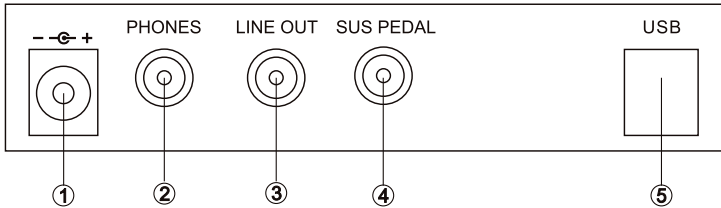

- 1 Entrada CC 9 V
- 2 Entrada de auriculares
- 3 LINE OUT
- 4 Pedal de sostenido
- 5 USB a dispositivo

PREPARACIÓN

Conexión eléctrica

1. Asegúrese de que el interruptor principal del piano eléctrico se sitúe en la posición "OFF" (apagado). Si no es el caso, coloque el interruptor en la posición "OFF".
2. Conectar el cable de alimentación: introduzca el cable de alimentación en la toma de corriente.



Atención: cuando no se utilice el aparato, debe desconectarse el enchufe de la toma de corriente para evitar que el cable de alimentación se convierta en un obstáculo y cause un accidente.

- Nunca desconecte el cable de la toma de corriente con el aparato encendido.
- Los fusibles solo podrán ser sustituidos por personal cualificado.

Uso del pedal de sostenido

La función de reverberación permite generar una reverberación natural pisando el pedal correspondiente mientras se toca el piano. Encaje el conector del cable del pedal de sostenido en la toma del aparato. Si desea finalizar la función, extraiga el conector de la toma.



Uso de auriculares

Introduzca el conector del cable para auriculares en la entrada de auriculares de la parte trasera del aparato. Los altavoces internos se desactivarán una vez se hayan conectado los auriculares. Con los auriculares no molestará a nadie mientras practica. Los auriculares son especialmente idóneos para una práctica autónoma y también durante la noche.

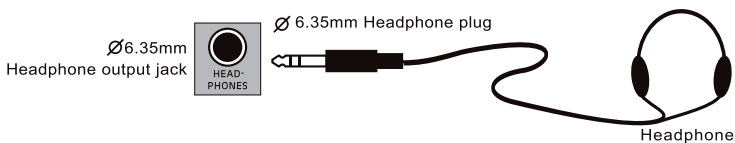

Conexión a amplificador o equipo HiFi

Este piano eléctrico dispone de un sistema de altavoces integrado. Puede conectarse a un amplificador externo o a un sistema de altavoces. Para ello, apague primero el piano eléctrico y los dispositivos externos. Conecte primero un extremo del cable de audio estéreo a la toma LINE IN o AUX-IN del equipo HiFi y conecte, a continuación, el otro extremo de la toma LINE OUT a la parte trasera del piano eléctrico.

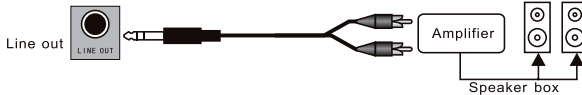

Conector USB(MIDI)

Este aparato dispone de una toma USB que se puede conectar directamente a su ordenador. Para ello, solamente necesita un cable USB (no incluido en el envío), donde un extremo del cable se conecta a la toma USB del piano eléctrico y el otro extremo, al ordenador.

Esto quiere decir que la música que ha registrado en su piano eléctrico se puede guardar en el ordenador. Los documentos MIDI pueden reproducirse tanto desde el ordenador como en el piano eléctrico.

Nota: la toma USB no puede utilizarse simultáneamente como entrada y salida si realiza la configuración del software del ordenador. De lo contrario, el sonido se solaparía cuando presionara las teclas. Todo el equipo externo anteriormente mencionado no está incluido en el envío del piano eléctrico y debe ser adquirido por el usuario. Le agradecemos su comprensión.



MONTAJE DE LA ESTRUCTURA DEL APARATO



	Ilustración	Nombre	Cantidad
1		Ángulo	4
2		Tuerca de unión	4
3		Tornillo TM6*50	4
4		Tornillo TA4*12	8
5		Tornillo TM6*20	4

1. Utilice 8 tornillos TA4*12 para fijar los listones en ángulo al soporte izquierdo y derecho.
2. Fije 4 tuercas de unión en los 4 orificios del conector.
3. Utilice 4 tornillos TM6*50 para fijar el conector al soporte derecho e izquierdo.
4. Coloque la estructura del aparato en el soporte de madera y fíjela con 4 tornillos TM6*20.

Encendido

Coloque el interruptor principal en la posición "I" para encender el aparato. Coloque el interruptor principal en la posición "O" para apagar el aparato.

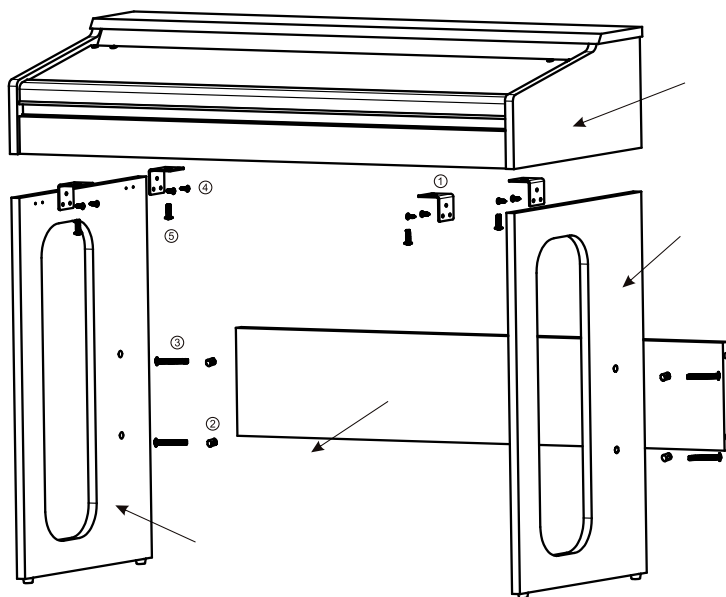

Ajuste del volumen principal

Tras encender el piano eléctrico, gire el regulador de volumen principal a la derecha. Adapte el volumen de menos a más. Se ajustará el volumen principal.

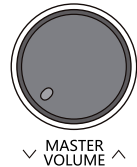

Selección de voz

Selección de tono

En total existen 300 voces diferentes (0 - 299) a elegir. Consultar la tabla de tonos para más información.

El estado ajustado por defecto al encender el aparato es TONE. Si el estado actual no es TONE, debe presionar la tecla TONE. Puede seleccionar los números de la voz deseada presionando el teclado numérico 0 - 9 o las teclas +/- . La pantalla LED muestra el número que ha seleccionado.

Si selecciona una voz presionando las teclas numéricas y ese número es superior a 300, se cancela la selección y se empleará la voz seleccionada anteriormente.

TONE



EFFECTOS Y MANEJO

Dos voces

Presione DOUBLE en modo de funcionamiento normal. El piano eléctrico cambia al modo de dos voces. Cada nota se compone de dos voces. La primera voz es aquella que ha seleccionado antes de presionar la tecla DOUBLE. La segunda es la que selecciona después de presionar la tecla DOUBLE. Si la función está desactivada, en la pantalla LED aparece "dbl/Off" y se continúa con la voz actual.

División de teclado

Pulse la tecla SPLIT. A partir de la tecla 24, el piano forma dos teclados diferentes, uno a la izquierda y otro a la derecha. Si en el modo de tono presiona el teclado numérico o +/-, se puede configurar la voz para la zona derecha del teclado. Si pulsa de nuevo la tecla SPLIT, abandona esta función. El piano eléctrico volverá a adoptar la voz de la zona del teclado inferior. En la pantalla se muestra "SPL/Off".

SPLIT



SUSTAIN



Sostenido

Para iniciar la función de reverberación, pulse la tecla SUSTAIN. Así se genera un efecto de reverberación cuando toque las teclas negra y blanca al mismo tiempo. Pulse la tecla SUSTAIN una vez más para abandonar la función.

VIBRATION



Vibrato

Para iniciar la función de vibrato, pulse la tecla VIBRATION. Así se genera una sensación más viva cuando toque simultáneamente las teclas negra y blanca. Pulse de nuevo la tecla para abandonar la función.

TOUCH



Táctil

Este piano eléctrico dispone de un teclado sensible al tacto. Cuando se enciende el aparato, la función se inicia automáticamente. Según la fuerza con la que toque las teclas, el volumen variará. Si presiona la tecla TOUCH con la función activada, tocará con la sensibilidad de tacto en el teclado.



PRC

Instrumentos de percusión

Pulse la tecla PRC. Se genera una voz de percusión. Cada tecla se corresponde con el instrumento de percusión configurado. En total se pueden configurar hasta 61 instrumentos de percusión. Pulse de nuevo la tecla PRC para desactivar la función.



METRONOME

Metróonomo

Si presiona la tecla METRONOME, se escuchará un tic-tac. Se puede elegir entre los distintos tipos de compás: 1/4, 2/4, 3/4 y 4/4. Presionando varias veces la tecla METRONOME se puede utilizar el tipo de compás. En la pantalla LED se muestra el ajuste correspondiente. Mantenga presionada la tecla METRONOME para desactivar esta función.



TRANSPONSE

Transposición

Pulse la tecla TRANSPONSE \wedge o TRANSPONSE \vee para aumentar o reducir el valor de transposición y desplazar los niveles de la altura de tono del teclado en intervalos de semitono hacia arriba o hacia abajo. Mantenga pulsadas las teclas TRANSPONSE \wedge o TRANSPONSE \vee simultáneamente para regresar al estado del teclado por defecto.

FUNCIONES DE ESTILO

Selección de estilo

Este piano eléctrico dispone de más de 300 estilos que puede seleccionar. Consulte la tecla de estilo anexa. Para activar la función del estilo, pulse la tecla STYLE. El número de estilo seleccionado se muestra en la pantalla LED. El estilo adoptado por defecto es "000". Puede introducir el número del estilo deseado directamente con las teclas numéricas 0-9 o presionando +/-.

STYLE



Ajuste del volumen de acompañamiento

El volumen de acompañamiento ajustado por defecto es 16. Puede ajustar el volumen de acompañamiento presionando las teclas ACCOMP VOLUME ^/V. En la pantalla LED aparece el volumen seleccionado. Si presiona ambas teclas simultáneamente, se restablece automáticamente el volumen por defecto. Tras encender el aparato, el volumen seleccionado por defecto es 16.

ACCOMP VOLUME



Ajuste de velocidad

Para ajustar la velocidad de las teclas, presione TEMPO ^/V. Así se podrá ajustar la velocidad de reproducción del estilo, metrónomo y canción demo. El rango de ajuste se sitúa entre 30-240. El valor ajustado de fábrica corresponde 120 tras el encendido. Si pulsa simultáneamente ambos botones, se restablecerá automáticamente el ajuste de velocidad de fábrica.

TEMPO



Inicio/parada

Cuando el piano eléctrico esté encendido y abierto, presione START/STOP para reproducir el estilo. Pulse de nuevo la tecla para abandonar la función seleccionada.

Intro/final

Si presiona la tecla INTRO/ENDING antes de reproducir el estilo, se reproduce una intro. A continuación, se continúa con el estilo normal. Presione la tecla INTRO/ENDING durante la reproducción del estilo y esta se finalizará tras tocar un fragmento final.

Función de sincronización

Presione la tecla SYNC para iniciar la función de sincronización. A continuación, presione una de las 19 teclas de la mano izquierda para iniciar la función de sincronización. Si se ha iniciado la función de acorde, presione una de las 19 teclas relevantes en la zona de acordes para sincronizar la función de acordes automática.

Si se ha tocado anteriormente un determinado estilo, presione SYNC para detener el estilo e inicie la función de acompañamiento sincronizada.

Si se ha activado la función de sincronización, en la pantalla LED parpadea un punto rojo.

Si en estado de sincronización presiona la tecla INTRO/ENDING y una de las

PIANO



19 teclas de la mano izquierda, la reproducción del estilo comienza desde la introducción.

Fill-in (relleno)

Presione la tecla FILL-IN para insertar un intermedio durante la reproducción del estilo y así aumentar el efecto de la actuación. En cuanto se finalice el estilo del intermedio, el piano eléctrico regresa al estilo original.

Variación

Si presiona la tecla VARIATION en el modo de estilo, el piano eléctrico toca al estilo seleccionado con cambios. Pulse de nuevo la tecla VARIATION para desactivar la función.

Modo de piano

Si se encuentra en otro estado, puede acceder rápidamente al modo de piano presionando esta tecla.

1. Presione la tecla de [PIANO] para entrar o salir directamente del modo piano.
2. En el modo de piano, el método para elegir el estilo es el mismo que en el resto.

ACOMPÑAMIENTO DE ACORDE

Acorde único 1

En cuanto se haya seleccionado un estilo, pulse la tecla SINGLE CHORD 1 para activar la función del acorde automático de 1 dedo. Si pulsa una de las 19 teclas de la zona de acordes se escucharán distintos acordes de acompañamiento. Presione la tecla START/STOP para abandonar esta función.

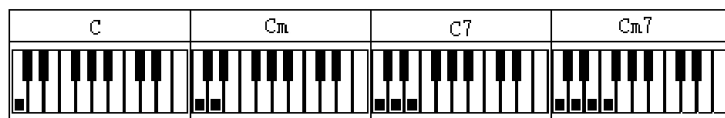
**Acorde único 2**

En cuanto se haya seleccionado un estilo, pulse la tecla SINGLE CHORD 2 para activar la función del acorde automático de 1 dedo. Si pulsa una de las 19 teclas de la zona de acordes se escucharán distintos acordes de acompañamiento. Presione la tecla START/STOP para abandonar esta función. Consultar la imagen siguiente.

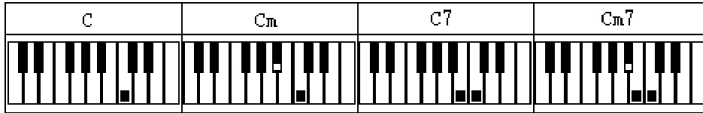

Acorde con dedos

Después de haber seleccionado un estilo, puede presionar la tecla FINGER CHORD para iniciar la función de acorde grave con dedos. Si pulsa una de las 19 teclas de la zona de acordes se escucharán distintos acordes de acompañamiento. Presione la tecla START/STOP para abandonar esta función. Consultar la imagen siguiente.

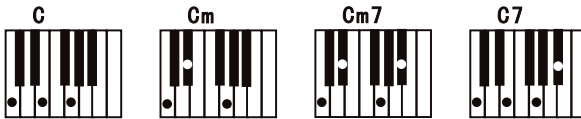

Cierre de acorde

Si presiona la tecla CHORD CLOSE en el modo de acorde se desactivará al función de acompañamiento de acorde mientras que se continúa con la reproducción del estilo.

Acorde de graves

Si en el modo de acorde presiona la tecla BASS CHORD, se generará un efecto grave efectivo. Para abandonar esta función, presione de nuevo BASS CHORD.

Memoria de estado



Este aparato dispone de una función de memoria con la que podrá guardar sus ajustes favoritos y podrá acceder a ellos siempre que lo necesite. Después de haber seleccionado las voces, estilo y velocidad, presione la tecla MEMORY. Seleccione a continuación un espacio de memoria (M1 - M4). La función actual se memoriza. Si guarda una nueva configuración en el mismo espacio de memoria, la anterior de sobrescribirá.

Función de grabación

1. Pulse la tecla REC para acceder al modo de grabación. Escuchará el sonido del metrónomo y la velocidad ajustada por defecto es 120. Presione cualquier tecla para iniciar la grabación o comience a tocar. Pueden grabarse hasta 180 minutos. Cuando se hayan alcanzado, se detendrá el sonido del metrónomo y no se podrá continuar con la grabación. Cada vez que presione esta tecla, se eliminará la grabación anterior y el aparato cambiará de nuevo al modo de grabación.





DEMO

2. Pulse la tecla PLAY para reproducir la grabación.
3. Pulse la tecla PROG para acceder al modo de memoria de estilo. Pulse el teclado para guardar un fragmento del estilo. El estilo ajustado puede contar con un máximo de 32 teclas presionadas. Pulse la tecla PLAY para reproducir a continuación el estilo ajustado que tras la memorización conformará una especie de estilo personalizado. El mejor efecto de reproducción de estilo se puede conseguir adaptándolo con las teclas de velocidad TEMPO \wedge/V . Cada vez que presione la tecla PROG, se eliminará la memoria y se guardará uno nuevo.

Reproducción de las canciones demo

El aparato cuenta con un total de 80 canciones demo. Para iniciar la reproducción, presione la tecla DEMO. Si pulsa de nuevo esta tecla, se reproduce la siguiente canción (consultar tabla de canciones demo en el anexo). Si presiona la tecla START/STOP se detiene la reproducción de la canción demo.

Aprendizaje inteligente

Para acceder a la función de aprendizaje, presione una de las teclas ONE KEY, FOLLOW o ENSEMBLE. A continuación, con las teclas \wedge/V seleccione una de las distintas canciones de aprendizaje. Para abandonar esta función, presione de nuevo la tecla ONE KEY.

Presione la tecla ONEY KEY una vez más para salir de esta función.

1. Aprendizaje con una tecla: se continuará con la demostración solo cuando pulse la tecla correcta. De lo contrario, se detendrá la demostración. Independientemente de si toque bien o mal, la canción se reproduce continuamente de manera automática.
2. Seguimiento: se reproduce la parte principal de una canción. Siga las instrucciones que aparecen en pantalla para tocar correctamente las notas. Toque posteriormente la siguiente nota para que aparezca automáticamente en pantalla.
3. Conjunto: se reproduce la parte principal de una canción. Sigue el mismo método que el karaoke; la canción no se detiene y, si en 5 segundos no ha presionado ninguna tecla, se continúa con la reproducción. Después de haber aprendido una canción, continúe con la siguiente. También tiene la opción de seleccionar su canción favorita y aprenderse la.



ONE KEY FOLLOW ENSEMBLE

REPARACIÓN DE ANOMALÍAS

Problema	Posible causa
Al encender y apagar el aparato suena un ligero sonido.	Es normal y no debe preocuparle.
Tras el encendido, no hay sonido al tocar las teclas.	Compruebe el nivel de volumen y adáptelo según corresponda. Compruebe que no haya auriculares u otros dispositivos conectados.
Sonido distorsionado o sistema detenido.	La fuente de alimentación no es compatible. Utilice solamente la fuente de alimentación incluida en el envío.
Los tonos, notas y calidad de las notas presentan una pequeña diferencia.	Se trata de un fenómeno normal y está ocasionado por la grabación de tono diferente del piano eléctrico.
En la función se sostenido se mantienen algunos tonos durante más tiempo, mientras que otros duran menos.	Es normal y depende de cuánto tiempo sostenga cada tono.
Ajuste anormal del volumen principal y de acompañamiento.	Compruebe el nivel de volumen y adáptelo según corresponda.
El acompañamiento automático no funciona en el estado de sincronización.	Compruebe que un acorde único o un acorde con dedos esté seleccionado y presione una de las 19 teclas de la zona de acordes en la mano izquierda.
Al utilizar una fuente de alimentación, el aparato no emite sonido y la pantalla LED no se enciende.	Compruebe que la toma de corriente funcione, que el enchufe esté correctamente conectado, que la tensión de la toma de corriente coincida con la indicada en la placa técnica del aparato o si existe una conexión deficiente.
La altura del tono no es la correcta.	Asegúrese de que la función de transposición se haya desplazado a "00".
Al utilizar un teléfono móvil, el piano eléctrico emite ruidos.	El piano eléctrico puede ocasionar interferencias debido al teléfono móvil. Para evitar estos ruidos, desconecte el teléfono móvil o manténgalo a una distancia segura del aparato.

INDICACIONES PARA LA RETIRADA DEL APARATO



Si en su país existe una disposición legal relativa a la eliminación de aparatos eléctricos y electrónicos, este símbolo estampado en el producto o en el embalaje advierte de que no debe eliminarse como residuo doméstico. En lugar de ello, debe depositarse en un punto de recogida de reciclaje de aparatos eléctricos y electrónicos. Una retirada de aparatos conforme a las leyes contribuye a proteger el medio ambiente y a las personas a su alrededor frente a posibles consecuencias perjudiciales para la salud. Para obtener información más detallada sobre el reciclaje de este producto, póngase en contacto con su ayuntamiento o con el servicio de eliminación de residuos domésticos.

FABRICANTE E IMPORTADOR (REINO UNIDO)

IMPORTADOR:

Chal-Tec GmbH, Wallstraße 16, 10179 Berlín, Alemania.

Importador para el Reino Unido:

Berlin Brands Group UK Limited
PO Box 42
272 Kensington High Street
London, W8 6ND
United Kingdom

Gentile cliente,

la ringraziamo per l'acquisto del dispositivo. La preghiamo di leggere attentamente le seguenti istruzioni per l'uso e di seguirle per evitare possibili danni. Non ci assumiamo alcuna responsabilità per danni scaturiti da una mancata osservanza delle avvertenze di sicurezza e da un uso improprio del dispositivo. Scansionare il seguente codice QR per accedere al manuale d'uso più recente e ricevere informazioni sul prodotto.

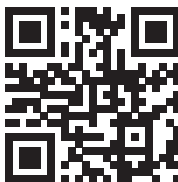

INDICE

Dati tecnici	69
Avvertenze di sicurezza	70
Pannello di controllo e funzioni esterne	72
Preparazione	74
Montaggio struttura principale del dispositivo	76
Funzioni stilistiche	79
Accompagnamento con accordi	80
Avviso di smaltimento	84

DATI TECNICI

Numero articolo	10009094
Alimentazione (adattatore)	9 V \pm , 550-800 mA

Caratteristiche

- Polifonia: 32
- 300 timbri
- 80 brani demo
- Effetti: Touch, Split, Dual, Sustain, Metronome, Percussion
- Registrazione e salvataggio: registrazione, riproduzione, programmazione
- Modalità di apprendimento: esercizi a un tasto, seguire, ensemble

AVVERTENZE DI SICUREZZA

- Rispettare tutte le avvertenze contenute nel manuale d'uso per evitare lesioni e danni al dispositivo e all'ambiente circostante. Queste includono le seguenti informazioni (ma non si limitano esclusivamente a esse):
- Non disassemblare il dispositivo e non modificarlo in alcun caso. In caso contrario, possono risultare scosse elettriche, ustioni e lesioni a persone. Lasciare che controlli interni, ricerca di errori e opere di manutenzione siano realizzate dal servizio di assistenza ai clienti o presso il luogo in cui è stato acquistato il dispositivo.
- Se cavo o spina sono usurati, se c'è un blackout improvviso o si nota uno strano odore o compare del fumo mentre si suona, spegnere il dispositivo e staccare immediatamente la spina. Per assistenza e riparazione contattare il produttore, il servizio di assistenza o personale qualificato.
- Prima della pulizia, spegnere il dispositivo e staccare la spina. Non toccare assolutamente la spina con le mani bagnate. Non utilizzare soluzioni detergenti aggressive per pulire il dispositivo.
- Non posizionare il piano elettrico su superfici instabili, inclinate o soggette a vibrazioni. In caso contrario, il dispositivo potrebbe cadere e causare danni a cose e/o persone. Assicurarsi sempre di utilizzare le viti incluse in consegna per fissare il piano al supporto. Se il piano non viene fissato adeguatamente con le viti, potrebbe scivolare dal supporto e causare danni a cose e/o persone.
- Non esporre il piano elettrico alla pioggia e non usarlo in luoghi umidi o con le mani bagnate. Non poggiare sul piano i seguenti dispositivi:
 - Contenitori pieni d'acqua o altri liquidi (come vasi, fioriere, tazze, flaconi di cosmetici o di medicinali).
 - Piccoli oggetti metallici (come forcine, spilli e monete).
 - Possibili fonti d'incendio con fiamme libere (come candele accese).
- Assicurarsi di non far cadere sul dispositivo e che non penetrino nel dispositivo acqua, liquidi, piccoli oggetti metallici o fonti d'ignizione. In caso contrario, potrebbero risultare incendi o scosse elettriche.
- Non posizionare il piano elettrico nei seguenti luoghi per evitare danni al dispositivo e ai suoi componenti interni:
 - Luoghi polverosi e molto caldi.
 - Cucine e altri luoghi con vapori d'olio.
 - Vicino a climatizzatori, in luoghi esposti alla luce del sole diretta o in altri luoghi in cui possono esserci temperature elevate.
- Non posizionare il piano elettrico vicino ad altri dispositivi elettrici, come televisori, radio, casse, ecc., altrimenti potrebbero esserci interferenze. Non poggiare oggetti pesanti sul dispositivo e non colpire i tasti con oggetti pesanti.
- Staccare la spina se il dispositivo non viene utilizzato per tempi prolungati. Per staccare la spina, impugnarla saldamente e non tirare mai dal cavo.
- Assicurarsi di installare il supporto rispettando le istruzioni e stringere bene le viti. Scegliere una posizione adatta per fissare il piano al supporto.
- • Quando si posiziona il piano sul supporto, fare attenzione a non

schacciarsi le dita.

- - Il piano elettrico deve essere sempre trasportato da almeno 2 persone. In caso contrario, il supporto potrebbe cadere e causare danni a cose e/o persone.
- - Assicurarsi regolarmente che le viti siano ben strette. Se sono allentate, stringerle immediatamente.
- Non posizionare il cavo di alimentazione vicino a fonti di calore, come riscaldamenti, ecc. Non torcere assolutamente il cavo.
- Non poggiare oggetti pesanti sul cavo. Assicurarsi di posizionare il cavo in modo da non inciamparvi. Non avvolgere altri oggetti intorno al cavo di alimentazione, altrimenti lo si danneggia.
- Non suonare musica ad alto volume per tempi prolungati. Quando si usano cuffie, prestare la massima attenzione, dato che un ascolto prolungato ad alto volume può causare danni all'udito.

PANNELLO DI CONTROLLO E FUNZIONI ESTERNE

Pannello di controllo sinistro

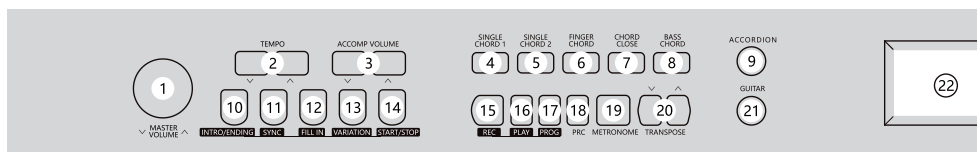

- | | | | |
|----|-----------------------------|----|---------------|
| 1 | Volume principale | 12 | Inserimento |
| 2 | Ritmo | 13 | Variazione |
| 3 | Volume dell'accompagnamento | 14 | Start/Stop |
| 4 | Accordo singolo 1 | 15 | Registrazione |
| 5 | Accordo singolo 2 | 16 | Riproduzione |
| 6 | Accordo con diteggiatura | 17 | Programma |
| 7 | Accordo finale | 18 | Percussioni |
| 8 | Basso finale | 19 | Metronomo |
| 9 | Fisarmonica | 20 | Trasposizione |
| 10 | Intro/Fine | 21 | Chitarra |
| 11 | Sincronizzazione | 22 | Schermo LCD |

Schermo LCD

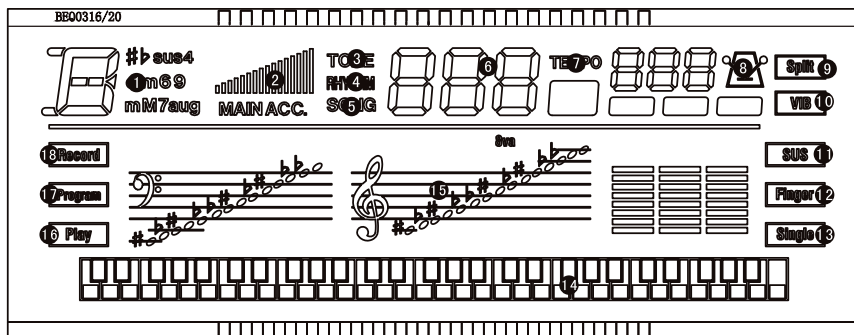

- | | | | | | |
|---|---------------------------------|----|--------------------------------|----|------------------------------|
| 1 | Area di visualizzazione accordi | 7 | Ritmo | 15 | Area di visualizzazione note |
| 2 | Visualizzazione volume | 8 | Metronomo | 16 | Riproduzione |
| 3 | Suono | 9 | Suddivisione tastiera | 17 | Programma |
| 4 | Ritmo | 10 | Metronomo | 18 | Registrazione |
| 5 | Brano | 11 | Hall | | |
| 6 | Area di visualizzazione numeri | 12 | Accordo con diteggiatura | | |
| | | 13 | Accordo singolo | | |
| | | 14 | Indicazione tasti bianchi/neri | | |

Pannello di controllo destro

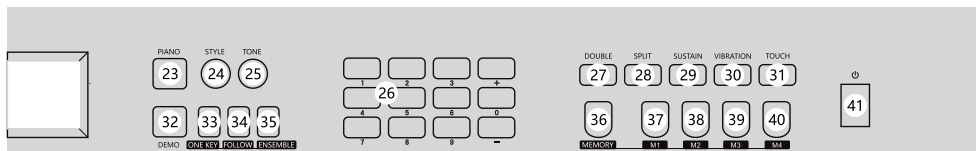

- | | |
|-------------------|-------------|
| 23 Pianoforte | 33 Un tasto |
| 24 Stile | 34 Seguire |
| 25 Suono | 35 Ensemble |
| 26 Numeri 0 9/+/- | 36 Salvare |
| 27 Dual | 37 M1 |
| 28 Suddivisione | 38 M2 |
| 29 Sustain | 39 M3 |
| 30 Vibrato | 40 M4 |
| 31 Touch | 41 On/Off |
| 32 Demo | |

Pannello di controllo posteriore

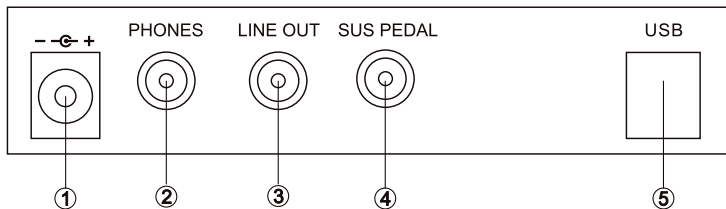

- 1 Ingresso DC 9 V
- 2 Ingresso cuffie
- 3 LINE OUT
- 4 Pedale sustain
- 5 Da USB a dispositivo

PREPARAZIONE

Collegamento all'alimentazione

1. Assicurarsi che l'interruttore del piano elettrico sia in posizione "OFF" (spento). Se non è così, metterlo su "OFF".
2. Collegare il cavo di alimentazione: inserire la spina nella presa elettrica.



Attenzione: se il dispositivo non è in uso, staccare la spina dalla presa per evitare che il cavo sia di intralcio ed eventuali incidenti.

- Non staccare mai la spina dalla presa se il dispositivo è acceso.
- I fusibili elettrici devono essere sostituiti da personale qualificato.

Pedale per l'effetto Hall

La funzione Hall permette di generare un effetto di risonanza premendo il pedale mentre si suona. Inserire il connettore del cavo del pedale nel dispositivo. Se si desidera smettere di utilizzare la funzione, staccare il connettore.



Cuffie

Inserire il connettore del cavo delle cuffie nell'apposito ingresso sul retro del dispositivo. Non appena si collegano le cuffie, le casse interne vengono disattivate. Con le cuffie ci si può esercitare senza disturbare. Le cuffie sono perfette per esercizi individuali o per esercitarsi di notte.

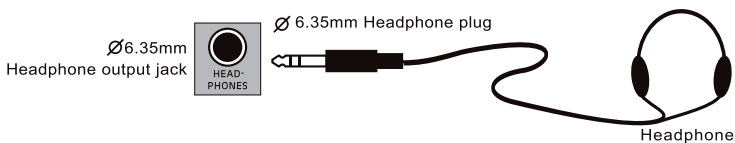

Collegamento con amplificatori o impianti HiFi

Questo piano elettrico è dotato di un sistema di altoparlanti interno. Può essere collegato con amplificatori esterni o impianti. Iniziare spegnendo il piano elettrico. Inserire poi un'estremità del cavo audio stereo nella connessione LNE-IN o AUX-IN dell'impianto HiFi e inserire poi l'altra estremità nella connessione LINE OUT sul retro del piano elettrico.

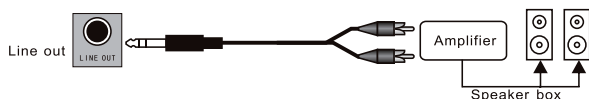

USB(MIDI) Jack

Questo dispositivo è dotato di una connessione USB e può essere collegato direttamente al computer. Serve solo un cavo USB (non incluso in consegna). Basta inserire un'estremità del cavo nella connessione USB del piano elettrico e l'altra in quella del computer.

Questo significa, che è possibile salvare sul computer la musica che è stata registrata sul piano elettrico. I file MIDI possono essere riprodotti sul computer e sul piano elettrico.

Nota: la connessione USB non può essere utilizzata contemporaneamente per ingresso e uscita, se si utilizza l'impostazione del software del computer. In caso contrario il suono si sovrapporrebbe quando si premono i tasti. Tutto l'equipaggiamento esterno citato non è incluso nel volume di consegna del piano elettrico e deve essere acquistato separatamente dall'utente. Grazie per la comprensione.



MONTAGGIO STRUTTURA PRINCIPALE DEL DISPOSITIVO







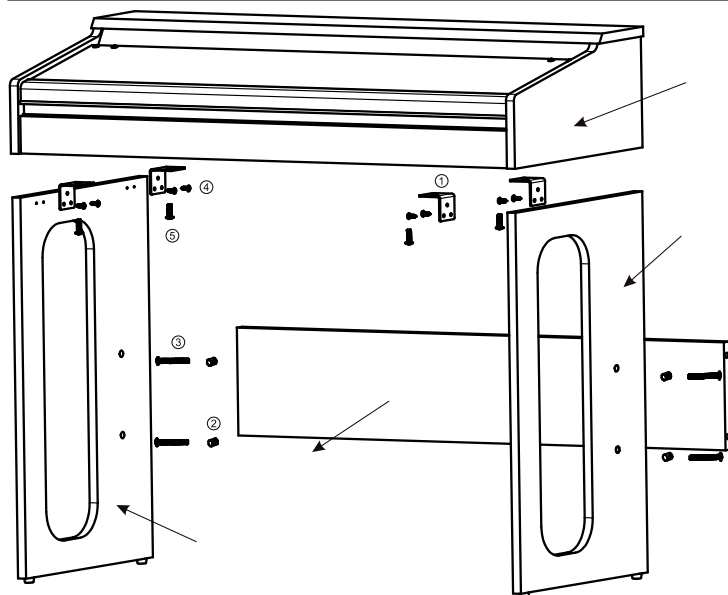

	Illustrazione	Nome	Quantità
1		Angolare	4
2		Dado	4
3		Vite TM6*50	4
4		Vite TA4*12	8
5		Vite TM6*20	4

1. Utilizzare 8 viti TA4*12 per fissare gli angolari ai supporti destro e sinistro.
2. Fissare 4 dadi nei 4 fori dei connettori.
3. Utilizzare 4 viti TM6*50 per fissare i connettori ai supporti destro e sinistro.
4. Poggiare la struttura principale del dispositivo sul supporto di legno e fissarlo con 4 viti TM6*20.

Accensione

Per accendere il dispositivo, mettere l'interruttore in posizione "I". Per spegnere il dispositivo, mettere l'interruttore in posizione "O".



Regolazione del volume principale

Dopo aver acceso il piano elettrico, girare la manopola del volume verso destra. Alzare gradualmente il volume. Si regola il volume totale.

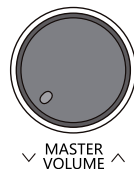

Scegliere il timbro

Scegliere il suono

Sono disponibili 300 timbri totali (0-299). V. la tabella dei suoni per ulteriori informazioni.

Lo stato predefinito in fabbrica all'accensione del dispositivo è TONE. Se lo stato non è TONE, è necessario premere TONE. Per selezionare, si possono inserire direttamente i numeri del timbro desiderato premendo i tasti numerici 0-9 o premendo +/- . Lo schermo LED indica il numero selezionato.

Se si sceglie un timbro con i tasti numerici, ma il numero inserito è maggiore di 300, non viene selezionato alcun timbro e si torna al timbro selezionato in precedenza.

TONE



EFFETTI E UTILIZZO

Dual (doppio timbro)

Premere DOUBLE in modalità di funzionamento normale. Il piano elettrico passa alla modalità a due timbri. Ogni nota è composta ora da due timbri.

Il primo timbro è quello selezionato prima di premere DOUBLE. Il secondo è quello selezionato dopo aver premuto DOUBLE. Quando la funzione è disattivata, sullo schermo LED compare "dbl/Off" e si prosegue con la voce attuale.

Suddivisione tastiera

Premere SPLIT. A partire dal ventiquattresimo tasto, la tastiera forma due tastiere a destra e a sinistra. Premendo +/- in modalità suono, è possibile impostare il timbro per la zona destra. Se si preme di nuovo SPLIT si abbandona la funzione. Il piano elettrico torna al timbro della zona inferiore della tastiera. Sullo schermo compare "SPL/Off".

SPLIT



SUSTAIN



VIBRATION



TOUCH



PRC



METRONOME



TRANPOSE

Sustain

Premere SUSTAIN per attivare l'effetto Hall. Quando si premono tasti bianchi e neri insieme si crea un effetto di risonanza. Premere nuovamente SUSTAIN per disattivare la funzione.

Vibrato

Premere VIBRATION per attivare l'effetto Vibrato. Questo genera un effetto vivace quando si premono contemporaneamente i tasti bianchi e neri. Premere nuovamente il tasto per disattivare la funzione.

Touch

Questo piano elettrico è dotato di una tastiera touch. Quando si accende il dispositivo, questa funzione si avvia automaticamente. Il volume cambia in base all'intensità con cui si premono i tasti. Se si preme TOUCH mentre la funzione è attiva, viene modificata la sensibilità della tastiera.

Percussioni

Premere PRC. Viene generato il timbro delle percussioni. Ogni tasto corrisponde a una percussione diversa. Si possono impostare 61 percussioni diverse totali. Premere nuovamente PRC per disattivare la funzione.

Metronomo

Se si preme METRONOME si sente un tic-tac. Si possono scegliere quattro ritmiche diverse: 1/4, 2/4, 3/4 e 4/4. Premendo più volte METRONOME si può usare il tipo di ritmica. Sullo schermo LED compare l'impostazione corrispondente. Premere nuovamente METRONOME per disattivare la funzione.

Trasposizione

Premere TRANSPONSE \wedge o TRANSPONSE \vee per aumentare o diminuire il valore di trasposizione. I diversi livelli spostano l'altezza della tonalità della tastiera verso l'alto o verso il basso in intervalli di mezza tonalità. Tenere premuti contemporaneamente TRANSPONSE \wedge e TRANSPONSE \vee per tornare all'impostazione di fabbrica della tastiera.

FUNZIONI STILISTICHE

Selezione dello stile

Questo piano elettrico mette a disposizione oltre 300 stili diversi. V. la tabella degli stili in allegato. Premere STYLE per attivare la funzione. Il numero dello stile selezionato compare sullo schermo LED. Lo stile impostato in fabbrica è "000". Il numero dello stile desiderato può essere inserito con i tasti numerici 0-9 o con +/-.

STYLE



Regolazione del volume d'accompagnamento

Il volume d'accompagnamento impostato in fabbrica è 16 e può essere regolato con ACCOMP VOLUME \wedge / \vee . Sullo schermo LED compare il volume impostato. Premendo entrambi i tasti contemporaneamente viene ripristinata l'impostazione di fabbrica. Il volume d'accompagnamento predefinito all'accensione è 16.

ACCOMP VOLUME

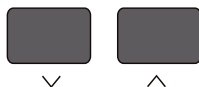

Regolazione della velocità

Premere TEMPO \wedge / \vee per regolare la velocità di riproduzione di stile, metronomo e brano demo. L'intervallo di regolazione è compreso tra 30 e 240. Il valore predefinito in fabbrica all'accensione è di 120. Premendo entrambi i tasti contemporaneamente viene ripristinata l'impostazione di fabbrica.

TEMPO

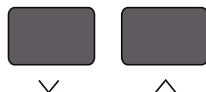

Start/Stop

Quando il piano è acceso e aperto, premere START/STOP per la riproduzione dello stile. Premere nuovamente il tasto per disattivare la funzione impostata.

Intro/Fine

Se si preme INTRO/ENDING prima della riproduzione dello stile, viene riprodotta un' introduzione. In seguito procede con lo stile normale. Se si preme INTRO/ENDING durante la riproduzione dello stile, questa viene terminata dopo la riproduzione di una battuta di chiusura.

Funzione di sincronizzazione

Premere SYNC per attivare la funzione di sincronizzazione. Premere poi un tasto a piacere dei 19 della mano sinistra per avviare la funzione di sincronizzazione. Se è attiva la funzione accordi, premere uno dei 19 tasti rilevanti nella zona degli accordi per sincronizzare la funzione accordi automatica.

Se è stato riprodotto un determinato stile in precedenza, premere SYNC per fermare lo stile e iniziare la funzione di accompagnamento sincronizzata.

Se la funzione di sincronizzazione è stata attivata, sullo schermo LED lampeggia un puntino rosso.

Se in modalità di sincronizzazione si preme INTRO/ENDING e uno dei 19 tasti della mano sinistra, inizia la riproduzione dello stile a partire dall'intro.

PIANO

**Fill-in (riempire)**

Premere FILL-IN per aggiungere un intermezzo durante la riproduzione dello stile e aumentare l'effetto della performance. Non appena è terminato lo stile inserito, il piano elettrico torna a suonare nello stile originale.

Variazione

Se si preme VARIATION in modalità stilistica, il piano elettrico suona lo stile impostato con variazioni. Premere nuovamente il tasto per disattivare la funzione.

Modalità pianoforte

Se ci si trova in un'altra modalità, è possibile passare rapidamente alla modalità pianoforte premendo questo tasto.

1. Premere PIANO per entrare o uscire direttamente dalla performance al pianoforte.
2. In modalità pianoforte, la scelta dello stile è uguale alle altre modalità.

ACCOMPAGNAMENTO CON ACCORDI

Accordo singolo 1

Non appena è stato selezionato uno stile, premere SINGLE CHORD 1 per attivare la funzione di accordo automatico a 1 dito. Se si preme uno dei 19 tasti nell'area degli accordi, si sentono diversi accordi di accompagnamento. Premere START/STOP per abbandonare la funzione.

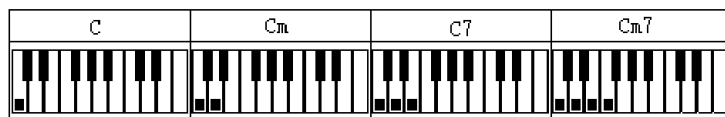
**Accordo singolo 2**

Non appena è stato selezionato uno stile, premere SINGLE CHORD 2 per attivare la funzione di accordo automatico a 1 dito. Se si preme uno dei 19 tasti nell'area degli accordi, si sentono diversi accordi di accompagnamento. Premere START/STOP per abbandonare la funzione. V. immagine sotto.

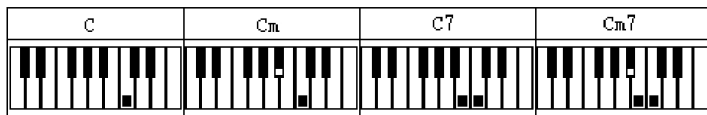

Accordo con diteggiatura

Dopo aver selezionato uno stile, premere FINGER CHORD per attivare la funzione dito-basso-accordo. Se si preme uno dei 19 tasti nell'area degli accordi, si sentono diversi accordi di accompagnamento. Premere START/STOP per abbandonare la funzione. V. immagine sotto.



Accordo finale

Se in modalità accordi si preme CHORD CLOSE, la funzione di accompagnamento con accordi viene conclusa e si procede con la riproduzione dello stile.

Accordo con effetto basso

Se si preme BASS CHORD in modalità accordi viene generato un efficace effetto basso. Premere BASS CHORD per abbandonare la funzione.

Salvare le impostazioni



Questo dispositivo è dotato di una funzione per salvare le impostazioni preferite e per potervi accedere con facilità in ogni momento. Dopo aver scelto timbro, stile e velocità, premere MEMORY. Scegliere una posizione di salvataggio (M1-M4). L'impostazione attuale viene salvata nella posizione selezionata. Se si salva una nuova impostazione nella stessa posizione, l'impostazione precedente viene sovrascritta.

Funzione di registrazione

1. Premere REC per entrare nella modalità di registrazione. Si sente il suono del metronomo e la velocità predefinita in fabbrica è 120. Premere un tasto a piacere per iniziare la registrazione. Si possono registrare fino a 180 minuti. Raggiunti i 180 minuti, non si sente più il metronomo e non è possibile procedere con la registrazione. Ogni volta che si preme questo tasto, la registrazione precedente viene cancellata e il dispositivo torna in modalità di registrazione.



2. Premere PLAY per riprodurre la registrazione.
3. Premere PROG per raggiungere la modalità di salvataggio dello stile. Premere la tastiera per salvare un passaggio stilistico. Lo stile regolato può avere al massimo 32 battute. Premere PLAY per riprodurre successivamente lo stile regolato, che dopo il salvataggio va a creare una sorta di stile autoprodotta. Per ottenere il miglior effetto di riproduzione dello stile, regolare la velocità con TEMPO \wedge / \vee . Ogni volta che si preme PROG, la memoria viene cancellata ed è possibile salvare un nuovo stile.

Riproduzione dei brani demo

Il dispositivo è dotato di 80 brani demo. Premere DEMO per avviare la riproduzione. Premendo di nuovo il tasto, viene riprodotto il brano successivo (v. tabella dai brani demo nell'allegato). Premendo START/STOP si arresta la riproduzione del brano demo.



DEMO

Apprendimento intelligente

Premere uno dei tasti ONE KEY, FOLLOW o ENSEMBLE per raggiungere la modalità di apprendimento. Scegliere poi un brano di apprendimento con \wedge / \vee . Premere di nuovo ONE KEY per abbandonare la funzione.

Premere di nuovo ONE KEY per abbandonare la funzione.

1. Apprendimento a un tasto: l'esempio procede solo se si preme il, tasto giusto. In caso contrario, l'esempio si arresta. Che si suoni in modo giusto o sbagliato, il brano viene riprodotto in continuazione automaticamente.
2. Seguire: riproduzione della porzione principale del brano Seguire le indicazioni sullo schermo per suonare la nota giusta. Suonare poi la nota successiva che viene automaticamente mostrata sullo schermo.
3. Ensemble: riproduzione della porzione principale del brano. Come nel karaoke, il brano non viene fermato e la riproduzione continua se non si preme un tasto entro 5 secondi. Dopo aver imparato un brano, imparare ripetutamente il brano successivo. È possibile anche selezionare un brano preferito per impararlo.



ONE KEY FOLLOW ENSEMBLE

CORREZIONE DEGLI ERRORI

Problema	Possibile causa
Si sente un lieve rumore quando si accende/spenge il dispositivo.	È normale e non è motivo di preoccupazione
Dopo l'accensione non si sente alcun suono alla pressione dei tasti.	Controllare il volume e regolarlo di conseguenza. Controllare se sono collegati altri dispositivi o cuffie.
Suono disturbato o blocco del sistema.	L'alimentatore non è adatto. Utilizzare solo l'alimentatore incluso in consegna.
Piccole differenze tra suoni, note e qualità delle note.	Questo è normale e dipende dalla diversa registrazione dei suoni del piano elettrico.
Nella funzione Sustain, alcuni suoni vengono mantenuti a lungo e altri solo per breve tempo.	Questo è normale e dipende dalla differenza di sustain di ogni singolo suono.
Insolita impostazione del volume principale o di accompagnamento	Controllare il volume e regolarlo di conseguenza.
L'accompagnamento automatico non funziona in modalità di sincronizzazione.	Controllare se è stato impostato Accordo singolo o Accordo con diteggiatura e premere uno dei 19 tasti della mano sinistra nella zona degli accordi.
Se si usa un alimentatore, il dispositivo non emette suoni e non compare nulla sullo schermo LED.	Controllare se la presa funziona, se la spina è inserita correttamente, se la tensione della presa corrisponde a quella indicata sulla targhetta del dispositivo o se c'è un collegamento errato.
L'altezza dei suoni non è corretta.	Assicurarsi che la funzione di trasposizione sia impostata su "00".
Si sentono rumori dal piano elettrico se si usa un cellulare.	I cellulari causano interferenze con il piano elettrico. Per evitare rumori di interferenza, spegnere il cellulare o tenerlo a distanza di sicurezza dal dispositivo.

AVVISO DI SMALTIMENTO



Se nel vostro Paese sono vigenti regolamenti legislativi relativi allo smaltimento di dispositivi elettrici ed elettronici, questo simbolo sul prodotto o sull'imballaggio indica che non è consentito smaltire questo prodotto nei rifiuti casalinghi. Il dispositivo deve invece essere portato in un centro di raccolta per il riciclaggio di dispositivi elettrici ed elettronici. Lo smaltimento conforme tutela l'ambiente e salvaguarda la salute del prossimo da conseguenze negative. Informazioni riguardanti il riciclaggio e lo smaltimento di questo prodotto sono disponibili presso l'amministrazione locale o il servizio di smaltimento dei rifiuti.

PRODUTTORE E IMPORTATORE (UK)

Produttore:

Chal-Tec GmbH, Wallstraße 16, 10179 Berlino, Germania.

Importatore per la Gran Bretagna:

Berlin Brands Group UK Limited
PO Box 42
272 Kensington High Street
London, W8 6ND
United Kingdom

ANHANG APPENDIX

Tontabelle *Table of Tones*

No.	Name	No.	Name	No.	Name
0	Acoustic Grand Piano	62	Synth Brass 1	124	Telephone Ring
1	Bright Acoustic Piano	63	Synth Brass 2	125	Helicopter
2	Electric Grand Piano	64	Soprano Sax	126	Applause
3	Honky-tonk Piano	65	Alto Sax	127	Gunshot
4	Rhodes Piano	66	Tenor Sax	128	Percussion
5	Chorused Piano	67	Baritone Sax	129	Rhythm electric Piano
6	Harpsichord	68	Oboe	130	Baritone Xylophone
7	Clavichord	69	English Horn	131	Clean Piano
8	Celesta	70	Bassoon	132	Bright Dulcimer
9	Glockenspiel	71	Clarinet	133	Rhythm Grand Piano
10	Music box	72	Piccolo	134	Traditional Piano
11	Vibraphone	73	Flute	135	Aluminium jean
12	Marimba	74	Recorder	136	Rock Grand Piano
13	Xylophone	75	Pan Flute	137	Electronic organ
14	Tubular Bells	76	Bottle Blow	138	Psychedelic electronic
15	Dulcimer	77	Shakuhachi	139	Water jean
16	Hammond Organ	78	Whistle	140	Bright Guitar
17	Percussive Organ	79	Ocarina	141	Orchestra piccolo
18	Rock Organ	80	Lead 1 (square)	142	Heavy metal guitar
19	Church Organ	81	Lead 2 (sawtooth)	143	Crystal guitar
20	Reed Organ	82	Lead 3 (caliope lead)	144	Queer electric Piano
21	Accordian	83	Lead 4 (chiff lead)	145	Bright bass
22	Harmonica	84	Lead 5 (charang)	146	Rock Electric Bass
23	Tango Accordion	85	Lead 6 (voice)	147	Psychedelic Bass
24	Acoustic Guitar (nylon)	86	Lead 7 (fifths)	148	Rhythm Electric Bass
25	Acoustic Guitar (steel)	87	Lead 8 (bass+lead)	149	Heavy metal bass
26	Electric Guitar (jazz)	88	Pad 1 (new age)	150	Magic electronic
27	Electric Guitar (clear)	89	Pad 2 (warm)	151	Bright violin
28	Electric Guitar (muted)	90	Pad 3 (polysynth)	152	Atonic violin
29	Overdriven Guitar	91	Pad 4 (choir)	153	Heavy bass orchestra
30	Distortion Guitar	92	Pad 5 (bowed)	154	Synth clarinet
31	Guitar Harmonics	93	Pad 6 (metallic)	155	Interactive Lead
32	Acoustic Bass	94	Pad 7 (halo)	156	orchestral keyboard
33	Electric Bass(finger)	95	Pad 8 (sweep)	157	Bagpipes
34	Electric Bass (pick)	96	FX 1 (rain)	158	Synth Banjo
35	Fretless Bass	97	FX 2 (soundtrack)	159	Japan Synth
36	Slap Bass 1	98	FX 3 (crystal)	160	Church Piano
37	Slap Bass 2	99	FX 4 (atmosphere)	161	Church electric Piano
38	Synth Bass 1	100	FX 5 (brightness)	162	Synth Piano
39	Synth Bass 2	101	FX 6 (goblins)	163	Baritone Piano
40	Violin	102	FX 7 (echoes)	164	Piano PAD

41	Viola	103	FX 8 (sci-fi)	165	String Piano
42	Cello	104	Sitar	166	Metal Piano
43	Contrabass	105	Banjo	167	Light rhythm Piano
44	Tremolo Strings	106	Shamisen	168	Electric Piano Pad
45	Pizzicato Strings	107	Koto	169	Classical piano
46	Orchestral Harp	108	Kalimba	170	Organ Guitar
47	Timpani	109	Bagpipe	171	Electric Guitar
48	String Ensemble 1	110	Fiddle	172	Synthesis Nylon Guitar
49	String Ensemble 2	111	Shanai	173	Synth Electronic Guitar
50	Synth Strings 1	112	Tinkle Bell	174	Bright Clean Guitar
51	Synth Strings 2	113	Agogo	175	Orchestra Guitar
52	Choir Aahs	114	Steel Drums	176	Psychedelic Guitar
53	Voice Oohs	115	Woodblock	177	Bright organ
54	Synth Voice	116	Taiko Drum	178	Pick organ
55	Orchestra Hit	117	Melodic Tom	179	Synth accordion
56	Trumpet	118	Synth Drum	180	Bright Violin
57	Trombone	119	Reverse Cymbal	181	Stringed violin
58	Tuba	120	Guitar Fret Noise	182	Trill violin
59	Muted Trumpet	121	Breath Noise	183	Electronic violin
60	French Horn	122	Seashore	184	Large violin
61	Brass Section	123	Bird Tweet	185	Rhythm Orchestra

No.	Nam	No.	Name	No.	Name
186	Pizzicato Violin	224	Metal Sax	262	Orchestra lead
187	Pizzicato Ensemble 1	225	Baritone Sax ensemble	263	Glockenspiel lead
188	Pizzicato Ensemble 2	226	Crystal Sax	264	Bass lead
189	Percussion band	227	Soft Baritone Sax	265	Fifths lead
190	Baritone Synth Contrabass	228	Synth Baritone Sax	266	Wind lead
191	Bass Flute	229	Heavy metal Sax	267	Atmosphere lead
192	Distortion Contrabass	230	Church Oboe	268	Sharp lead
193	Contrabass Lead	231	Oboe ensemble	269	Bright lead
194	Violin Lead	232	Bass Oboe	270	East nation pad
195	Cello Lead	233	Bright Oboe	271	Atmosphere pad
196	Pizzicato rhythm	234	Dstortio oboe	272	Electric bass pad
197	High Harp	235	English Horn ensemble	273	Electric piano pad
198	Harp ensemble	236	Pizzicato English Horn	274	Clean guitar pad
199	Synth Harp	237	Diplophonia English Horn	275	Western pad
200	Baritone Trumpet	238	Bright English Horn	276	Sci-fi pad
201	Trumpet ensemble	239	Synth English Horn	277	Metal sci-fi pad
202	rhythm Trumpet	240	Psychedelic Synth Lead	278	Clarinet pad
203	High Trumpet	241	Vibraphone Synth Lead	279	Electronic dance pad

204	Synth Trumpet	242	Marimba Synth Lead	280	Double kalimba
205	Bass Trombone	243	Metal FX	281	Bright kalimba
206	Trombone ensemble	244	Electronic FX	282	Crystal kalimba
207	rhythm Trombone	245	Electronic String Ensemble	283	Synth kalimba
208	High Trombone	246	Wind FX	284	Electronic bagpipe
209	baritone Trombone	247	Clarinet FX	285	Wind bagpipe
210	Synth Trombone	248	Organ FX	286	High bagpipe
211	Violin French Horn	249	Crystal FX	287	Bright bagpipe
212	French Horn ensemble	250	Synth Shamisen	288	Orchestra bagpipe
213	Electronic French Horn	251	Electronic Shamisen	289	Bangdi
214	Synth French Horn	252	Bright Sitar	290	Pipa
215	Psychedelic Synth Brass	253	Whistle Accord	291	Erhu
216	Distortion Synth Brass	254	Rhythm Nation	292	Gaohu
217	Vibraphone Synth Brass	255	Bright Koto	293	Suona
218	Rock Synth Brass	256	Koto Lead	294	Dasuo
219	Synth Muted Trumpet	257	Diplophonia Koto	295	Guzheng
220	Soprano Sax ensemble	258	Baritone Koto	296	Sanxian
221	Hit Soprano Sax	259	Synth Koto	297	Guqin
222	Synth Soprano Sax	260	Environmental Lead	298	Xiao
223	National Sax	261	Metal Lead	299	China percussion

Stiltabelle *Table of Styles*

No.	Name	No.	Name	No.	Name
0	Beat1	62	Soul4	124	Mideast
1	Beat2	63	Soul5	125	Pop
2	Beat3	64	Newsoul	126	Love_ballad
3	Beat4	65	Big_band1	127	EasyBeat
4	Beat5	66	Big_band2	128	SoftBeat
5	Beat6	67	Blue_grass	129	Pop_samba1
6	Beat7	68	Jazz_samba	130	Pop_samba2
7	Beat8	69	Jazz_waltz1	131	Shuffle
8	Beat9	70	Jazz1	132	Jazz Band
9	Beat10	71	Jazz2	133	Shuffle1
10	Beat11	72	Swing1	134	Shuffle2
11	Beat12	73	Swing2	135	Slow_folk
12	Beat13	74	Swing3	136	Step
13	Beat14	75	Jazz_waltz2	137	16ballad1
14	16beat1	76	Merengue1	138	16ballad2
15	16beat2	77	Merengue2	139	Love_ballad1
16	16beat3	78	Country1	140	Love_ballad2
17	Rock1	79	Country2	141	Swing1
18	Rock2	80	Country3	142	Swing2
19	SlowRock	81	Country4	143	Swing3
20	Cnty Rock	82	Country5	144	Reggae
21	DancRock	83	Country6	145	Rhumba1
22	Easy Rock	84	Country7	146	Rhumba2
23	GlamRock	85	Cntrwal1	147	Rhumba3
24	Har Rock 1	86	Cntrwal2	148	Rhumba4
25	HarRock2	87	SlowCnt1	149	Salsa
26	PopRock	88	SlowCnt2	150	Samba1
27	RockRoll	89	SoulCntr	151	Samba2
28	Rock Beat	90	Mambo1	152	Cobmo
29	RockFolk	91	Habanera	153	Jorpo
30	Rocky Pop	92	Vallenat	154	OrientalBeat1
31	HardRock	93	Baiao	155	OrientalBeat2
32	Had 3 Beat	94	Bequine	156	OrientalBeat3
33	Plena	95	Bolero	157	OrientalBeat4
34	Dance1	96	Bossanoval1	158	OrientalBeat5
35	Dance2	97	Lambada	159	OrientalBeat6
36	Dance3	98	Mambo	160	OrientalBeat7
37	Dance4	99	Samba	161	OrientalBeat8
38	Dance5	100	Reggae	162	OrientalBeat9

39	Dance6	101	Rhumba	163	OrientalBeat10
40	Dance7	102	Tango1	164	OrientalBeat11
41	Dance8	103	Bossanova2	165	OrientalBeat12
42	Dance9	104	Bossanova3	166	OrientalBeat13
43	Dance10	105	Bossanova4	167	OrientalBeat14
44	Bachata1	106	Bossanova5	168	Classical beat1
45	Bachata2	107	Calypso	169	Classical beat2
46	Soul_funk	108	Tango2	170	Classical beat3
47	Euro_soul	109	Tango3	171	JazzRock1
48	Funky_soul1	110	March1	172	JazzRock2
49	Funky_soul2	111	March2	173	Soft Rock
50	Funky_soul3	112	March3	174	Classic Rock
51	Funky_soul4	113	March4	175	Folk rock1
52	Funky_soul5	114	Polka1	176	Folk rock2
53	Slow_soul1	115	Polka2	177	WaltzRock
54	Slow_soul2	116	Polka3	178	Heavy metal rock1
55	Slow_soul3	117	Waltz1	179	Heavy metal rock2
56	Funky_soul6	118	Waltz2	180	70'Rock
57	Funky_soul7	119	Waltz3	181	80'Rock
58	Funky_soul8	120	China1	182	Middle Eastern rock
59	Soul1	121	China2	183	Traditional rock
60	Soul2	122	China3	184	Rock disco
61	Soul3	123	Thailand	185	Britpop1

No.	Name	No.	Name	No.	Name
186	Britpop2	224	New Orleans Blues	262	Middle East tango2
187	NewRock	225	New York Blues	263	Middle East tango3
188	Modern dance1	226	Piano Blues	264	Reggae March1
189	Modern dance2	227	Soul-Blues	265	Reggae March2
190	Modern dance3	228	Urban Blues	266	Reggae March3
191	Modern dance4	229	Blues waltz1	267	Reggae March4
192	Modern dance5	230	Blues merengue1	268	Classical polka
193	New century1	231	Blues merengue2	269	Mento
194	New century2	232	Contemporary R&B1	270	Political Reggae
195	New century3	233	Contemporary R&B2	271	Classical Waltz1
196	Rock Dance1	234	Contemporary R&B3	272	Classical Waltz2
197	Rock Dance2	235	Contemporary R&B4	273	Classical Waltz3
198	Jazz bachata1	236	Contemporary R&B5	274	Chinese Classical1
199	Jazz bachata2	237	Deep Funk	275	Chinese Classical2
200	Psychedelic 1	238	Doo Wop	276	Chinese Classical3
201	Psychedelic 2	239	Left-Field Hip-Hop	277	Chamber pop
202	Post Rock	240	Motown	278	Techno-Tribal
203	Soft Rock	241	Slow R&b1	279	Classical ballad1
204	Goth Psychedelic	242	Slow R&b2	280	Classical ballad2
205	SoulPsychedelic 1	243	Slow R&b3	281	Light ballad
206	SoulPsychedelic 1	244	Lyric R&b	282	Pop_classic
207	SoulPsychedelic 1	245	R&b march1	283	Britpo samba1
208	SoulPsychedelic 1	246	R&b march2	284	Britpo samba2
209	Psychedelic swing	247	Afro-Beat	285	Downtempo
210	Funky_soul1	248	Afro-Pop	286	Big Beat
211	Reggae soul1	249	Celtic Pop	287	Trip-Hop1
212	Reggae soul2	250	Hawaiian Pop	288	Trip-Hop2
213	Space	251	Indian Pop	289	Rhythm ballad
214	Free Psychedelic 1	252	European Traditions	290	Lyric step
215	Free Psychedelic 2	253	World Fusion	291	Lyric rhythm1
216	Free Psychedelic 3	254	Asia samba	292	Lyric rhythm2
217	Free Psychedelic 4	255	Traditional Reggae	293	Slow ballad1
218	Free jazz	256	Middle East tango1	294	Slow ballad2
219	Country Blues	257	Reggae-Pop	295	Xinjiang 1
220	Electric Blues	258	Roots Reggae	296	Xinjiang 2
221	Folk-Blues	259	ReggaeBeat1	297	Henan
222	Jazz Blues	260	ReggaeBeat2	298	Dongbei
223	Jump Blues	261	Dancehall	299	Shanbei

Tabelle der Demolieder *Table of Demo Songs*

No.	Code of song	No.	Code of song	No.	Code of song
0	Hey Pampow	27	Polonaise	54	Opus 40 by Mozart
1	Nocturne	28	Katyusha	55	Susanna
2	In the rain	29	Red River Valley	56	Fountain
3	Reed	30	Brandenburg Concertos	57	Maiden's Prayer
4	Air string music	31	Danse Russe	58	Four seasons spring
5	Canon	32	Chong Erfei	59	Swan Lake
6	The first Christmas 1	33	Toreador Song	60	Fur Elise
7	Coldness	34	The Cuckoo Waltz	61	William Tell Overture
8	Minuet in G	35	Old French song	62	Smile Polka
9	Entertainer	36	Habanera	63	Spain Matador March
10	Bach's Minute	37	Waltz of the Flowers	64	Turkish March
11	American Patrol	38	Fantasie from Chiop	65	Four Swans
12	Oh, the Christmas tree	39	Waltz in G flat major	66	Abide With Me
13	Oh, my dear Clementine	40	Island Of Capri	67	Spring Song
14	Rudolph the Red-Nosed Reindeer	41	Carmen	68	Minute Waltz Op
15	Silver	42	Carmen Aragon	69	Gavotte
16	Beethoven Sonata	43	Carmen Overture	70	Schubert Serenade
17	O sole mio	44	Cute little spider	71	Serenade - Haydn
18	Socks 2	45	Clementine sonata	72	Moments Musicaux
19	Winter	46	Croatian Rhapsody	73	Hungarian Dance
20	Long long ago	47	Radetzky March	74	Yankee Doodle
21	Romance De Amor	48	The Blue Danube	75	Waltz
22	Concerto D'Amour	49	Mariage D' Amour	76	The tragic third movement
23	Music Box Dancer	50	The Magic Flute-overture	77	Polka, Italy
24	Ann Polka	51	Mozart	78	Minuets
25	River of Babylon	52	Santa Claus is coming to town	79	Rhythm Of Rain
26	White Christmas	53	Silent Night		

