



## Toaster

10010434  
10010435

# KLARSTEIN

**Sehr geehrter Kunde,**

zunächst möchten wir Ihnen zum Erwerb Ihres Gerätes gratulieren.

Bitte lesen Sie die folgenden Anschluss- und Anwendungshinweise sorgfältig durch und befolgen Sie diese um möglichen technischen Schäden vorzubeugen.

## WICHTIGE SICHERHEITSHINWEISE

Lesen Sie bitte diese Gebrauchsanweisung sorgfältig und vollständig durch, bevor Sie das Gerät in Betrieb nehmen.

1. Das Gerät darf nicht von Kinder oder Personen mit körperlichen oder geistigen Einschränkungen bedient werden.
2. Kinder sollten in der Nähe des Gerätes beaufsichtigt werden.
3. Das Gerät sollte an eine Wand gestellt werden.
  - (1) Das Gerät darf nicht von Kindern unter 8 Jahren und geistig oder körperlich eingeschränkten Personen verwendet werden. Kinder dürfen mit dem Gerät nicht spielen. Des Weiteren darf Kinder über 8 Jahren das Gerät nur unter Aufsicht gereinigt und gewartet werden.
  - (2) Halten Sie das Gerät außerhalb der Reichweite von Kindern unter 8 Jahren.
4. Sollte das Netzkabel beschädigt sein, muss dieses umgehend vom Hersteller oder einer Fachwerkstatt erneuert werden.
5. Die offen liegenden Oberflächen können während des Betriebs heiß werden.
6. Das Gerät ist nicht dazu geeignet mit einer externen Zeitschaltuhr oder einem Fernbedienungssystem verbunden zu werden.
7. Nur für Innenräume geeignet.
8. Tauchen Sie das Gerät zur Reinigung nicht im Wasser.
9. Reiben Sie es von außen (inkl. Zubehör) mit einem Baumwolltuch ab und leeren Sie die Auffangschale für Krumen (Berühren Sie nicht die Heizelemente).
10. Schieben die zu kochenden Lebensmittel in die Schlitz.
11. Die durchgängige Betriebsdauer darf 1 Stunde nicht überschreiten
12. Brot kann Feuer fangen. Stellen Sie das Gerät aus diesem Grund nicht in die Nähe von Gardinen oder anderen brennbarer Materialien. Das Gerät muss beaufsichtigt werden.
13. Warnung: Ist das Brotstück kleiner als 85mm, beachten Sie beim Entnehmen darauf sich nicht zu verbrennen.

### 14. BEWARNEN SIE DIE ANLEITUNG AUF

## HINWEISE ZUM KURZEN NETZKABEL

Das kurze Netzkabel verringert die Gefahr darüber zu stolpern oder sich zu verwickeln.

Verwenden Sie falls nötig nur ein geeignetes Verlängerungskabel. Beachten Sie hierbei folgende Punkte:

Die Leistungsdaten des Verlängerungskabels müssen größer sein als die Werte auf dem Typenschild der Kaffeemaschine. Achten Sie darauf, dass das Kabel nicht über eine Tisch-/ Ablagekante hinüberhängt und das Gerät so durch ein Kind heruntergezogen werden kann.

## ACHTUNG

- Um die Gefahr eines elektrischen Schlags zu minimieren, darf der Boden des Gerätes nicht entfernt werden. Es befinden sich keine zu wartenden Bauteile.
- Nur für den Hausgebrauch.

## TOASTERFUNKTIONEN

1. Brotschlitze: 2 Schlitze zum Toasten von Brot
2. Hell/Dunkel Wahl: Stellen Sie die gewünschte Färbung ein.
3. Wiederaufwärmen: Wärm das Brot ohne es zu bräunen auf. Leuchtet wenn gewählt.
4. Auftaufunktion: Taut und toastet gefrorene Brote. Leuchtet wenn gewählt.
5. Abbrechen: Bricht bei Druck den aktuellen Prozess ab.
6. Auffangschale für Krumen: Zur Reinigung des Toasters von Krumen einfach zu entnehmen.
7. Kabelaufwicklung: Wickeln und lagern Sie überschüssiges Kabel hier.
8. Drücker: Starten Sie das Gerät und der Brottrage hebel hält das Brot auf.
9. Brötchenwärmer: Backen Sie knuspriges Brot oder eine Scheibe Brot auf dem Brötchenwärmer

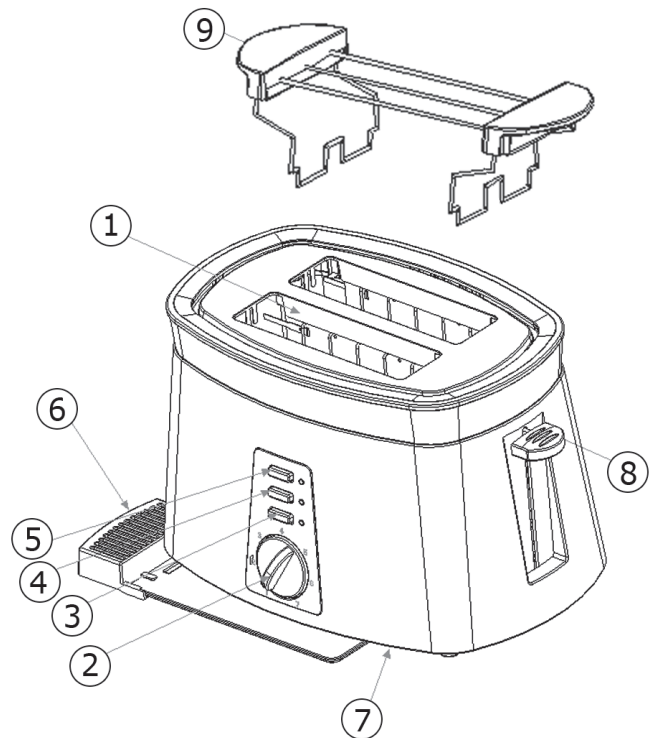

## VERWENDUNG & PFLEGE

Entfernen Sie vor Gebrauch sämtliche Verpackungsteile. Prüfen Sie auf das Innere des Toasters.

### Notiz:

Legen Sie kein Brot ein und schalten das Gerät ein. So heizen Sie das Gerät vor und entfernen Reste der Herstellung.

1. Prüfen Sie, ob die Auffangschale richtig sitzt und der Drücker in der oberen Position ist.
2. Stellen Sie den Toaster mit der Rückseite an eine Wand mit einem von 7,5cm Abstand.
3. Wickeln Sie das Netzkabel ab und stecken es in eine nahegelegene Steckdose
4. Legen Sie 2 Scheiben Brot in das Gerät. Der Drücker muss weiterhin oben sein.
5. Stellen Sie Hell / Dunkel nach Ihrem Geschmack ein.
6. Stellen Sie die Färbung in den Stufen (1-7) ein. 7 ist hierbei das dunkelste Brot.
7. Schalten Sie das Gerät nach der Verwendung ab und trennen es vom Stromnetz.

## TOASTHINWEISE

Das neue Gerät muss vor der ersten Verwendung vorgeheizt werden. Legen Sie hierbei kein Brot in die Schlitz. Es kann leichter Rauch oder Qualm austreten, dies ist beim ersten Aufheizen normal.

- Für leicht trockenes Brot verwenden Sie eine leicht dunkle Stellung als normal.
- Für frisches oder Vollkornbrot nehmen Sie verwenden Sie eine Einstellung leicht über normal.
- Brote mit einer unebenen Oberfläche benötigen eine höhere Stufe.
- Dicke Brotscheiben brauchen sehr lange fürs Toasten, da viel Feuchtigkeit in diesen ist.
- Sehr dicke Scheiben müssen zweimal getoastet werden.
- Beim Toasten von Frucht-/Rosinenbrot müssen zuvor alle losen Früchte von den Brotscheiben entfernen werden. Dieses vermeidet das Herunterfallen innerhalb des Toasters.
- Sollen Sie nur eine Scheibe toasten, stellen Sie das Gerät niedriger als bei Zweien ein.
- Gefrorenes Brot, Waffeln, Pfannkuchen und französischer Toast sollten mit der Auftaufunktion zubereitet werden.
- Pasteten: Seien Sie beim Toasten von Pasteten sehr vorsichtig. Da die Füllung schon sehr heiß ist bevor die Hülle braun

## AUFTAUEN

Hiermit wird das gefrorene Brot erst aufgetaut und dann getoastet; der Vorgang dauert etwas länger.

1. Legen Sie zwei Scheiben Brot ein.
2. Drehen Sie den Hell/Dunkel Schalter auf die gewünschte Position.  
Einstellungen 1-2: für gefrorene Brote und dünne gefrorene Speisen wie Pfannkuchen.  
Einstellungen 3-4: für Pasteten, gefrorene Waffeln und dünnen französischen Toast.  
Einstellungen 5-7: für dicke gefrorene Speisen wie selbstgemachtes Brot und dicken französischen Toast.
3. Drücken Sie den Drücker nach unten bis dieser einrastet.
4. Nach dem Toasten wird der Toast, usw. automatisch ausgeworfen. Zum vorzeitigen Beenden drücken Sie Abbrechen.

## WIEDERAUFWÄRMEN

1. Legen Sie zwei Scheiben Brot ein.
2. Drücken Sie den Drücker nach unten bis dieser einrastet.
3. Drücken Sie Wiederaufwärmen.
4. Am Ende drückt der Drücker die beiden Scheiben nach oben.
5. Zum vorzeitigen Beenden drücken Sie Abbrechen.

## BRÖTCHENWÄRMER

1. Backen Sie knuspriges Brot oder eine Scheibe Brot mit dem Brötchenwärmer. Legen Sie das Brot auf diesen. Die Backzeit beträgt 1 Minuten und 30 Sekunden Drücken Sie danach Abbrechen, drehen das Brot um und wiederholen Sie diese Schritte für die andere Seite.

### **Notiz:**

Der Brötchenwärmer wird heiß.

## REINIGUNG UND WARTUNG

1. Vor der Reinigung muss das Gerät vom Stromnetz getrennt werden und sich abkühlen.
2. Verwenden Sie keine reibenden oder starken Reinigungsmittel. Reiben Sie diesen nur äußerlich mit einem leicht feuchten Tuch ab und trocknen es abschließend ab. Tragen Sie keine Reinigungsmittel direkt auf.
3. Entfernen Sie die Krumen aus der Auffangschale. Reiben Sie diese ab und bringen sie wieder am Gerät an. Verwenden Sie das Gerät nie ohne Auffangschale für Krumen.
4. Um alles aus dem Gerät zu entfernen drehen Sie es um und schütteln es. Führen Sie keine scharfen Gegenstände in das Gerät ein.
5. Wickeln Sie das Kabel nicht außen um den Toaster; verwenden Sie immer die Kabelaufwicklung unter dem Toaster.

## SICHERHEITSHINWEISE UND GEWÄHRLEISTUNG

- Diese Bedienungsanleitung dient dazu, Sie mit der Funktionsweise dieses Produktes vertraut zu machen. Bewahren Sie diese Anleitung daher stets gut auf, damit Sie jederzeit darauf zugreifen können.
- Sie erhalten bei Kauf dieses Produktes zwei Jahre Gewährleistung auf Defekt bei sachgemäßem Gebrauch.
- Bitte verwenden Sie das Produkt nur in seiner bestimmungsgemäßen Art und Weise. Eine anderweitige Verwendung führt eventuell zu Beschädigungen am Produkt oder in der Umgebung des Produktes.
- Ein Umbauen oder Verändern des Produktes beeinträchtigt die Produktsicherheit. Achtung Verletzungsgefahr!
- Öffnen Sie das Produkt niemals eigenmächtig und führen Sie Reparaturen nie selber aus!
- Behandeln Sie das Produkt sorgfältig. Es kann durch Stöße, Schläge oder den Fall aus bereits geringer Höhe beschädigt werden.
- Halten Sie das Produkt fern von Feuchtigkeit und extremer Hitze.

**ACHTUNG: Es wird keine Haftung für Folgeschäden übernommen. Technische Änderungen und Irrtümer vorbehalten!**

## HINWEISE ZUR ENTSORGUNG



Befindet sich die linke Abbildung (durchgestrichene Mülltonne auf Rädern) auf dem Produkt, gilt die Europäische Richtlinie 2002/96/EG. Diese Produkte dürfen nicht mit dem normalen Hausmüll entsorgt werden. Informieren Sie sich über die örtlichen Regelungen zur getrennten Sammlung elektrischer und elektronischer Gerätschaften. Richten Sie sich nach den örtlichen Regelungen und entsorgen Sie Altgeräte nicht über den Hausmüll. Durch die regelkonforme Entsorgung der Altgeräte werden Umwelt und die Gesundheit ihrer Mitmenschen vor möglichen negativen Konsequenzen geschützt. Materialrecycling hilft, den Verbrauch von Rohstoffen zu verringern.

## KONFORMITÄTSERKLÄRUNG

**Hersteller:** Chal-Tec GmbH, Wallstraße 16, 10179 Berlin, Deutschland.



Dieses Produkt entspricht den folgenden Europäischen Richtlinien:  
2014/30/EU (EMV)  
2014/35/EU (LVD)  
2011/65/EU (RoHS)

Read this booklet thoroughly before using and save it for future reference.

## IMPORTANT SAFEGUARDS

When using this and other electrical appliances, the basic safety precautions listed should always be followed:

1. This appliance is not intended for use by persons (including children) with reduced physical, sensory or mental capabilities, or lack of experience and knowledge, unless they have been given supervision or instruction concerning use of the appliance by a person responsible for their safety.
2. Children should be supervised to ensure that they do not play with the appliance.
3. The appliance should be placed against a wall.
  - a. This appliance can be used by children aged from 8 years and above and persons with reduced physical, sensory or mental capabilities or lack of experience and knowledge if they have been given supervision or instruction concerning use of the appliance in a safe way and understand the hazards involved. Children shall not play with the appliance. Cleaning and user maintenance shall not be made by children unless they are older than 8 and supervised.
  - b. Keep the appliance and its cord out of reach of children less than 8 years.
4. If the supply cord is damaged, it must be replaced by the manufacturer or its service agent or a similarly qualified person in order to avoid a hazard.
5. The surfaces are liable to get hot during use.
6. The appliances are not intended to be operated by means of an external timer or separate remote-control system.
7. The appliance is for indoor use only.
8. The appliances must not be immersed in water for cleaning.
9. With cotton cloth clean external (attachment), internal activity nets and pull out crumb tray (internal heating elements don't touch).
10. Please put the foods into the inner cavity of this appliance for cooking only.
11. Please note the operation time of this appliance should not be more than 1 hour.
12. Bread may burn. Therefore toasters must not be used near or below curtains and other combustible materials, they must be watched,
13. Warning: If toaster of small bread slices less than 85mm length, you must pay attention to the potential risk of burning when taking out the slices.
- 14. KEEP THIS INSTRUCTION HANDY FOR FUTURE REFERENCE.**

## SHORT CORD INSTRUCTIONS

A short power-supply cord is provided to reduce the risks resulting from becoming entangled in or tripping over a longer cord. Extension cords are available and may be used if care is exercised in their use. The marked electrical rating of the extension cord should be at least as great as the electrical rating of the appliance. The longer cord should be arranged so that it will not drape over the countertop or table top where it can be pulled on by children or tripped over.

## CAUTION

- To reduce the risk of fire or electrical shock, do not remove the bottom cover of the toaster. There are no user serviceable parts inside.
- For household use only.

## TOASTER FUNKTIONEN

1. Bread slots: 2 slices of bread can be toasted.
2. Light/ dark selector: Sets desired toast color from light to dark.
3. Reheat button: Reheats without browning. Indicator lights when selected.
4. Defrost button: Defrosts and toasts frozen bread. Indicator lights when selected.
5. Cancel button: Interrupts toasting process when pressed.
6. Crumb tray: Removes easily to clean crumbs from bottom of toaster.
7. Cord storage: Takes up excess cord and keeps countertop neat.
8. Pusher: Start the machine and manipulate bread carriage lever hold up slices of bread.
9. Bun warmer: Baked crisp bread or a slice of bread, you can use the bun warmer.

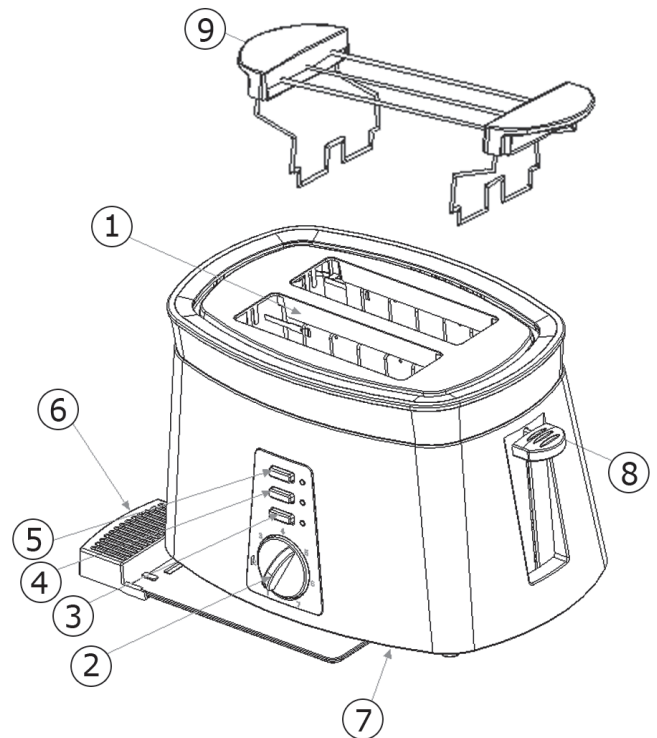

## USE & CARE

Before first use, remove all packaging from toaster. Check inside toaster slots for packaging and remove.

**Note:** Do not place any bread in toaster during the first toasting to allow the new elements to preheat and burn off any dust that may have accumulated during assembly.

1. Make sure the crumb tray is in right place and the pusher is on the UP position.
2. Toaster on a flat bench to work from the back wall at least 3 inches away.
3. Unwind power cord and plug power cord into nearby outlet.
4. Insert slices of bread. Be sure the pusher is on UP position.
5. Turn the light/dark selector onto desired position. The higher the number (1-7), the darker the toast color.
6. After use, please disconnect the plug from the power outlet.

## TOASTING NOTES

Toasting is a combination of cooking and drying the bread; moisture levels differ from one bread to another, which can result in varying toasting times.

Preheating is not necessary before using toaster .while when put this unit in operation for the first time, do not place any bread into toaster, slight smoke or gas will come out of the unit ,which is normal situation.

- For slightly dry bread, use a lower light/dark setting than normal.
- For fresh bread or whole wheat, use a higher setting than normal.
- Breads with very uneven surfaces (such as English muffins) will require a higher light/dark setting.

- Thickly cut pieces of bread will take longer to toast, sometimes significantly longer, since more moisture must be evaporated from the bread before toasting can occur.
- Very thick pieces may require two cycles.
- When toasting raisin or other fruit breads, remove any loose raisins from the surface of the bread before placing into the toaster. This will help prevent pieces from falling into the toaster or sticking on the guard wire in the slot.
- Single slice toasting: If you are toasting as single slice of bread, set the light/dark selector lighter than normal. The toaster is designed to heat the whole toasting chamber for two slices. By reducing the toasting time for a single slice it will not be over toasted.
- Frozen breads: Frozen waffles, pancakes and French toast should be warmed using defrost.
- Pastries: Exercise caution when toasting pastries. The filling can become quite hot long before the surface of the pastry becomes brown.

## DEFROST BUTTON

The defrost button is designed to firstly defrost and then toast the bread, which extends the toasting cycle.

1. Insert slices of bread into the bread slots.
2. Turn the light/dark selector onto the desired position:
  - Setting 1-2: for refrigerated breads and thinner frozen items such as frozen pancakes.
  - Setting 3-4: for pastries, frozen waffles and thin French toast.
  - Setting 5-7: for thicker frozen items such as hand cut bread and thick French toast.
3. Press the pusher down until it locks into position.
4. When the toasting cycle is completed the toast is automatically ejected up. To terminate the toasting cycle before it is completed, simply press the cancel button.

## REHEAT BUTTON

1. Insert slices of bread into the bread slots.
2. Press the bread pusher down until it locks into position.
3. Press the reheat button.
4. When the cycle is completed the pusher will raise the toast up.
5. If you wish to stop the toasting before it is finished, simply press the cancel button.

## BUNWARMER

1. Baked crisp bread or a slice of bread, you can use the bunwarmer. When you place the bread on the bun warmer, the barking time will be one minute and 30 seconds. After that, please press the cancel button, flip it over and then repeat the above steps

**(Notice: the bunwarmer will get hot)**

## CLEANING AND MAINTENANCE

1. Always unplug the toaster from electrical outlet and allow cooling before cleaning.



2. Do not use abrasive cleansers. Simply wipe the exterior with a clean damp cloth and dry
3. To remove crumbs, slide out the crumb tray and discard crumbs. Wipe clean and replace. Never operate the toaster without the crumb tray in place.
4. To remove any pieces of bread remaining in the toaster, turn the toaster upside down and shake gently. Never inset any hard or sharp instrument into the slots as this could damage the toaster and cause a safety hazard.
5. Never wrap the cord around the outsides of the toaster, use the cord storage cleats on the underside of the toaster.

## HINTS ON DISPOSAL



According to the European waste regulation 2002/96/EG this symbol on the product or on its packaging indicates that this product may not be treated as household waste. Instead it should be taken to the appropriate collection point for the recycling of electrical and electronic equipment. By ensuring this product is disposed of correctly, you will help prevent potential negative consequences for the environment and human health, which could otherwise be caused by inappropriate waste handling of this product. For more detailed information about recycling of this product, please contact your local council or your household waste disposal service.

## DECLARATION OF CONFORMITY

**Producer:** Chal-Tec GmbH, Wallstraße 16, 10179 Berlin, Germany.



This product is conform to the following European Directives:  
2014/30/EU (EMC)  
2014/35/EU (LVD)  
2011/65/EU (RoHS)