



auna
multimedia

Kassettenplayer

USB / MP3



Sehr geehrter Kunde,

zunächst möchten wir Ihnen zum Erwerb Ihres Gerätes gratulieren.

Bitte lesen Sie die folgenden Anschluss- und Anwendungshinweise sorgfältig durch und befolgen Sie diese um möglichen technischen Schäden vorzubeugen.

Sicherheitshinweise

- Lesen Sie die Anleitung vor der Verwendung und heben Sie diese auf.
- Geben Sie das Gerät an Dritte weiter, dann nur zusammen mit der aufbewahrten Anleitung.
- Prüfen sie, ob Ihre Netzspannung der auf dem Typenschild angegebenen entspricht.

Beschädigungen

- Prüfen Sie das Gerät nach dem Auspacken auf Beschädigungen.
- Verwenden Sie das Gerät nicht mehr, falls dieses nicht ordnungsgemäß funktioniert oder Beschädigungen jeglicher Art aufweist - schalten Sie es aus, trennen es vom Stromnetz und kontaktieren den Kundenservice.

Aufbau

- Stellen Sie das Gerät auf eine ebene, stabile Oberfläche fern von möglichen Vibrationen.
- Stellen Sie das Gerät nicht auf eine schräge oder instabile Oberfläche, da es herunterfallen könnte.
- Die Steckdose muss sich in der Nähe und leicht zu erreichen sein.

Temperatur

- Vermeiden Sie extreme Temperaturen; sowohl heiß als auch kalt. Stellen Sie das Gerät fern von Hitzequellen wie Heizungen oder Gas-/Elektroöfen auf.
- Setzen Sie das Gerät nicht direktem Sonnenlicht oder anderer Hitze aus.

Offene Flammen

- Stellen Sie das Gerät keine Kerzen oder andere offenen Flammen auf oder neben das Gerät.

Feuchtigkeit

- Um die Gefahr eines Stromschlags oder Feuer zu reduzieren, darf das Gerät nicht Regen oder spritzenden bzw. tropfenden Flüssigkeiten ausgesetzt werden. Stellen Sie keine mit Flüssigkeit gefüllten Objekte auf das Gerät.
- Falls Sie eine Flüssigkeit über das Gerät schütten, kann dies zu Schäden führen. Schalten Sie das umgehend aus, trennen es vom Stromnetz und kontaktieren den Kundenservice.

Belüftung

- Um die Gefahr eines Stromschlags oder Feuer zu reduzieren, stellen Sie das Gerät nicht in die Nähe von Vorhängen oder anderen Gegenständen, die die Belüftungsöffnungen blockieren könnten.
- Das Gerät darf nicht in ein Bücherregal, Einbauschrank oder an andere geschlossene Plätze gestellt werden. Vergewissern Sie sich das eine ausreichende Belüftung gewährleistet ist.

Sicherheit

- Trennen Sie das Gerät immer von Stromnetz, wenn Sie andere externe Geräte mit diesem verbinden oder davon trennen.
- Trennen Sie das Gerät während eines Gewitters von Stromnetz.

Netzkabel

- Vergewissern Sie sich, dass das Gerät nicht auf dem Netzkabel steht, da dieses durch dessen Gewicht beschädigt werden könnte.
- Sollte das Netzkabel beschädigt werden, muss dieses umgehend vom Hersteller oder einer autorisierten Werkstatt ersetzt werden.

Störungen

- Stellen Sie das Gerät nicht neben Geräten auf, die durch elektromagnetische Wellen gestört werden könnten. Die Störung äußert sich in verzerrten Ton und Bild.

Batterien

- Die im Gerät verwendeten Batterien können leicht von Kindern verschluckt werden.
- Halten Sie lose Batterien fern von Kindern und vergewissern Sie sich, dass der Batteriehalter fest im Gerät steckt. Falls der Verdacht besteht, dass eine Batterie verschluckt wurde, wenden Sie sich an einen Arzt.
- Entsorgen Sie die Batterien entsprechend der Entsorgungsrichtlinie Ihres Landes.

Kopfhörer

- Das Hören von zu lauter Musik kann Ihr Gehör permanent schädigen.
- Bevor Sie die Kopfhörer aufsetzen, ist die Lautstärke auf ein Minimum zu reduzieren. Erhöhen Sie die Lautstärke bei aufgesetzten Kopfhörern langsam.

Aufsichtspflicht

- Kinder dürfen mit dem Gerät und der Fernbedienung nicht spielen und sollten ununterbrochen beaufsichtigt werden.
- Lassen Sie niemanden besonders Kinder keine Fremdkörper in die Öffnungen am gerät einführen - dies kann zu einem lebensgefährlichen Stromschlag führen.

Service

- Um die Gefahr eines Stromschlags zu reduzieren, dürfen keine Schrauben entfernt werden. Es befinden sich keine durch den Benutzer zu wartenden Bauteile in Inneren. Die regelmäßige Wartung ist von Fachpersonal durchzuführen.

Wartung

- Trennen Sie das Gerät vor der Wartung vom Stromnetz.
- Verwenden Sie keine reibenden oder schleifenden Reinigungsmittel, da diese die Oberfläche beschädigen könnten.
- Verwenden Sie zur Reinigung keine Flüssigkeiten.

Klasse 1 Laserprodukt

- Das Gerät verfügt über einen Laser. Jegliche Manipulation kann einer gefährlichen Strahlung aussetzen.
- Entnehmen Sie die CD bevor das Gerät bewegt wird aus dem CD-Fach.
- Entnehmen Sie die CD, wenn das Gerät nicht verwendet wird.
- Falls Sie dieses nicht tun, kann das Gerät oder die CD beschädigt werden.
- Stapeln Sie keine Geräte übereinander, da die Abwärme zu Störungen führen kann.





Dieses Symbol warnt vor der Gefahr eines elektrischen Schlages. Nicht isolierte Bauteile sollten nicht angefasst werden.



Dieses Zeichen zeigt wichtige Informationen zur Bedienung und Wartung an.

Geräteübersicht

Vorderseite

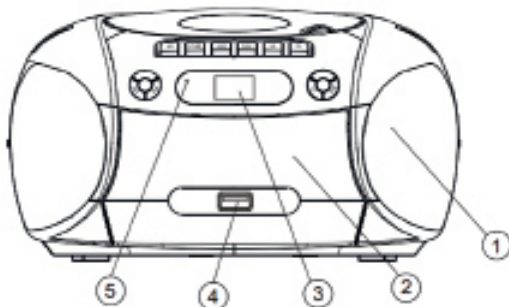

1. **Lautsprecher**
2. **Kassettendeck**
3. **LCD-Anzeige**
4. **USB-Anschluss**
5. **FM-Stereoanzeige**
6. **Antenne ausziehbar**
7. **CD-Fach**
8. **Programm / Neustart**
9. **Wiedergabe / Pause**
CD: Starten / pausieren oder zum CD/USB-Modus wechseln.

Oberseite

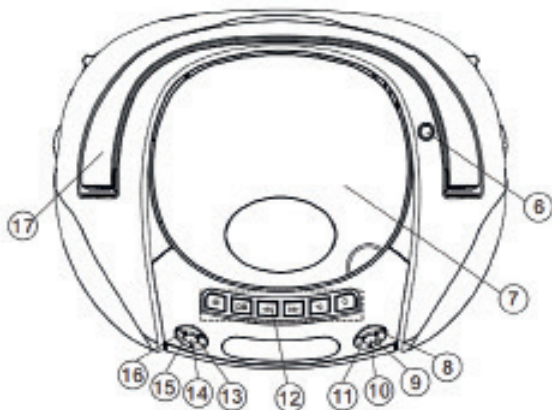

10. **Ordner hoch**
MP3/USB: Ordner vor
11. **Stopp**
CD: Wiedergabe stoppen oder Programm löschen
12. **Bedientasten Kassette**
PAUSE - Wiedergabe pausieren
STOP - Stoppen /Auswerfen
FWD - Schneller Vorlauf
REW - Schneller Rücklauf
PLAY - Wiedergabe starten
RECORD - Aufnahme starten

Rückseite

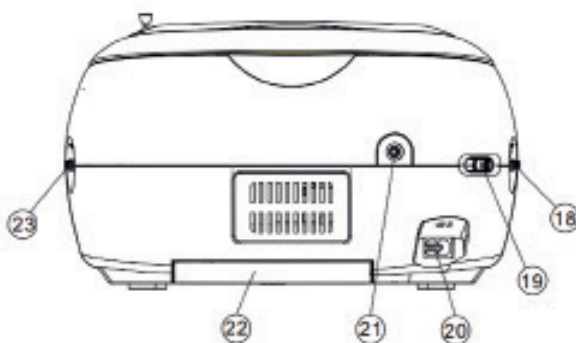

13. **Vor**
CD: Titel vor
14. **Ordner runter**
MP3/USB: Ordner vor
15. **Zurück**
CD: Titel zurück
16. **Modus**
17. **Griff**
18. **Lautstärkeregler**
19. **Funktionswahlschalter**
CD/MP3/USB/ Kassette (AUS) und FM Stereo wählbar
20. **AC-Netzeingang**
Schließen Sie hier das Netzkabel an
21. **Kopfhöreranschluss**
22. **Batteriefach**
23. **Frequenzregler**

Stromversorgung

Anschluss an das Stromnetz

Prüfen sie, ob Ihre Netzspannung der auf dem Typenschild angegebenen entspricht, da sonst das Gerät Schaden nimmt.

Warnung: Stromschlag möglich! Beim Trennen des Netzkabels ist dieses zuerst aus der Steckdose und dann aus dem Gerät zu ziehen.

Notiz: Die Steckdose muss sich in der Nähe und leicht zu erreichen sein.

1. Verbinden Sie das Netzkabel mit dem AC-Netzeingang am Gerät und dann mit der Steckdose.
2. Energiesparen: Stellen Sie den Schalter nach Gebrauch auf OFF.

Einlegen/Ersetzen der Batterien (nicht im Lieferumfang enthalten)

Notiz: Das Gerät kann sowohl mit Batterien als auch über das Stromnetz betrieben werden.

1. Öffnen Sie das Batteriefach.
2. Legen Sie 6x UM-2 Batterien ein. Achten Sie hierbei auf die richtige Polung.
3. Schließen Sie das Batteriefach.

Handhabung der Batterien

- Eine unsachgemäße Handhabung kann dazu führen, dass die Batterien auslaufen und dies zu Feuer, Verletzungen und Sachschäden führt.
- Das Gerät lässt sich nicht mit verbrauchten Batterien betreiben. Ersetzen Sie immer alle Batterien zusammen durch Neue.
- Verwenden Sie nur die in der Anleitung aufgeführten Batterien.
- Legen Sie niemals neue gemischt mit alten Batterien ein.
- Entsorgen Sie Batterien niemals im Hausmüll. Entsorgen Sie die Batterien entsprechend der Entsorgungsrichtlinie Ihres Landes.
- Entnehmen Sie die Batterien bei längerer Nichtbenutzung aus dem Gerät, da diese sonst auslaufen könnten.

Notiz: Wenn Sie die Batterien austauschen, entsorgen Sie diese entsprechend der Entsorgungsrichtlinie Ihres Landes. Verbrennen oder Vergraben Sie diese nicht.

Allgemeine Bedienung

1. Stellen Sie zum Einschalten den Funktionswahlschalter auf CD/MP3/USB oder FM ST.
2. Stellen Sie die Lautstärke ein.
3. Stellen Sie zum Ausschalten den Funktionswahlschalter auf TAPE (OFF).

Radioempfang

1. Stellen Sie den Funktionswahlschalter auf FM ST.
2. Stellen Sie den Sender mit dem Frequenzregler ein.

Hilfreicher Hinweise:

Richten bzw. ziehen Sie die Antenne für einen optimalen FM-Empfang aus.

Verwendung von Kopfhörern

Regeln Sie vor dem Anschließen der Kopfhörer die Lautstärke herunter. Erhöhen Sie diese langsam bei aufgesetzten Kopfhörern. Beim Anschluss der Kopfhörer wird der Lautsprecher automatisch deaktiviert.

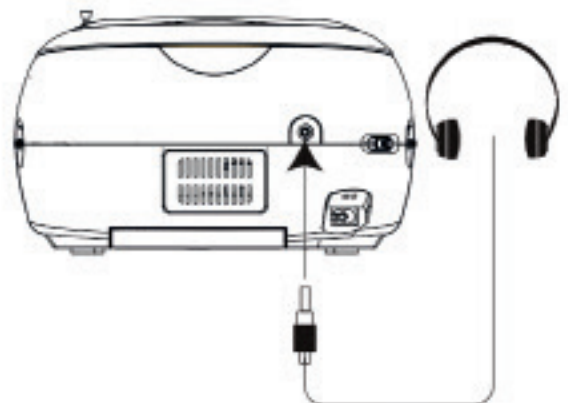

Notiz: Das Hören von zu lauter Musik kann Ihr Gehör permanent schädigen. Bei höchster Leistung kann das Gehör des Benutzers geschädigt werden.

CD/MP3/USB Bedienung

Sie können alle erwerbbaaren Audio-CDs inkl. CD-R, CD-RW, MP3-Dateien und USB-Dateien wiedergeben.

Notiz:

- Auf wenn sämtlich Typen von CDs unterstützt werden, kann nicht garantiert werden, dass beschreibbare CDs sämtlicher Hersteller ohne Probleme wiedergegeben werden. Es handelt dabei um keine Fehlfunktion.
- Sie können keine kopiergeschützten CDs kopieren.

Wiedergabe von CD oder MP3

1. Stellen Sie den **Funktionswahlschalter** auf **CD/MP3/USB**.
2. Öffnen Sie das CD-Fach durch Drücken der rechten Ecke.
3. Lege Sie eine CD mit der bedruckten Seite nach oben ein.
 - Die Anzeige zeigt die Gesamtanzahl der Titel an.
 - Ist das CD-Fach offen, wird „OP“ angezeigt.
 - Bei Einlesen wird „---“ angezeigt.
 - Ist keine CD eingelegt wird „USB“ angezeigt.
4. Die Wiedergabe startet automatisch oder drücken Sie zum Starten **Wiedergabe/Pause**. Drücken Sie die Taste zum Pausieren erneut. Drücken Sie diese zum Fortsetzen wieder.
5. Drücken Sie **Vor** oder **Zurück** um zum vorherigen oder nächsten Titel zu wechseln.
 - Drücken und halten Sie die Taste bis der gewünscht Titel gefunden ist.
 - Für MP3-CD drücken Sie wiederholt **Ordner hoch** oder **Ordner runter**, danach **Vor** oder **Zurück** Taste bis der gewünscht Titel gefunden ist.
6. Zum Stoppen drücken Sie **Stopp**.



USB-Anschluss

Der USB-Anschluss befindet sich an der Vorderseite des Gerätes. Schließen Sie einen USB-Speicher hier an.

- Es wird Gesamtanzahl aller Ordner und dann die aller Titel angezeigt, die sich auf dem Speicher befinden.

Notiz:

Drücken Sie zum Beenden des USB-Modus **Wiedergabe/Pause** für 2 Sekunden und das Gerät wechselt zum CD/MP3-Modus.

Achtung:

- Verwenden Sie nur USB-Flashspeicher an diesem Gerät.
- Verbinden Sie keine anderen USB-Geräte mit diesem Gerät.
- Der USB-Anschluss ist nicht als Stromversorgung für sonstige Geräte gedacht.

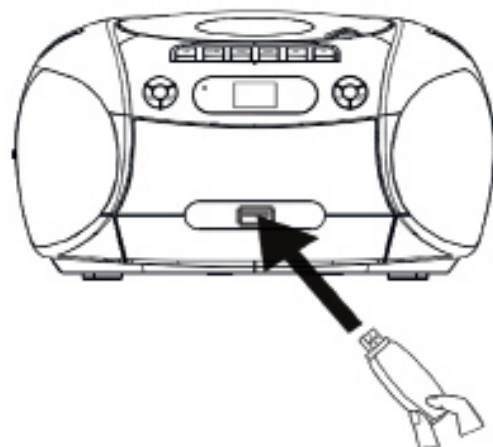

CD/MP3/USB Bedienung

Wiedergabeoptionen

Einstellen der Lautstärke

1. Stellen Sie die Lautstärke während der Wiedergabe mittels Lautstärkereglers ein.

Wiedergabemodus wählen

1. Drücken Sie wiederholt **Modus** um den Wiedergabemodus zu wählen:
 - Repeat: ein Titel wird wiederholt
 - Repeat all: alle Titel der CD werden wiederholt
 - Album: gewählter Ordner wird wiederholt
 - Random: Titel werden in zufälliger Reihenfolge wiedergegeben
2. Um zur normalen Wiedergabe zurückzukehren, drücken Sie wiederholt Modus bis nichts mehr angezeigt wird.

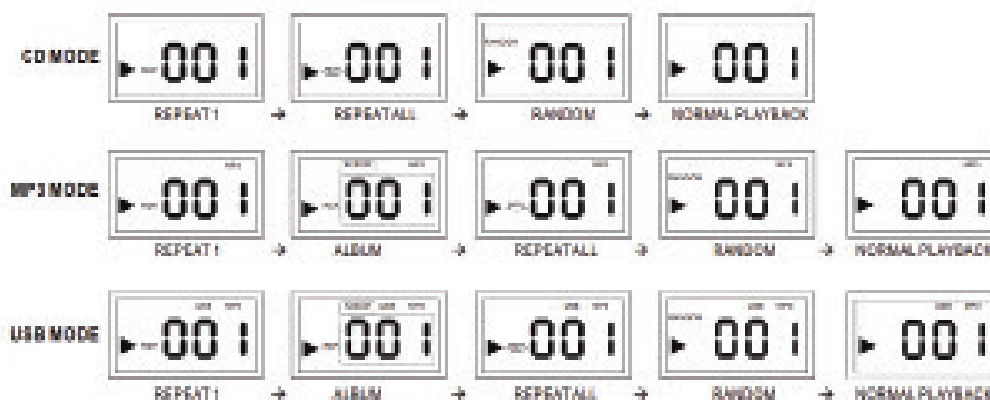

Programmierte Wiedergabe

Sie können eine Wiedergabeliste mit bis zu 20 Titeln (im CD-Modus) oder 99 Titeln (im MP3 oder USB-Modus) programmieren. Zuvor müssen Sie Stopp gedrückt haben.

1. Drücken Sie zum Aufrufen der Programmierung **Programm/Neustart**.
 - „**PROG.**“ Und „**P01**“ erscheinen blinkend auf der Anzeige.
 - Für MP3/USB-Titel drücken Sie wiederholt Modus um ein Album wählen. Drücken Sie dann **Ordner hoch** oder **runter**, um den gewünschten Ordner zu wählen
2. Drücken Sie **Vor** oder **Zurück** um zum gewünschten Titel zu wechseln.
3. Drücken Sie zum Speichern des Titels **Programm/Neustart**.
4. Wiederholen Sie die Schritte 2-3 für alle zu speichernden Titel.
 - Ist der Speicher voll, wird „**FUL**“ auf der Anzeige eingeblendet.
5. Drücken Sie zur Wiedergabe des Programms **Wiedergabe/Pause** im Stopp-Modus.
 - Das „**PROG.**“-Symbol erscheint auf der Anzeige.
6. Drücken Sie zum Löschen des Programmes zweimal **Stopp** oder öffnen Sie das CD-Fach.
 - Das „**PROG.**“-Symbol verschwindet.

Kassettendeck

Kassette wiedergeben

1. Stellen Sie den **Funktionswahlschalter** auf **TAPE (OFF)**.
2. Drücken Sie zum Öffnen des Kassettendecks **STOP/EJECT**, legen eine Kassette ein und schließen das Deck wieder.
3. Drücken Sie zu Wiedergabe **PLAY**.
4. Drücken Sie zum Pausieren **PAUSE**. Zum Fortsetzen drücken Sie diese Taste erneut
5. Den schnellen Vor- bzw. Rücklauf starten Sie mit **FWD** bzw. **REW**. Zum Beenden drücken Sie **STOP/EJECT**.
6. Um die Wiedergabe zu stoppen drücken Sie **STOP/EJECT**.

Notiz:

- Die Tasten wechseln am Ende der Kassette und wenn das Gerät ausgeschaltet wird in Normalposition (außer bei aktiviertem Pause-Modus).
- Die Tasten für den schnellen Vor-/Rücklauf bleiben am Ende der Kassette in Position. Achten Sie beim Ausschalten darauf, dass diese sich in Normalposition lösen.

Allgemeine Informationen zur Kassettenaufnahme

- Sie dürfen Kassetten kopieren, wenn diese nicht urheberrechtlich geschützt sind.
- Das Deck eignet sich nicht zur Aufnahme von CHROME (IEC II) oder METAL (IEC IV) Kassetten. Verwenden Sie nur NORMAL (IEC I) Kassetten, bei denen der Schreibe Schutz noch nicht herausgebrochen wurde.
- Die optimale Aufnahmelautstärke wird automatisch gewählt. Die Lautstärke zu ändern, wirkt sich nicht auf die Aufnahmelautstärke aus.
- Es erfolgt während den ersten und letzten 7 Sekunden einer Kassette keine Aufnahme.
- Um die Kassette gegen Überschreiben zu schützen, muss der linke Tab herausgebrochen werden.
- Sie können auf dieser Seite keine weitere Aufnahme durchführen. Um eine neue Aufnahme durchzuführen, kleben Sie die Öffnung mit Klebeband ab.

Aufnahme von Radio

1. Wählen Sie den gewünschten Radiosender.
2. Öffnen Sie das Kassettendeck durch Drücken von STOP/EJECT.
3. Legen Sie eine beschreibbare Kassette ein und schließen das Deck.
4. Drücken Sie RECORD und PLAY gleichzeitig zum Starten der Aufnahme.
5. Um die Aufnahme zu pausieren, drücken Sie PAUSE. Zum Fortsetzen drücken Sie diese Taste erneut.
6. Zum Stoppen der Aufnahme drücken Sie STOP/EJECT.

Aufnahme von CD

1. Stellen Sie den Funktionswahlschalter auf CD/MP3/USB.
2. Legen Sie die gewünschte CD ein.
3. Legen Sie eine beschreibbare Kassette ein und schließen das Deck.
4. Drücken Sie **RECORD** und **PLAY** gleichzeitig zum Starten der Aufnahme.
5. Um die Aufnahme zu pausieren, drücken Sie **PAUSE**. Die Lautstärke wird automatisch geregelt.
6. Zum Stoppen der Aufnahme drücken Sie **STOP/EJECT**.

Wartung

Reinigen des Gerätes

- Reiben Sie das Gehäuse mit einem feuchten fusselfreien Tuch ab.
- Verwenden Sie keine Reinigungsflüssigkeiten die Alkohol, Ammoniak oder Schleifmittel enthalten.
- Sprühen Sie keine Aerosole auf oder neben das Gerät.

Notiz: Das Gerät muss vor der Reinigung vollständig vom Stromnetz getrennt werden.

Handhabung der CDs

- Fassen Sie nie auf die Wiedergabeseite der CD.
- Bringen Sie kein Papier oder Klebeband auf der CD an.



Reinigung der CDs

- Fingerabdrücke und Staub auf der CD können Bild und Ton stocken lassen. Reiben Sie die CD von innen nach außen mit einem weichen, trockenen Tuch ab.
- Lässt sich der Schmutz nicht entfernen, verwenden Sie ein leicht feuchtes Tuch und trocknen die CD danach.
- Verwenden Sie zur Reinigung keine Lösemittel wie Verdünner, Benzin, kommerzielle Reinigungsmittel oder Antistatikspray. Diese können CDs beschädigen.

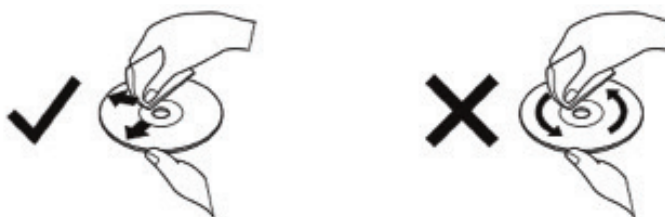

Reinigen der CD-Linse

- Reinigen Sie die Linse mit einem Linsenpinsel o.ä. Befolgen Sie dessen Anleitung.

CDs aufbewahren

- Bewahren Sie CDs nicht in direktem Sonnenlicht oder in der Nähe von Hitzequelle auf.
- Bewahren Sie CDs nicht an staubigen oder feuchten Orten wie Badezimmer usw. auf.
- Bewahren Sie die CDs aufrecht in der dazugehörigen Hülle auf. Stellen Sie keine Gegenstände auf die Hüllen, da die CDs sich sonst verformen könnten.

Reinigen des Kassettendecks

Verwenden Sie ein mit Alkohol befeuchtetes Wattestäbchen oder ein spezielles Reinigungsmittel zur Reinigung der Kassettendecks.

1. Öffnen Sie das Kassettendeck durch Drücken von **STOP/EJECT**.
2. Drücken Sie **PLAY** und reinigen die Gummi-Rolle C.
3. Drücken Sie **PAUSE** und reinigen Sie die Magnetköpfe A und den Poller B.
4. Drücken Sie nach der Reinigung **STOP/EJECT**.

Notiz: Die Reinigung des Kassettendecks kann auch mit einer Reinigungskassette durchgeführt werden.

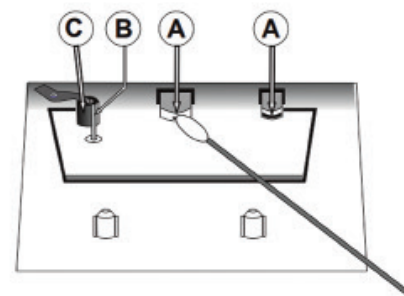

Fehlerbehebung

Im Falle eines Fehlers, sollten Sie zuerst versuchen diesen mittels dieser Liste zu beheben. Sollte es nicht funktionieren, wenden Sie sich bitte an den Kundenservice oder eine Servicewerkstatt.

Notiz: Öffnen Sie das Gehäuse nicht, da das Risiko eines Stromschlags besteht. Unter keinen Umständen sollten Sie versuchen das Gerät selbstständig zu reparieren.

Kein Strom

- Prüfen Sie, ob das Netzkabel richtig angeschlossen ist.
- Prüfen Sie, ob an der Steckdose Spannung anliegt.
- Prüfen Sie, ob die Batterien richtig eingelegt sind.

Kein oder schlechter Ton

- Stellen Sie die Lautstärke ein.

Gerät reagiert nicht

- Trennen Sie das Gerät vom Stromnetz, schließen es wieder an und schalten es ein.
- Elektrostatische Entladung; trennen Sie das Gerät einige Sekunden vom Stromnetz.

CD wird nicht wiedergegeben

- CD ist verschmutzt. Reinigen Sie die CD.
- CD falschherum eingelegt. Entnehmen Sie die CD und legen diese richtig herum ein.
- Verwenden Sie eine finalisierte CD oder das richtige CD-Format.

CD überspringt Titel

- Prüfen Sie, ob die CD beschädigt oder verschmutzt ist.
- Prüfen Sie, ob der Programmmodus deaktiviert ist.

Schlechter Radioempfang

- Elektrische Störungen im Haus können den Empfang verschlechtern. Stellen Sie das Gerät an einem anderen Ort auf (fern von Motoren und Transformatoren).
- Ziehen Sie die Antenne vollständig aus.

Schlechte Kassetten-Tonqualität

- Staub oder Schmutz auf den Leseköpfen, usw. Reinigen Sie das Kassettendeck wie beschrieben.
- Verwendung einer inkompatiblen Kassette (METAL oder CHROME). Verwenden Sie nur NORMAL (IECI) zur Aufnahme.

Keine Aufnahme möglich

- Tabs an der Kassette herausgebrochen (schreibgeschützt). Kleben Sie die Öffnungen mit Klebeband.

Gerät funktioniert während des Batteriebetriebs nicht fehlerfrei

- Batterien sind entleert. Legen Sie neue Batterien ein.
- Die Batterien sind falsch gepolt eingelegt.
- Legen Sie die Batterien der Polung (+/-) entsprechend ein

Datei-Wiedergabe von USB funktioniert nicht

- Prüfen Sie das Dateiformat. Das Gerät unterstützt nur das MP3-Format.

Hinweis:

- Wenn das Gerät für 30 Minuten nicht benutzt wird, schaltet es automatisch in den Standby-Modus. Drücken Sie zum Fortsetzen **Programm/Neustart**.
- Falls eine Fehlfunktion auftritt, schalten Sie den **Funktionswahlschalter** auf **TAPE (OFF)** und dann wieder auf **CD/MP3/USB** oder **FM ST**.

Datenblatt

Stromversorgung	Netzbetrieb: AC 230V ~50Hz Batteriebetrieb: DC 9V (6x UM-2, Batterien nicht enthalten)
Stromverbrauch	10W
Abmessungen	260(L)x205(W)x155(H)mm
Gewicht	1.73kg
Frequenzbereich	FM 88-108MHz
Ausgangsleistung	1.2W x2
Kopfhöreranschluss	3.5mm

(Die technischen Daten können ohne vorherige Ankündigung abweichen.)

Hinweise zur Entsorgung



Befindet sich die linke Abbildung (durchgestrichene Mülltonne auf Rädern) auf dem Produkt, gilt die Europäische Richtlinie 2012/19/EU. Diese Produkte dürfen nicht mit dem normalen Hausmüll entsorgt werden. Informieren Sie sich über die örtlichen Regelungen zur getrennten Sammlung elektrischer und elektronischer Gerätschaften. Richten Sie sich nach den örtlichen Regelungen und entsorgen Sie Altgeräte nicht über den Hausmüll. Durch die regelkonforme Entsorgung der Altgeräte werden Umwelt und die Gesundheit ihrer Mitmenschen vor möglichen negativen Konsequenzen geschützt. Materialrecycling hilft, den Verbrauch von Rohstoffen zu verringern.

Konformitätserklärung

Hersteller: Chal-Tec GmbH, Wallstraße 16, 10179 Berlin, Deutschland.



Dieses Produkt entspricht den folgenden Europäischen Richtlinien:
2014/30/EU (EMV)
2014/35/EU (LVD)
2011/65/EU (RoHS)

Safety Instructions

- Read all instructions carefully before using the unit and keep them for further reference.
- Retain the manual. If you pass the unit onto a third party make sure to include this manual.
- Check that the voltage marked on the rating label matches your mains voltage.

Damage

- Please inspect the unit for damage after unpacking.
- Do not continued to operate the unit if you are in any doubt about it working normally, or if it is damaged in any way - switch off, withdraw the mains plug and consult your dealer.

Location of Unit

- The unit must be placed on the flat stable surface and should not be subjected to vibrations.
- Do not place the unit on sloped or unstable surfaces as the unit may fall off or tip over.
- The mains socket must be located near the unit and should be easily accessible.

Temperature

- Avoid extreme degrees of temperature, either hot or cold. Place the unit well away from heat sources such as radiators or gas/electric fires.
- Avoid exposure to direct sunlight and other sources of heat.

Naked Flames

- Never place any type of candle or naked flame on the top of or near the unit.

Moisture

- To reduce the risk of fire, electric shock or product damage, do not expose this unit to rain, moisture, dripping or splashing. No objects filled with liquids, such as vases, should be placed on the unit.
- If you spill any liquid into the unit, it can cause serious damage. Switch it off at the mains immediately. Withdraw the mains plug and consult your dealer.

Ventilation

- To prevent the risk of electric shock or fire hazard due to overheating, ensure that curtains and other materials do not obstruct the ventilation vents.
- Do not install or place this unit in a bookcase, built-in cabinet or in another confined space. Ensure the unit is well ventilated.

Safety

- Always disconnect the unit from the mains supply before connecting/disconnecting other devices or moving the unit.
- Unplug the unit from the mains socket during a lightning storm.

Mains Cable

- Make sure the unit or unit stand is not resting on top of the mains cable, as the weight of the unit may damage the mains cable and create a safety hazard.
- If the mains cable is damaged it must be replaced by the manufacturer, its service agent, or similarly qualified persons in order to avoid a hazard.

Interference

- Do not place the unit on or near appliances which may cause electromagnetic interference. If you do it, it may adversely affect the operating performance of the unit, and cause a distorted picture or sound.

Batteries

- Batteries used in the unit are easily swallowed by young children and this is dangerous.
- Keep loose batteries away from young children and make sure that the battery holder tray is secure in the unit. Seek medical advice if you believe a cell has been swallowed.
- Please dispose of batteries correctly by following the guidance in this manual.

Safety Instructions

Earphones

- Listening to loud sounds for prolonged periods of time may permanently damage your hearing.
- Before putting on earphones, turn the volume down then put the earphones on and slowly increase the volume until you reach a comfortable listening level.

Supervision

- Children should be supervised to ensure that they do not play with the unit and the remote control.
- Never let anyone, especially children, push anything into the holes, slots or any other openings in the case - this could result in a fatal electric shock.

Service

- To reduce the risk of electric shock, do not remove screws. The unit does not contain any user-serviceable parts. Please leave all maintenance work to qualified personnel.

Maintenance

- Ensure to unplug the unit from the mains socket before cleaning.
- Do not use any type of abrasive pad or abrasive cleaning solutions as these may damage the unit's surface.
- Do not use liquids to clean the unit.

Class 1 Laser Product

- This unit utilizes a laser. Use of controls, adjustments or performance of procedures other than those specified herein may result in hazardous radiation exposure.
- Before removing the unit, ensure the disc tray is empty.
- Always remove the disc when the unit is not in use.
- Failure to do so will risk severely damaging the disc and the unit.
- Do not stack devices, heat from other devices may affect the performance of the unit.



The lightning flash with arrowhead symbol, within an equilateral triangle, is intended to alert the user to the presence of uninsulated "dangerous voltage" within the unit's enclosure that may be of sufficient magnitude to constitute a risk of electric shock.



The exclamation point within an equilateral triangle is intended to alert the user to the presence of important operating and maintenance (servicing) instructions in the manual accompanying the unit.

Product Overview

Front view

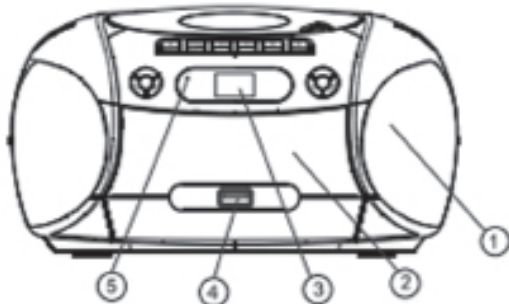

Top view

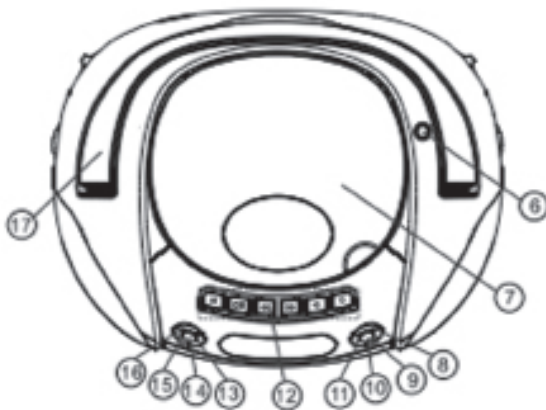

Rear view

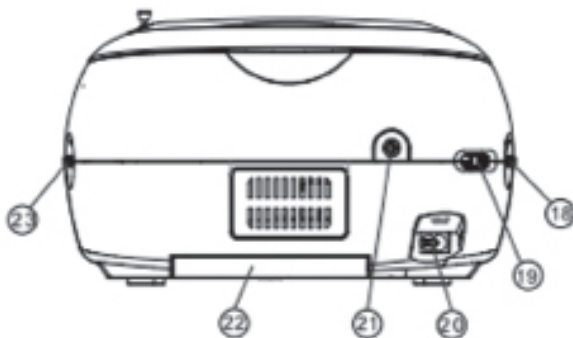

1. **Speakers**
2. **Cassette Door**
3. **LCD Display**
4. **USB Jack**
5. **FM Stereo Indicator**
6. **Telescopic Antenna**
7. **CD Door**
8. **PROGRAM/RESTART Button**
9. **PLAY/PAUSE Button**
CD: start/pauses playback or switch to CD/USB mode.
10. **FOLDER UP Button**
MP3/USB: select the next folder.
11. **STOP Button**
CD: stops playback or delete a program.
12. **Cassette Control Buttons**
PAUSE - pause a tape during playback.
STOP/EJECT - stop a tape during playback or open the cassette door.
FWD - press to perform fast forward playback.
REW - press to perform fast backward playback.
PLAY - play a tape.
RECORD - start recording.
13. **NEXT Button**
CD: skips tracks forward.
14. **FOLDER DN. Button**
MP3/USB: select the previous folder.
15. **BACK Button**
CD: skips tracks backward.
16. **MODE Button**
17. **Handle**
18. **VOLUME Control**
19. **FUNCTION Selector**
- select CD/MP3/USB, TAPE(OFF) and FM ST..
20. **AC IN Jack**
- connect AC power cord to the mains socket.
21. **Earphones Jack**
22. **Battery Compartment**
23. **Tuning Knob**
- adjust the FM radio station.

Power Supply

Connect AC power

Caution:

- Risk of product damage! Ensure that the power supply voltage corresponds to the voltage printed on the rating label located on back or bottom of the unit.

Warning:

- Risk of electric shock! When you disconnect the AC power, always pull the plug from the wall outlet.

Note: Install the unit near the wall outlet and where the AC power plug can be easily reached.

1. Connect the power cord to the **AC IN** jack on the unit and to the wall outlet.
2. To save energy: After use, set the switch to **OFF**.

Install/Replace the Unit Batteries (not included)

Note: You can use both batteries and AC power as power supply of this unit.

1. Open the battery compartment.
2. Insert 6xUM-2 batteries with correct polarity (+/-) as indicated.
3. Close the battery compartment.

Handling the batteries

- Improper or incorrect use of batteries may cause corrosion or battery leakage, which could cause fire, personal injury or damage to property.
- When the batteries are exhausted, the appliance will not function. Replace both batteries at the same time with new ones.
- Use only the types of batteries indicated in this manual.
- Do not install new batteries with used ones and do not mix different types of batteries.
- Do not dispose of used batteries as domestic waste. Dispose of them in accordance with local regulations.
- Remove batteries from the unit if you do not plan to use it for a long period of time, otherwise the batteries may leak.

Note: When replacing the batteries, make sure you dispose of the old batteries in accordance with applicable regulations. They should be disposed of in a location specifically designated for that purpose so they can be recycled safely and without posing any risk for the environment. Do not burn or bury them.

General Operation

1. To switch on and select your operation source, adjust the **FUNCTION Selector** to **CD/MP3/USB** or **FM ST.**
 2. Adjust the sound with the **VOLUME Control**.
 3. To switch off the unit, adjust the **FUNCTION Selector** to **TAPE(OFF)**.
- Note: To avoid unnecessary energy consumption, always adjust the **FUNCTION Selector** to **TAPE(OFF)**.*

Radio Reception

1. Adjust the **FUNCTION Selector** to **FM ST.**
2. Turn the **TUNING Knob** to tune to a station.

Note: The FM stereo indicator comes on if the band selector is set on FM stereo and you have tuned the radio to an FM stereo station.

Helpful hints:

- To improve FM reception, you can extend, incline or turn the telescopic antenna for best reception.

Using Earphones

Turn down the volume before connecting the earphones. Slowly raise the volume with the earphones on until you reach your desired volume. When earphones are connected, the speaker is automatically disabled.

Note: Avoid listening to sound at excessive levels which could be harmful to your ears. At full power, the prolonged listening can damage the ears of the user.

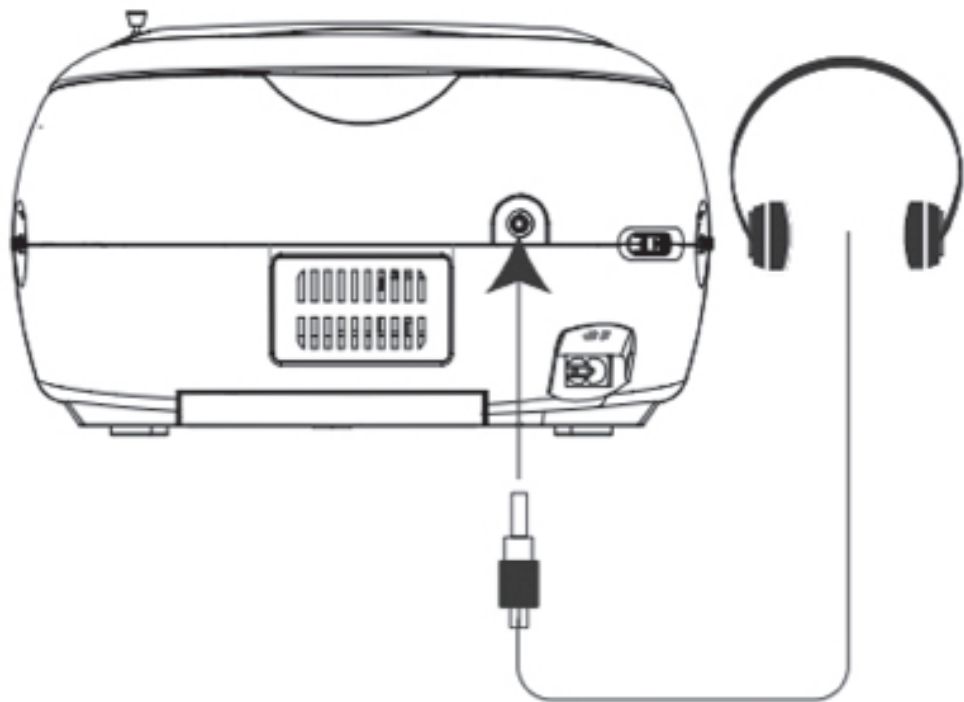

CD/MP3/USB Operation

You can play commercially available audio CDs including CD-R, CD-RW, MP3 files and USB files.

Note:

- Even if this portable radio-CD player is able to read CD-R and CD-RW discs, in addition to conventional compact discs, it is not possible to offer a 100% guarantee that all CD-R/RW discs can be read; playback depends on the quality and condition of the blank discs that you use, among other things. A playback failure does not necessarily indicate that the unit is malfunctioning.
- You cannot play CDs encoded with copyright protection technologies.

Play a CD or MP3

1. Adjust the **FUNCTION Selector** to **CD/MP3/USB**.
2. Open the CD door by pressing the right corner.
3. Insert a CD with the printed side facing up.
 - The display will show the total number of tracks.
 - If CD door is not closed, the display will show "OP".
 - If disc is loading, the display will show "----".
 - If no disc, the display will show "USB".
4. To start playback automatically or press the **PLAY/PAUSE** button to start playback. Press again to stop playing track temporarily. Press again to resume playback.
5. Press the **NEXT** or **BACK** buttons to go to next track or back to the previous track.
 - press and hold while playing until you find the place on the track you want.
 - For MP3 discs, press the **FOLDER UP** or **FOLDER DN.** buttons repeatedly to select a folder, then press the **NEXT** or **BACK** buttons to select a file you want to play.
6. Press the **STOP** button to stop playback.



USB Connection

The USB jack is located on the front of the unit. Use a USB device to insert into the slot.

- the display will show the total number of folders then the total number of tracks after insert USB device into USB jack.

Note: To quit the USB mode, press and hold the **PLAY/PAUSE** button for 2 seconds to switch to CD/MP3 mode.

Caution :

- Use only USB flash memory device on this system.
- Do not connect other USB device to this system.
- The USB port is not intended as power source for other device.



CD/MP3/USB Operation

Play options

Adjust volume level

1. During play, turn **VOLUME** Control to increase/decrease the volume level.

Select play modes

1. Press the **MODE** button repeatedly to select a play mode:
 - repeat: repeat the single track.
 - repeat all: repeat the whole disc.
 - album: repeat the selected folder.
 - random: play tracks randomly.
2. To return to normal play, press the **MODE** button repeatedly until play mode icons are no longer displayed.



Program play sequence

You may store up to 20 tracks (in CD mode) or 99 tracks (in MP3 or USB mode) can be programmed for disc play in any order. Be sure to press the **STOP** button before use.

1. Press the **PROGRAM/RESTART** button to activate programming.
 - "**PROG.**" and "**P01**" indicators will flash on the display.
 - For MP3/USB tracks, press the **MODE** button repeatedly to select an album, then press the **FOLDER UP** or **FOLDER DN.** buttons to select a folder you want.
2. Press the **BACK** or **NEXT** buttons to select your desired track number.
3. Press the **PROGRAM/RESTART** button to store the desired track number.
4. Repeat steps 2-3 to select additional tracks into program memory.
 - When the memory is full, "**FUL**" will show on the display.
5. To play your program, press the **PLAY/PAUSE** button in stop mode.
 - The "**PROG.**" indicator will show on the display.
6. To delete program, press the **STOP** button twice in stop mode or by opening the CD door.
 - The "**PROG.**" indicator will disappear.

Cassette Recorder

Play a tape

1. Adjust the **FUNCTION Selector** to **TAPE(OFF)**.
2. Press the **STOP/EJECT** button to open the cassette door and insert a cassette then close it.
3. Press the **PLAY** button to start playback.
4. To pause playback, press the **PAUSE** button. To resume, press the button again.
5. To rewind or fast forward, press the **REW** or **FWD** buttons until you reach your desired passage.
 - Press the **STOP/EJECT** button to stop fast forward or rewinding.
6. To stop the tape, press the **STOP/EJECT** button.

Note:

- The keys are automatically released at the end of a tape and the set is switched off (unless **PAUSE** mode has been activated.)
- During fast forwarding/rewinding, the key will not be released at the end of a tape. To switch off the set, make sure the cassette keys are also released.

General Information on Cassette Recording

- Recording is permissible in so far as copyright or other rights of third parties are not infringed.
- This deck is not suitable for recording on **CHROME (IEC II)** or **METAL (IEC IV)** type cassettes. For recording, you should use **NORMAL** type cassettes (IEC I) on which the tabs have not been broken.
- The best recording level is set automatically. Altering the **VOLUME Control** will not affect the recording in progress.
- No recording will take place on the first 7 seconds and last 7 seconds of the cassette tape.
- To protect a tape from accidental erasure, have the tape in front of you and break out the left tab.
- Recording on this side is no longer possible. To record over this side again, cover the tabs with a piece of adhesive tape.

Record from the Radio

1. Tune the desired radio station.
2. Press the (Cassette) **STOP/EJECT** button to open the cassette door.
3. Insert a suitable cassette into the cassette deck and close the cassette door.
4. Press the (Cassette) **RECORD** button and the (Cassette) **PLAY** button at the same time to start recording.
5. To pause the recording, press the (Cassette) **PAUSE** button for cassette. Press again to resume recording.
6. To stop recording, press the (Cassette) **STOP/EJECT** button for cassette.

Record from a CD

1. Adjust the **FUNCTION Selector** to **CD/MP3/USB**.
2. Insert the CD you want to record.
3. Insert a suitable cassette into the cassette deck and close the cassette door.
4. Press the (Cassette) **RECORD** button and the (Cassette) **PLAY** button at the same time to start recording.
5. To pause the recording, press the (CD) **PLAY/PAUSE** button. The recording level is set automatically.
6. To stop recording, press the (Cassette) **STOP/EJECT** button.

Maintenance

Cleaning the Unit

- To clean the unit, wipe the case with slightly moist, lint-free cloth.
- Do not use any cleaning fluids containing alcohol, ammonia or abrasives.
- Do not spray any aerosol at or near the unit.

Note: Ensure the unit is fully unplugged from the mains socket before cleaning.

Handling Discs

- Do not touch the playback side of the disc.
- Do not attach paper or tape to the disc.



Cleaning Discs

- Fingerprints and dust on the disc cause picture and sound deterioration. Wipe the disc from the center outwards with a soft cloth. Always keep the disc clean.
- If you cannot wipe off the dust with a soft cloth, wipe the disc lightly with a slightly moistened cloth and finish with a dry cloth.
- Do not use any type of solvent such as thinner, benzene, commercially available cleaners or antistatic spray. They may damage the disc.



Cleaning Disc Lens

- Clean the lens with a camera lens brush, or similar. Follow the instructions supplied with the cleaner.

Storing Discs

- Do not store discs in places subjected to direct sunlight or near heat sources.
- Do not store discs in places subjected to moisture and dust such as a bathroom or near a humidifier.
- Storing discs vertically in a case, stacking discs or placing objects on discs outside of their cases may cause warping.

Clean the Tape Deck

Use a cotton bud slightly moistened with alcohol or a special head cleaning fluid to clean the deck.

1. Open cassette compartment door by pressing Stop/Eject.
2. Press the Play button and clean the rubber pressure rollers C.
3. Press the Pause button and clean the magnetic heads A and also the Capstan B.
4. After cleaning, press the Stop/Eject button.

Note: Cleaning of the heads can also be done by playing a cleaning cassette through once.

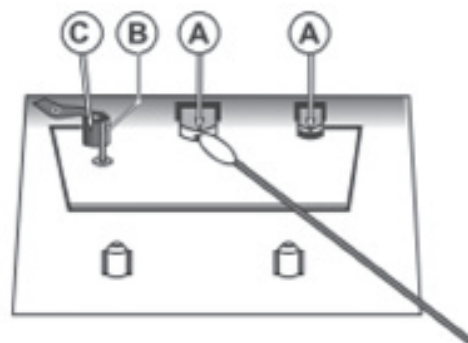

Troubleshooting

If a fault occurs, first check the points listed below before taking the set for repair.

If you are unable to remedy a problem by following hints, consult your dealer or service center.

Note: Do not open the unit as there is a risk of electric shock. Under no circumstances should you try to repair the set yourself; as this will invalidate the guarantee.

No power

- Ensure that the power cord is connect securely.
- Ensure that there is power at the AC Mains.
- Ensure that the batteries are inserted correctly.

No sound or poor sound

- Adjust the volume.

No response from the unit

- Disconnect and reconnect the AC power cord, then turn on the unit a gain.
- Electrostatic discharge, re-connect the AC power cord after a few seconds.

CD does not play

- The disc is dirty. Clean the CD.
- The disc is placed upside down. Remove and place the CD right side up.
- Use a finalized CD or correct format disc.

The CD skips tracks

- Ensure that the CD is not damaged or dirty.
- Ensure that program mode is deactivated.

Poor radio reception

- Electrical interference in your home can cause poor reception. Move the unit away from them (especially those with motors and transformers).
- Fully extend the telescopic antenna.

Poor cassette sound quality

- Dust and dirty on the heads, etc. Clean deck parts, see Maintenance.
- Use of incompatible cassette types (METAL or CHROME). Only use NORMAL (IECI) for recording.

Recording does not work

- Cassette tab(s) may be broken. Apply adhesive tape over the missing tab space.

The unit does not function properly while using batteries

- Batteries are dead. Replace the new batteries.
- The polarities of the batteries are incorrectly positioned.
- Reinsert the batteries ensuring the polarities (+/-) match the unit's indicated polarities (+/-).

File from USB device does not play

- Check the file format. This product only support MP3 format.

Remarks:

- If the unit is not used for 30 minutes or more, it will automatically enter **STANDBY** mode. Press the **PROGRAM/RESTART** button to resume use.
- If any anomaly occurs, switch the **FUNCTION Selector** to the **TAPE(OFF)** position, and then switch it back to **CD/MP3/USB** or **FM ST.** position again.

Environmental information

All unnecessary packaging materials has been omitted. The packaging can be easily separated into three materials: cardboard, polystyrene and plastic.

Your set consists of materials which can be recycled if disassembled by a specialized company. Please observe the local regulations regarding the disposal of packaging, dead batteries and old equipment.

Specification

Power Supply	Mains: AC 230V~50Hz Battery: DC 9V (6xUM-2, batteries not included)
Power Consumption	: 10W
Dimensions	: 260(L) x 205(W) x 155(H) mm
Weight	: 1.73 kg
Frequency Range	: FM 88-108MHz
Output Power (RMS)	: 1.2W x 2
Earphones Jack	: 3.5mm

Hints on Disposal



According to the European waste regulation 2012/19/EU this symbol on the product or on its packaging indicates that this product may not be treated as household waste. Instead it should be taken to the appropriate collection point for the recycling of electrical and electronic equipment. By ensuring this product is disposed of correctly, you will help prevent potential negative consequences for the environment and human health, which could otherwise be caused by inappropriate waste handling of this product. For more detailed information about recycling of this product, please contact your local council or your household waste disposal service.

Declaration of Conformity

Producer: Chal-Tec GmbH, Wallstraße 16, 10179 Berlin, Germany.



This product is conform to the following European Directives:
2014/30/EU (EMC)
2014/35/EU (LVD)
2011/65/EU (RoHS)

Chère cliente, cher client,

Toutes nos félicitations pour l'acquisition de ce nouvel appareil.

Veillez lire attentivement et respecter les consignes suivantes de branchements et d'utilisation pour éviter d'éventuels dommages techniques.

Consignes de sécurité

- Lire attentivement ce mode d'emploi avant utilisation et le conserver.
- Confier l'appareil à un tiers uniquement accompagné du mode d'emploi conservé.
- Vérifier si la tension de secteur correspond aux valeurs indiquées sur la fiche signalétique.

Endommagement

- Inspecter l'appareil après son déballage pour déceler d'éventuels endommagements
- Ne plus utiliser l'appareil si celui-ci ne fonctionne plus correctement ou s'il présente des dégâts d'une quelconque nature – l'éteindre, le débrancher et contacter le service client.

Montage

- Placer l'appareil sur une surface plane et stable à l'écart de vibrations potentielles.
- Ne pas installer l'appareil sur une surface inclinée ou instable pour ne pas qu'il tombe.
- La prise doit se trouver à proximité et doit être facile d'accès.

Température

- Éviter les températures extrêmes ; tant chaudes que froides. Tenir l'appareil à l'écart des sources de chaleur comme un radiateur ou un four à gaz ou électrique.
- Ne pas exposer l'appareil à la lumière directe du soleil ou à la chaleur.

Flammes nues

- Ne pas placer de bougie ou d'autres source de flammes nues sur ou à côté de l'appareil.

Humidité

- Pour réduire les risques d'électrocution ou d'incendie, ne pas exposer l'appareil à la pluie ou aux éclaboussures ou égouttements de liquides. Ne pas poser d'objet contenant un liquide sur l'appareil.
- Le déversement de liquide sur l'appareil peut provoquer des dégâts. L'éteindre aussitôt, le débrancher et contacter le service client.

Aération

- Pour réduire les risques d'électrocution ou d'incendie, ne pas installer l'appareil à côté de rideaux ou de tout autre objet susceptibles de bloquer les ouvertures d'aération.
- L'appareil ne doit pas être installé dans une bibliothèque, un meuble encastré ou tout autre endroit fermé. S'assurer que l'appareil bénéficie d'une aération suffisante.

Sécurité

- Toujours débrancher l'appareil avant d'y connecter ou d'en déconnecter d'autres appareils.
- Débrancher l'appareil en cas d'orage ou de tempête.

Cordon d'alimentation

- S'assurer que l'appareil ne repose pas sur le cordon d'alimentation, car celui-ci pourrait être endommagé en raison du poids.
- Si le cordon d'alimentation est endommagé, le faire immédiatement remplacer par le fabricant ou un réparateur spécialisé agréé.

Perturbations

- Ne pas placer l'appareil à proximité d'autres appareils susceptibles d'être perturbés par des ondes électromagnétiques. Les perturbations se manifestent par la déformation du son et de l'image.

Piles

- Les piles utilisées avec l'appareil peuvent être aisément avalées par les enfants.
- Tenir les piles non rangées à l'écart des enfants et s'assurer que le compartiment des piles est bien attaché à l'appareil. En cas de doute sur le fait que les piles aient pu être avalées, contacter un médecin.
- Jeter les piles conformément aux réglementations locales.

Casque

- L'écoute de musique à volume trop fort peut endommager l'audition de manière permanente.
- Avant de mettre le casque sur les oreilles, réduire le volume au minimum. Augmenter lentement le volume une fois équipé du casque.

Obligation de surveillance

- Les enfants ne doivent pas jouer avec l'appareil et la télécommande et doivent être surveillés en permanence.
- Ne laisser personne, et en particulier les enfants, introduire de corps étranger dans les ouvertures de l'appareil – cela peut provoquer des décharges électriques mortelles.

Service

- Pour réduire les risques d'électrocution, n'enlever aucune vis de l'appareil. L'appareil ne contient aucune pièce à entretenir par l'utilisateur. Faire entretenir régulièrement l'appareil par un technicien spécialisé.

Maintenance

- Débrancher l'appareil avant d'opérer à son entretien.
- Ne pas utiliser de produit d'entretien corrosif ou abrasif, car cela pourrait endommager la surface de l'appareil.
- Ne pas utiliser de liquide pour le nettoyage.

Appareil laser de classe 1

- L'appareil est équipé d'un laser. Chaque manipulation peut exposer à un rayonnement dangereux.
- Sortir le CD du lecteur CD avant de déplacer l'appareil.
- Sortir le CD lorsque l'appareil n'est pas utilisé.
- Si cela n'est pas fait, l'appareil ou le Cd peuvent être endommagés. Ne pas superposer des CD, car le dégagement de chaleur peut provoquer des dysfonctionnements.

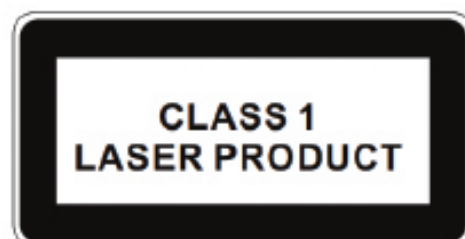



Ce symbole met en garde contre le danger d'électrocution. Les composants non-isolés ne doivent pas être touchés.



Ce symbole indique des informations importantes sur le fonctionnement et l'entretien.

Aperçu de l'appareil

Vue avant

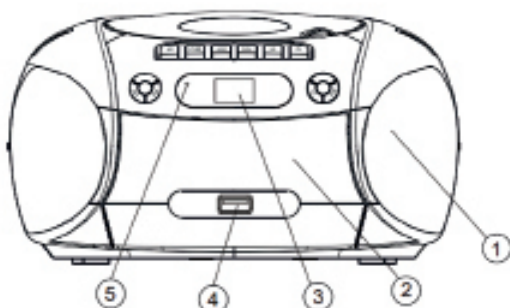

- 1 Enceintes
- 2 Lecteur cassette
- 3 Écran LCD
- 4 Prise USB
- 5 Témoin FM stéréo
- 6 Antenne télescopique
- 7 Lecteur CD
- 8 Programme / redémarrage
- 9 Lecture / pause

CD : démarrer/mettre en pause ou basculer entre le mode CD/USB

- 10 Dossier précédent
- MP3/USB : dossier précédent

- 11 Stop
- CD : arrêter la lecture ou supprimer le programme

- 12 Touches de commande du lecteur cassette
- PAUSE – Mettre la lecture en pause
- STOP – Arrêter / éjecter
- FWD – Avance rapide
- REW – Retour rapide
- PLAY – Démarrer la lecture
- RECORD – Démarrer l'enregistrement

- 13 Suivant
- CD : titre suivant
- 14 Dossier suivant
- MP3/USB : dossier précédent

- 15 Retour
- CD : titre précédent

- 16 Mode
- 17 Poignée
- 18 Bouton de volume
- 19 Commutateur de fonction
- Sélection parmi CD/MP3/USB/ cassette (éteint) et FM

- 20 Prise secteur AC
- Brancher ici le cordon d'alimentation

- 21 Prise casque
- 22 Compartiment des piles
- 23 Bouton de réglage de la fréquence

Vue du dessus

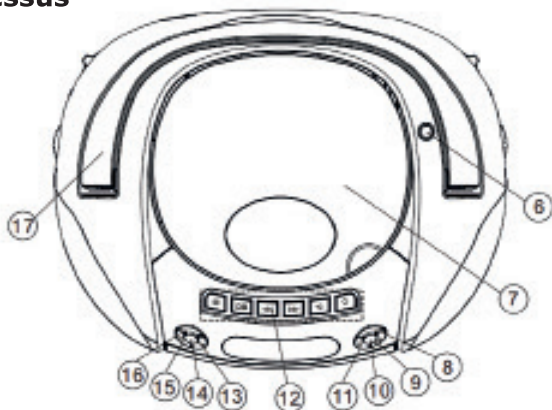

Vue arrière

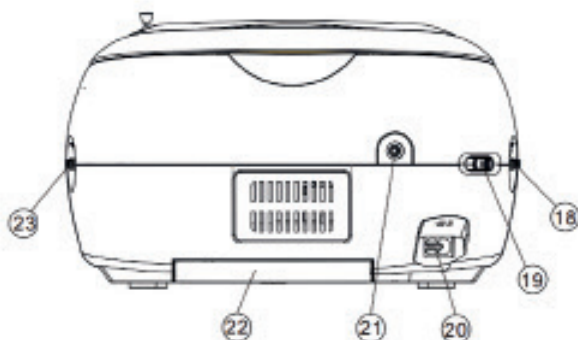

Alimentation électrique

Branchement sur secteur

Vérifier que la tension d'alimentation correspond à celle indiquée sur la plaque signalétique pour éviter tout endommagement de l'appareil.

Avertissement : une électrocution est possible ! Débrancher d'abord le cordon d'alimentation au niveau de la prise électrique puis au niveau de l'appareil.

Remarque : la prise doit se trouver à proximité et doit être facile d'accès.

1. Brancher le cordon d'alimentation à la prise secteur AC de l'appareil puis à la prise électrique.
2. Économie d'énergie : mettre l'interrupteur sur OFF après utilisation de l'appareil.

Introduction/remplacement des piles (non fournies)

Remarque : l'appareil peut fonctionner soit sur piles soit secteur

1. Ouvrir le compartiment des piles.
2. Introduire 6 x piles UM-2. Veiller ce faisant à respecter les polarités.
3. Refermer le compartiment des piles.

Manipulation des piles

- Une mauvaise manipulation de l'appareil peut faire fuir les piles et provoquer un incendie, des blessures et des dégâts matériels.
- L'appareil ne fonctionne pas avec des piles usées. Toujours remplacer toutes les piles par des neuves.
- Utiliser uniquement le type de piles indiqué dans le mode d'emploi.
- Ne jamais mélanger de piles neuves avec des piles anciennes dans le compartiment.
- Ne jamais jeter les piles dans avec les déchets domestiques. Jeter les piles conformément aux législations locales.
- Retirer les piles de l'appareil en cas d'inutilisation prolongée de l'appareil, car sinon celles-ci peuvent fuir.

Remarque : lors du remplacement des piles, jeter les piles usagées conformément aux législations locales. Ne pas les brûler ou les enterrer.

Utilisation générale

1. Mettre le commutateur de fonction sur CD/MP3/USB ou FM ST pour allumer l'appareil.
2. Régler le volume.
3. Mettre le commutateur de fonction sur TAPE (OFF) pour éteindre l'appareil.

Réception radio

1. Mettre le commutateur de fonction sur FM ST.
2. Régler la station à l'aide du bouton de réglage de la fréquence.

Remarques utiles

Orienter l'antenne ou tirer sur l'antenne pour obtenir une réception optimale.

Utilisation d'un casque

Réduire le volume au minimum avant de brancher le casque. Augmenter lentement le volume une fois équipé du casque. Les enceintes sont automatiquement désactivées dès que le casque est branché.

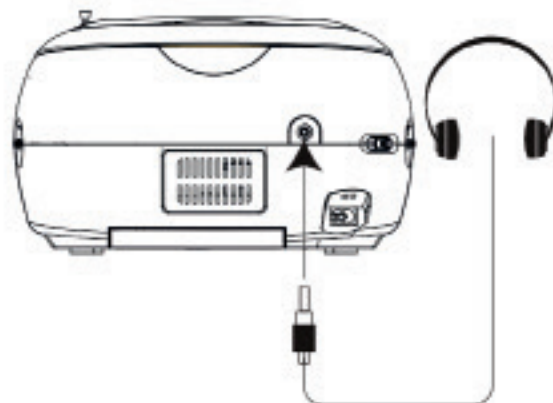

Remarque : L'écoute de musique à volume trop fort peut endommager l'audition de manière permanente. À haute puissance, l'audition de l'utilisateur peut être sérieusement endommagée.

Utilisation de CD/MP3/USB

Il est possible de lire tous les CDs audio du commerce et notamment les CD-R, CD-RW, les fichiers MP3 et les fichiers USB.

Remarque :

- Même si de nombreux types de CD sont compatibles, il est impossible de garantir que les CD inscriptibles de tous les fabricants puissent être lus sans problème. Il ne s'agit pas là d'un dysfonctionnement.
- Il n'est pas possible de copier des CD protégés.

Lecture de CD ou de MP3

1. Mettre le commutateur de fonction sur CD/MP3/USB.
2. Ouvrir le lecteur CD en appuyant sur le coin droit.
3. Introduire un CD, face imprimée vers le haut.
 - L'écran affiche le nombre total de morceaux.
 - Si le lecteur CD est ouvert, « OP » s'affiche à l'écran.
 - « --- » s'affiche pendant la lecture.
 - « USB » s'affiche si aucun CD n'est inséré.
4. La lecture démarre automatiquement ou appuyer sur Lecture/Pause pour démarrer. Appuyer sur cette touche pour mettre de nouveau en pause. Appuyer de nouveau sur cette touche pour reprendre la lecture.
5. Appuyer sur suivant ou précédent pour passer au titre précédent ou suivant.
 - Rester appuyer sur cette touche jusqu'à trouver le morceau souhaité.
 - Pour lire des CD MP3, appuyer plusieurs fois sur Dossier précédent ou dossier suivant, puis sur précédent ou suivant jusqu'à trouver le morceau souhaité.

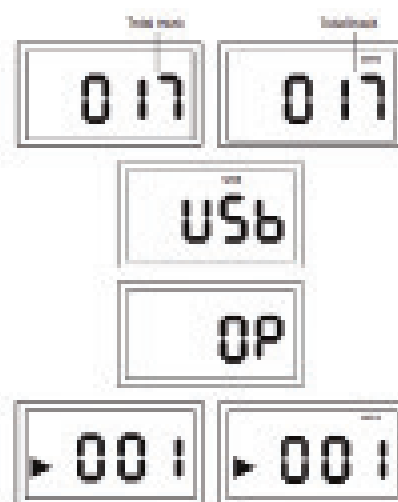

Prise USB

La prise USB se trouve sur la face avant de l'appareil. Brancher ici un support de stockage USB.

- Le nombre total de dossiers puis des morceaux contenus sur le support s'affiche.

Remarque :

Pour quitter le mode USB, appuyer sur lecture/pause pendant 2 secondes, l'appareil bascule alors en mode CD/MP3.

Attention :

- Utiliser uniquement des supports de stockage USB à mémoire flash avec cet appareil.
- Ne brancher aucun autre type de support USB sur cet appareil.
- La prise USB n'est pas conçue comme source d'alimentation pour d'autres appareils.



Utilisation de CD/MP3/USB

Options de lecture

Réglage du volume

1. Régler le volume pendant la lecture à l'aide du bouton de volume.

Sélection du mode de lecture

1. Appuyer plusieurs fois sur Mode pour sélectionner le mode de lecture :

- Repeat : répétition d'un seul morceau
- Repeat all : répétition des tous les morceaux du CD
- Album : répétition du dossier sélectionné
- Random : lecture des morceaux dans un ordre aléatoire

2. Pour revenir au mode de lecture normale, appuyer plusieurs fois sur Mode jusqu'à ce que plus rien ne s'affiche.

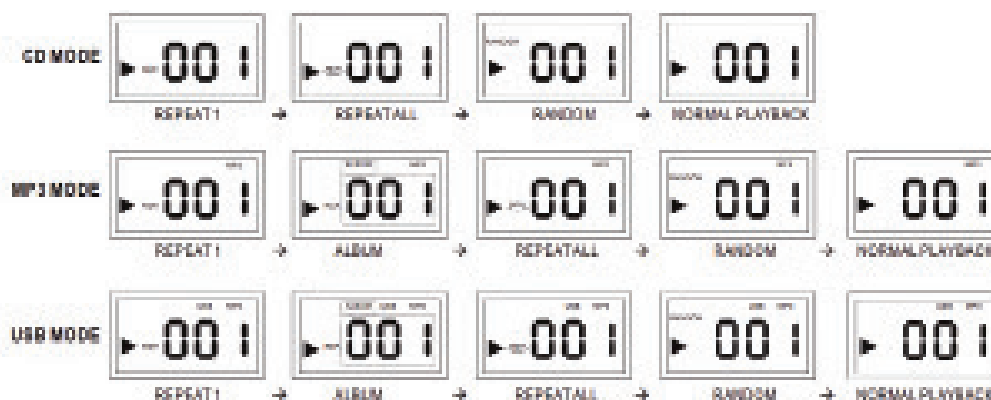

Lecture programmée

Il est possible de programmer une liste de lecture comportant jusqu'à 20 morceaux (en mode CD) ou 99 titres (en mode MP3 ou USB). Appuyer préalablement sur Stop.

1. Appuyer sur Programme/redémarrage pour accéder à la programmation.

- « PROG. » et « P01 » clignotent à l'écran.
- En ce qui concerne les morceaux MP3/USB, appuyer plusieurs fois sur Mode pour sélectionner un album. Puis appuyer sur Dossier suivant ou précédent pour sélectionner le dossier souhaité.

2. Appuyer sur Suivant ou Précédent pour passer au morceau souhaité.

3. Appuyer sur Programme/redémarrage pour mémoriser le morceau.

4. Répéter les étapes 2-3 pour tous les morceaux à mémoriser.

- Si la mémoire est pleine, « FUL » s'affiche à l'écran.

5. Appuyer sur Lecture/pause en mode stop pour diffuser la liste de lecture.

- Le symbole « PROG. » apparaît sur l'écran.

6. Appuyer deux fois sur Stop pour effacer la liste programmée ou ouvrir le lecteur CD.

Le symbole « PROG. » disparaît.

Lecteur cassette

Lecture de cassette

1. Régler le commutateur de fonction sur TAPE (OFF).
2. Appuyer sur STOP/EJECT pour ouvrir le lecteur cassette, introduire une cassette et refermer le compartiment.
3. Appuyer sur PLAY pour démarrer la lecture.
4. Appuyer sur PAUSE pour mettre la lecture en pause. Appuyer de nouveau sur cette touche pour reprendre.
5. Démarrer l'avance ou le retour rapide avec FWD ou REW. Appuyer sur STOP/EJECT pour arrêter.
6. Pour arrêter la lecture, appuyer sur STOP/EJECT.

Remarque :

- Les touches reviennent à leur position initiale à la fin de la cassette et lorsque l'appareil est éteint (sauf si le mode pause est activé).
- Les touches d'avance et de retour rapide restent en position à la fin de la cassette. Au moment d'éteindre l'appareil, s'assurer qu'elles reviennent à leur position normale.

Informations générales sur l'enregistrement de cassette

- Il est possible de copier des cassettes si celles-ci ne sont pas protégées par le droit d'auteur.
- Le lecteur cassette n'est adapté à l'enregistrement sur cassettes CHROME (IEC II) ou METAL (IEC IV). Utiliser uniquement des cassettes NORMAL (IEC I) dont la languette de protection d'écriture n'a pas encore été cassée.
- Le volume d'enregistrement optimal est automatiquement sélectionné. Modifier le volume n'a aucun effet sur le volume d'enregistrement.
- Aucun enregistrement n'est effectué lors des 7 premières et dernières secondes d'une cassette.
- Pour protéger une cassette contre la réécriture, casser la languette de gauche.
- Il est alors impossible d'effectuer d'autres enregistrements sur cette face. Pour effectuer un nouvel enregistrement, coller un ruban adhésif sur le trou.

Enregistrement de la radio

1. Sélectionner la station radio souhaitée.
2. Ouvrir le lecteur cassette en appuyant sur la touche STOP/EJECT.
3. Introduire une cassette inscriptible puis refermer le compartiment.
4. Appuyer simultanément sur RECORD et PLAY pour démarrer l'enregistrement.
5. Pour mettre l'enregistrement en pause, appuyer sur PAUSE. Pour reprendre, appuyer de nouveau sur cette touche.
6. Appuyer sur STOP/EJECT pour arrêter l'enregistrement.

Enregistrement de la radio

1. Mettre le commutateur de fonction sur CD/MP3/USB.
2. Introduire le CD souhaité.
3. Introduire une cassette inscriptible et refermer le compartiment.
4. Appuyer simultanément sur RECORD et PLAY pour démarrer l'enregistrement.
5. Pour mettre l'enregistrement en pause, appuyer sur PAUSE. Pour reprendre, appuyer de nouveau sur cette touche.
6. Appuyer sur STOP/EJECT pour arrêter l'enregistrement.

Maintenance

Nettoyage de l'appareil

- Essuyer le boîtier de l'appareil avec un chiffon humide non pelucheux.
- Ne pas utiliser de liquide de nettoyage contenant de l'alcool, de l'ammoniac ou un abrasif.
- Ne pas vaporiser d'aérosol sur ou à côté de l'appareil

Remarque : débrancher complètement l'appareil avant de le nettoyer.

Manipulation des CD

- Ne jamais toucher la face de lecture du CD.
- Ne pas coller de papier ou d'autocollant sur le CD.



Nettoyage des CD

- Les traces de doigts et la poussière peuvent dégrader l'image et le son d'un CD. Passer un chiffon doux et sec sur le CD selon un mouvement de l'intérieur vers l'extérieur.
- Si la poussière ne s'en va pas, utiliser un chiffon légèrement humecté puis sécher le CD.
- Ne pas utiliser de solvant comme par exemple un diluant, de l'essence, un produit de nettoyage industriel ou un spray anti-moustique pour le nettoyage du CD. Cela pourrait endommager le CD.



Nettoyage de la lentille du lecteur CD

- Nettoyer la lentille du lecteur CD avec un pinceau pour lentille ou équivalent. Bien respecter cette consigne.

Rangement des CD

- Ne pas garder les CD à la lumière directe du soleil ou à proximité d'une source de chaleur.
- Ne pas garder les CD dans un endroit poussiéreux ou humide comme une salle de bains etc.
- Bien ranger les CD dans leur pochette attitrée. Ne pas poser d'objets sur les pochettes pour éviter qu'elles ne se déforment.

Nettoyage du lecteur cassette

Ne pas utiliser de coton-tige humecté d'alcool ou d'un nettoyant spécial pour nettoyer

1. Ouvrir le compartiment du lecteur cassette en appuyant sur la touche STOP /EJECT.
2. Appuyer sur PLAY et nettoyer la bobine en caoutchouc C.
3. Appuyer sur PAUSE et nettoyer les têtes magnétiques de lecture A et le cabestan B.
4. Appuyer sur STOP/EJECT après le nettoyage.

Remarque : le nettoyage du lecteur cassette peut également être effectué avec une cassette de nettoyage.

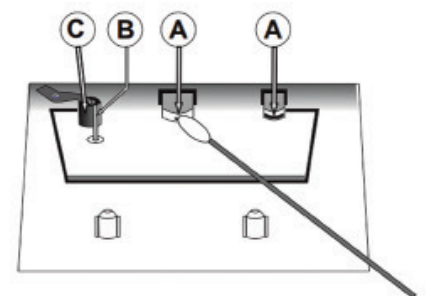

Résolution des problèmes

En cas de dysfonctionnement, essayer préalablement de résoudre les problèmes à l'aide de cette liste. Si aucune solution ne fonctionne, contacter le service client ou un atelier de réparation. Remarque : ne pas ouvrir le boîtier car cela expose à des risques d'électrocution. N'essayer en aucun cas de réparer l'appareil soi-même.

Pas de courant

- Vérifier que le cordon d'alimentation est correctement branché.
- Vérifier que la prise fournit de l'électricité.
- Vérifier que les piles ont été correctement installées.

Pas de son ou son de mauvaise qualité

- Régler le volume.

L'appareil ne réagit pas

- Débrancher l'appareil, le rebrancher et l'allumer.
- Décharge électrostatique ; débrancher l'appareil pendant quelques secondes puis rebrancher.

Impossible de lire le CD

- Le CD est encrassé. Nettoyer le CD.
- Le CD a été inséré à l'envers. Retirer le CD et l'insérer dans le bon sens.
- Utiliser un CD finalisé ou le bon format CD.

Le CD fait l'impasse sur des morceaux

- Vérifier que le CD n'est pas endommagé ou encrassé.
- Vérifier que le mode programme est désactivé.

Mauvaise réception radio

- Des perturbations électriques à domicile dégrader la qualité de la réception. Placer l'appareil à un autre endroit (à l'écart de moteurs et de transformateurs).
- Déployer entièrement l'antenne.

Mauvaise qualité sonore des cassettes

- Poussière ou saleté sur les têtes de lecture, etc. Nettoyer le compartiment du lecteur cassette comme préalablement expliqué dans ce manuel.
- Utilisation d'une cassette incompatible (METAL ou CHROME) Utiliser une cassette NORMAL (IECI) pour l'enregistrement.

Enregistrement impossible

- Les languettes de la cassette ont été cassées (protection contre la réécriture). Coller un ruban adhésif sur les trous.

L'appareil ne fonctionne pas correctement sur piles

- Les piles sont déchargées. Insérer de nouvelles piles.
- Les piles ont été insérées dans le mauvais sens.
- Insérer les piles en fonction de leurs polarités (+/-).

La lecture de fichiers USB ne fonctionne pas

- Vérifier le format de fichier. L'appareil peut uniquement lire le format MP3.

Remarque :

- L'appareil passe automatiquement en mode veille s'il n'est pas utilisé pendant 30 minutes. Appuyer sur Programme/Redémarrage pour reprendre.
- En cas dysfonctionnement, mettre le commutateur de fonction sur TAPE (OFF) puis de nouveau sur

Fiche technique

Alimentation électrique Sur secteur :	AC 230 V ~ 50Hz
Sur piles :	DC 9 V (6x piles UM-2 non fournies)
Consommation électrique :	10 W
Dimensions :	260 (L) x 205 (P) x 155 (H) mm
Poids :	1,73 kg
Réponse en fréquence :	FM 88-108 MHz
Puissance de sortie :	1,2 W x 2
Prise casque:	3,5 mm

(Les données techniques peuvent être modifiées sans préavis)

Information sur le recyclage



Vous trouverez sur le produit l'image ci-contre (une poubelle sur roues, barrée d'une croix), ce qui indique que le produit se trouve soumis à la directive européenne 2012/19/UE. Renseignez-vous sur les dispositions en vigueur dans votre région concernant la collecte séparée des appareils électriques et électroniques. Respectez-les et ne jetez pas les appareils usagés avec les ordures ménagères. La mise au rebut correcte du produit usagé permet de préserver l'environnement et la santé. Le recyclage des matériaux contribue à la préservation des ressources naturelles.

Déclaration de conformité

Fabricant : Chal-Tec GmbH, Wallstraße 16, 10179 Berlin, Allemagne.



Ce produit est conforme aux directives européennes suivantes :
2014/30/UE (CEM)
2014/35/UE (LVD)
2011/65/UE (RoHS)