



Dark Star 2000 / 4000 / 6000

Auto-Endstufe
Car Amplifier
Amplificador para coche
Amplificateur de voiture
Amplificatore per auto

10012071 10012072 10012073

auna

www.auna-multimedia.com

Sehr geehrter Kunde,

wir gratulieren Ihnen zum Erwerb Ihres Gerätes. Lesen Sie die folgenden Hinweise sorgfältig durch und befolgen Sie diese, um möglichen Schäden vorzubeugen. Für Schäden, die durch Missachtung der Hinweise und unsachgemäßen Gebrauch entstehen, übernehmen wir keine Haftung. Scannen Sie den folgenden QR-Code, um Zugriff auf die aktuellste Bedienungsanleitung und weitere Informationen rund um das Produkt zu erhalten:



TECHNISCHE DATEN

Ausgangsleistung	90W x 2-Kanal-Verstärker (10012071) 90W x 4-Kanal-Verstärker (10012072) 90W x 6-Kanal-Verstärker (10012073)
Frequenzgang	20 Hz - 20 kHz bei 1 dB
Eingangssensibilität	Hoch: 1.0 V - 2.0 V Impedanz 100 Ω Niedrig: 0.1 V - 1.0 V Impedanz 10 k Ω
SR	> 95 dB
Lautsprecher-Impedanz	4-16 Ω
Subwoofer-Frequenz	Regelbar 30 Hz - 250 Hz
Stromversorgung	DC 14.4 V
Zubehör	Schrauben und Ersatzsicherung

SICHERHEITSHINWEISE

- Diese Bedienungsanleitung dient dazu, Sie mit der Funktionsweise dieses Produktes vertraut zu machen. Bewahren Sie diese Anleitung daher stets gut auf, damit Sie jederzeit darauf zugreifen können.
- Sie erhalten bei Kauf dieses Produktes zwei Jahre Gewährleistung auf Defekt bei sachgemäßem Gebrauch.
- Bitte verwenden Sie das Produkt nur in seiner bestimmungsgemäßen Art und Weise. Eine anderweitige Verwendung führt eventuell zu Beschädigungen am Produkt oder in der Umgebung des Produktes.
- Ein Umbauen oder Verändern des Produktes beeinträchtigt die Produktsicherheit. Achtung Verletzungsgefahr!
- Öffnen Sie das Produkt niemals eigenmächtig und führen Sie Reparaturen nie selber aus!
- Behandeln Sie das Produkt sorgfältig. Es kann durch Stöße, Schläge oder den Fall aus bereits geringer Höhe beschädigt werden.
- Halten Sie das Produkt fern von Feuchtigkeit und extremer Hitze.

Spezielle Warnhinweise

- Reparaturen am Gerät sollten nur von einer autorisierten Fachwerkstatt durchgeführt werden.
- Öffnen Sie in keinem Fall das Gerät.
- Falscher Zusammenbau führt möglicherweise zu Fehlfunktionen oder dem Totalausfall.
- Das Gerät sollte vor jeglichen Feuchtigkeit und direkter Sonneneinstrahlung geschützt werden.
- Das Gerät bitte nicht mit Reinigungsmitteln reinigen.
- Verwenden Sie zur Reinigung nur ein trockenes (Mikrofaser) Tuch.
- Schließen Sie das Gerät nur an die dafür vorgesehene Netzspannung.
- Schließen Sie das Gerät in keinem Fall an andere Spannungen als vorgesehen an.
- Die Gewährleistung verfällt bei Fremdeingriffen in das Gerät.

VERBINDUNG DES STROMKABELS

- Da es sich um ein Hochstromgerät handelt, ist die Verbindung des Stromkabels sehr wichtig.
- Verbinden Sie das rote Kabel mit dem (+)-Pol Ihrer Batterie unter Verwendung des Kabels mit dem Sicherungshalter.
- Verbinden Sie das schwarze Kabel fest mit einer Schraube oder einen anderen Teil der Karosserie Ihres Autos, nachdem Sie den Lack entfernt haben. Dies ist notwendig für eine einwandfreie Erdung.
- Eine ordentliche Verkabelung führt zu klarem Sound.

VERBINDUNG DES FERN-EINSCHALTKABELS UND FERN-ABSCHALTKABELS

- Verbinden Sie das orange Kabel mit einem geschalteten Stromkabel des Autoradios. Dies kontrolliert die An- und Abschaltung des Verstärkers.
- Das geschaltete Stromkabel kann als Antenne des Radios wirken.

VERBINDUNG DES VERSTÄRKER-EINGANGS

- Dieses Gerät kann mit allen Autoradios verwendet werden, die über Hochleistungsausgänge verfügen.
- Separate Grund-Autoradio-Verbindung: Verbinden Sie die Autoradio-Lautsprecher-Ausgangskabel mit den Hochleistungseingängen +/- rechts und links.
- Allgemeine-Grund-Autoradio-Verbindung: Verbinden Sie das negative Autoradio-Lautsprecher-Ausgangskabel mit den zwei verbliebenen Kabeln +/- rechts und links.

VERBINDUNG DES AUX-ANSCHLUSSES

- Verbinden Sie das AUX-Eingangskabel mit dem Chinch-Anschluss wie beschrieben:
- „Weiß“ zum linken Vorverstärkerausgang des Autoradios. „Rot“ zum rechten Vorverstärkerausgang des Autoradios.
- Bevor Sie den Vorverstärkerausgang des Autoradios oder anderer Geräte verbinden, stellen Sie sicher, dass die Impedanz und die Sensibilität mit diesem AUX-Anschluss übereinstimmen.

EINGANGSSENSIBILITÄTS-KONTROLLE

- Regeln Sie die Eingangssensibilität zum Autoradio.

VERBINDUNG DER LAUTSPRECHER (STEREO/MONO)

2-Kanal-Verstärker

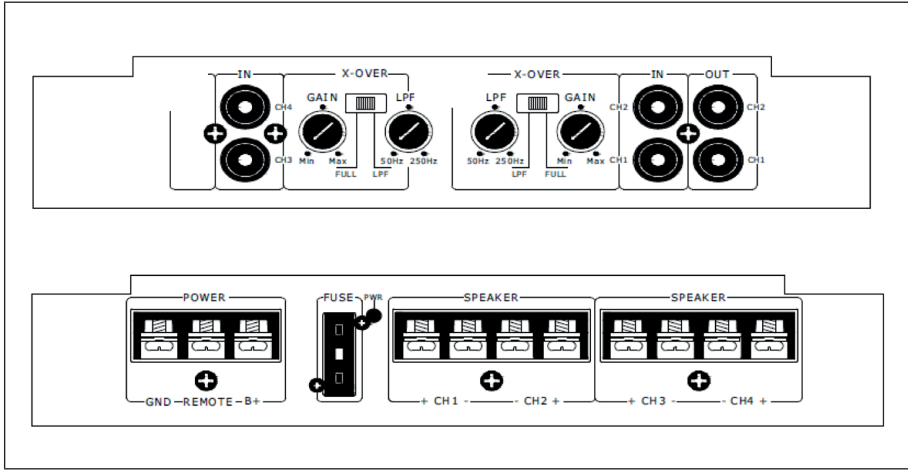

4-Kanal-Verstärker

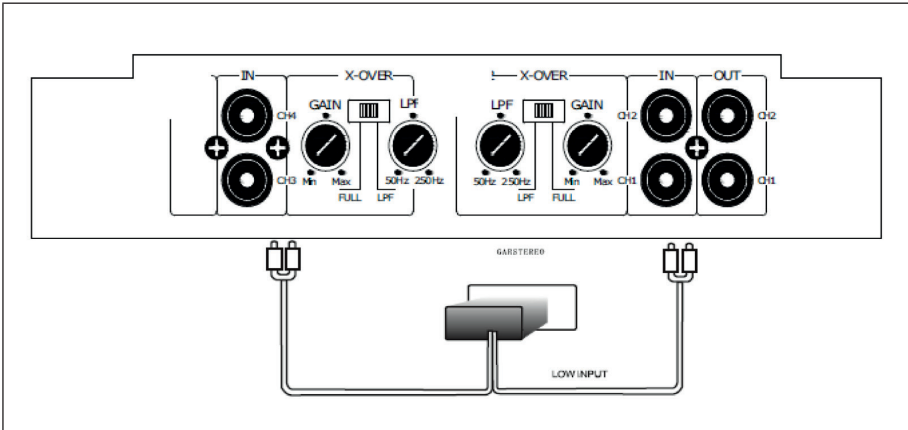

6-Kanal-Verstärker

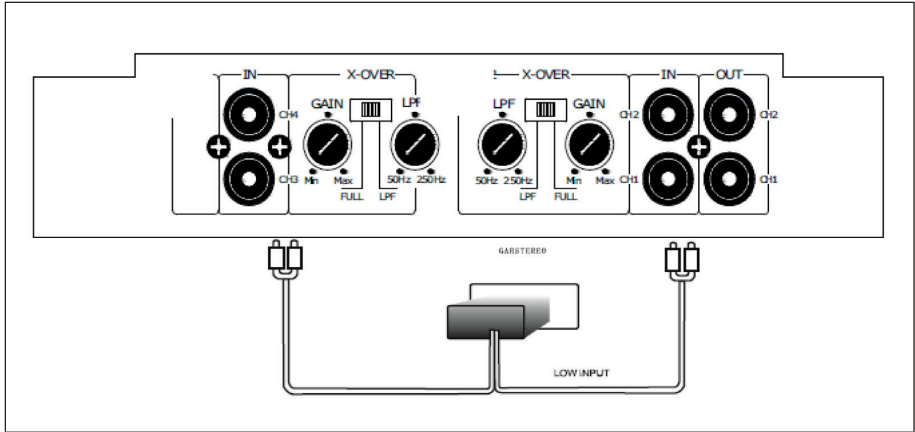

Wichtige Hinweise

- Der Verstärker benötigt bei Höchstleistung 7.5 A / 15 A / 20 A. Wenn der Verstärker verwendet wird, während der Motor abgeschaltet ist, kann es passieren, dass die Batterie entladen wird. Bitte schalten Sie den Motor immer an, bevor Sie den Verstärker verwenden.
- Verwenden Sie nur Stromkabel mit geeignetem Querschnitt.
- Dieses Gerät ist für Lautsprecher mit einer Impedanz von 2-16 Ω geeignet. Die Lautsprecher müssen genug Kapazität besitzen, um mehr Leistung des Gerätes aufnehmen zu können.

VERBINDUNG MIT DEM AUTORADIO

2-Kanal-Verstärker

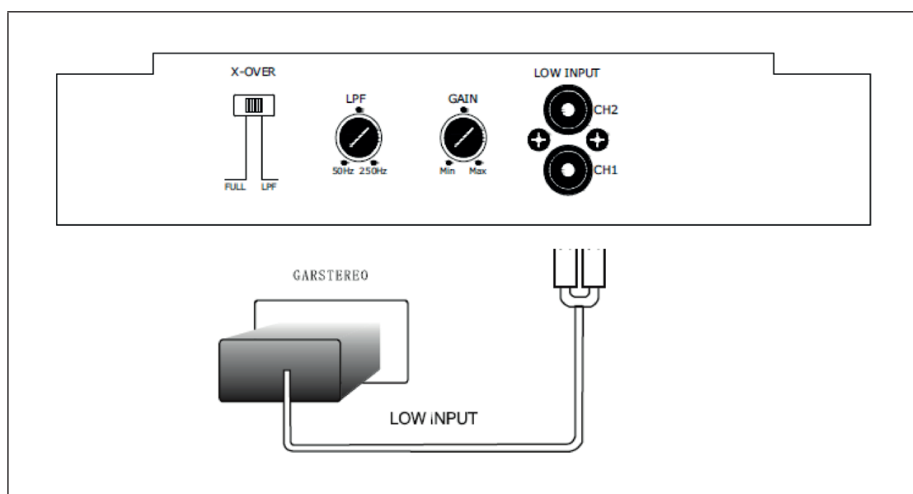

4-Kanal-Verstärker

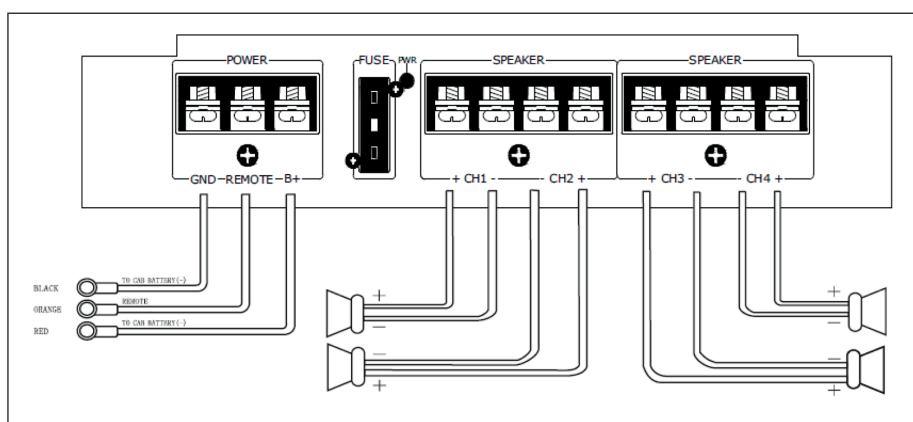

6-Kanal-Verstärker

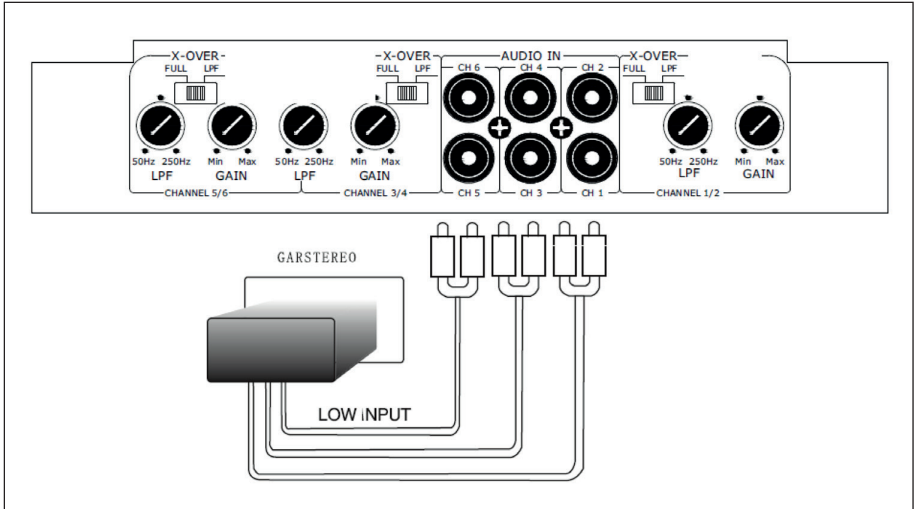

VERBINDUNG MIT DEN LAUTSPRECHERN

2-Kanal-Verstärker

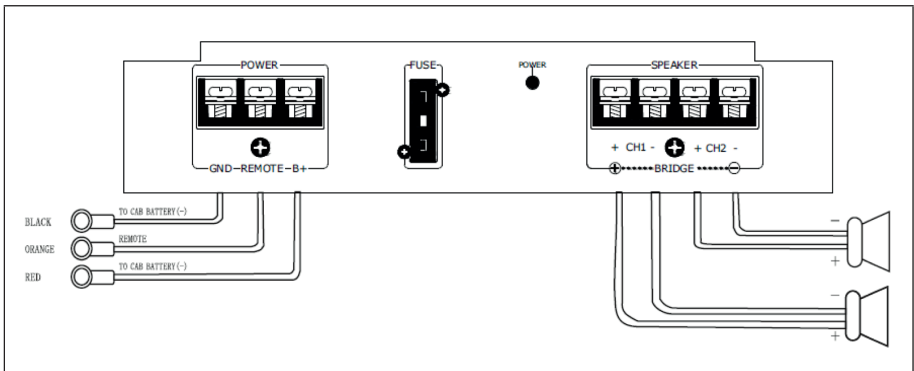

4-Kanal-Verstärker

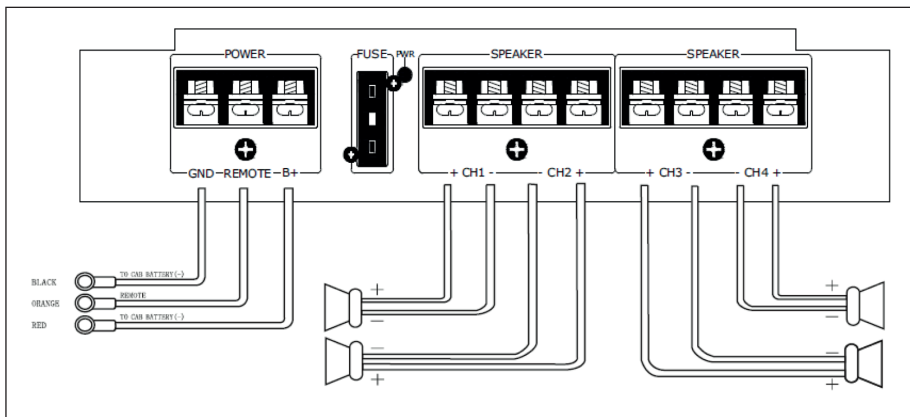

6-Kanal-Verstärker

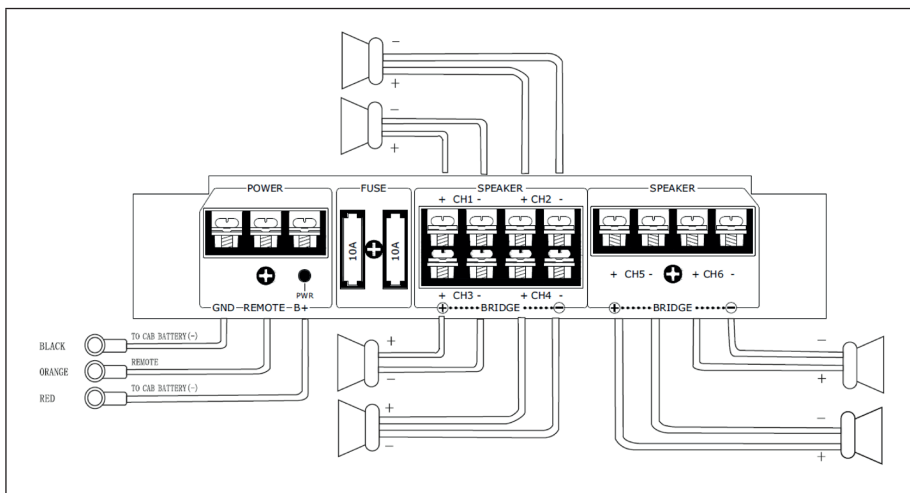

MONTAGE

Montieren Sie den Verstärker an einer entsprechenden Stelle mit Hilfe der beigelegten Schrauben.

Hinweis: Das Gerät heizt sich stark auf, lassen Sie daher Sie bei der Montage Platz um den Verstärker.

SPEZIELLE ENTSORGUNGSHINWEISE FÜR VERBRAUCHER IN DEUTSCHLAND

Entsorgen Sie Ihre Altgeräte fachgerecht. Dadurch wird gewährleistet, dass die Altgeräte umweltgerecht verwertet und negative Auswirkungen auf die Umwelt und menschliche Gesundheit vermieden werden. Bei der Entsorgung sind folgende Regeln zu beachten:

- Jeder Verbraucher ist gesetzlich verpflichtet, Elektro- und Elektronikaltgeräte (Altgeräte) sowie Batterien und Akkus getrennt vom Hausmüll zu entsorgen. Sie erkennen die entsprechenden Altgeräte durch folgendes Symbol der durchgestrichene Mülltonne (WEEE Symbol). 
- Sie haben Altbatterien und Altakkumulatoren, die nicht vom Altgerät umschlossen sind, sowie Lampen, die zerstörungsfrei aus dem Altgerät entnommen werden können, vor der Abgabe an einer Entsorgungsstelle vom Altgerät zerstörungsfrei zu trennen.
- Bestimmte Lampen und Leuchtmittel fallen ebenso unter das Elektro- und Elektronikgesetz und sind dementsprechend wie Altgeräte zu behandeln. Ausgenommen sind Glühlampen und Halogenlampen. Entsorgen Sie Glühlampen und Halogenlampen bitte über den Hausmüll, sofern Sie nicht das WEEE Symbol tragen.
- Jeder Verbraucher ist für das Löschen von personenbezogenen Daten auf dem Elektro- bzw. Elektronikgerät selbst verantwortlich.

Rücknahmepflicht der Vertreiber

Vertreiber mit einer Verkaufsfläche für Elektro- und Elektronikgeräte von mindestens 400 Quadratmetern sowie Vertreiber von Lebensmitteln mit einer Gesamtverkauffläche von mindestens 800 Quadratmetern, die mehrmals im Kalenderjahr oder dauerhaft Elektro- und Elektronikgeräte anbieten und auf dem Markt bereitstellen, sind verpflichtet,

- 1 bei der Abgabe eines neuen Elektro- oder Elektronikgerätes an einen Endnutzer ein Altgerät des Endnutzers der gleichen Geräteart, das im Wesentlichen die gleichen Funktionen wie das neue Gerät erfüllt, am Ort der Abgabe oder in unmittelbarer Nähe hierzu unentgeltlich zurückzunehmen und
- 2 auf Verlangen des Endnutzers Altgeräte, die in keiner äußeren Abmessung größer als 25 Zentimeter sind, im Einzelhandelsgeschäft oder in unmittelbarer Nähe hierzu unentgeltlich zurückzunehmen; die Rücknahme darf nicht an den Kauf eines Elektro- oder Elektronikgerätes geknüpft werden und ist auf drei Altgeräte pro Geräteart beschränkt.

- Bei einem Vertrieb unter Verwendung von Fernkommunikationsmitteln ist die unentgeltliche Abholung am Ort der Abgabe auf Elektro- und Elektronikgeräte der Kategorien 1, 2 und 4 gemäß § 2 Abs. 1 ElektroG, nämlich „Wärmeüberträger“, „Bildschirmgeräte“ (Oberfläche von mehr als 100 cm²) oder „Großgeräte“ (letztere mit mindestens einer äußeren Abmessung über 50 Zentimeter) beschränkt. Für andere Elektro- und Elektronikgeräte (Kategorien 3, 5, 6) ist eine Rückgabemöglichkeit in zumutbarer Entfernung zum jeweiligen Endnutzer zu gewährleisten.
- Altgeräte dürfen kostenlos auf dem lokalen Wertstoffhof oder in folgenden Sammelstellen in Ihrer Nähe abgegeben werden:
www.take-e-back.de
- Für Elektro- und Elektronikgeräte der Kategorien 1, 2 und 4 anbieten wir auch die Möglichkeit einer unentgeltlichen Abholung am Ort der Abgabe. Beim Kauf eines Neugeräts haben Sie die Möglichkeit eine Altgerätabholung über die Webseite auszuwählen.
- Batterien können überall dort kostenfrei zurückgegeben werden, wo sie verkauft werden (z. B. Super-, Bau-, Drogeriemarkt). Auch Wertstoff- und Recyclinghöfe nehmen Batterien zurück. Sie können Batterien auch per Post an uns zurücksenden. Altbatterien in haushaltsüblichen Mengen können Sie direkt bei uns von Montag bis Freitag zwischen 08:00 und 16:00 Uhr unter der folgenden Adresse unentgeltlich zurückgeben:

Chal-Tec Fulfillment GmbH
Norddeutschlandstr. 3
47475 Kamp-Lintfort

- Wichtig zu beachten ist, dass Lithiumbatterien aus Sicherheitsgründen vor der Rückgabe gegen Kurzschluss gesichert werden müssen (z. B. durch Abkleben der Pole).
- Finden sich unter der durchgestrichenen Mülltonne auf der Batterie zusätzlich die Zeichen Cd, Hg oder Pb ist das ein Hinweis darauf, dass die Batterie gefährliche Schadstoffe enthält. (»Cd« steht für Cadmium, »Pb« für Blei und »Hg« für Quecksilber).

Hinweis zur Abfallvermeidung

Indem Sie die Lebensdauer Ihrer Altgeräte verlängern, tragen Sie dazu bei, Ressourcen effizient zu nutzen und zusätzlichen Müll zu vermeiden. Die Lebensdauer Ihrer Altgeräte können Sie verlängern indem Sie defekte Altgeräte reparieren lassen. Wenn sich Ihr Altgerät in gutem Zustand befindet, könnten Sie es spenden, verschenken oder verkaufen.

HINWEISE ZUR ENTSORGUNG



Wenn es in Ihrem Land eine gesetzliche Regelung zur Entsorgung von elektrischen und elektronischen Geräten gibt, weist dieses Symbol auf dem Produkt oder auf der Verpackung darauf hin, dass dieses Produkt nicht im Hausmüll entsorgt werden darf. Stattdessen muss es zu einer Sammelstelle für das Recycling von elektrischen und elektronischen Geräten gebracht werden. Durch regelkonforme Entsorgung schützen Sie die Umwelt und die Gesundheit Ihrer Mitmenschen vor negativen Konsequenzen. Informationen zum Recycling und zur Entsorgung dieses Produkts, erhalten Sie von Ihrer örtlichen Verwaltung oder Ihrem Hausmüllentsorgungsdienst.

KONFORMITÄTSERKLÄRUNG

**Hersteller:**

Chal-Tec GmbH, Wallstraße 16, 10179 Berlin, Deutschland.

Importeur für Großbritannien:

Berlin Brands Group UK Limited
PO Box 42
272 Kensington High Street
London, W8 6ND
United Kingdom

Hiermit erklärt Chal-Tec GmbH, dass der Funkanlagentyp Dark Star der Richtlinie 2014/53/EU entspricht. Der vollständige Text der EU-Konformitätserklärung ist unter der folgenden Internetadresse verfügbar: use.berlin/10012071

Dear customer,

Congratulations on your purchase. Please read the following instructions carefully and follow them to prevent potential damage. We accept no liability for damage caused by disregarding the instructions or improper use. Please scan the QR code to access the latest operating instructions and for further information about the product.



TECHNICAL DATA

Output power	90W x 2-channel amplifier (10012071) 90W x 4-channel amplifier (10012072) 90W x 6-channel amplifier (10012073)
Frequency response	20 Hz - 20 kHz at 1 dB
Input sensitivity	High: 1.0 V - 2.0 V impedance 100 Ω Low: 0.1 V - 1.0 V impedance 10 k Ω
SR	> 95 dB
Speaker impedance	4-16 Ω
Subwoofer frequency	Adjustable 30 Hz - 250 Hz
Power supply	DC 14.4 V
Accessories	Screws and spare fuse

SAFETY INSTRUCTIONS

- These operating instructions are intended to familiarise you with the operation of this product. Therefore, always keep these instructions in a safe place so that you can access them at any time.
- When you purchase this product, you receive a two-year warranty against defects when used properly.
- Please use the product only in its intended manner. Any other use may lead to damage to the product or in the vicinity of the product.
- Modifying or changing the product will compromise product safety. Attention: risk of injury!
- Never open the unit without authorisation and never carry out repairs yourself!
- Handle the product carefully. It can be damaged by bumps, blows or falls from a small height.
- Keep the product away from moisture and extreme heat.

Special warnings

- Repairs to the device should only be carried out by an authorised specialist workshop.
- Do not open the device under any circumstances.
- Incorrect assembly may lead to malfunctions or total failure.
- The device should be protected from any moisture and direct sunlight.
- Do not clean the appliance with detergents.
- Only use a dry (microfibre) cloth for cleaning.
- Only connect the appliance to the designated power supply.
- Never connect the appliance to voltages other than those intended.
- The warranty is void if the unit is tampered with by third parties.

CONNECTING THE POWER CABLE

- As this is a high-current unit, the connection of the power cable is very important.
- Connect the red cable to the (+) terminal of your battery using the cable with the fuse holder.
- Connect the black cable firmly to a screw or another part of the bodywork of your car after you have removed the paint. This is necessary for proper earthing.
- Proper wiring leads to clear sound.

CONNECTION OF THE REMOTE POWER-ON CABLE AND REMOTE POWER-OFF CABLE

- Connect the orange cable to a switched power cable of the car radio. This controls the switching on and off of the amplifier.
- The switched power cable can act as the antenna of the radio.

AMPLIFIER INPUT CONNECTION

- This unit can be used with all car radios that have high power outputs.
- Separate basic car radio connection: Connect the car radio speaker output cables to the high-power inputs +/- right and left.
- General-ground car radio connection: Connect the negative car radio speaker output wire with the two remaining wires +/- right and left.

AUX CONNECTION

- Connect the AUX input cable to the RCA connector as described:
- "White" to the left preamp output of the car radio. "Red" to the right preamp output of the car radio.
- Before connecting the preamplifier output of the car radio or other equipment, make sure that the impedance and sensitivity match this AUX connection.

INPUT SENSITIVITY CONTROL

- Control the input sensitivity to the car radio.

CONNECTING THE SPEAKERS (STEREO/MONO)

2-channel amplifier

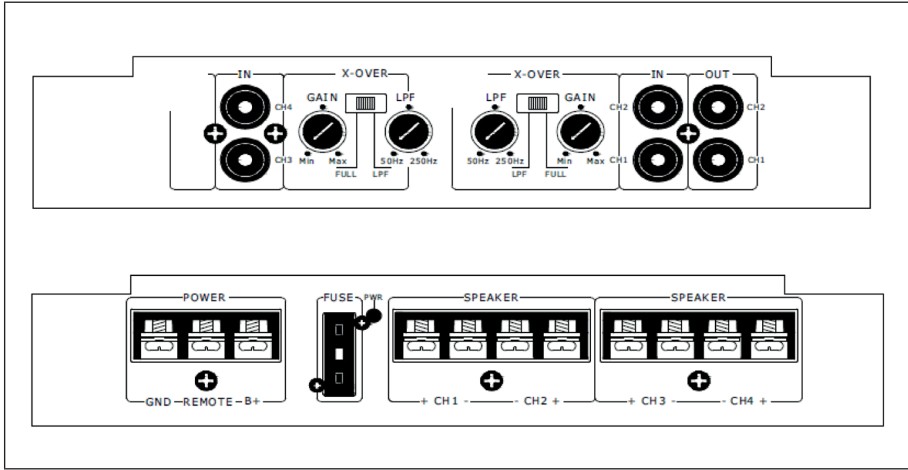

4-channel amplifier

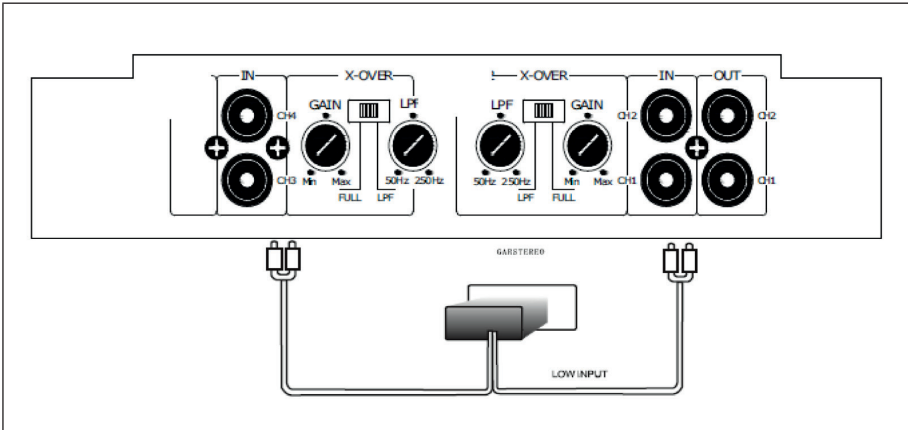

6-channel amplifier

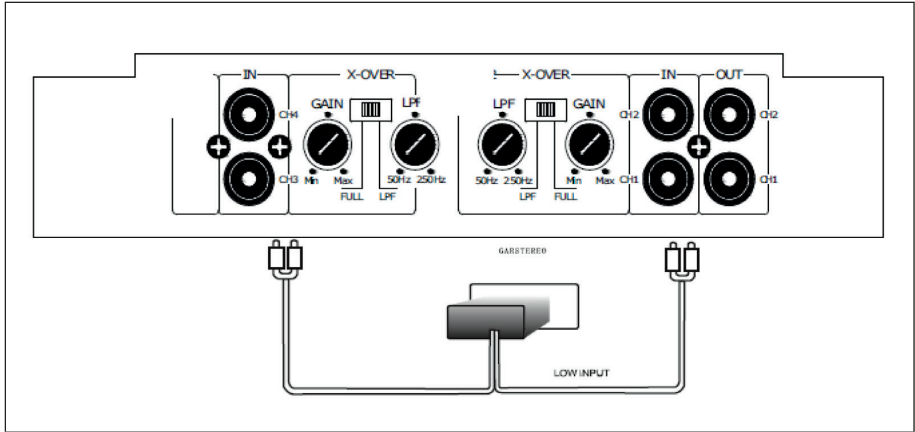

Please note:

- The amplifier requires 7.5 A / 15 A / 20 A at maximum power. Using the amplifier while the motor is off may drain the battery. Please always switch on the motor before using the amplifier.
- Only use power cables with a suitable cross-section.
- This device is suitable for speakers with an impedance of 2-16 Ω . The speakers must have enough capacity to absorb more of the unit's power.

CONNECTION TO THE CAR RADIO

2-channel amplifier

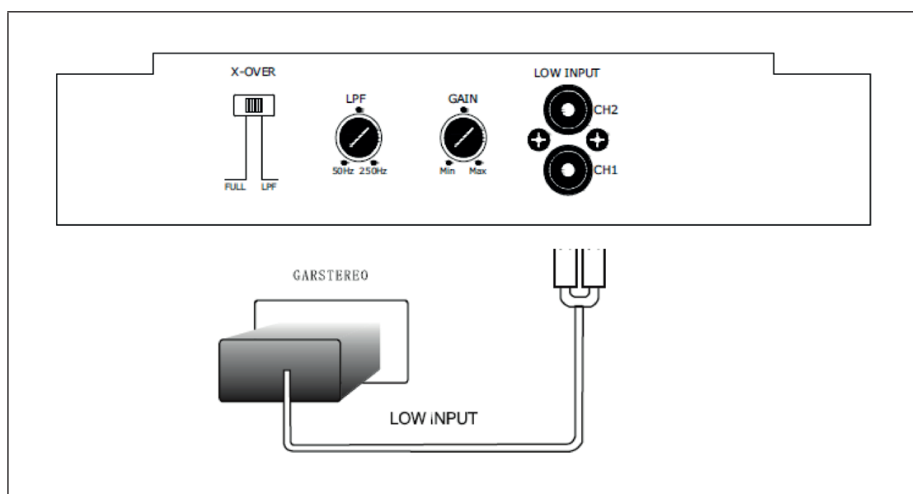

4-channel amplifier

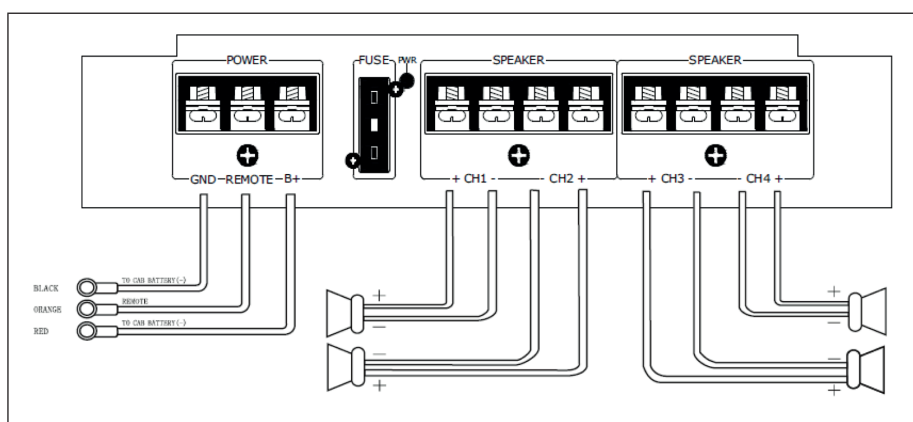

6-channel amplifier

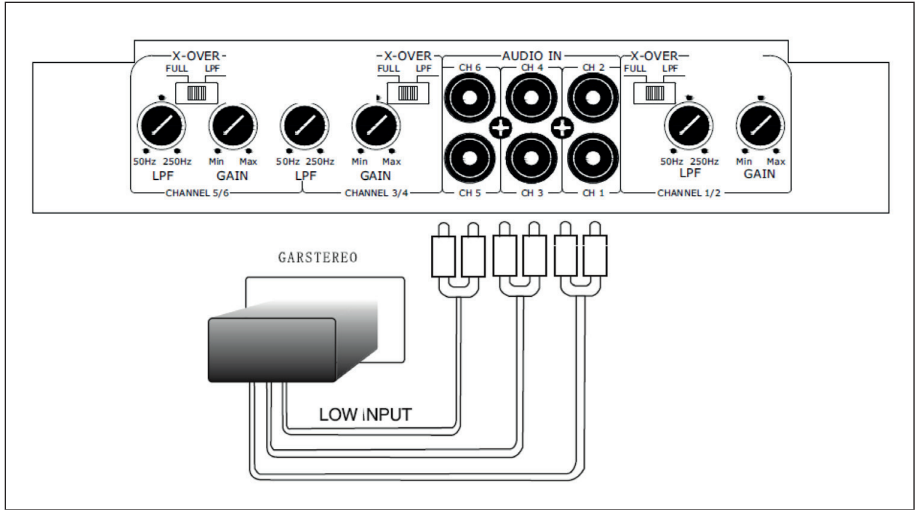

CONNECTION TO THE SPEAKERS

2-channel amplifier

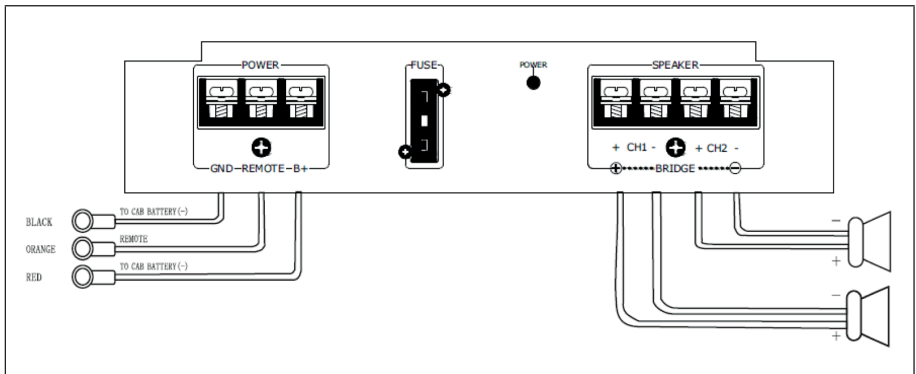

4-channel amplifier

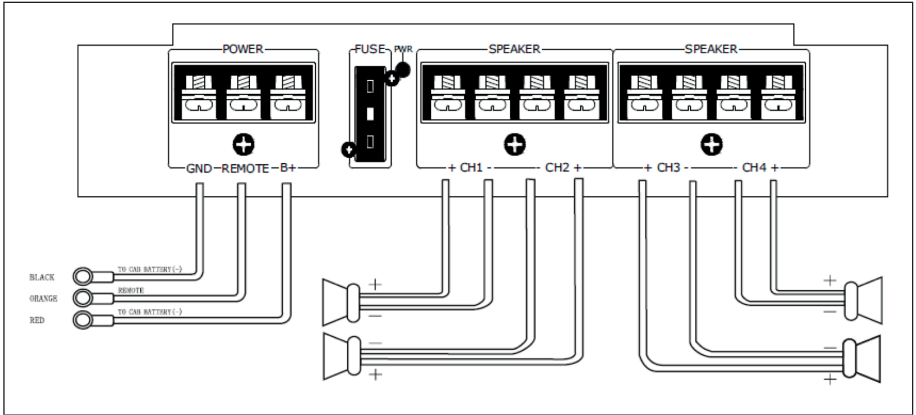

6-channel amplifier

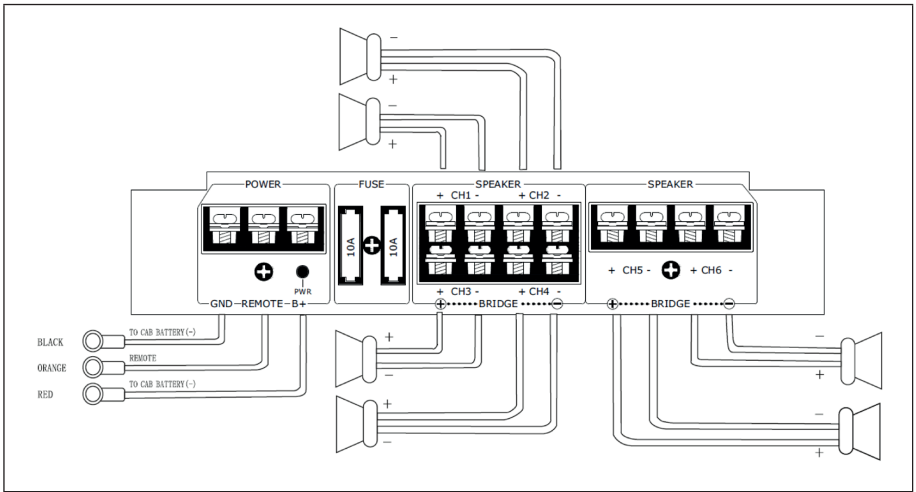

ASSEMBLY

Mount the amplifier in an appropriate place using the enclosed screws.

Note: The unit heats up a lot, so leave space around the amplifier when setting it up.

DISPOSAL CONSIDERATIONS



If there is a legal regulation in your country regarding the disposal of electrical and electronic equipment, this symbol on the product or on the packaging indicates that this product must not be disposed of with household waste. Instead, it must be taken to a collection point for the recycling of electrical and electronic equipment. By disposing of this product in accordance with the regulations, you protect the environment and the health of those around you from negative consequences. For information on recycling and disposal of this product, contact your local government or household waste disposal service.

DECLARATION OF CONFORMITY

**Manufacturer:**

Chal-Tec GmbH, Wallstrasse 16, 10179 Berlin, Germany.

Importer for Great Britain:

Berlin Brands Group UK Limited
PO Box 42
272 Kensington High Street
London, W8 6ND
United Kingdom

Chal-Tec GmbH hereby declares that the radio equipment type Dark Star complies with Directive 2014/53/EU. The full text of the EU declaration of conformity is available at the following internet address: use.berlin/10012071

For Great Britain: Hereby, Chal-Tec GmbH declares that the radio equipment type Dark Star is in compliance with the relevant statutory requirements. The full text of the declaration of conformity is available at the following internet address: use.berlin/10012071

Estimado cliente:

Le felicitamos por la adquisición de este producto. Lea atentamente el siguiente manual y siga cuidadosamente las instrucciones de uso con el fin de evitar posibles daños. La empresa no se responsabiliza de los daños ocasionados por un uso indebido del producto o por haber desatendido las indicaciones de seguridad. Escanee el siguiente código QR para obtener acceso al manual de usuario más reciente y otra información sobre el producto.



DATOS TÉCNICOS

Potencia de salida	amplificador de 90W x 2 canales (10012071) amplificador de 90W x 4 canales (10012072) amplificador de 90W x 6 canales (10012073)
Respuesta en frecuencia	20 Hz-20 kHz a 1 dB
Sensibilidad de entrada	Agudos: 1 V - 2 V impedancia 100 Ω Bajos: 0,1 V - 1 V Impedancia 10 k Ω
SR	> 95 dB
Impedancia del altavoz	4-16 Ω
Frecuencia del subwoofer	Ajustable 30 Hz-250 Hz
Alimentación	CD 14,4 V
Accesorios	Tornillos y fusible de repuesto

INDICACIONES DE SEGURIDAD

- Este manual de instrucciones está destinado a que se familiarice con el funcionamiento de este producto. Por lo tanto, guarde siempre estas instrucciones en un lugar seguro para poder consultarlas en cualquier momento.
- Al comprar este producto, obtiene una garantía de dos años en caso de que aparezcan defectos aunque se utilice correctamente.
- Utilice el producto sólo de la manera prevista. Cualquier otro uso puede provocar daños en el producto o en la zona que lo rodea.
- La reconstrucción o modificación del producto perjudica la seguridad del mismo. Precaución ¡Riesgo de lesiones!
- Nunca abra el producto sin autorización y no realice reparaciones por su cuenta.
- Manipule el producto con cuidado. El aparato puede dañarse mediante golpes, impactos o caídas, incluso desde poca altura.
- Mantenga el aparato lejos de la humedad y del calor extremo.

Advertencias especiales

- Solamente un técnico autorizado debe llevar a cabo las reparaciones.
- No abra la unidad bajo ninguna circunstancia.
- Un montaje incorrecto puede provocar un mal funcionamiento o un fallo total.
- Proteja el aparato de la humedad y de la luz solar directa.
- El aparato no debe limpiarse con detergentes.
- Utilice para la limpieza solo un paño seco (microfibra).
- Conecte el aparato únicamente a la tensión de red prevista para él.
- No conecte nunca el aparato a tensiones distintas de las previstas.
- La garantía queda anulada si terceras personas manipulan el aparato.

CONEXIÓN DEL CABLE DE ALIMENTACIÓN

- Al tratarse de una unidad de alta corriente, la conexión del cable de alimentación es muy importante.
- Conecte el cable rojo al polo (+) de la batería utilizando el cable con el portafusibles.
- Conecte el cable negro firmemente a un tornillo o a otra parte de la carrocería de su coche después de haber quitado la pintura. Esto es necesario para una correcta toma a tierra.
- Un cableado adecuado produce a un sonido claro.

CONEXIÓN DEL CABLE DE ENCENDIDO REMOTO Y DEL CABLE DE APAGADO REMOTO

- Conecte el cable naranja a un cable de alimentación conmutado de la radio del coche. Este controla el encendido y apagado del amplificador.
- El cable de alimentación conmutado sirve como antena de radio.

CONEXIÓN DE ENTRADA DEL AMPLIFICADOR

- Esta unidad se puede utilizar con todas las radios de coche que tengan salidas de alta potencia.
- Conexión básica separada de la radio del coche: Conecte los cables de salida de los altavoces de la radio del coche a las entradas de alta potencia +/- derecha e izquierda.
- Conexión general de la radio del coche: Conecte el cable negativo de salida del altavoz de la radio del coche a los dos cables restantes +/- derecho e izquierdo.

CONEXIÓN AUX

- Conecte el cable de entrada AUX al conector RCA como se describe:
- 'Blanco' a la salida izquierda del preamplificador de la radio del coche.
- 'Rojo' a la salida derecha del preamplificador de la radio del coche.
- Antes de conectar la salida del preamplificador de la radio del coche u otro equipo, asegúrese de que la impedancia y la sensibilidad coinciden con esta conexión AUX.

CONTROL DE LA SENSIBILIDAD DE ENTRADA

- Controle la sensibilidad de entrada a la radio del coche.

CONEXIÓN DE LOS ALTAVOCES (ESTÉREO/MONO)

Amplificador de 2 canales

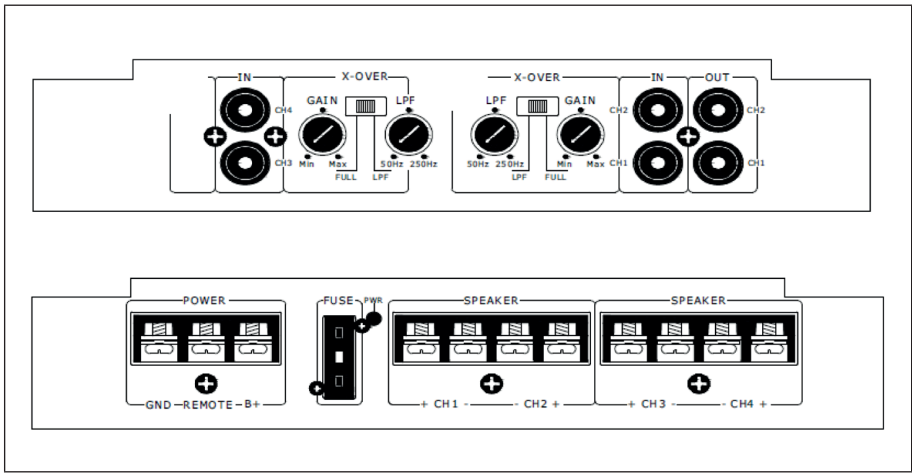

Amplificador de 4 canales

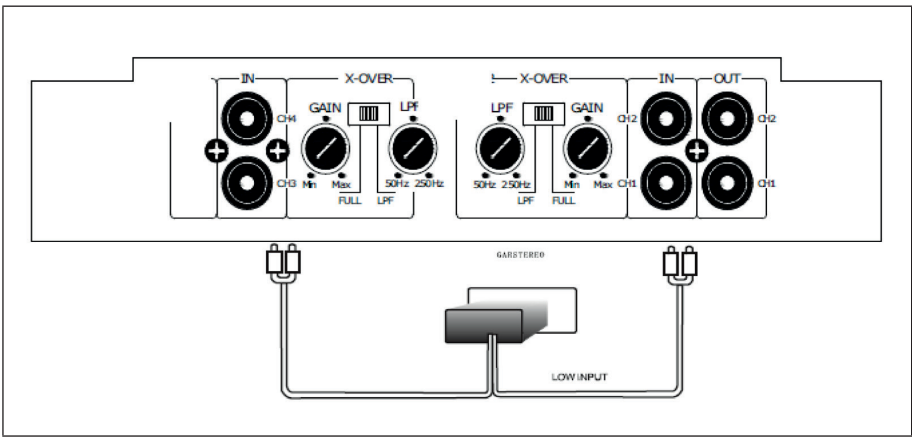

Amplificador de 6 canales

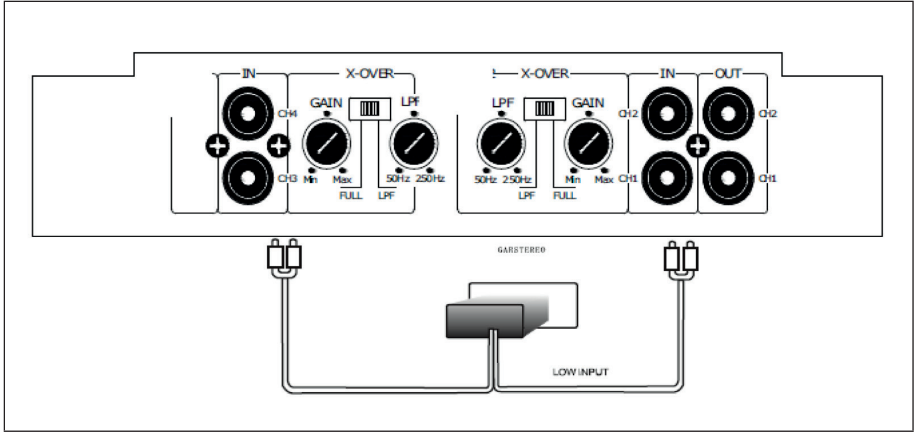

Notas importantes

- El amplificador requiere 7,5 A / 15 A / 20 A de potencia máxima. Si el amplificador se utiliza con el motor apagado, la batería puede descargarse. Encienda siempre el motor antes de utilizar el amplificador.
- Utilice únicamente cables de alimentación con una sección adecuada.
- Este aparato es adecuado para altavoces con una impedancia de 2-16 Ω . Los altavoces deben tener suficiente capacidad para absorber más potencia de la unidad.

CONEXIÓN A LA RADIO DEL COCHE

Amplificador de 2 canales

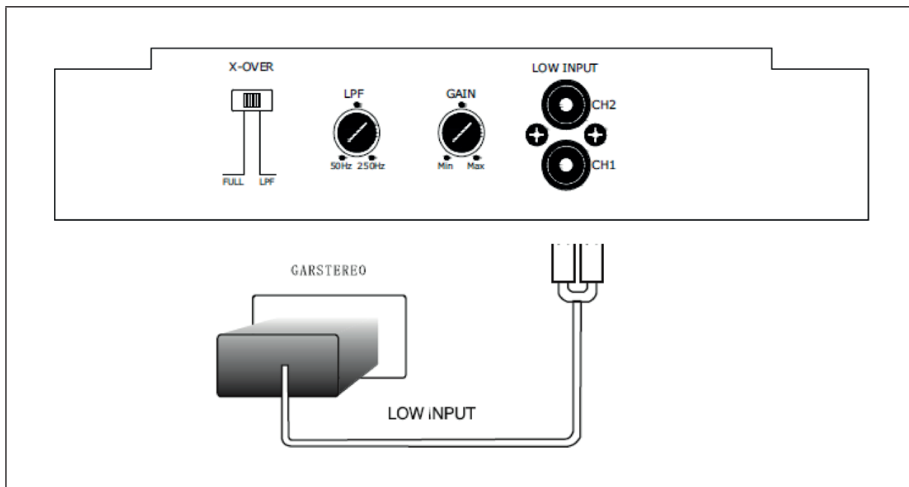

Amplificador de 4 canales

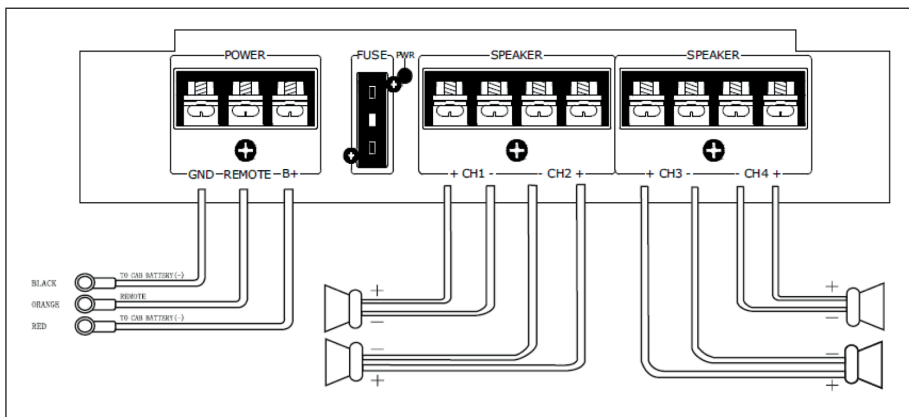

Amplificador de 6 canales

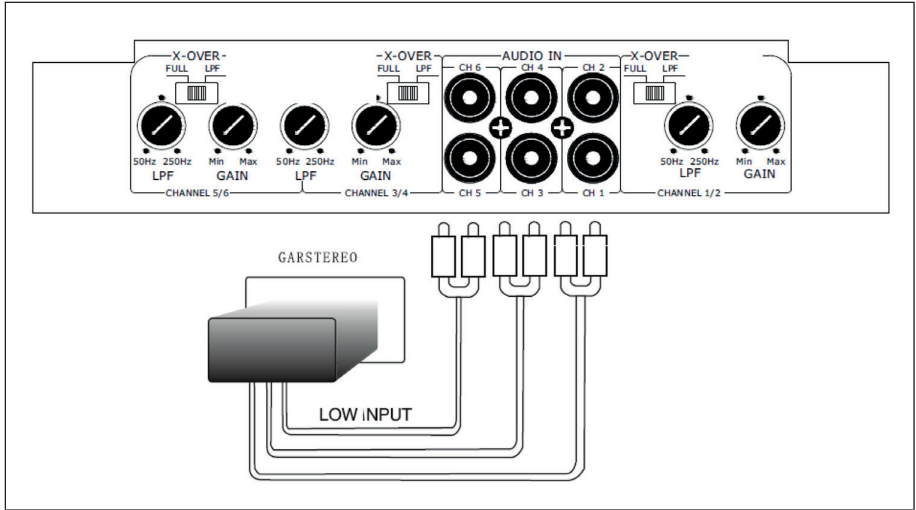

CONEXIÓN A LOS ALTAVOCES

Amplificador de 2 canales

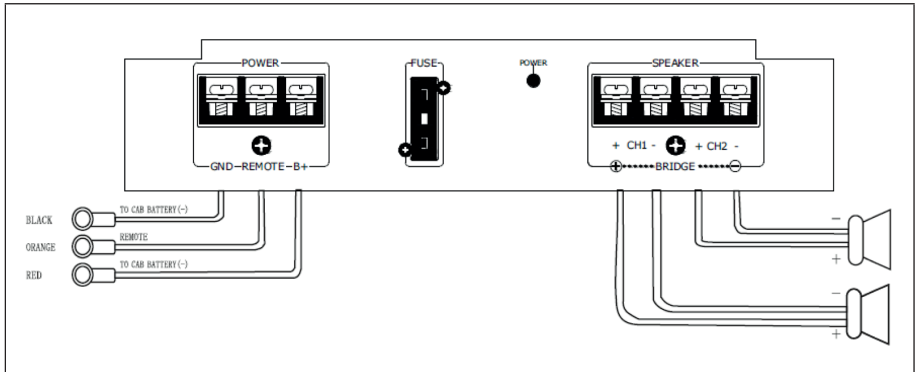

Amplificador de 4 canales

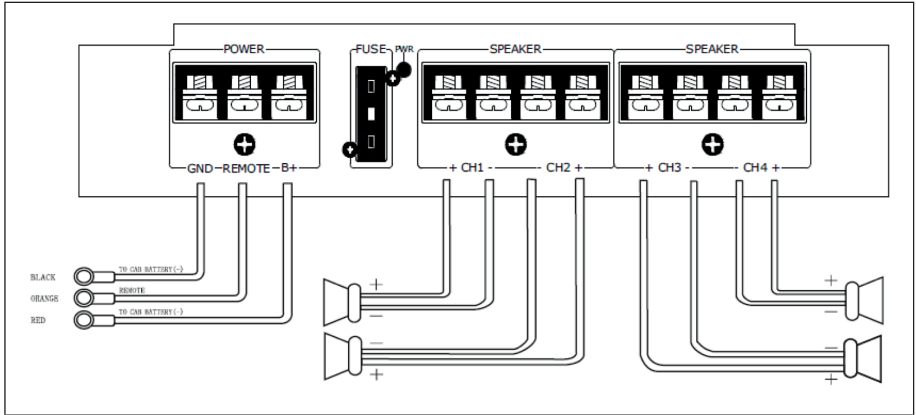

Amplificador de 6 canales

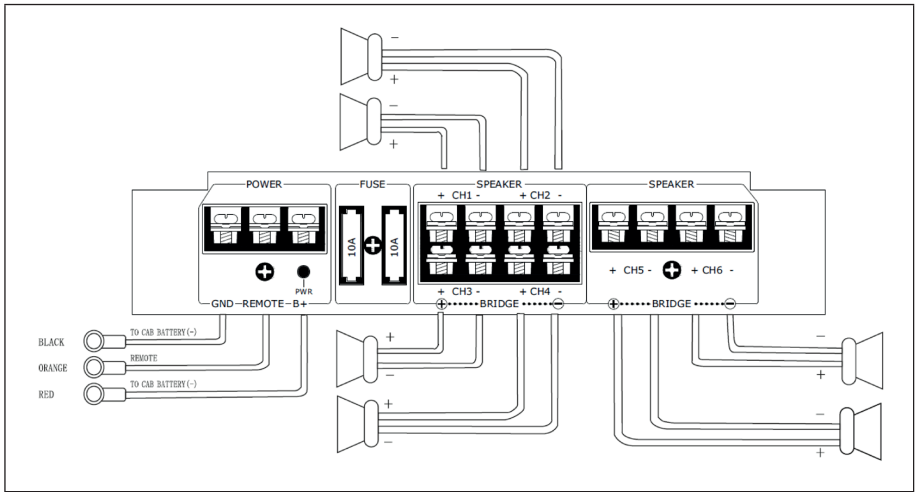

MONTAJE

Monte el amplificador en un lugar apropiado utilizando los tornillos adjuntos.

Nota: La unidad se calienta fuertemente, así que deje espacio alrededor del amplificador cuando lo monte.

INDICACIONES SOBRE LA RETIRADA DEL APARATO



Si en su país existe una disposición legal relativa a la eliminación de aparatos eléctricos y electrónicos, este símbolo estampado en el producto o en el embalaje advierte de que no debe eliminarse como residuo doméstico. En lugar de ello, debe depositarse en un punto de recogida de reciclaje de aparatos eléctricos y electrónicos. Una retirada de aparatos conforme a las leyes contribuye a proteger el medio ambiente y a las personas a su alrededor frente a posibles consecuencias perjudiciales para la salud. Para obtener información más detallada sobre el reciclaje de este producto, póngase en contacto con su ayuntamiento o con el servicio de eliminación de residuos domésticos.

DECLARACIÓN DE CONFORMIDAD



Fabricante:

Chal-Tec GmbH, Wallstraße 16, 10179 Berlín, Alemania.

Importador para el Reino Unido:

Berlin Brands Group UK Limited
 PO Box 42
 272 Kensington High Street
 London, W8 6ND
 United Kingdom

Chal-Tec GmbH declara por la presente que el tipo de sistema de radio Dark Star cumple con la Directiva 2014/53/UE. El texto completo de la declaración de conformidad de la UE está disponible en la siguiente dirección de Internet: use.berlin/10012071

Cher client, chère cliente,

Toutes nos félicitations pour l'acquisition de ce nouvel appareil. Lisez attentivement les indications suivantes et suivez-les pour éviter d'éventuels dommages. Nous ne saurions être tenus pour responsables des dommages dus au non-respect des consignes et à la mauvaise utilisation de l'appareil. Scannez le QR-Code pour obtenir la dernière version du mode d'emploi ainsi que d'autres informations concernant le produit :



FICHE TECHNIQUE

Puissance de sortie	90 W x amplificateur 2 canaux (10012071) 90 W x amplificateur 4 canaux (10012072) 90 W x amplificateur 6 canaux (10012073)
Plage de fréquence	20 Hz - 20 kHz à 1 dB
Sensibilité d'entrée	Haute : 1,0 - 2,0 V Impédance 100 Ω Basse : 0,1 - 1,0 V Impédance 10 k Ω
SR	> 95 dB
Impédance des enceintes	4-16 Ω
Fréquence du subwoofer	Réglable de 30 Hz à 250 Hz
Alimentation	CC 14,4 V
Accessoires	Vis et fusible de rechange

CONSIGNES DE SÉCURITÉ

- Ce mode d'emploi a pour but de vous familiariser avec le fonctionnement de ce produit. Par conséquent, conservez toujours ces instructions dans un endroit sûr afin de pouvoir les consulter à tout moment.
- Lorsque vous achetez ce produit, vous bénéficiez d'une garantie de deux ans contre les défauts lorsqu'il est utilisé correctement.
- Veuillez utiliser le produit uniquement de la manière prévue. Toute autre utilisation peut entraîner des dommages au produit ou à son environnement.
- Toute modification ou démontage de l'appareil affecte la sécurité du produit. Attention risque de blessure !
- N'ouvrez jamais l'appareil vous-même et n'effectuez jamais de réparations vous-même !
- Manipulez le produit avec précaution. Les chocs, coups ou chutes même de faible hauteur peuvent l'endommager.
- Gardez le produit à l'abri de l'humidité et de la chaleur extrême.

Mises en garde spécifiques

- L'appareil ne doit être réparé que par une entreprise spécialisée autorisée.
- N'ouvrez en aucun cas l'appareil.
- Un montage incorrect peut entraîner des dysfonctionnements ou une panne totale.
- L'appareil doit être protégé de toute humidité et de la lumière directe du soleil.
- N'utilisez pas de détergents pour nettoyer l'appareil.
- Utilisez un chiffon sec (microfibre) pour le nettoyage.
- Ne branchez l'appareil que sur la tension du secteur prévue à cet effet.
- Ne raccordez en aucun cas l'appareil à des tensions différentes de celles prévues.
- La garantie est annulée en cas d'intervention sur l'appareil par des tiers.

CONNEXION DU CÂBLE D'ALIMENTATION

- S'agissant d'un appareil à courant élevé, la connexion du câble d'alimentation est très importante.
- Connectez le câble rouge à la borne (+) de votre batterie en utilisant le câble avec le porte-fusible.
- Connectez fermement le câble noir à une vis ou à une autre partie de la carrosserie de votre voiture après avoir enlevé la peinture. Ceci est nécessaire pour une mise à la terre correcte.
- Un câblage correct permet d'obtenir un son clair.

CONNEXION DES CÂBLES DE MISE EN MARCHÉ ET D'ARRÊT À DISTANCE

- Connectez le câble orange à un câble d'alimentation commuté de l'autoradio. Ceci contrôle la mise en marche et l'arrêt de l'amplificateur.
- Le câble d'alimentation commuté peut servir d'antenne à la radio.

CONNEXION DE L'ENTRÉE DE L'AMPLIFICATEUR

- Cet appareil peut être utilisé avec tous les autoradios qui ont une puissance de sortie élevée.
- Connexion de base séparée de l'autoradio : connectez les câbles de sortie des enceintes de l'autoradio aux entrées haute puissance +/- droite et gauche.
- Connexion générale de l'autoradio : connectez le câble de sortie négatif de l'enceinte de l'autoradio aux deux câbles restants +/- droit et gauche.

CONNEXION AUX

- Connectez le câble d'entrée AUX à la prise RCA comme décrit :
- Blanc à la sortie gauche du préamplificateur de l'autoradio. Rouge à la sortie droite du préamplificateur de l'autoradio.
- Avant de connecter la sortie du préamplificateur de l'autoradio ou d'un autre équipement, assurez-vous que l'impédance et la sensibilité correspondent à cette connexion AUX.

CONTRÔLE DE LA SENSIBILITÉ D'ENTRÉE

- Contrôlez la sensibilité de l'entrée de l'autoradio.

CONNEXION DES ENCEINTES (STÉRÉO / MONO)

Amplificateur à 2 canaux

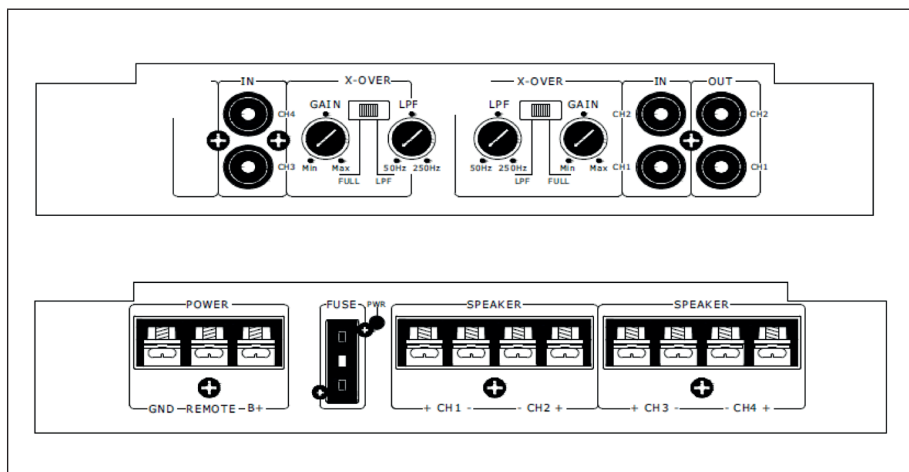

Amplificateur à 4 canaux

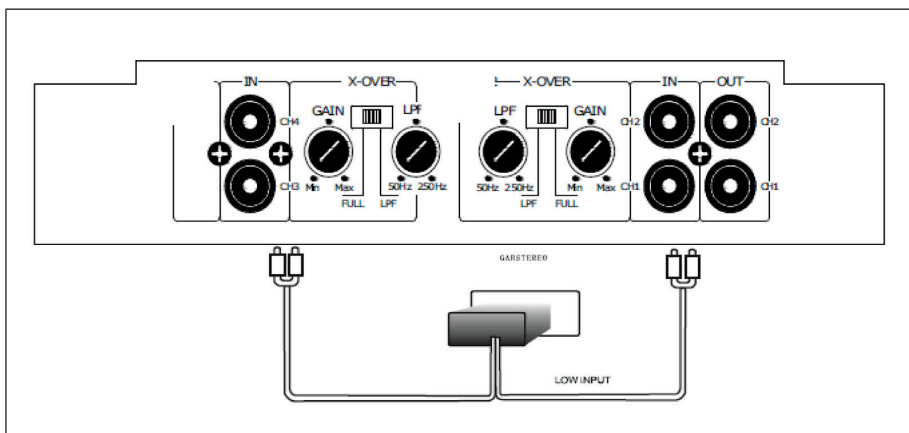

Amplificateur à 6 canaux

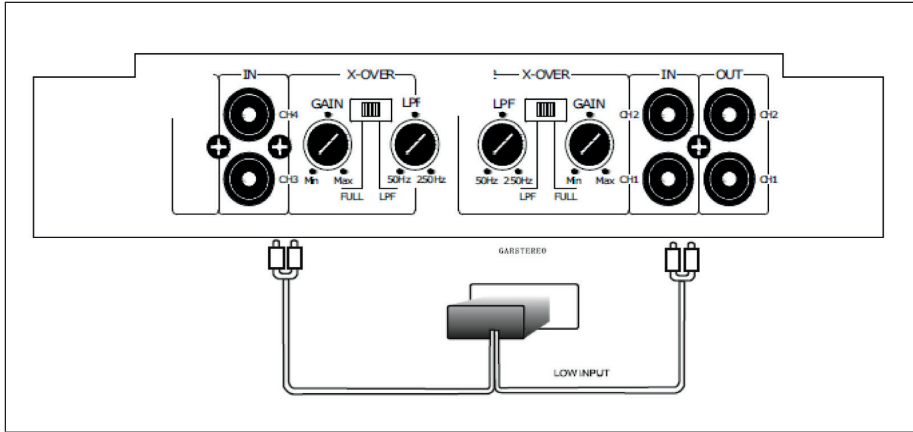

Remarques importantes

- L'amplificateur consomme 7,5 A / 15 A / 20 A à la puissance maximale. Son utilisation avec le moteur éteint peut décharger la batterie. Veuillez toujours allumer le moteur avant d'utiliser l'amplificateur.
- N'utilisez que des câbles d'alimentation ayant une section appropriée.
- Cet appareil convient aux enceintes dont l'impédance est comprise entre 2 et 16 Ω . Les enceintes doivent avoir une capacité suffisante pour absorber une plus grande partie de la puissance de l'appareil.

CONNEXION À L'AUTORADIO

Amplificateur à 2 canaux

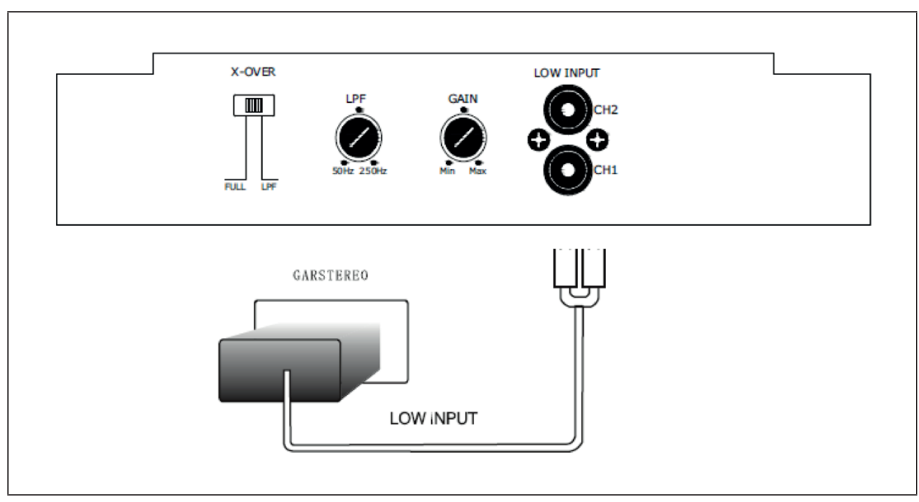

Amplificateur à 4 canaux

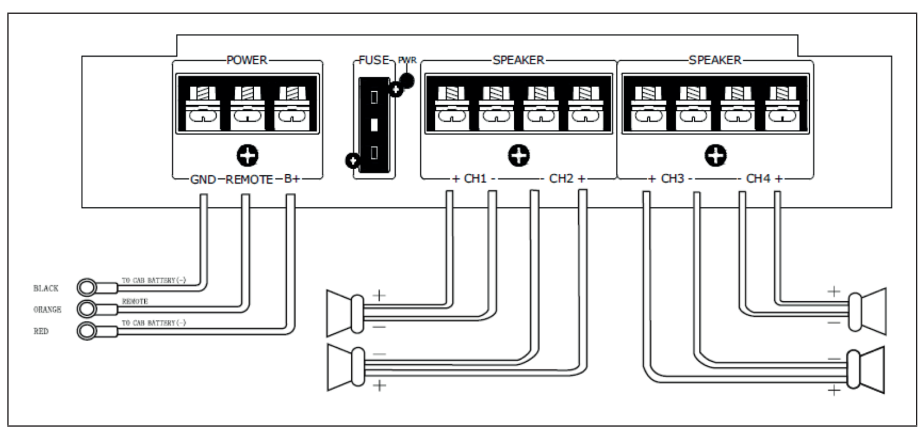

Amplificateur à 6 canaux

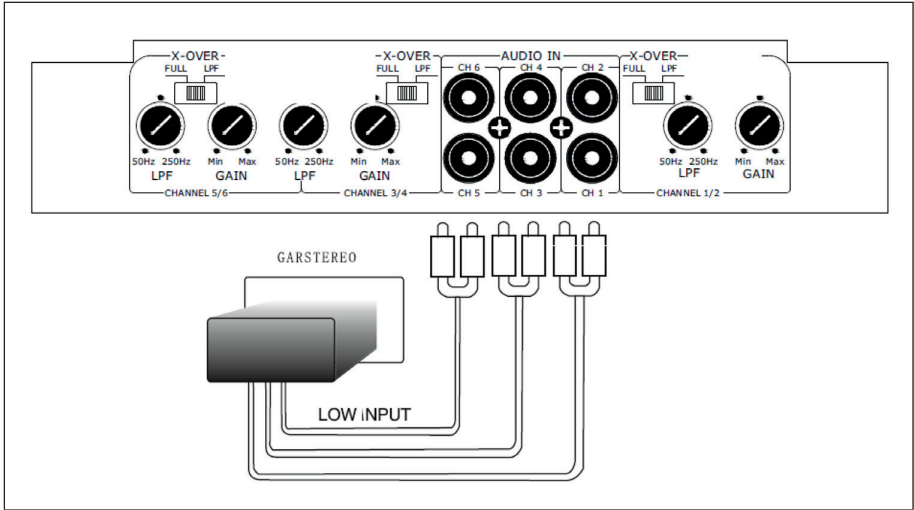

CONNEXION AUX ENCEINTES

Amplificateur à 2 canaux

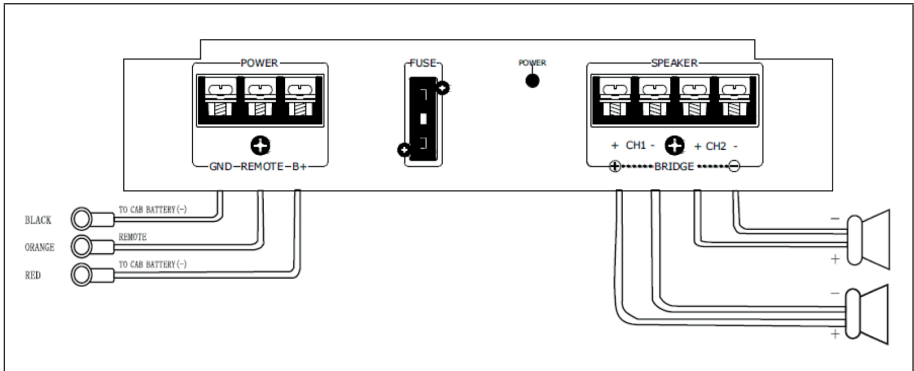

Amplificateur à 4 canaux

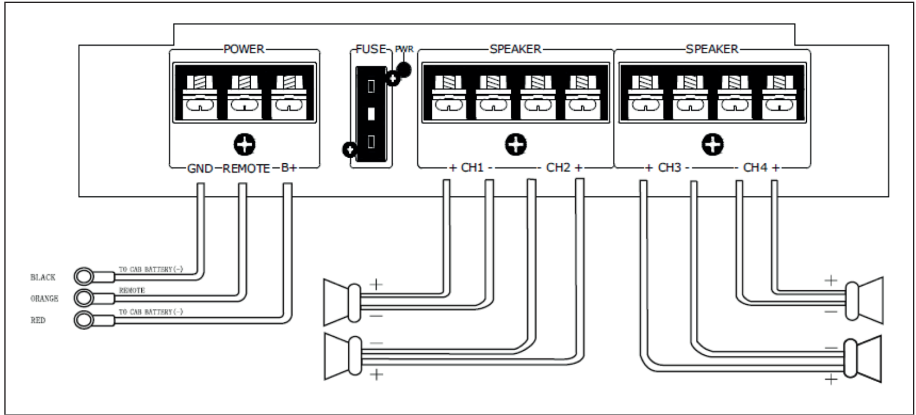

Amplificateur à 6 canaux

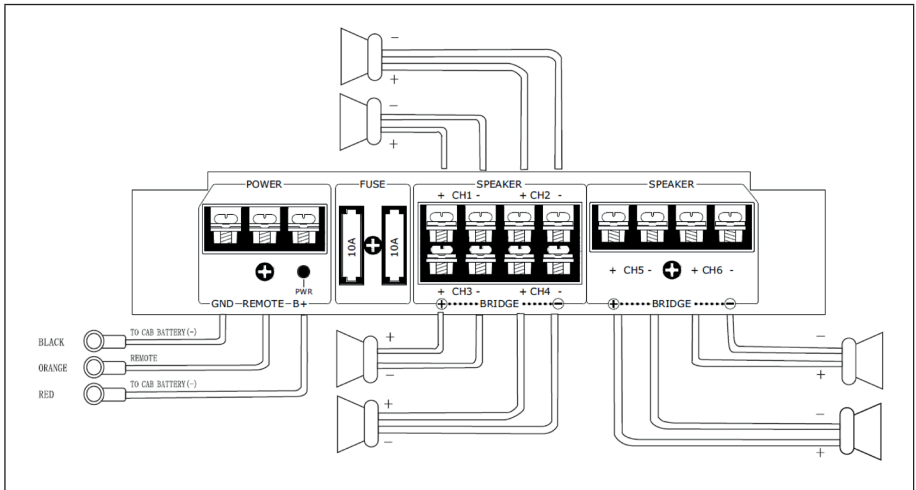

MONTAGE

Montez l'amplificateur dans un endroit approprié à l'aide des vis fournies.

Remarque: l'appareil chauffe fortement, laissez donc de la place autour de l'amplificateur lors du montage.

INFORMATIONS SUR LE RECYCLAGE



Si la mise en rebut des appareils électriques et électroniques est réglementée dans votre pays, ce symbole sur le produit ou sur l'emballage indique qu'il ne doit pas être éliminé avec les ordures ménagères. Vous devez l'acheminer vers un point de collecte pour le recyclage des appareils électriques et électroniques. En respectant des règles de recyclage, vous protégez l'environnement et la santé de vos semblables des conséquences négatives. Pour plus d'informations sur le recyclage et l'élimination de ce produit, contactez votre autorité locale ou votre service d'élimination des déchets ménagers.

DÉCLARATION DE CONFORMITÉ

**Fabricant :**

Chal-Tec GmbH, Wallstraße 16, 10179 Berlin, Allemagne.

Importateur pour la Grande Bretagne :

Berlin Brands Group UK Limited
PO Box 42
272 Kensington High Street
London, W8 6ND
United Kingdom

Chal-Tec GmbH déclare par la présente que l'équipement radio de type Dark Star est conforme à la directive 2014/53/UE. Le texte intégral de la déclaration de conformité UE est disponible à l'adresse Internet suivante : use.berlin/10012071

Gentile cliente,

La ringraziamo per l'acquisto del dispositivo. La preghiamo di leggere attentamente le seguenti indicazioni e di seguirle per prevenire eventuali danni. Non ci assumiamo alcuna responsabilità per danni scaturiti da una mancata osservanza delle indicazioni relative alla sicurezza e da un uso improprio del dispositivo. Scansionare il codice QR seguente per accedere al manuale d'uso più attuale e ricevere informazioni sul prodotto.



DATI TECNICI

Potenza di uscita	Amplificatore a 2 canali da 90 W (10012071) Amplificatore a 4 canali da 90 W (10012072) Amplificatore a 6 canali da 90 W (10012073)
Risposta in frequenza	20 Hz-20 kHz a 1 dB
Sensibilità di ingresso	Alta: 1,0-2,0 V impedenza 100 Ω Bassa: 0,1-1,0 V impedenza 10 k Ω
SR	> 95 dB
Impedenza altoparlanti	4-16 Ω
Frequenza del subwoofer	Regolabile 30 Hz - 250 Hz
Alimentazione	DC 14,4 V
Accessori	Viti e fusibile di ricambio

AVVERTENZE DI SICUREZZA

- Il manuale serve a prendere confidenza con il funzionamento del prodotto. Conservare accuratamente il manuale per poterlo consultare in ogni momento.
- Con l'acquisto di questo prodotto si ricevono due anni di garanzia per guasti scaturiti in un contesto di utilizzo proprio.
- Utilizzare il prodotto solo secondo le modalità appropriate. Qualsiasi altro uso può causare danni al prodotto o all'ambiente circostante.
- Smontare o modificare il dispositivo ne pregiudica la sicurezza. Attenzione: pericolo di lesione!
- Non aprire il prodotto autonomamente e non eseguire riparazioni da soli!
- Maneggiare con cura il prodotto. Urti, colpi o cadute anche da un'altezza minima possono danneggiarlo.
- Tenere il prodotto lontano da umidità e calore estremo.

Avvertenze speciali

- Le riparazioni del dispositivo devono essere eseguite da un'azienda autorizzata.
- Non aprire assolutamente il dispositivo.
- Un montaggio errato può causare malfunzionamenti o guasto totale.
- Il dispositivo deve essere protetto dall'umidità e dai raggi diretti del sole.
- Non pulire l'apparecchio con detersivi.
- Non usare mai detersivi per la pulizia, ma solo un panno asciutto in microfibra.
- Collegare l'apparecchio solo alla tensione di rete prevista.
- Non collegare mai il dispositivo a tensioni diverse da quelle previste.
- Nel caso di interventi esterni sul dispositivo, la garanzia decade.

COLLEGAMENTO DEL CAVO DI ALIMENTAZIONE

- Poiché si tratta di un dispositivo a corrente elevata, il collegamento del cavo di alimentazione è molto importante.
- Collegare il cavo rosso alla polarità (+) della batteria usando il cavo con il portafusibile.
- Collegare saldamente il cavo nero a una vite o a un'altra parte della carrozzeria della propria auto dopo aver rimosso la vernice. Ciò è necessario per una corretta messa a terra.
- Un cablaggio corretto porta a un suono chiaro.

COLLEGAMENTO DEL CAVO PER L'ACCENSIONE REMOTA E DEL CAVO DI SPEGNIMENTO REMOTO

- Collegare il cavo arancione a un cavo di commutazione dell'autoradio. Questo controlla l'accensione e lo spegnimento dell'amplificatore.
- Il cavo di commutazione può servire come antenna della radio.

COLLEGAMENTO DELL'INGRESSO DELL'AMPLIFICATORE

- Questo dispositivo può essere utilizzato con tutte le autoradio che hanno un'uscita ad alta potenza.
- Collegamento di base separato dell'autoradio: collegare i cavi di uscita degli altoparlanti dell'autoradio agli ingressi ad alta potenza +/- destra e sinistra.
- Collegamento di base generale dell'autoradio: collegare il cavo negativo di uscita dell'altoparlante dell'autoradio ai due cavi rimanenti +/- destro e sinistro.

COLLEGAMENTO AUX

- Collegare il cavo di ingresso AUX alla connessione RCA come descritto:
- "Bianco" all'uscita sinistra del preamplificatore dell'autoradio. "Rosso" all'uscita destra del preamplificatore dell'autoradio.
- Prima di collegare l'uscita del preamplificatore dell'autoradio o di altri dispositivi, assicurarsi che l'impedenza e la sensibilità corrispondano a questa connessione AUX.

CONTROLLO DELLA SENSIBILITÀ DI INGRESSO

- Controllare la sensibilità di ingresso dell'autoradio.

COLLEGAMENTO DEGLI ALTOPARLANTI (STEREO E MONO)

Amplificatore a 2 canali

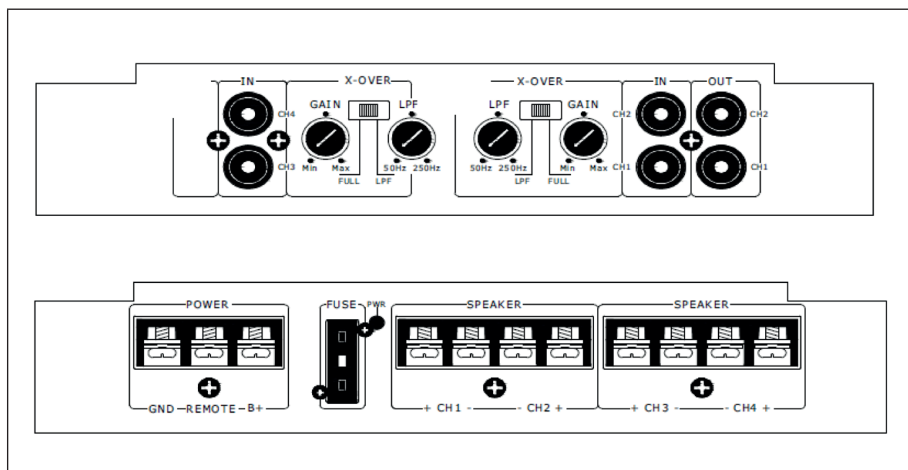

Amplificatore a 4 canali

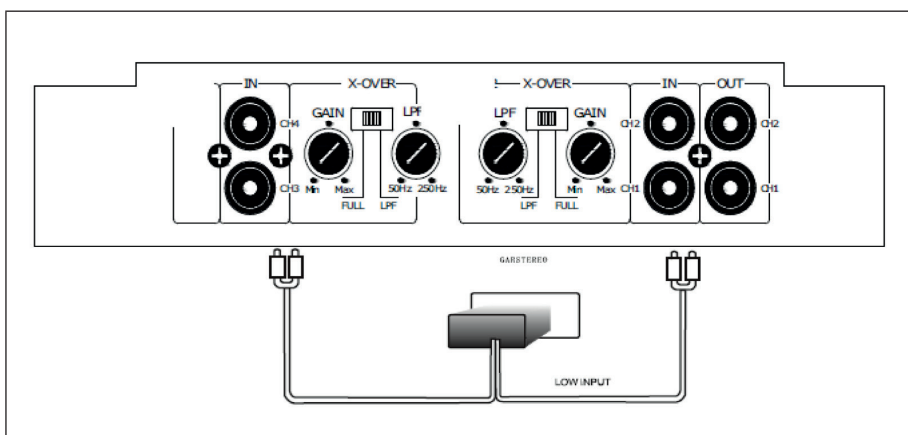

Amplificatore a 6 canali

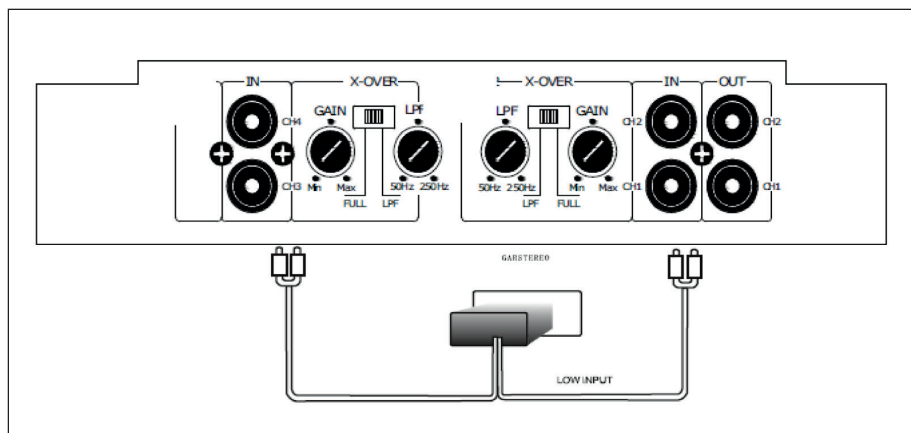

Note importanti

- In caso di prestazioni elevate, l'amplificatore necessita 7.5 A/15 A/20 A. Se l'amplificatore viene usato a motore spento, la batteria potrebbe scaricarsi. Si prega di accendere sempre il motore prima di utilizzare l'amplificatore.
- Usare solo cavi di alimentazione con una sezione adeguata.
- Questo dispositivo è adatto per altoparlanti con un'impedenza di 2-16 Ω . Gli altoparlanti devono avere una capacità sufficiente per assorbire più potenza del dispositivo.

COLLEGAMENTO ALL'AUTORADIO

Amplificatore a 2 canali

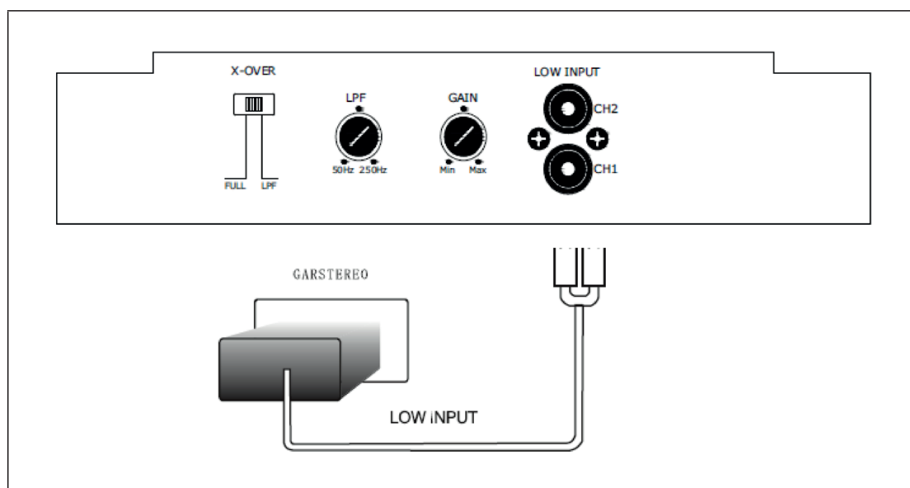

Amplificatore a 4 canali

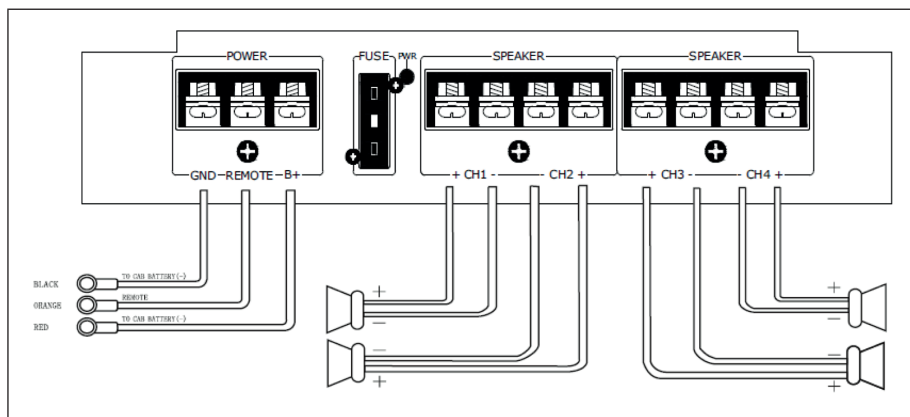

Amplificatore a 6 canali

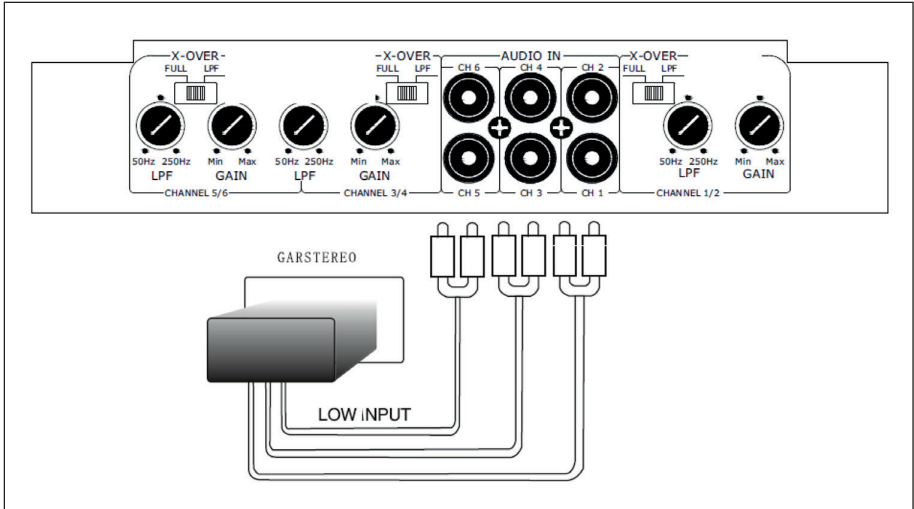

COLLEGAMENTO AGLI ALTOPARLANTI

Amplificatore a 2 canali

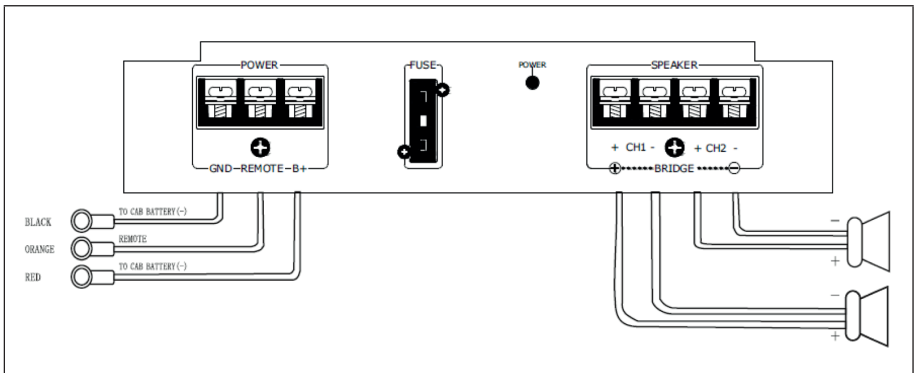

Amplificatore a 4 canali

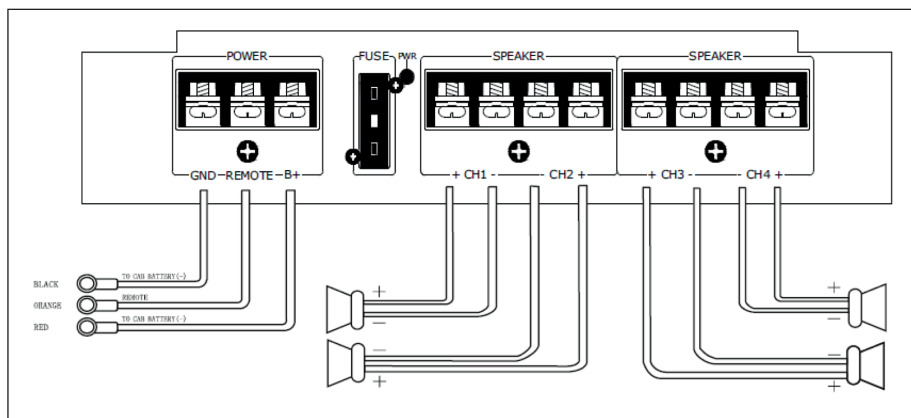

Amplificatore a 6 canali

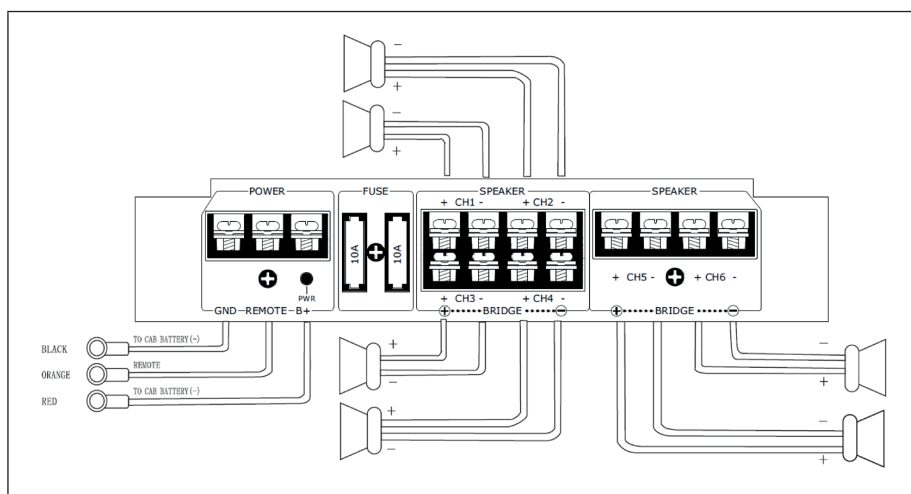

MONTAGGIO

Montare l'amplificatore in un luogo appropriato utilizzando le viti allegate.

Nota: dato che il dispositivo si riscalda molto, lasciare spazio intorno all'amplificatore durante il montaggio.

AVVISO DI SMALTIMENTO



Se nel tuo Paese sono vigenti regolamenti legislativi relativi allo smaltimento di dispositivi elettrici ed elettronici, questo simbolo sul prodotto o sull'imballaggio indica che non può essere smaltito con i rifiuti domestici. Il dispositivo deve invece essere portato in un centro di raccolta per il riciclaggio di dispositivi elettrici ed elettronici. Lo smaltimento conforme tutela l'ambiente e salvaguarda la salute del prossimo da conseguenze negative. Informazioni riguardanti il riciclaggio e lo smaltimento di questo prodotto sono disponibili presso l'amministrazione locale o il servizio di smaltimento dei rifiuti.

DICHIARAZIONE DI CONFORMITÀ

**Produttore:**

Chal-Tec GmbH, Wallstraße 16, 10179 Berlino,
Germania.

Importatore per la Gran Bretagna:

Berlin Brands Group UK Limited
PO Box 42
272 Kensington High Street
London, W8 6ND
United Kingdom

Con la presente, Chal-Tec GmbH dichiara l'impianto radio Dark Star conforme alla direttiva 2014/53/UE. Il testo completo della dichiarazione di conformità UE è disponibile al seguente indirizzo Internet: [u.se.berlin/10012071](https://www.chal-tec.com/berlin/10012071)

