

LUMINANCE PRIME

Mikrowelle
Microwave
Microondas
Micro-onde
Microonde

10012351



COOKINGCO
OKINGCOO
KINGCOOKIN
INGCOOKING
COOKINGCO
OOKINGCOO
KINGCOOKIN
INGCOOKING

KLARSTEIN

www.klarstein.com

Sehr geehrter Kunde,

wir gratulieren Ihnen zum Erwerb Ihres Gerätes. Lesen Sie die folgenden Hinweise sorgfältig durch und befolgen Sie diese, um möglichen Schäden vorzubeugen. Für Schäden, die durch Missachtung der Hinweise und unsachgemäßen Gebrauch entstehen, übernehmen wir keine Haftung. Scannen Sie den folgenden QR-Code, um Zugriff auf die aktuellste Bedienungsanleitung und weitere Informationen rund um das Produkt zu erhalten.



INHALTSVERZEICHNIS

Sicherheitshinweise 4
Hinweise zum Kochgeschirr 6
Geräteübersicht 8
Bedienfeld 9
Bedienung 10
Auto Cook Modus 13
Reinigung und Pflege 14
Fehlerbehebung 15
Hinweise zur Entsorgung 16
Hersteller & Importeur (UK) 16

English 17
Español 31
Français 45
Italiano 59

TECHNISCHE DATEN

Artikelnummer	10012351
Stromversorgung	220-240 V ~ 50/60 Hz

SICHERHEITSHINWEISE

Um die Gefahr von Bränden im Garraum zu reduzieren:

- Überhitzen Sie das Essen nicht.
- Entfernen Sie Metallverschlüsse und Klammern von Papier- oder Plastiktüten, bevor Sie sie in Mikrowelle legen.
- Erhitzen Sie kein Öl oder Frittierfett in der Mikrowelle, da sich die Temperatur nur schwer kontrollieren lässt.
- Reinigen Sie die Mikrowelle nach jeder Benutzung mit einem feuchten Lappen und wischen Sie mit einem trockenen Lappen nach, um Schmutz und Fettspritzer zu entfernen. Angesammelte Schmutzreste könnten sich überhitzen und entzünden.
- Sollten sich Materialien in der Mikrowelle entzünden oder rauchen, lassen Sie die Mikrowellentür geschlossen, schalten Sie das Gerät aus und entfernen Sie den Stecker.
- Wenn Sie Essen in Plastikbehältern erhitzen lassen Sie es nicht aus den Augen, falls sich das Essen entzündet.

Um die Explosionen oder nachträglichem Sieden vorzubeugen:

- Erhitzen Sie Flüssigkeiten nicht in verschlossenen Behältern, da diese zur Explosion neigen. Dazu zählen auch Babyfläschchen mit einem Schraubverschluss.
- Benutzen Sie zum Kochen Gefäße mit einer weiten Öffnung und entfernen Sie heiße Flüssigkeiten nicht sofort. Warten sie etwas, bis Sie sie aus der Mikrowelle entnehmen, damit Sie sich nicht an nachträglich siedenden Flüssigkeiten verbrühen.
- Kartoffeln, Würstchen und Maronen sollten vor dem Erhitzen geschält oder eingeschnitten werden. Rohe und hartgekochte Eier in der Schale dürfen nicht in der Mikrowelle gegart werden, da Sie selbst nach dem Erhitzen noch explodieren können.
- Mischen Sie den Inhalt von Babyfläschchen und Gläsern mit Babybrei gut durch und überprüfen Sie vor dem Füttern die Temperatur, um Verbrennungen zu vermeiden.
- Falls das Netzkabel beschädigt ist, muss es vom Hersteller, einem autorisierten Fachbetrieb oder einer ähnlich qualifizierten Person ersetzt werden.
- Nach dem Kochen ist der verwendete Behälter sehr heiß. Benutzen Sie Ofenhandschuhe, wenn Sie ihn entnehmen, damit sie sich nicht an austretendem Wasserdampf verbrühen.
- Öffnen Sie Deckel von Essen und Popcornütten auf der von ihnen abgewandten Seite, damit sie sich nicht ihr Gesicht verbrennen.

Um den Drehteller vor Glasbruch zu schützen:

- Lassen Sie den Drehteller abkühlen, bevor Sie ihn reinigen.
- Stellen Sie kein heißes Essen oder heiße Behälter auf den kalten Drehteller.
- Stellen Sie kein gefrorenes Essen oder gefrorene Behälter auf den heißen Drehteller.

Allgemeine Sicherheitshinweise

- Achten Sie darauf, dass das Kochgeschirr die Wände der Mikrowelle nicht berührt.
- Benutzen Sie nur Behälter, die mikrowellentauglich sind.
- Verstauen Sie kein Essen oder andere Dinge in der Mikrowelle.
- Benutzen Sie die Mikrowelle nicht ohne Inhalt, andernfalls könnte sie Schaden nehmen.
- Wenn Sie die Mikrowelle benutzen, lassen Sie sie in Anwesenheit von Kindern nicht unbeaufsichtigt.
- Benutzen Sie nur vom Hersteller angegebene Zubehörteile.
- Benutzen Sie die Mikrowelle nur in Innenräumen.
- Wenn die Tür oder die Dichtungen beschädigt sind, benutzen Sie die Mikrowelle nicht weiter, sondern lassen Sie sie von einem Fachbetrieb reparieren.
- Versuchen Sie nicht das Gerät selbst zu reparieren. Reparaturen dürfen nur von geschulten Fachkräften durchgeführt werden.
- Falls Rauch entsteht, ziehen Sie den Stecker und halten Sie die Tür der Mikrowelle geschlossen, um mögliche Flammen zu ersticken.
- Das Erhitzen von Flüssigkeiten kann zu plötzlichem Sieden führen. Passen Sie auf, wenn den Behälter entnehmen.
- Benutzen Sie zur Reinigung der Tür keine Scheuermittel oder Metallschaber, damit sie das Glas nicht zerkratzen oder zersplittern.
- Benutzen Sie das Gerät nicht mit einem externen Timer oder einer ferngesteuerten Steckdose.
- Das Gerät ist nicht für den kommerziellen Gebrauch, sondern nur für Gebrauch im Haushalt und in ähnlichen Umgebungen vorgesehen.
- Das Gerät dient dazu Essen und Getränke zu erhitzen. Das Erwärmen von Kleidung, Hausschuhen, Wärmekissen und Schwämmen kann zu Verletzungen, Bränden oder Feuer führen.
- Kinder ab 8 Jahren, psychisch, sensorisch und körperlich eingeschränkte Menschen dürfen das Gerät nur benutzen, wenn sie vorher von einer für sie verantwortlichen Aufsichtsperson ausführlich mit den Funktionen und den Sicherheitsvorkehrungen vertraut gemacht wurden und die damit verbundenen Risiken verstehen.
- Verwenden Sie zur Reinigung keinen Dampfstrahler.
- Fassen Sie Geräteteile, Tür und Heizelemente im Inneren während des Betriebs nicht an, sie können sehr heiß werden.

HINWEISE ZUM KOCHGESCHIRR

Für die Mikrowelle geeignetes Kochgeschirr

Kochgeschirr	Hinweis
Grillschale	Befolgen Sie die Hinweise des jeweiligen Herstellers. Die Unterseite der Grillschale muss sich mindestens 5 mm oberhalb des Drehtellers befinden. Eine inkorrekte Verwendung kann zum Zerbrechen des Drehtellers führen.
Essgeschirr	Befolgen Sie die Hinweise des jeweiligen Herstellers und verwenden Sie ausschließlich mikrowellengeeignetes Essgeschirr. Stellen Sie kein gesprungenes oder abgesplittertes Geschirr in die Mikrowelle.
Glaskrüge	Nehmen Sie immer den Deckel ab. Verwenden Sie diese ausschließlich so lange, bis die darin enthaltenen Lebensmittel leicht warm sind. Die meisten Glaskrüge sind nicht hitzebeständig und können kaputt gehen.
Glaswaren	Verwenden Sie ausschließlich hitzebeständige Glaswaren. Stellen Sie sicher, dass diese keine metallische Fassung haben. Stellen Sie keine beschädigten Glaswaren in die Mikrowelle.
Kochbeutel	Befolgen Sie die Hinweise des Herstellers. Verschließen Sie die Kochbeutel keinesfalls mit einer Metallklammer. Lassen Sie die Kochbeutel einen Spalt geöffnet, damit der Dampf entweichen kann.
Papierteller und Papiertassen	Verwenden Sie diese nur für kurzes Erwärmen. Lassen Sie die Mikrowelle währenddessen keinesfalls unbeaufsichtigt.
Papiertücher	Verwenden Sie diese zum Abdecken von Lebensmittel, die aufgewärmt werden und zur Absorption von Fett. Verwenden Sie diese nur für kurzes Erwärmen und lassen Sie die Mikrowelle währenddessen keinesfalls unbeaufsichtigt.
Pergamentpapier	Verwenden Sie dieses als Spritzschutz oder als Abdeckung beim Dämpfen.

Kochgeschirr	Hinweis
Plastik	Verwenden Sie ausschließlich mikrowellengeeignetes Plastik und befolgen Sie die Hinweise des jeweiligen Herstellers. Das Symbol „Mikrowellengeeignet“ sollte auf dem jeweiligen Utensil aufgedruckt sein. Einige Plastikbehälter werden weich, wenn Lebensmittel im Inneren heiß werden. Kochbeutel und fest verschlossene Plastikbeutel sollten, entsprechend den Angaben auf der Verpackung, eingeschnitten, durchstochen oder belüftet werden, damit der Dampf entweichen kann.
Plastikfolie	Verwenden Sie ausschließlich mikrowellengeeignete Plastikfolie. Decken Sie die Lebensmittel während des Erhitzens damit ab, um die Feuchtigkeit zu erhalten. Achten Sie darauf, dass die Folie die Lebensmittel dabei nicht berührt.
Thermometer	Verwenden Sie ausschließlich mikrowellengeeignete Koch-Thermometer.
Wachspapier	Abdeckung der Lebensmittel als Spritzschutz und um deren Feuchtigkeit zu bewahren.

Für die Mikrowelle ungeeignetes Kochgeschirr

Kochgeschirr	Hinweis
Aluminiumschale	Kann Lichtbogenbildung verursachen. Geben Sie die Lebensmittel in einen mikrowellengeeigneten Behälter.
Verpackung mit Metallgriff	Kann Lichtbogenbildung verursachen. Geben Sie die Lebensmittel in einen mikrowellengeeigneten Behälter.
Metallene oder mit Metall ummantelte Utensilien	Metall schirm die Lebensmittel von der Mikrowellenenergie ab. Durch eine metallene Ummantelung kann Lichtbogenbildung verursacht werden.
Metallverschluss	Kann Lichtbogenbildung verursachen und könnte einen Brand in der Mikrowelle verursachen.
Papiertüten	Können einen Brand in der Mikrowelle verursachen.
Schaumstoff	Schaumstoff kann schmelzen oder die Flüssigkeit im Inneren kontaminieren, wenn dieser hohen Temperaturen ausgesetzt wird.
Holz	Holz trocknet bei der Verwendung in der Mikrowelle aus und kann splintern oder bersten.

GERÄTEÜBERSICHT

- 1 Türverriegelung
- 2 Fenster
- 3 Antrieb
- 4 Drehring
- 5 Bedienfeld
- 6 Wellenleiter
- 7 Glasteller
- 8 Grillheizung
- 9 Grillrost

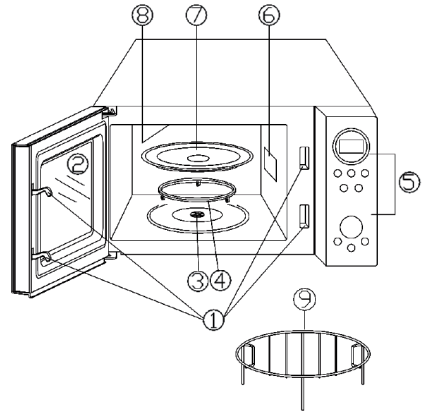

BEDIENFELD

- Display: Menü- und Betriebsanzeige. Garzeit, Leistung, Betrieb, und Uhrzeit werden angezeigt.
- Power: Die gewünschte Leistung der Mikrowelle einstellen.
- Clock: Einstellung der Uhr. Zum Beenden abermals drücken.
- Wei.Adj.: Nach der Wahl eines Auto-Programms können Sie hier das Gewicht der Speisen oder die Anzahl der Portionen angeben.
- Grill: Grill-Programm einstellen.
- Combi.1/Combi.2: Garen mit der Kombination aus Grill und Mikrowelle.
- Menu/Time: Garzeit und Uhrzeit einstellen. Drehen Sie den Regler um ein Automatik-Programm auszuwählen.
- Start/Quick Start: Gar-Programm starten. Drücken Sie die Taste einige Male, um die Gar- Zeit einzustellen und das Erhitzen auf höchster Leistung zu beginnen.
- Stop/Cancel: Programm abbrechen und Einstellungen vor dem Start des Garens zurücksetzen. 1 Mal drücken pausiert das Garen. 2 Mal drücken bricht den Gar-Vorgang ab. Die Taste wird auch zum Einstellen der Uhr verwendet.

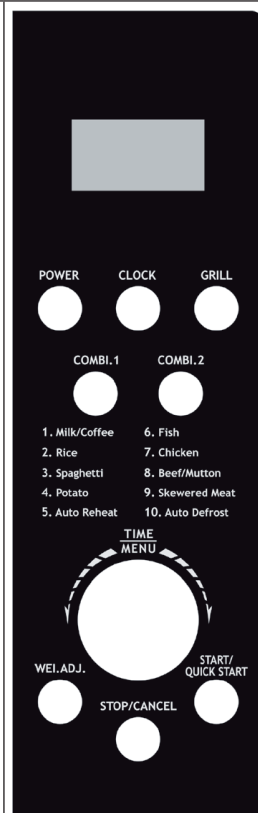

BEDIENUNG

Hinweis: Jedes Mal wenn ein Knopf gedrückt wird, ertönt ein Piep-Ton um die Eingabe zu bestätigen.

Die Uhr einstellen

Die Uhrzeit wird entweder im 12- oder 24-Stunden-Modus angezeigt. Drücken Sie zur Auswahl einfach die CLOCK-Taste.

Um die Uhr beispielsweise auf 8:30 zu stellen, müssen sie folgende Schritte ausführen:

- 1 Drücken Sie im Standby-Modus die CLOCK-Taste ein oder zwei Mal, um den 12- oder 24-Stunden-Modus auszuwählen.
- 2 Drehen Sie den MENU/TIME-Regler, um die Zeit auf 8 Uhr zu stellen.
- 3 Drücken die CLOCK-Taste.
- 4 Drehen sie den MENU/TIME-Regler, um die Minutenzahl auf 30 zu stellen.
- 5 Drücken Sie die CLOCK-Taste, um die Einstellungen zu bestätigen.

Hinweis: Sie können die Uhrzeit auch während des Garens einsehen, indem Sie die CLOCK-Taste drücken.

Garen mit der Mikrowelle

Die längste einstellbare Garzeit beträgt bei der Mikrowelle 60 Minuten. Sie können die Leistung einstellen, indem Sie den POWER LEVEL-Knopf drücken.

Power Level drücken	Mikrowellen-Leistung
1 Mal	100 %
2 Mal	80 %
3 Mal	60 %
4 Mal	40 %
5 Mal	20 %
6 Mal	0 %

Um beispielsweise eine Minute bei 60 % Mikrowellen-Leistung zu garen, müssen Sie folgende Schritte ausführen:

- 1 Drücken Sie im Standby-Modus wiederholt die POWER LEVEL-Taste, um die Mikrowellen-Leistung auszuwählen.
- 2 Drehen Sie den MENU/TIME-Regler auf 1:00.
- 3 Drücken Sie die START/QUICK START-Taste.

Hinweis: Sie können die eingestellte Mikrowellen-Leistung während des Garens überprüfen indem Sie die POWER LEVEL-Taste drücken.

Grill

Die längste einstellbare Garzeit beträgt beim Grill 60 Minuten. Der Grill ist besonders zum Garen dünner Fleischscheiben, Steaks, Buletten, Würstchen und Huhn geeignet. Auch für heiße Sandwiches und Gratins bietet er sich an. Um beispielsweise 12 Minuten lang zu grillen, müssen Sie folgende Schritte ausführen:

- 1 Drücken Sie im Standby-Modus die GRILL-Taste.
- 2 Drehen Sie den MENU/TIME-Regler auf 12:00.
- 3 Drücken Sie die START/QUICK START-Taste.

Kombination 1

Die längste einstellbare Garzeit beträgt 60 Minuten. 30 % der Zeit wird mit Mikrowellen gegart. 70 % der Zeit per Grill. Dieser Modus ist beispielsweise für Fisch und für Gratins geeignet. Um die Kombination 1 beispielsweise 25 Minuten lang zu nutzen, müssen Sie folgende Schritte ausführen:

- 1 Drücken Sie im Standby-Modus die COMBI.1-Taste.
- 2 Drehen Sie den MENU/TIME-Regler auf 25:00.
- 3 Drücken Sie die START/QUICK START-Taste.

Kombination 2

Die längste einstellbare Garzeit beträgt 60 Minuten. 55 % der Zeit wird mit Mikrowellen gegart. 45 % der Zeit per Grill. Dieser Modus ist beispielsweise für Omeletts, gebackene Kartoffeln und Geflügel geeignet.

- 1 Drücken Sie im Standby-Modus COMBI.2-Taste.
- 2 Drehen Sie den MENU/TIME-Regler auf 12:00.
- 3 Drücken Sie die START/QUICK START-Taste.

Quick Start

Der Ofen wird beim Quick Start auf 100 % der Leistung betrieben. Die längste Garzeit beträgt 10 Minuten. Drücken Sie im Standby-Modus die START/QUICK START-Taste einige Male, um die Garzeit einzustellen. Der Ofen startet automatisch bei voller Leistung.

Auftauen

Der Ofen kann zum Auftauen von Speisen verwendet werden. Die Auftau-Dauer und die Leistungsstufe werden automatisch anhand der angegebenen Speise-Sorte und des Gewichts eingestellt. Das Gewicht der aufzutauenden Speisen kann zwischen 100 g und 1800 g betragen. Um beispielsweise 600 g Shrimps aufzutauen, müssen Sie folgende Schritte ausführen:

- 1 Drehen Sie im Standby-Modus den MENU/TIME-Regler gegen den Uhrzeigersinn auf „10“.
- 2 Drücken Sie die WEIGHT ADJUST-Taste wiederholt, bis 600 g eingestellt sind.
- 3 Drücken Sie die START/QUICK START-Taste.

Hinweis: Das Gerät wird den Betrieb pausieren und einen Signal-Ton von sich geben, um Sie daran zu erinnern, die Speisen zu wenden.

Kindersicherung

Die Kindersicherung verhindert eine unbeaufsichtigt Bedienung durch Kinder.

- So aktivieren Sie die Kindersicherung: Im Standby-Modus wechselt der Ofen ohne Bedienung innerhalb von einer Minute in den Kindersicherungsmodus. Im verriegelten Zustand kann der Ofen nicht betrieben werden.
- So deaktivieren Sie die Kindersicherung: Durch Öffnen oder Schließen der Ofentür kann der Kindersicherungsmodus abgebrochen werden.

AUTO COOK MODUS

Für die folgenden Speisen brauchen Sie keine Leistungsstufe oder Garzeit einzustellen. Konzentrieren Sie sich ganz darauf, was sie erhitzen möchten und geben Sie an, wie viel die Speisen wiegen.

- 1 Drehen Sie im Standby-Modus den MENU/TIME-Regler gegen den Uhrzeigersinn, um die der Speise entsprechende Nummer einzugeben.
- 2 Drücken Sie die WEIGHT ADJUST-Taste einige Male, um das Gewicht oder die Anzahl der Portionen anzugeben.
- 3 Drücken Sie die START/QUICK START-Taste.

Code	Programm	Hinweise
1	Milch/Kaffee (200 ml)	<ol style="list-style-type: none"> 1 Das Ergebnis des automatischen Kochens hängt von Faktoren wie der Form und Größe des Essen ab. Ebenso von Ihren persönlichen Vorlieben beim Garpunkt und sogar von der gelungenen Platzierung der Speisen im Ofen. Falls Sie mit dem Ergebnis nicht zufrieden sein sollten, passen Sie die Garzeit etwas an. 2 Bei Milch/Kaffee und Kartoffeln wird nicht das Gewicht auf dem Display angezeigt, sondern die Anzahl der Tassen bzw. die Stückzahl. 3 Bei Rind-, Hammel-, oder Hähnchenfleisch pausiert der Ofen den Garprozess und erinnert Sie mit einem Piep-Ton daran, die Speisen für ein gleichmäßiges Garen zu wenden.
2	Reis (g)	
3	Spaghetti (g)	
4	Kartoffeln (jeweils 230 g)	
5	Wiedererhitzen (g)	
6	Fisch (g)	
7	Hähnchen (g)	
8	Fleisch, Rind, Hammel (g)	
9	Fleischspieße (g)	

REINIGUNG UND PFLEGE

- Reinigen Sie den Ofen regelmäßig und entfernen Sie alle Essensrückstände.
- Ziehen Sie vor der Reinigung immer den Stecker aus der Steckdose.
- Tauchen Sie das Gerät nie komplett in Wasser oder andere Flüssigkeiten.
- Unregelmäßige Reinigung führt zu Verschleiß und einer verkürzter Lebensdauer des Geräts.
- Benutzen Sie zur Reinigung keine scharfen Reiniger, Benzin, Scheuerpulver oder Metallschwämme.
- Entfernen Sie niemals die Abdeckung.

So beseitigen Sie unangenehme Gerüche

Wenn Sie das Gerät eine Weile benutzt haben, kann es zu unangenehmen Gerüchen kommen. Mit den folgenden 3 Methoden lassen sich unangenehme Gerüche beseitigen:

1. Scheiden Sie eine Zitrone in Stücke und erhitzen Sie die Stücke in einer Tasse 2-3 Minuten lang auf höchster Stufe in der Mikrowelle.
2. Stellen Sie eine Tasse roten Tee in die Mikrowelle und erhitzen Sie sie auf höchster Stufe.
3. Stellen Sie Orangenschalen in die Mikrowelle und erhitzen Sie sie 1 Minute lang auf höchster Stufe.

Tipps zur Reinigung

Außenseite	Wischen Sie die Außenseite mit einem weichen, feuchten Lappen ab.
Tür und Dichtung	Wischen Sie Tür, Fenster, Dichtung und alle angrenzenden Teile mit einem weichen, feuchten Lappen ab, um Spritzer und Flecken zu entfernen.
Funktionstasten	Reinigen Sie die Funktionstasten mit einem leicht feuchten Lappen.
Innenwände	Reinigen Sie den Innenraum mit einem weichen, feuchten Lappen. Wischen Sie auch die Abdeckung für den Wellenleiters ab, um Essensspritzer zu entfernen.
Drehteller, Drehring und Drehachse	Waschen Sie die Teile mit Wasser und mildem Reinigungsmittel ab und lassen Sie sie vollständig trocknen.

FEHLERBEHEBUNG

Problem	Mögliche Ursache	Lösungsansatz
Das Gerät kann nicht gestartet werden.	Der Netzstecker steckt nicht richtig in der Steckdose.	Ziehen Sie den Netzstecker vollständig aus der Steckdose. Warten sie 10 Sekunden und stecken Sie diesen wieder ein.
	Die Sicherung ist draußen oder der Schutzschalter wurde ausgelöst.	Wenden Sie sich an den Kundendienst, um die Sicherung zu ersetzen oder den Schutzschalter zurückzusetzen.
	Die Steckdose funktioniert nicht.	Testen Sie, ob andere Geräte funktionieren, wenn Sie an der gleichen Steckdose eingesteckt werden.
Das Gerät heizt nicht.	Die Tür der Mikrowelle ist nicht richtig geschlossen.	Schließen Sie die Tür.
Das Gerät überhitzt sich oder der Mikrowellenerzeuger ist kaputt.	Das Gerät wurde ohne Lebensmittel im Geräteinneren gestartet.	Starten Sie das Gerät keinesfalls ohne Lebensmittel im Geräteinneren, dies kann das Gerät zerstören.

HINWEISE ZUR ENTSORGUNG



Wenn es in Ihrem Land eine gesetzliche Regelung zur Entsorgung von elektrischen und elektronischen Geräten gibt, weist dieses Symbol auf dem Produkt oder auf der Verpackung darauf hin, dass dieses Produkt nicht im Hausmüll entsorgt werden darf. Stattdessen muss es zu einer Sammelstelle für das Recycling von elektrischen und elektronischen Geräten gebracht werden. Durch regelkonforme Entsorgung schützen Sie die Umwelt und die Gesundheit Ihrer Mitmenschen vor negativen Konsequenzen. Informationen zum Recycling und zur Entsorgung dieses Produkts, erhalten Sie von Ihrer örtlichen Verwaltung oder Ihrem Hausmüllentsorgungsdienst.

HERSTELLER & IMPORTEUR (UK)

Hersteller:

Chal-Tec GmbH, Wallstraße 16, 10179 Berlin, Deutschland.

Importeur für Großbritannien:

Chal-Tec UK limited
Unit 6 Riverside Business Centre
Brighton Road
Shoreham-by-Sea
BN43 6RE
United Kingdom

Dear Customer,

Congratulations on purchasing this device. Please read the following instructions carefully and follow them to prevent possible damages. We assume no liability for damage caused by disregard of the instructions and improper use. Scan the QR code to get access to the latest user manual and more product information.



CONTENT

Safety Instructions	18
Notes on the Cookware	20
Device Overview	22
Control Panel	23
Operation	24
Auto Cook Mode	27
Cleaning and Care	28
Troubleshooting	29
Disposal Considerations	30
Manufacturer & Importer (UK)	30

TECHNICAL DATA

Item number	10012351
Power supply	220-240 V ~ 50/60 Hz

SAFETY INSTRUCTIONS

To reduce the risk of fire in the oven cavity:

- Do not overcook the food.
- Remove wire twist ties from paper or plastic bags before placing bags in the oven.
- Do not heat oil or fat for deep drying as the temperature of oil cannot be controlled.
- After use wipe the waveguide cover with a damp cloth, followed by dry cloth to remove any food splashes and grease.
- Built up grease may overheat and begin to cause smoke or catch fire.
- If materials inside the oven should smoke or ignite, keep oven door closed, turn oven off and disconnect the power supply.
- When heating food in plastic or paper containers, keep an eye on the oven due to the possibility of ignition.

To reduce the risk of explosion and sudden boiling:

- Liquids and other foods must not be heated in sealed container since they are liable to explode; Baby bottles fitted with a screw cap or teat are considered to be sealed containers.
- Use the wide mouthed container to cook liquid, and the cooked liquid should not be removed out immediately. Several moments should be waited before removing. In order to avoid possible hazards caused by delayed eruptive boiling of liquids.
- Potatoes, sausage and chestnut should be peeled or pierced before cooking. Eggs in their shell, whole hard boiled eggs should not be heated in microwave ovens since they may explode, even after microwave heating has ended.
- The contents of feeding bottles and baby food jars are to be stirred or shaken and the temperature is to be checked before consumption, in order to avoid burns.
- If the supply cord is damaged, it must be replaced by the manufacturer or its service agent or a qualified technician in order to avoid a shock hazard.
- After cooking, the container is very hot. Using gloves to take out the food and avoid steam burns by directing steam away from the face and hands.
- Slowly lift the furthest edge of dishes cover and microwave plastic wrap and carefully open popcorn and oven cooking bags away from the face.

To prevent the turntable from breaking:

- Let the turntable cool down before cleaning.
- Do not place hot foods or utensils on the cold turntable.
- Do not place frozen foods or utensils on the hot turntable.

General Instructions

- Make sure that the cookware does not touch the walls of the microwave.
- Only use containers that are suitable for microwave ovens.
- Do not store food or other items in the microwave.
- Do not use the microwave without contents, otherwise it may be damaged.
- If you use the microwave, do not leave it unattended in the presence of children.
- Only use accessories specified by the manufacturer.
- Only use the microwave indoors.
- If the door or seals are damaged, do not continue to use the microwave, have it repaired by a specialist company.
- Do not attempt to repair the appliance yourself. Repairs may only be carried out by trained specialists.
- If smoke is generated, pull the plug and keep the microwave door closed to prevent possible flames.
- Heating liquids may result in sudden boiling. Be careful when removing the container.
- Do not use abrasives or metal scrapers to clean the door to avoid scratching or shattering the glass.
- Do not use the unit with an external timer or remote-controlled power outlet.
- The unit is not intended for commercial use, but only for household and similar environments.
- The appliance is designed to heat food and beverages. Heating clothes, slippers, heat pads, and sponges may cause injury, fire, or fire.
- This device may be only used by children 8 years old or older and persons with limited physical, sensory and mental capabilities and / or lack of experience and knowledge, provided that they have been instructed in use of the device by a responsible person who understands the associated risks.
- Do not use a steam jet for cleaning.
- Do not touch any parts of the appliance, door or heating elements inside during operation, they can become very hot.

NOTES ON THE COOKWARE

Cookware suitable for microwave ovens

Cookware	Note
Grill tray	Follow the instructions of the respective manufacturer. The underside of the grill tray must be at least 5 mm above the rotary plate. Incorrect use may cause the rotary plate to break.
Dinnerware	Follow the manufacturer's instructions and use only microwaveable dishes. Do not put cracked or splintered dishes in the microwave.
Glass jugs	Always remove the lid. Only use it until the food it contains is slightly warm. Most glass jugs are not heat-resistant and may break.
Glassware	Only use heat-resistant glassware. Make sure that they do not have a metal frame. Do not put damaged glassware in the microwave.
Cooking bag	Follow the manufacturer's instructions. Do not close the cooking bag with a metal clip. Leave the cook-in-bag open a little bit to allow the steam to escape.
Paper plates and paper cups	Use them only for short warming up. Never leave the microwave unattended during this time.
Paper towels	Use it to cover food that is being heated and to absorb fat. Use only for short heating and never leave the microwave unattended during this time.
parchment paper	Use it as a splash guard or as a cover when steaming.

Cookware	Note
Plastic	Only use microwaveable plastic and follow the instructions of the respective manufacturer. The symbol "Suitable for microwave" should be printed on the respective utensil. Some plastic containers become soft when food inside becomes hot. Cooking bags and tightly closed plastic bags should be cut, punctured or ventilated as indicated on the packaging to allow steam to escape.
Plastic foil	Only use microwaveable plastic foil. Cover the food with it during heating to maintain moisture. Make sure that the foil does not touch the food.
Thermometer	Only use microwaveable cooking thermometers.
Waxed paper	Cover the food to protect it from splashing and to retain its moisture.

Cookware not suitable for microwave ovens

Cookware	Note
Aluminium shell	May cause arcing. Place the food in a container suitable for microwave ovens.
Package with metal handle	May cause arcing. Place the food in a container suitable for microwave.
Metallic or metal-coated utensils	Metal shields the food from microwave energy. Metallic shielding can cause arcing.
Metal closure	May cause arcing and could cause a microwave fire.
Paper bags	May cause a fire in the microwave oven.
Foam	Foam may melt or contaminate the liquid inside when exposed to high temperatures.
Wood	Wood dries out when used in the microwave and may splinter or burst.

DEVICE OVERVIEW

- 1 Door Safety Lock System
- 2 Oven Window
- 3 Shaft
- 4 Roller Ring
- 5 Control Panel
- 6 Wave Guide
- 7 Glass Tray
- 8 Grill Heater
- 9 Metal Rack

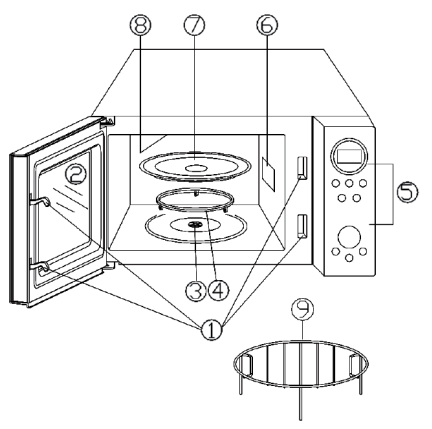

CONTROL PANEL

- Menu Action Screen: Cooking time, power, action indicators, and clock time are displayed.
- Level: Touch this button a number of times to set microwave cooking power level.
- Clock: Start setting the oven clock and ending by touching it again.
- Wei.Adj.: After choosing an auto-cooking menu, use it to specify food weights or number of servings.
- Grill: Set a grill-cooking program.
- Combi.1/Combi.2: Cooking with combined microwave and grill power.
- Menu/Time: Turn the dial to set the oven clock time and input cooking time. Turn the dial to select an auto cook menu.
- Start/Quick Start: Touch to start a cooking program. Simply touch it a number of times to set cooking time and cook immediately at full power level.
- Stop/Cancel: Press to cancel setting or reset the oven before setting a cooking program. Press once to temporarily stop cooking, or twice to cancel cooking altogether. It is also used for setting child lock.



OPERATION

Note: Each time a button is touched, a beep will sound to acknowledge the touch.

Setting Clock Time

The clock works in 12- or 24-hour cycle, just press the CLOCK button to select. Suppose you want to set the oven clock time to 8:30.

- 1 In standby mode, press CLOCK button once or twice to set the clock in 12- or 24- hour cycle.
- 2 Turn the MENU/TIME dial to set 8 o'clock.
- 3 Press the CLOCK button.
- 4 Turn the MENU/TIME dial to set 30 min.
- 5 Press the CLOCK to confirm the setting.

Note: You can check the clock time during cooking by pressing CLOCK button.

Microwave Cooking

For microwave cooking, the longest cooking time is 60 minutes. You can select power level by pressing the POWER LEVEL button.

Press Power Level	Power
1 time	100 %
2 times	80 %
3 times	60 %
4 times	40 %
5 times	20 %
6 times	0 %

For example, suppose you want to cook for 1 minute at 60 % of microwave power.

- 1 In standby mode, press the POWER LEVEL button repeatedly to select cooking power.
- 2 Turn the MENU/TIME dial to 1:00.
- 3 Press START/QUICK START button.

Note: You can check the cooking power during cooking by pressing the POWER LEVEL button.

Grill

The longest cooking time is 60 minutes. The grill cooking is particularly useful for thin slices of meat, steaks, chops, kebabs, sausages or piece of chicken. It is also suitable for hot sandwiches and au gratin dishes. For example, suppose you want to grill for 12 minutes:

- 1 In standby mode, press the GRILL button.
- 2 Turn the MENU/TIME dial to 12:00.
- 3 Press START/QUICK START button.

Combination 1

The longest cooking time is 60 minutes. 30 % of time for microwave cooking, 70 % for grill cooking. Use for fish or au gratin. Suppose you want to set combination 1 cooking for 25 minutes:

- 1 In standby mode, press the COMBI.1 button.
- 2 Turn the MENU/TIME dial to 25:00.
- 3 Press the START/QUICK START button.

Combination 2

The longest cooking time is 60 minutes. 55 % of time for microwave cooking, 45 % for grill cooking. Use for puddings omelettes, baked potatoes and poultry. Suppose you want to set combination 2 cooking for 12 minutes:

- 1 In standby mode, press the COMBI.2 button.
- 2 Turn the MENU/TIME dial to 12:00.
- 3 Press the START/QUICK START button.

Quick Start

The oven will operate at 100 % power output for Quick Start program. The longest cooking time is 10 minutes. In standby mode, press the START/QUICK START button a number of times to set cooking time, the oven starts working automatically at full power.

Auto Defrost

The oven can be used to defrost food based on the weight you entered. The defrosting time and power level are automatically set once the food category and the weight are programmed. The frozen food weight ranges from 100 g to 1800 g. Suppose you want to defrost 600 g of shrimp:

- 1 In standby mode, turn the MENU/TIME dial counterclockwise to select "10".
- 2 Press the WEIGHT ADJUST button repeatedly to indicate weight 600 g.
- 3 Press START/QUICK START button.

Note: The oven will pause and signal during defrosting process to remind user to turn over food.

Child Lock

The child lock prevents unsupervised operation by children.

- To set the child lock: In standby mode, without any operation within one minutes the oven will enter child lock mode. In the lock state, the oven can't be operated.
- To cancel the child lock: In child lock mode, open or close the oven door can cancel the program.

AUTO COOK MODE

For the following foods or cooking operation, you do not need to input cooking power and time. Try to focus on telling the oven what you want to cook and how much the food weighs. Steps:

- 1 In standby mode, turn the MENU/TIME dial counterclockwise to select food code.
- 2 Press the WEIGHT ADJUST button a number of times to indicate food weight or number of servings.
- 3 Press the START/QUICK START button.

Code	Program	Notes
1	Milk/Coffee (200 ml)	<ol style="list-style-type: none"> 1 The result of automatic cooking depends on factors such as the shape and size of food, your personal preference for the cooking point and even on the successful placement of the food in the oven. If you find the result at any rate not quite satisfactory, please adjust the cooking time a little bit accordingly. 2 For milk/coffee and potato, parameters on display are not weight but number of servings. 3 For chicken, beef/mutton and steaks, the oven pauses and beeps during cooking to remind you to turn food over for uniform cooking.
2	Rice (g)	
3	Spaghetti (g)	
4	Potato (each 230 g)	
5	Auto Reheat (g)	
6	Fish (g)	
7	Chicken (g)	
8	Beef/Mutton (g)	
9	Skewered Meat (g)	

CLEANING AND CARE

- The oven should be cleaned regularly and any food deposits removed.
- Remove the power cord from the wall outlet before cleaning. Don't immerse the appliance in water or other fluids when cleaning.
- Failure to maintain the oven in a clean condition could lead to deterioration of the surface that could adversely affect the life of the appliance and possibly result in a hazardous situation
- Never use hard detergent, gasoline, abrasive powder or metal brush to clean any part of the appliance
- Do not remove the waveguide cover

How get rid of strange odors

When the microwave oven has been used for a long time, there may be some strange odors exist in oven, Following 3 methods can get rid of them:

1. Place several lemon slices in a cup, then heat with high Micro Power for 2-3 min.
2. Place a cup of red tea in oven, then heat with high micro power.
3. Put some orange peel into oven, and then heat them with high Micro Power for 1 minute.

Tips for Cleaning

Exterior	Wipe the enclosure with a dampened soft cloth
Door	Using a dampened soft cloth, wipe clean the door and window Wipe the door seals and adjacent parts to remove any spill or spatter.
Control panel	Wipe the control panel with a slightly dampened soft cloth.
Interior walls	Wipe clean the cavity with a dampened soft cloth. Wipe clean the waveguide cover to remove any food splashed
Turntable, rotation ring and rotation axis	Wash with mild soap water. Rinse with clean water and allow drying thoroughly.

TROUBLESHOOTING

Problem	Possible cause	Solution approach
The device cannot be started.	The power plug is not properly plugged into the socket.	Pull the power plug completely out of the socket. Wait 10 seconds and plug it back in.
	The fuse is out or the circuit breaker has tripped.	Contact customer service to replace the fuse or reset the circuit breaker.
	The power outlet is not working.	Test whether other equipment works when plugged into the same power outlet.
The device does not heat.	The microwave door is not closed properly.	Close the door.
The appliance is overheating or the microwave generator is broken.	The appliance was started without food inside.	Never start the appliance without food inside, this may damage the appliance.

DISPOSAL CONSIDERATIONS



If there is a legal regulation for the disposal of electrical and electronic devices in your country, this symbol on the product or on the packaging indicates that this product must not be disposed of with household waste. Instead, it must be taken to a collection point for the recycling of electrical and electronic equipment. By disposing of it in accordance with the rules, you are protecting the environment and the health of your fellow human beings from negative consequences. For information about the recycling and disposal of this product, please contact your local authority or your household waste disposal service.

MANUFACTURER & IMPORTER (UK)

Manufacturer:

Chal-Tec GmbH, Wallstrasse 16, 10179 Berlin, Germany.

Importer for Great Britain:

Chal-Tec UK limited
Unit 6 Riverside Business Centre
Brighton Road
Shoreham-by-Sea
BN43 6RE
United Kingdom

Estimado cliente:

Le felicitamos por la adquisición de este producto. Lea atentamente el siguiente manual y siga cuidadosamente las instrucciones de uso con el fin de evitar posibles daños. La empresa no se responsabiliza de los daños ocasionados por un uso indebido del producto o por haber desatendido las indicaciones de seguridad. Escanee el código QR para obtener acceso al manual de usuario más reciente y otra información sobre el producto.



ÍNDICE DE CONTENIDOS

Indicaciones de seguridad	32
Indicaciones sobre la batería de cocina	34
Descripción del aparato	36
Panel de control	37
Utilización	38
Modo auto cook	41
Limpieza y cuidado	42
Resolución de problemas	43
retirada del aparato	44
Fabricante e importador (Reino Unido)	44

DATOS TÉCNICOS

Número de artículo	10012351
Suministro eléctrico	220-240 V ~ 50/60 Hz

INDICACIONES DE SEGURIDAD

Para reducir el riesgo de incendios en el interior del aparato:

- No sobrecaliente los alimentos.
- Retire los cierres de metal y las pinzas de las bolsas de plástico y papel antes de colocar el microondas.
- No caliente aceite ni grasa para freír en el microondas, pues la temperatura no puede controlarse fácilmente.
- Limpie el microondas con un paño húmedo y pase un paño seco a continuación después de cada uso para eliminar la suciedad y las salpicaduras de grasa. Los restos de suciedad acumulados pueden sobrecalentarse y entrar en combustión.
- Si los materiales entran en combustión o humean dentro del microondas, deje la puerta del mismo cerrada, apague el aparato y desconecte el enchufe.
- Si calienta la comida en recipientes de plástico, manténgala bajo supervisión para evitar que entre en combustión.

Para evitar explosiones y una ebullición posterior:

- No caliente los líquidos en recipientes cerrados, pues tienden a explotar. Entre estos se encuentran los biberones y los tapones de rosca.
- Para la cocción, utilice recipientes con una abertura amplia y no retire los líquidos enseguida. Espere un poco antes de retirar la comida del microondas para no quemarse con los líquidos que tengan una ebullición tardía.
- Las patatas, salchichas y castañas deben pelarse y cortarse antes de calentarse. Los huevos crudos y duros en su cáscara no deben introducirse en el microondas, pues pueden explotar tras el calentamiento.
- Mezcle bien el contenido de los biberones y vasos con papilla y compruebe antes de alimentar al bebé la temperatura para evitar quemaduras.
- Si el cable de alimentación está dañado, deberá ser sustituido por el fabricante, un servicio técnico autorizado o una persona igualmente cualificada.
- Tras la cocción, el recipiente utilizado estará muy caliente. Utilice guantes de protección cuando lo retire para evitar escaldarse con el vapor de agua generado.
- Abra la tapa de la comida y las bolsas de palomitas por el lado opuesto a usted para evitar escaldarse el rostro.

Para proteger el plato giratorio de roturas:

- Deje que el plato giratorio se enfríe por completo antes de limpiarlo.
- No coloque alimentos o recipientes muy calientes sobre el plato giratorio frío.
- No coloque comida o recipientes congelados sobre el plato giratorio caliente.

Advertencias generales de seguridad

- Asegúrese de que la vajilla no toque las paredes del microondas.
- Utilice solamente recipientes aptos para microondas.
- No guarde alimentos ni otros objetos en el microondas.
- No utilice el microondas sin contenido; de lo contrario, podría sufrir daños.
- Si utiliza el microondas, no lo deje sin supervisión en presencia de niños.
- Utilice solamente recambios originales indicados por el fabricante.
- Utilice el microondas solamente en espacios interiores.
- Si la puerta o las juntas están dañadas, no continúe utilizando el microondas, contacte en su lugar con un servicio técnico para su reparación.
- No intente reparar el aparato usted mismo. Las reparaciones deberán ser realizadas por personal técnico cualificado.
- Si se forma humo, desconecte el enchufe y mantenga la puerta del microondas cerrada para evitar alimentar a posibles llamas.
- El calentamiento de líquidos puede provocar una ebullición repentina. Tome precauciones al retirar el recipiente.
- Para la limpieza de la puerta, no utilice productos abrasivos o rascadores de metal para evitar rasgar o astillar el cristal.
- No conecte el aparato a tomas de corriente manejadas por control remoto ni con temporizador.
- Este aparato no ha sido concebido para un uso comercial, sino doméstico o para entornos similares.
- El aparato ha sido concebido para calentar alimentos y bebidas. Calentar prendas de ropa, zapatos, bolsas de agua y esponjas puede provocar lesiones, incendios o fuego.
- Este aparato puede ser utilizado por niños mayores de 8 años y personas con discapacidades físicas, sensoriales y mentales y/o con falta de experiencia y conocimientos, siempre y cuando hayan sido instruidos sobre el uso del aparato y comprendan los peligros y riesgos asociados.
- No utilice productos a vapor para la limpieza.
- No toque las piezas del aparato, la puerta ni la resistencia durante su funcionamiento, alcanza temperaturas muy elevadas.

INDICACIONES SOBRE LA BATERÍA DE COCINA

Batería de cocina adecuada para el microondas

Batería de cocina	Nota
Bandeja de grill	Siga las indicaciones del fabricante. La parte inferior de la bandeja de grill debe situarse como mínimo a 5 mm por encima del plato giratorio. Una utilización incorrecta puede provocar la rotura del plato giratorio.
Platos	Siga las indicaciones del fabricante y utilice solamente vajilla de cocina apta para microondas. No coloque una vajilla rota ni astillada en el microondas.
Jarras de cristal	Retire siempre la tapa. Utilícela exclusivamente hasta que los alimentos que contienen se calienten ligeramente. La mayoría de las jarras de cristal no son resistentes al calor y pueden romperse.
Cristalería	Utilice exclusivamente cristalería resistente al calor. Asegúrese de que no tengan bordes metálicos. No introduzca productos de cristal dañados dentro del microondas.
Bolsa para cocinar	Siga las indicaciones del fabricante. En ningún caso cierre la bolsa con una pinza metálica. Deje una ranura abierta en la bolsa para que se pueda evacuar el vapor.
Platos y vasos de papel	Utilícelos solamente para un periodo breve de calentamiento. Mientras tanto, no deje el microondas sin supervisión.
Servilletas de papel	Utilícelas para cubrir alimentos que deben recalentarse y para absorber la grasa. Utilícelas solamente para un periodo breve de calentamiento y mientras tanto no deje el microondas sin supervisión.
Papel de pergamino	Utilícelo como protección contra salpicaduras o como tapa si se generan vapores.

Batería de cocina	Nota
Plástico	Utilice exclusivamente plástico apto para microondas y siga las indicaciones del fabricante correspondiente. El símbolo "apto para microondas" debe estar impreso en el utensilio correspondiente. Algunos recipientes de plástico se ablandan cuando los alimentos en su interior se calientan. Las bolsas para cocinar y las bolsas cerradas de plástico deben cortarse, pincharse o airearse siguiendo las indicaciones del envase, para que se pueda evacuar el vapor.
Lámina de plástico	Utilice exclusivamente film transparente apto para microondas. Durante el calentamiento, cubra los alimentos con él para conservar la humedad. Asegúrese de que el film no toque los alimentos.
Termómetro	Utilice exclusivamente termómetros de cocina aptos para microondas.
Papel parafinado	Cobertura del alimento como protección antisalpicaduras y para conservar la humedad.

Batería de cocina no adecuada para el microondas

Batería de cocina	Nota
Cuenco de aluminio	Puede provocar la formación de arcos eléctricos. Coloque los ingredientes en un recipiente apto para microondas.
Envases con asas metálicas.	Puede provocar la formación de arcos eléctricos. Coloque los ingredientes en un recipiente apto para microondas.
Utensilios con recubrimiento metálico	El metal evita que los alimentos reciban la energía de las microondas. Con un recubrimiento metálico se pueden formar arcos eléctricos.
Cierre metálico	Puede provocar la formación de arcos eléctricos y ocasionar un incendio en el microondas.
Bolsas de papel	Pueden ocasionar un incendio en el microondas.
Espuma	La espuma podría derretirse o contaminar el líquido del interior si se ve expuesta a temperaturas elevadas.
Madera	La madera se seca con el uso en el microondas y puede partirse o fisurarse.

DESCRIPCIÓN DEL APARATO

- 1 Cierre de la puerta
- 2 Ventana
- 3 Motor
- 4 Anilla giratoria
- 5 Panel de control
- 6 Guía de ondas
- 7 Plato de cristal
- 8 Resistencia del grill
- 9 Parrilla para el grill

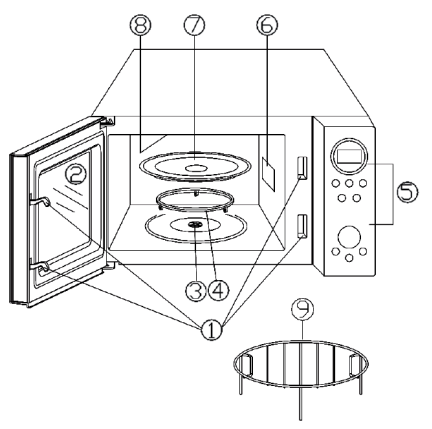

PANEL DE CONTROL

- **Display:** Indicador de menú y funcionamiento. Aparece el tiempo de cocción, el tipo de funcionamiento y la hora.
- **Power:** Ajusta potencia deseada del microondas.
- **Clock:** Ajuste de la hora. Para finalizar, pulsar de nuevo.
- **Wei.Adj.:** Tras seleccionar un programa automático, puede introducir el peso del alimento o el número de porciones.
- **Grill:** Ajustar el programa del grill.
- **Combi.1/Combi.2:** Cocinar con combinación de grill y microondas.
- **Menu/Time:** Ajustar la hora y el tiempo de cocción. Gire el regulador para seleccionar un programa automático.
- **Start/Quick Start:** Iniciar programa de cocción. Pulse unas cuantas veces para configurar el tiempo de cocción e iniciar el calentamiento a máxima potencia.
- **Stop/Cancel:** Interrumpir programa y restablecer ajustes antes del inicio de la cocción. Pulsar 1 vez para pausar la cocción. Pulsar 2 veces para interrumpir el proceso de cocción. El botón también se utiliza para ajustar la hora.



UTILIZACIÓN

Nota: Cada vez que se pulse un botón, suena un pitido de confirmación para confirmar los datos.

Configurar la hora

La hora puede mostrarse en el modo de 12 o de 24 horas. Pulse el botón CLOCK para la selección.

Para ajustar por ejemplo la hora para las 8:30, debe seguir estos pasos:

- 1 Pulse el botón CLOCK en el modo standby una o dos veces para elegir entre el formato de 12 o de 24 horas.
- 2 Gire el regulador MENU/TIME para ajustar la hora a las 8.
- 3 Pulse el botón CLOCK.
- 4 Gire el regulador MENU/TIME para ajustar los minutos a 30.
- 5 Pulse el botón CLOCK para confirmar los ajustes.

Nota: También puede visualizar la hora durante la cocción pulse el botón CLOCK.

Cocinar con el microondas

El tiempo máximo de cocción ajustable es de 60 minutos. Puede regular la potencia pulsando el botón POWER LEVEL.

Pulsar power level	Potencia del microondas
1 vez	100 %
2 veces	80 %
3 veces	60 %
4 veces	40 %
5 veces	20 %
6 veces	0 %

Para, por ejemplo, cocinar un minuto a 60 % de potencia, siga estos pasos:

- 1 Pulse el botón POWER LEVEL varias veces con el aparato en modo standby para seleccionar la potencia del microondas.
- 2 Gire el regulador MENU/TIME hasta 1:00.
- 3 Pulse el botón START/QUICK START.

Nota: Puede comprobar la potencia seleccionada del microondas durante la cocción pulsando el botón POWER LEVEL.

Grill

El tiempo máximo de cocción ajustable en grill es de 60 minutos. El grill está especialmente indicado para cocinar filetes de carne finos, chuletas, albóndigas, salchichas y pollo. También puede utilizarse para sándwiches y gratinados. Para, por ejemplo, activar el grill durante 12 minutos, siga estos pasos:

- 1 Pulse el botón GRILL con el aparato en modo standby.
- 2 Gire el regulador MENU/TIME hasta 12:00.
- 3 Pulse el botón START/QUICK START.

Combinación 1

El tiempo máximo de cocción ajustable es de 60 minutos. 30 % del tiempo para cocción con el microondas. 70 % del tiempo con grill. Este modo es apto, por ejemplo, para pescado y gratinado. Para, por ejemplo, activar la Combinación 1 durante 25 minutos, siga estos pasos:

- 1 Pulse el botón COMBI.1 en modo standby.
- 2 Gire el regulador MENU/TIME hasta 25:00.
- 3 Pulse el botón START/QUICK START.

Combinación 2

El tiempo máximo de cocción ajustable es de 60 minutos. 55 % del tiempo para cocción con el microondas. 45 % del tiempo con grill. Este modo está indicado para tortillas, patatas al horno y carne de ave.

- 1 Pulse el botón COMBI.2 en modo standby.
- 2 Gire el regulador MENU/TIME hasta 12:00.
- 3 Pulse el botón START/QUICK START.

Inicio rápido

El microondas funciona al 100 % de potencia con el inicio rápido. El tiempo máximo de cocción ajustable es de 10 minutos. Pulse el botón START/QUICK START en modo standby varias veces para ajustar el tiempo de cocción. El microondas se inicia automáticamente a plena potencia.

Descongelar

El microondas puede utilizarse para descongelar alimentos. La duración de descongelación y los niveles de potencia se seleccionan de manera automática en función del tipo de alimento y de su peso. El peso del alimento a descongelar puede estar comprendido entre 100 g y 1800 g. Para descongelar, por ejemplo, 600 g de gambas, debe seguir estos pasos:

- 1 Gire en el modo standby el regulador MENU/TIME en el sentido contrario de las agujas del reloj hasta "10".
- 2 Pulse el botón WEIGHT ADJUST repetidamente hasta alcanzar los 600 g.
- 3 Pulse el botón START/QUICK START.

Nota: El aparato pausará el funcionamiento y sonará una señal para recordarle que debe voltear el alimento.

Bloqueo para niños

El bloqueo para niños evita un control sin supervisión por parte de niños.

- Cómo activar el bloqueo para niños: En modo standby, el horno cambia al modo de bloqueo para niños en el transcurso de un minuto sin pulsar ningún botón. Con el aparato bloqueado, el microondas no puede ponerse en marcha.
- Cómo desactivar el bloqueo para niños: Abriendo o cerrando la puerta del microondas se puede interrumpir el modo del bloqueo de niños.

MODO AUTO COOK

Para los siguientes alimentos no necesitará indicar el nivel de potencia o tiempo de cocción. Concéntrese solamente en lo que desea calentar e introduzca el peso del alimento.

- 1 Gire el regulador MENU/TIME con el aparato en modo standby en el sentido contrario de las agujas del reloj para añadir el peso correspondiente del alimento.
- 2 Pulse el botón WEIGHT ADJUST varias veces para añadir el peso o el número de porciones.
- 3 Pulse el botón START/QUICK START.

Código	Programa	Comentarios
1	Leche/café (200 ml)	<p>1 El resultado de la cocción automática depende de factores como la forma y el tamaño del alimento. También de sus gustos personales en cuanto al grado de cocción e incluso a la colocación del alimento dentro del microondas. Si no queda satisfecho con el resultado, ajuste un poco el tiempo de cocción.</p> <p>2 Con leche/café y patatas, no aparece el peso en el display, sino el número de tazas o unidades.</p> <p>3 Para la carne de ternera, carnero o pollo el microondas pausa el proceso de cocción y le recuerda con un pitido que debe voltear el alimento para una cocción homogénea.</p>
2	Arroz (g)	
3	Espaguetis (g)	
4	Patatas (230 g cada una)	
5	Recalentar (g)	
6	Pescado (g)	
7	Pollo (g)	
8	Carne, ternera, cordero (g)	
9	Espetón de carne (g)	

LIMPIEZA Y CUIDADO

- Limpie el microondas regularmente y retire todos los restos de comida de su interior.
- Antes de limpiar el microondas, desenchúfelo.
- Nunca sumerja el aparato completamente en agua ni en ningún otro líquido.
- Una limpieza deficiente puede reducir la vida útil del microondas.
- No utilice limpiadores o polvos abrasivos, gasolina o estropajos metálicos para limpiar el microondas.
- Nunca retire la tapa protectora de las microondas.

Cómo acabar con los malos olores

Si ha utilizado el microondas durante bastante tiempo, puede persistir cierto olor en su interior. Para eliminarlo, le ofrecemos a continuación tres alternativas:

1. Corte un limón en trozos y caliéntelo en una taza durante 2-3 minutos a la máxima potencia.
2. Coloque una taza de té rojo en el microondas y caliéntela a la máxima potencia.
3. Coloque cáscara de naranja en el microondas y caliéntela durante 1 minuto a la máxima potencia.

Consejos para la limpieza del microondas

Exterior	Frote el exterior con un paño húmedo y suave.
Puerta y juntas	Frote la puerta, la ventana, las juntas y el resto de piezas a su alrededor con un paño húmedo y suave para retirar las salpicaduras y las manchas.
Botones de función	Limpie los botones con un paño húmedo y suave.
Interior	Limpie el interior con un paño húmedo y suave. Frote la tapa de las microondas para quitar las salpicaduras.
Plato giratorio, aro y eje	Lave las piezas con agua y un lavavajillas no abrasivo y deje que se sequen antes de colocarlas.

RESOLUCIÓN DE PROBLEMAS

Problema	Posible causa	Solución propuesta
El aparato no se puede poner en marcha.	El enchufe no está bien conectado.	Desconecte el enchufe de la toma de corriente. Espere 10 segundos y vuelva a enchufarlo.
	El interruptor de seguridad se ha accionado o hay un fusible fundido.	Contacte con el servicio de atención al cliente para sustituir el fusible o para restablecer el interruptor de seguridad.
	La toma de corriente no funciona.	Pruebe si funcionan otros aparatos conectándolos a la misma toma de corriente.
El aparato no calienta.	La puerta no está cerrada correctamente.	Cierre la puerta.
El aparato se sobrecalienta o el generador de microondas está averiado.	El aparato se ha puesto en marcha sin alimentos en el interior.	Nunca ponga en marcha el aparato sin alimentos en el interior, esto puede averiarlo.

RETIRADA DEL APARATO



Si en su país existe una disposición legal relativa a la eliminación de aparatos eléctricos y electrónicos, este símbolo estampado en el producto o en el embalaje advierte que no debe eliminarse como residuo doméstico. En lugar de ello, debe depositarse en un punto de recogida de reciclaje de aparatos eléctricos y electrónicos. Una gestión adecuada de estos residuos previene consecuencias potencialmente negativas para el medio ambiente y la salud de las personas. Puede consultar más información sobre el reciclaje y la eliminación de este producto contactando con su administración local o con su servicio de recogida de residuos.

FABRICANTE E IMPORTADOR (REINO UNIDO)

Fabricante:

Chal-Tec GmbH, Wallstraße 16, 10179 Berlín, Alemania.

Importador para Gran Bretaña:

Chal-Tec UK limited
Unit 6 Riverside Business Centre
Brighton Road
Shoreham-by-Sea
BN43 6RE
United Kingdom

Chère cliente, cher client,

Toutes nos félicitations pour l'acquisition de ce nouvel appareil. Veuillez lire attentivement et respecter les instructions de ce mode d'emploi afin d'éviter d'éventuels dommages. Le fabricant ne saurait être tenu pour responsable des dommages dus au non-respect des consignes de sécurité et à la mauvaise utilisation de l'appareil. Scannez le QR-Code pour accéder à la dernière version du mode d'emploi et à d'autres informations concernant le produit.



SOMMAIRE

Consignes de sécurité	46
Remarques sur les ustensiles de cuisson	48
Aperçu de l'appareil	50
Panneau de commande	51
Utilisation	52
Mode auto cook	55
Nettoyage et entretien	56
Résolution des problèmes	57
Informations sur le recyclage	58
Fabricant et importateur (UK)	58

FICHE TECHNIQUE

Numéro d'article	10012351
Alimentation électrique	220-240 V ~ 50/60 Hz

CONSIGNES DE SÉCURITÉ

Pour réduire les risques de feu à l'intérieur du four :

- Ne surchauffez pas vos plats.
- Retirez les fermetures et pinces en métal des sacs en plastique ou en papier avant de les placer au four à micro-ondes.
- Ne surchauffez pas l'huile ou la graisse de friture dans le four à micro-ondes, car la température sera difficilement contrôlable.
- Nettoyez le four à micro-ondes avec un chiffon humide après chaque utilisation puis essuyez-le avec un chiffon sec pour éliminer les projections de graisses et les salissures. Les restes agglutinés risquent de surchauffer et de prendre feu.
- Si des substances prennent feu ou se mettent à fumer à l'intérieur du four à micro-ondes, laissez la porte du four fermée, éteignez l'appareil et débranchez la fiche de la prise.
- Lorsque vous réchauffez un plat emballé dans un contenant plastique, surveillez-le au cas où le plat prendrait feu.

Pour empêcher les explosions et l'ébullition post cuisson :

- Ne réchauffez pas des liquides dans des emballages fermés car ceux-ci ont tendance à exploser. Sont concernées également les biberons avec bouchon à visser.
- Pour la cuisson, utilisez des récipients à ouverture large et ne versez pas tout de suite les liquides chauds. Attendez un peu lorsque vous les retirez du four à micro-ondes pour ne pas vous brûler avec des liquides qui continuent à bouillir.
- Avant de les réchauffer, pelez ou percez les pommes de terre, les saucisses et les marrons. Ne réchauffez pas les œufs crus ou durs et encore dans leur coquille au four à micro-ondes, car ils peuvent encore exploser même après le réchauffage.
- Mélangez bien le contenu des biberons et des verres contenant des aliments pour bébé et vérifiez leur température avant de les donner à un enfant pour éviter les brûlures.
- Si le câble secteur ou la fiche sont endommagés, faites-les remplacer par le fabricant, un spécialiste agréé ou une personne de qualification équivalente.
- Après la cuisson, le récipient contenant est très chaud. Utilisez des maniques lorsque vous les retirez pour ne pas vous brûler avec la vapeur qui s'échappe.
- Ouvrez le couvercle des plats et des pochettes à popcorn vers le côté opposé pour ne pas vous brûler au visage.

Pour protéger le plateau tournant contre les risques d'éclatement du verre :

- Laissez refroidir le plateau tournant avant de le nettoyer.
- Ne posez aucun aliment ou récipient chaud sur le plateau tournant froid.
- Ne posez aucun aliment ou récipient congelé sur le plateau tournant chaud.

Consignes de sécurité générales

- Veillez à ce que les ustensiles de cuisson n'entrent pas au contact des parois internes du four à micro-ondes.
- Utilisez uniquement des récipients compatibles avec les fours à micro-ondes.
- N'entreposez aucun aliment ni d'autres objets à l'intérieur du four à micro-ondes.
- Ne faites pas fonctionner le four à micro-ondes à vide, vous risqueriez de l'endommager.
- Lorsque vous utilisez le four à micro-ondes, ne le laissez pas sans surveillance en présence d'enfants.
- Utilisez uniquement des accessoires recommandés par le fabricant.
- Utilisez le four à micro-ondes uniquement à l'intérieur.
- Si la porte ou le joint est endommagé, n'utilisez plus le four à micro-ondes mais faites-le réparer par un professionnel.
- N'essayez pas de réparer l'appareil vous-même, les réparations ne doivent être effectuées que par un professionnel.
- Si de la fumée se dégage, débranchez la fiche et maintenez la porte du four fermée pour étouffer les éventuelles flammes.
- Le réchauffage d'aliments liquides peut provoquer une ébullition soudaine. Soyez prudent lorsque vous retirez le récipient.
- Pour le nettoyage, n'utilisez aucun produit abrasif ni de grattoir métallique, afin de ne pas rayer ou casser le verre.
- N'utilisez pas l'appareil avec une minuterie externe ou avec une prise télécommandée.
- L'appareil n'est pas destiné à une utilisation commerciale mais au cadre domestique et dans des conditions similaires.
- L'appareil sert à réchauffer des aliments et des boissons. Le réchauffage de vêtements, gants, coussins chauffants ou éponges risque de provoquer des blessures, des brûlures ou des incendies.
- Cet appareil peut être utilisé par des enfants de 8 ans ou plus et des personnes ayant des capacités physiques, sensorielles et mentales limitées et / ou dénuées d'expérience et de connaissances, à condition d'avoir été instruits au fonctionnement de l'appareil par une personne responsable et d'en comprendre les risques associés.
- Pour le nettoyage, n'utilisez aucun nettoyeur vapeur.
- Pendant le fonctionnement, ne touchez aucun élément intérieur de l'appareil, porte ou élément chauffant, car ceux-ci peuvent être très chauds.

REMARQUES SUR LES USTENSILES DE CUISSON

Vaisselle adaptée au micro-onde

Ustensile	Remarque
Lèche-frite	Suivez les instructions du fabricant. Le dessous de la plaque de cuisson doit être au moins 5 mm au-dessus du plateau tournant. Une utilisation incorrecte peut casser le plateau tournant.
Plat	Suivez les instructions du fabricant et n'utilisez que des couverts adaptés aux micro-ondes. Ne mettez pas de plats fissurés ou ébréchés au micro-ondes.
Pots en verre	Retirez toujours le couvercle. Utilisez-les uniquement jusqu'à ce que les aliments qu'ils contiennent soient légèrement chauds. La plupart des pots en verre ne résistent pas à la chaleur et peuvent se briser.
Verre	N'utilisez que du verre résistant à la chaleur. Assurez-vous que ces ustensiles n'ont pas de poignée en métal. Ne mettez pas la verrerie endommagée au micro-ondes.
Sac de cuisson	Suivez les instructions du fabricant. Ne fermez jamais les sacs de cuisson avec un clip métallique. Laissez les sacs de cuisson entrouverts pour que la vapeur puisse s'échapper.
Assiettes et sacs en papier	Utilisez-les uniquement pour un chauffage rapide. Ne laissez pas le micro-ondes sans surveillance pendant ce temps.
Sacs en papier	Utilisez-les pour couvrir les aliments à réchauffer et pour absorber les graisses. Utilisez-les uniquement pour un chauffage rapide et ne laissez jamais le micro-ondes sans surveillance pendant ce temps.
Papier sulfurisé	Utilisez-le comme pare-éclaboussures ou comme couverture lors de la cuisson à la vapeur.

Ustensile	Remarque
Plastique	Utilisez uniquement du plastique allant au micro-ondes et suivez les instructions du fabricant. Le symbole "adapté au micro-ondes" doit être imprimé sur l'ustensile correspondant. Certains récipients en plastique ramollissent lorsque les aliments à l'intérieur deviennent chauds. Les sacs de cuisson et les sacs en plastique hermétiquement fermés doivent être coupés, percés ou ventilés selon les instructions sur l'emballage afin que la vapeur puisse s'échapper.
Film plastique	Utilisez uniquement un film plastique allant au micro-ondes. Couvrez les aliments pendant qu'ils chauffent pour conserver l'humidité. Assurez-vous que le film ne touche pas les aliments.
Thermomètre	Utilisez uniquement des thermomètres allant au micro-ondes.
Papier paraffiné	Pour couvrir les aliments comme protection contre les éclaboussures et pour préserver leur humidité.

Vaisselle non adaptée au micro-ondes

Ustensile	Remarque
Saladier en aluminium	Peut provoquer un arc électrique. Mettez les aliments dans un récipient allant au micro-ondes.
Emballage avec poignée en métal	Peut provoquer un arc électrique. Mettez les aliments dans un récipient allant au micro-ondes.
Ustensiles métalliques ou gainés de métal	Le métal protège les aliments de l'énergie des micro-ondes. Une gaine métallique peut provoquer un arc.
Fermeture métallique	Peut provoquer un arc et pourrait provoquer un incendie dans le micro-ondes.
Sacs en papier	Peuvent provoquer un incendie dans le micro-ondes.
Mousse	La mousse peut fondre ou contaminer le liquide à l'intérieur si elle est exposée à des températures élevées.
Bois	Le bois sèche lorsqu'il est utilisé au micro-ondes et peut éclater.

APERÇU DE L'APPAREIL

- 1 Verrouillage de porte
- 2 Vitre
- 3 Moteur
- 4 Anneau tournant
- 5 Panneau de commande
- 6 Plaque mica micro-ondes
- 7 Plateau de verre
- 8 Gril
- 9 Grille de cuisson

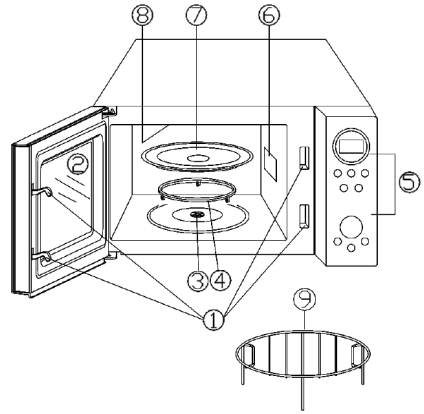

PANNEAU DE COMMANDE

- Ecran : Menu et témoin de fonctionnement. Le temps de cuisson, la puissance, le fonctionnement et l'heure sont affichés.
- Puissance : Réglez la puissance micro-ondes souhaitée.
- Clock : réglage de l'horloge. Appuyez à nouveau pour quitter.
- Wei.Adj. : Après avoir choisi un programme automatique, vous pouvez ajuster ici le poids de l'aliment ou le nombre de portions.
- Grill : programme de gril défini.
- Combi.1 / Combi.2 : Cuisson avec gril et micro-ondes combinés.
- Menu / heure : définissez l'heure et le temps de cuisson. Tournez le bouton pour sélectionner un programme automatique.
- Start / quick start : pour commencer le programme de cuisson. Appuyez plusieurs fois sur cette touche pour régler le temps de cuisson et commencer à chauffer à puissance maximale.
- Stop / Cancel : Annulez le programme et réinitialisez les réglages avant le début de la cuisson. Appuyez une fois pour mettre en pause la cuisson. Appuyez deux fois pour arrêter la cuisson. Le bouton sert également pour régler l'horloge.



UTILISATION

Remarque : Chaque fois que vous appuyez sur un bouton, un bip retentit pour confirmer la saisie.

Réglage de l'heure

L'heure est affichée en mode 12 heures ou 24 heures. Appuyez simplement sur la touche CLOCK pour sélectionner.

Par exemple, pour régler l'horloge à 8h30, vous devez procéder comme suit :

- 1 En mode veille, appuyez une ou deux fois sur la touche CLOCK pour sélectionner le mode 12 ou 24 heures.
- 2 Tournez le bouton MENU / TIME pour régler l'heure sur 8 heures.
- 3 Appuyez sur le bouton CLOCK.
- 4 Tournez le bouton MENU / TIME pour régler le nombre de minutes sur 30.
- 5 Appuyez sur la touche CLOCK pour confirmer les réglages.

Remarque : Vous pouvez également consulter l'heure pendant la cuisson en appuyant sur la touche CLOCK.

Cuisson au micro-ondes

Le plus long temps de cuisson réglable pour le micro-ondes est de 60 minutes. Vous pouvez régler la puissance en appuyant sur le bouton POWER LEVEL.

Appuyer sur le réglage de la puissance	Puissance du micro-ondes
1 fois	100 %
2 fois	80 %
3 fois	60 %
4 fois	40 %
5 fois	20 %
6 fois	0 %

Par exemple, pour cuire une minute à 60 % de la puissance du micro-ondes, procédez comme suit :

- 1 En mode veille, appuyez plusieurs fois sur la touche POWER LEVEL pour sélectionner la puissance du micro-ondes.
- 2 Tournez le bouton MENU / TIME sur 1:00.
- 3 Appuyez sur le bouton START / QUICK START.

Remarque : Vous pouvez vérifier la puissance définie du four à micro-ondes pendant la cuisson en appuyant sur la touche POWER LEVEL.

Gril

Le temps de cuisson le plus long est de 60 minutes pour le gril. Le gril est particulièrement adapté à la cuisson de fines tranches de viande, de steaks, d'escalopes, de saucisses et de poulet. Il sert également pour les sandwichs chauds et les gratins. Par exemple, pour gratiner pendant 12 minutes, vous devez procéder comme suit :

- 1 En mode veille, appuyez sur la touche GRILL.
- 2 Tournez le bouton de réglage MENU/TIME sur 12:00.
- 3 Appuyez sur la touche START/QUICK START.

Combinaison 1

Le temps de cuisson le plus long est de 60 minutes. 30 % de la cuisson se fait au micro-ondes. 70 % de la cuisson en mode gril. Ce mode convient aux poissons et aux gratins, par exemple. Par exemple, pour utiliser la combinaison 1 pendant 25 minutes, vous devez procéder comme suit :

- 1 En mode veille, appuyez sur la touche COMBI.1.
- 2 Tournez le bouton de réglage MENU/TIME sur 25:00.
- 3 Appuyez sur la touche START/QUICK START.

Combinaison 2

Le temps de cuisson le plus long est de 60 minutes. 55 % de la cuisson se fait au micro-ondes. 45 % de la cuisson en mode gril. Ce mode convient par exemple aux omelettes, aux pommes de terre au four et à la volaille.

- 1 En mode veille, appuyez sur la touche COMBI.2.
- 2 Tournez le bouton de réglage MENU/TIME sur 12:00.
- 3 Appuyez sur la touche START/QUICK START.

Démarrage rapide (quick start)

En démarrage rapide, le four fonctionne à 100 %. Le temps de cuisson le plus long est de 10 minutes. En mode veille, appuyez plusieurs fois sur la touche START / QUICK START pour régler le temps de cuisson. Le four démarre automatiquement à pleine puissance.

Décongélation

Le four peut être utilisé pour décongeler des aliments. La durée de la décongélation et le niveau de puissance sont définis automatiquement en fonction du poids et de la qualité des aliments spécifiés. Le poids de l'aliment à décongeler doit être compris entre 100 g et 1800 g. Par exemple, pour décongeler 600 g de crevettes, procédez comme suit :

- 1 En mode veille, tournez le bouton de réglage MENU / TIME sur « 10 » dans le sens inverse des aiguilles d'une montre.
- 2 Appuyez plusieurs fois sur WEIGHT ADJUST jusqu'au réglage 600 g.
- 3 Appuyez sur la touche START / QUICK START.

Remarque : L'appareil se met en pause et émet un signal sonore pour vous rappeler de retourner les aliments.

Verrouillage parental

Le verrouillage parental empêche un fonctionnement sans surveillance par des enfants.

- Pour activer le contrôle parental : en mode veille, le four entre en mode de contrôle parental au bout d'une minute. Une fois verrouillé, le four ne peut pas être utilisé.
- Pour désactiver le contrôle parental : vous pouvez annuler le mode de contrôle parental en ouvrant ou en fermant la porte du four.

MODE AUTO COOK

Il n'est pas nécessaire de définir un niveau de puissance ou un temps de cuisson pour les plats suivants. Concentrez-vous sur ce que vous voulez chauffer et entrez simplement le poids de l'aliment.

- 1 En mode veille, tournez le bouton de réglage MENU / TIME dans le sens inverse des aiguilles d'une montre pour entrer le numéro correspondant à l'aliment.
- 2 Appuyez plusieurs fois sur WEIGHT ADJUST pour entrer le poids ou le nombre de portions.
- 3 Appuyez sur la touche START / QUICK START.

Code	Programme	Remarques
1	Lait / café (200 ml)	<p>1 Le résultat de la cuisson automatique dépend de facteurs tels que la forme et la taille de l'aliment. Il en va de même pour leurs préférences personnelles concernant la durée de cuisson et même pour le placement adéquat des aliments dans le four. Si vous n'êtes pas satisfait du résultat, modifiez légèrement le temps de cuisson.</p> <p>2 Pour le lait / café et les pommes de terre, ce n'est pas le poids qui est affiché à l'écran, mais le nombre de tasses ou le nombre de pièces.</p> <p>3 Pour le bœuf, le mouton ou le poulet, le four met la cuisson en pause et vous rappelle, par un bip, que vous devez retourner les aliments pour une cuisson uniforme.</p>
2	Riz (g)	
3	Spaghetti (g)	
4	Pommes de terre (230 g pièce)	
5	Réchauffage (g)	
6	Poisson (g)	
7	Poulet (g)	
8	Viande, bœuf, mouton (g)	
9	Brochettes de viande (g)	

NETTOYAGE ET ENTRETIEN

- Nettoyer le four régulièrement et retirer les résidus de nourriture.
- Toujours débrancher l'appareil avant de le nettoyer.
- Ne jamais plonger l'appareil dans de l'eau ou d'autres liquides.
- L'appareil s'use plus vite et sa durée de vie est plus courte lorsqu'il n'est pas nettoyé régulièrement.
- Ne pas utiliser de nettoyeurs abrasifs, d'essence, de poudre à récureur ou d'éponge en métal pour nettoyer l'appareil.
- Ne jamais ouvrir le boîtier.

Éliminer les odeurs désagréables

Si l'appareil a été utilisé pendant une période prolongée, des odeurs désagréables peuvent se dégager. Utiliser les trois méthodes qui suivent pour éliminer toute odeur désagréable :

1. Couper un citron en morceaux, les placer dans une tasse puis faire chauffer au four à micro-ondes pendant 2 à 3 minutes à la puissance la plus élevée.
2. Placer une tasse de thé rouge dans le four à micro-ondes et faire chauffer à la puissance la plus élevée.
3. Placer des épiluchures d'orange dans le four à micro-ondes et faire chauffer pendant une minute à la puissance la plus élevée.

Astuces pour le nettoyage

Surface extérieure	Essuyer la partie externe de l'appareil avec un chiffon doux et humide.
Joints de la porte	Essuyer la porte, la fenêtre, les joints et toutes les parties autour avec un chiffon doux et humide pour éliminer les éclaboussures et les taches.
Touches de fonction	Nettoyer les touches de fonction avec un chiffon doux et humide.
Parois intérieures	Nettoyer les surfaces internes de l'appareil avec un chiffon doux et humide. Essuyer également le panneau protecteur du guide d'onde pour éliminer les éclaboussures.
Plateau, anneau à roulette, entraîneur du plateau	Nettoyer ces parties avec de l'eau et un détergent puis laisser sécher complètement.

RÉSOLUTION DES PROBLÈMES

Problème	Cause possible	Solution
Impossible de démarrer l'appareil.	La fiche est mal branchée dans la prise.	Retirez complètement la fiche d'alimentation de la prise. Attendez 10 secondes et rebranchez-la.
	Le fusible est sorti ou le disjoncteur s'est déclenché.	Contactez le service client pour remplacer le fusible ou réinitialiser le disjoncteur.
	La prise ne fonctionne pas.	Testez pour voir si d'autres appareils sur la même prise.
L'appareil ne chauffe pas.	La porte du micro-ondes est mal fermée.	Fermez la porte.
L'appareil surchauffe ou le générateur de micro-ondes est cassé.	L'appareil a démarré sans nourriture à l'intérieur.	Ne démarrez jamais l'appareil sans nourriture à l'intérieur, cela peut détruire l'appareil.

INFORMATIONS SUR LE RECYCLAGE



S'il existe une réglementation pour l'élimination ou le recyclage des appareils électriques et électroniques dans votre pays, ce symbole sur le produit ou sur l'emballage indique que cet appareil ne doit pas être jeté avec les ordures ménagères. Vous devez le déposer dans un point de collecte pour le recyclage des équipements électriques et électroniques. La mise au rebut conforme aux règles protège l'environnement et la santé de vos semblables des conséquences négatives. Pour plus d'informations sur le recyclage et l'élimination de ce produit, veuillez contacter votre autorité locale ou votre service de recyclage des déchets ménagers.

FABRICANT ET IMPORTATEUR (UK)

Fabricant :

Chal-Tec GmbH, Wallstraße 16, 10179 Berlin, Allemagne.

Importateur pour la Grande Bretagne :

Chal-Tec UK limited
Unit 6 Riverside Business Centre
Brighton Road
Shoreham-by-Sea
BN43 6RE
United Kingdom

Gentile cliente,

La ringraziamo per aver acquistato il dispositivo. La preghiamo di leggere attentamente le seguenti istruzioni per l'uso e di seguirle per evitare possibili danni tecnici. Non ci assumiamo alcuna responsabilità per danni scaturiti da una mancata osservazione delle avvertenze di sicurezza e da un uso improprio del dispositivo. Scansionare il codice QR seguente, per accedere al manuale d'uso più attuale e per ricevere informazioni sul prodotto.



INDICE

Avvertenze di sicurezza	60
Note sulle stoviglie	62
Descrizione del dispositivo	64
Pannello di controllo	65
Utilizzo	66
Modalità auto cook	69
Pulizia e manutenzione	70
Correzione degli errori	71
Avviso di smaltimento	72
Produttore e importatore (UK)	72

DATI TECNICI

Numero articolo	10012351
Alimentazione	220-240 V ~ 50/60 Hz

AVVERTENZE DI SICUREZZA

Per ridurre il rischio di incendi nella camera di cottura:

- Non cuocere eccessivamente gli alimenti.
- Rimuovere le chiusure e le clip metalliche da sacchetti di carta o di plastica prima di introdurli nel forno a microonde.
- Non riscaldare olio o grasso di frittura nel microonde poiché la temperatura è difficile da controllare.
- Dopo ogni uso pulire il forno a microonde con un panno umido per rimuovere lo sporco. Infine asciugare. Eventuali residui accumulati potrebbero surriscaldarsi e prendere fuoco.
- In caso di fiamme all'interno del forno a microonde, lasciare lo sportello chiuso, spegnere il dispositivo e staccare la spina dalla presa.
- Se si riscaldano alimenti in contenitori di plastica, controllare costantemente il microonde.

Per evitare esplosioni o ebollizione improvvisa:

- Non introdurre nel microonde contenitori chiusi per riscaldare i liquidi (come i biberon con tappo a vite) in quanto tendono ad esplodere.
- Utilizzare contenitori con un'ampia apertura e non rimuovere subito i liquidi caldi. Attendere un po' prima di rimuoverli per evitare di scottarsi.
- Le patate, le salsicce e le castagne devono essere sbucciate o tagliate prima della cottura. Non cuocere nel forno a microonde le uova crude e sode in quanto possono esplodere anche dopo il riscaldamento.
- Dopo aver riscaldato alimenti per bambini, controllare che non siano troppo caldi per evitare scottature.
- Se il cavo di alimentazione è danneggiato, farlo sostituire dal produttore, da un centro assistenza autorizzato o da un tecnico qualificato.
- Dopo la cottura, il contenitore è molto caldo. Rimuoverlo con guanti da forno per evitare di scottarsi.
- Aprire con la massima cautela il coperchio e i sacchetti di popcorn per evitare scottature.

Evitare che il piatto girevole si rompa:

- Lasciare raffreddare il piatto girevole prima di pulirlo.
- Non poggiare piatti caldi o contenitori caldi sul piatto girevole freddo.
- Non inserire alimenti congelati o contenitori congelati sulla piastra girevole calda.

Avvertenze di sicurezza generali

- Assicurarsi che il contenitore non tocchi le pareti del microonde.
- Utilizzare solo contenitori adatti ad essere introdotti nel forno a microonde.
- Non conservare alimenti o altri oggetti nel forno a microonde.
- Non mettere in funzione il forno a microonde senza contenuto al suo interno, altrimenti potrebbe danneggiarsi.
- Non lasciare incustodito il forno a microonde in presenza di bambini.
- Utilizzare solo gli accessori approvati dal produttore.
- Utilizzare il forno a microonde solo in ambienti interni.
- Se lo sportello o le guarnizioni sono danneggiate, non continuare ad utilizzare il forno a microonde bensì farlo riparare da un tecnico.
- Non tentare di riparare il dispositivo da soli. Le riparazioni possono essere eseguite solo da un tecnico qualificato.
- In caso di formazione di fumo, staccare la spina dalla presa e tenere chiuso lo sportello del microonde per soffocare eventuali fiamme.
- Il riscaldamento di liquidi può comportare un'ebollizione improvvisa. Rimuovere con cautela il contenitore.
- Non utilizzare prodotti abrasivi o raschietti metallici per pulire lo sportello altrimenti il vetro può graffiarsi o frantumarsi.
- Non utilizzare il dispositivo con un timer esterno o con una presa con telecomando.
- Il dispositivo non è per un uso commerciale bensì domestico e in ambienti simili.
- Il dispositivo serve a riscaldare alimenti e bevande. Riscaldare indumenti, pantofole, cuscini e spugne può causare infortuni e incendi.
- Questo dispositivo può essere utilizzato da bambini a partire da 8 anni e da persone con limitate capacità fisiche e psichiche o con conoscenza ed esperienza limitate, solo se sono stati istruiti sulle modalità d'uso e comprendono i rischi e i pericoli connessi.
- Non utilizzare getti di vapore per la pulizia.
- Non toccare i componenti del dispositivo, lo sportello e gli elementi riscaldanti all'interno mentre il dispositivo è in funzione poiché diventano molto caldi.

NOTE SULLE STOVIGLIE

Stoviglie adatte a microonde

Stoviglie	Note
Contenitori per grill	Seguire le indicazioni dei rispettivi produttori. Il lato inferiore del contenitore deve trovarsi almeno 5 mm sopra al piatto rotante. Un utilizzo errato può causare la rottura del piatto rotante.
Stoviglie per mangiare	Seguire le indicazioni dei rispettivi produttori e utilizzare solo stoviglie adatte al microonde. Non mettere piatti scheggiati o crepati nel microonde.
Caraffe di vetro	Togliere sempre il coperchio. Utilizzarla solo fino a quando gli alimenti all'interno sono tiepidi, dato che la maggior parte delle caraffe di vetro non sono termoresistenti e possono rompersi.
Contenitori di vetro	Utilizzare solo contenitori di vetro termoresistente. Assicurarsi che non abbiano componenti metallici. Non mettere contenitori di vetro danneggiati nel microonde.
Sacchetti di cottura	Seguire le indicazioni dei rispettivi produttori. Non chiudere assolutamente i sacchetti con mollette metalliche. Lasciare aperta una piccola porzione del sacchetto, in modo da permettere al vapore di fuoriuscire.
Tazze e piatti di carta	Utilizzarli solo per scaldare brevemente. Non lasciare il microonde assolutamente privo di controllo durante questa fase.
Tovaglioli di carta	Utilizzarli per coprire gli alimenti da scaldare e per assorbire grasso. Utilizzarli solo per scaldare brevemente. Non lasciare il microonde assolutamente privo di controllo durante questa fase.
Carta da forno	Utilizzarla come paraspruzzi o come copertura in caso di cottura al vapore.

Stoviglie	Note
Plastica	Utilizzare solo plastica adatta al microonde e seguire le indicazioni dei rispettivi produttori. Il simbolo "Adatto a microonde" deve essere stampato sull'oggetto in questione. Alcuni contenitori di plastica si ammorbidiscono quando gli alimenti all'interno diventano caldi. Sacchetti di cottura e sacchetti di plastica sigillati devono essere incisi, forati o ventilati in base alle indicazioni sulla confezione, in modo da lasciare fuoriuscire il vapore.
Pellicola di plastica	Utilizzare solo pellicola plastica adatta al microonde. Utilizzarla per coprire alimenti durante il riscaldamento per mantenere umidità. Assicurarsi che la pellicola non tocchi gli alimenti.
Termometro	Utilizzare solo termometri adatti al microonde.
Carta cerata	Per coprire gli alimenti come paraspruzzi e per conservarne l'umidità.

Stoviglie non adatte al microonde

Stoviglie	Note
Contenitori di alluminio	Possono causare la formazione di archi elettrici. Mettere gli alimenti in un contenitore adatto al microonde.
Convezioni con impugnatura in metallo	Possono causare la formazione di archi elettrici. Mettere gli alimenti in un contenitore adatto al microonde.
Contenitori di metallo o rivestiti di metallo	Il metallo impedisce la trasmissione dell'energia a microonde agli alimenti. I rivestimenti metallici possono causare la formazione di archi elettrici.
Chiusure di metallo	Possono causare la formazione di archi elettrici e incendi all'interno del microonde.
Sacchetti di carta	Possono incendiarsi all'interno del microonde.
Gomma piuma	La gomma piuma può sciogliersi o contaminare i liquidi all'interno se viene esposta a temperature elevate.
Legno	Il legno si secca se viene utilizzato in microonde e può scheggiarsi o rompersi.

DESCRIZIONE DEL DISPOSITIVO

- 1 Blocco sportello
- 2 Finestrella
- 3 Trazione
- 4 Anello rotante
- 5 Pannello di controllo
- 6 Conduttore delle onde
- 7 Piatto in vetro
- 8 Griglia di riscaldamento
- 9 Griglia

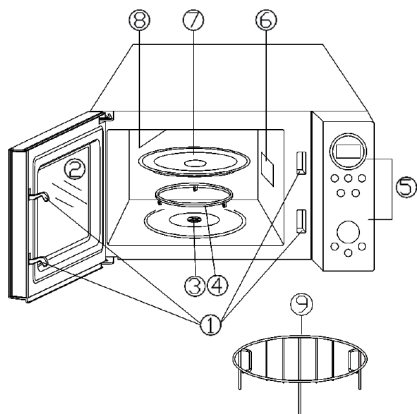

PANNELLO DI CONTROLLO

- Display: indicazione menu e funzionamento. Mostra tempo di cottura, potenza e ora.
- Power: impostare la potenza desiderata.
- Clock: impostare l'ora. Per terminare premere di nuovo.
- Wei.Adj.: dopo aver selezionato un programma automatico, è possibile inserire il peso degli alimenti o il numero di porzioni.
- Grill: impostare il programma grill.
- Combi 1/Combi 2: cuocere combinando grill e microonde.
- Menu/Time: impostare ora e tempo di cottura. Ruotare la manopola per selezionare un programma automatico.
- Start/Quick Start: avviare il programma di cottura. Premere più volte per impostare il tempo di cottura e iniziare il riscaldamento alla massima potenza.
- Stop/Cancel: interrompere il programma e resettare le impostazioni prima di avviare il programma. Premere 1 volta per mettere in pausa la cottura. Premere 2 volte per interrompere la cottura. Il tasto serve anche a impostare l'ora.



UTILIZZO

Nota: ogni volta che si preme un tasto, viene emesso un segnale acustico per confermare l'immissione.

Impostare l'orologio

L'ora viene mostrata in modalità 12 o 24 ore. Premere CLOCK per selezionare. Per impostare l'ora ad es. su 8:30, procedere in questo modo:

- 1 Premere CLOCK in standby una o due volte per selezionare la modalità 12 o 24 ore.
- 2 Ruotare la manopola MENU/TIME per impostare le ore su 8.
- 3 Premere CLOCK.
- 4 Ruotare la manopola MENU/TIME per impostare i minuti su 30.
- 5 Premere CLOCK per confermare.

Nota: l'ora può essere visualizzata anche durante la cottura premendo CLOCK.

Cuocere con il microonde

La durata di cottura massima impostabile per il microonde è di 60 minuti. La potenza può essere impostata premendo POWER LEVEL.

Premere Power Level	Potenza microonde
1 volta	100 %
2 volte	80 %
3 volte	60 %
4 volte	40 %
5 volte	20 %
6 volte	0 %

Ad esempio, per cuocere per un minuto al 60 % della potenza, procedere in questo modo:

- 1 Premere più volte POWER LEVEL in modalità standby per selezionare la potenza del microonde.
- 2 Ruotare la manopola MENU/TIME su 1:00.
- 3 Premere START/QUICK START.

Nota: è possibile controllare la potenza impostata durante la cottura premendo POWER LEVEL.

Grill

La durata massima di cottura del grill è di 60 minuti. Il grill è particolarmente adatto per cuocere fettine sottili di carne, bistecche, polpette, salsicce e pollo. Inoltre, è utilizzabile anche per panini caldi e gratin. Ad esempio, per grigliare per 12 minuti, procedere in questo modo:

- 1 Premere GRILL in modalità standby.
- 2 Ruotare la manopola MENU/TIME su 12:00.
- 3 Premere START/QUICK START.

Combi 1

La durata massima di cottura è di 60 minuti. La cottura avviene per il 30 % del tempo con microonde e per il 70 % con il grill. Questa modalità è adatta per pesce e gratin. Ad esempio, per utilizzare la combo 1 per 25 minuti, procedere come segue:

- 1 Premere COMBI.1 in modalità standby.
- 2 Ruotare la manopola MENU/TIME su 25:00.
- 3 Premere START/QUICK START.

Combi 2

La durata massima di cottura è di 60 minuti. La cottura avviene per il 55 % del tempo con microonde e per il 45 % con il grill. Questa modalità è adatta per omelette, patate al forno e pollame.

- 1 Premere COMBI.2 in modalità standby.
- 2 Ruotare la manopola MENU/TIME su 12:00.
- 3 Premere START/QUICK START.

Quick Start

Con Quick Start, il forno funziona con potenza al 100 %. La durata massima di cottura è di 10 minuti. Premere diverse volte START/QUICK START in standby per impostare la durata. Il forno si avvia automaticamente alla massima potenza.

Scongelare

Il forno può essere utilizzato per scongelare pietanze. La durata di scongelamento e il livello di potenza vengono regolati automaticamente in base al tipo di pietanza indicato e al peso. Il peso della pietanza da scongelare deve essere compreso tra 100 g e 1800 g. Ad esempio, per scongelare 600 g di gamberetti, procedere come segue:

- 1 In standby, ruotare la manopola MENU/TIME in senso antiorario su "10".
- 2 Premere WEIGHT ADJUST ripetutamente fino a impostare 600 g.
- 3 Premere START/QUICK START.

Nota: il dispositivo interrompe il funzionamento ed emette un segnale acustico per ricordarvi di girare le pietanze.

Sicura per i bambini

La sicura impedisce ai bambini di utilizzare il dispositivo senza controllo.

- Come attivare la sicura: in standby, il forno passa automaticamente in modalità sicura per bambini se non vengono premuti tasti per 1 minuto. A sicura attivata non è possibile utilizzare il forno.
- Come disattivare la sicura: aprendo o chiudendo lo sportello si disattiva la modalità sicura per bambini.

MODALITÀ AUTO COOK

Per le seguenti pietanze non è necessario impostare potenza o durata di cottura. Concentrarsi solo su ciò che si desidera scaldare e inserire il peso delle pietanze.

- 1 In standby, ruotare MENU/TIME in senso antiorario per inserire il numero corrispondente della pietanza.
- 2 Premere diverse volte WEIGHT ADJUST per inserire il peso o il numero di porzioni.
- 3 Premere START/QUICK START.

Codice	Programma	Note
1	Latte/caffè (200 ml)	<p>1 Il risultato della cottura automatica dipende da fattori come forma e dimensioni delle pietanze. Inoltre, influiscono anche le preferenze sul grado di cottura e anche il corretto posizionamento delle pietanze in forno.</p> <p>2 In caso di latte/caffè e patate, il peso non viene mostrato sul display, bensì il numero di tazze o patate.</p> <p>3 In caso di manzo, montone o pollo, il forno interrompe la cottura ed emette un segnale acustico per ricordarvi di girare le pietanze e garantire una cottura omogenea.</p>
2	Riso (g)	
3	Spaghetti (g)	
4	Patate (230 g cad.)	
5	Riscaldare (g)	
6	Pesce (g)	
7	Pollo (g)	
8	Carne, manzo, montone (g)	
9	Spiedini di carne (g)	

PULIZIA E MANUTENZIONE

- Pulire regolarmente il microonde e rimuovere i residui di cibo.
- Prima di effettuare la pulizia, staccare sempre la spina dalla presa.
- Non immergere il dispositivo in acqua o in altri liquidi.
- Una pulizia non regolare è causa di usura del microonde e riduce la sua durata.
- Non utilizzare detersivi aggressivi, benzina, polvere abrasiva o spugnette abrasive per pulire il microonde.
- Non smontare mai il microonde.

Ecco come eliminare gli odori sgradevoli

Dopo un po' che si utilizza il microonde, possono sentirsi odori sgradevoli. Ecco come eliminarli in tre semplici passi:

1. Tagliare un limone e riscaldarlo in una tazza per 2-3 minuti impostando la potenza massima.
2. Mettere una tazza di tè rosso nel microonde e riscaldarlo impostando la potenza massima.
3. Riscaldare delle bucce di arancia nel microonde per 1 minuto impostando la potenza massima.

Consigli per la pulizia

Parte esterna	Lavare la parte esterna con un panno morbido e umido.
Sportello e guarnizione	Lavare lo sportello, la guarnizione e le parti intorno con un panno morbido e umido, per rimuovere schizzi e macchie.
Tasti	Pulire i tasti con un panno leggermente umido.
Parte interna	Pulire la parte interna con un panno morbido e umido. Lavare anche il rivestimento della guida d'onda, in modo da rimuovere eventuali residui.
Piatto girevole, anello girevole e asse girevole:	Lavare questi componenti con acqua e con un detersivo non aggressivo e far asciugare completamente.

CORREZIONE DEGLI ERRORI

Problema	Possibile causa	Soluzioni
Il dispositivo non può essere avviato.	La spina non è inserita correttamente.	Staccare la spina, attendere 10 secondi e ricollegarla.
	Il fusibile è saltato o l'interruttore di protezione si è attivato.	Rivolgersi al servizio di assistenza ai clienti per sostituire il fusibile o resettare l'interruttore di sicurezza.
	La presa elettrica non funziona.	Controllare se altri dispositivi funzionano con la stessa presa.
Il dispositivo non scalda.	Lo sportello non è ben chiuso.	Chiudere lo sportello.
Il dispositivo si surriscalda o il generatore di microonde è guasto.	Il dispositivo è stato avviato senza alimenti all'interno.	Non avviare assolutamente il dispositivo senza alimenti all'interno, altrimenti si potrebbe distruggere il dispositivo.

AVVISO DI SMALTIMENTO



Se nel proprio paese si applicano le regolamentazioni inerenti lo smaltimento di dispositivi elettrici ed elettronici, questo simbolo sul prodotto o sulla confezione segnala che questi prodotti non possono essere smaltiti con i rifiuti normali e devono essere portati a un punto di raccolta di dispositivi elettrici ed elettronici. Grazie al corretto smaltimento dei vecchi dispositivi si tutela il pianeta e la salute delle persone da possibili conseguenze negative. Informazioni riguardanti il riciclo e lo smaltimento di questi prodotti si ottengono presso l'amministrazione locale oppure il servizio di gestione dei rifiuti domestici.

PRODUTTORE E IMPORTATORE (UK)

Produttore:

Chal-Tec GmbH, Wallstraße 16, 10179 Berlino, Germania.

Importatore per la Gran Bretagna:

Chal-Tec UK limited
Unit 6 Riverside Business Centre
Brighton Road
Shoreham-by-Sea
BN43 6RE
United Kingdom



KLARSTEIN