



Kühlgerät

10005904 10027728 10027729

KLARSTEIN

Warnung

Gerät:

Zur Reduzierung der Gefahr von Brand, elektrischem Schlag und Beschädigung:

- Setzen Sie dieses Gerät nicht dem Regen aus.
- Stellen Sie keine mit Flüssigkeiten gefüllten Gefäße, wie Vasen, auf dieses Gerät.
- Ausschließlich das empfohlene Zubehör verwenden.
- Reparieren Sie dieses Gerät nicht selbst. Wenden Sie sich zur Wartung an qualifiziertes Kundendienstpersonal.
- Lassen Sie keine Gegenstände aus Metall in dieses Gerät fallen.
- Stellen Sie keine schweren Gegenstände auf dieses Gerät.

Netzkabel/Netzteil

Zur Reduzierung der Gefahr von Brand, elektrischem Schlag und Beschädigung:

- Gewährleisten Sie, dass die Spannung der Stromversorgung dem auf diesem Gerät angegebenen Wert entspricht.
- Stecken Sie den Netzstecker vollständig in die Steckdose ein.
- Ziehen Sie nicht am Kabel, knicken Sie es nicht und stellen Sie keine schweren Gegenstände darauf.
- Fassen Sie den Stecker nicht mit nassen Händen an.
- Fassen Sie den Stecker beim Herausziehen an seinem Korpus an.
- Verwenden Sie keinen beschädigten Netzstecker oder eine beschädigte Steckdose.
- Installieren Sie dieses Gerät so, dass das Netzkabel sofort aus der Steckdose gezogen werden kann, wenn Störungen auftreten.

Kleine Objekte/Verpackungsteile

(Plastikbeutel, Karton, etc.)

- Bewahren Sie die kleine Objekte (z.B. Schrauben und anderes Montagematerial, Speicherkarten) und Verpackungsteile außerhalb der Reichweite von Kindern auf, damit sie nicht von diesen verschluckt werden kann. Lassen Sie kleine Kinder nicht mit Folie spielen. Es besteht Erstickungsgefahr!

Achtung:

- **Gerät**

Stellen Sie keine Quellen offener Flammen, z.B. brennende Kerzen, auf das Gerät.

Aufstellung

- Stellen Sie das Gerät auf eine trockene, ebene, wasserfeste und hitzebeständige Oberfläche.
- Suchen Sie einen Aufstellort, an dem Kinder nicht an die heißen Oberflächen des Gerätes gelangen können.
- Die Steckdose muss leicht zugänglich sein, um im Notfall das Gerät schnell vom Stromkreis trennen zu können.
- Installieren oder positionieren Sie dieses Gerät nicht in einem Bücherregal, Einbauschränk oder einem sonstigen engen Raum. Stellen Sie eine gute Belüftung des Gerätes sicher.
- Stellen Sie das Gerät nicht auf Verstärker oder andere Geräte, die heiß werden können. Diese Hitze könnte das Gerät beschädigen.
- Setzen Sie dieses Gerät keinem direkten Sonnenlicht, hohen Temperaturen, starker Feuchtigkeit und übermäßigen Erschütterungen aus.

Netzadapter

- Der Netzadapter kann mit Wechselstrom von 220 - 240 V betrieben werden.
- Verwenden Sie aber einen geeigneten Steckeradapter, wenn der Stecker nicht in die Netzsteckdose passt.

Bestimmungsgemäßer Gebrauch

Dieses Gerät dient zum

- **Kühlen von geschlossenen Innenräumen**

Es ist ausschließlich für diesen Zweck bestimmt und darf nur zu diesem Zweck verwendet werden. Es darf nur in der Art und Weise benutzt werden, wie es in dieser Gebrauchsanleitung beschrieben ist.

Dieses Gerät ist nicht dafür bestimmt, durch Personen (einschließlich Kinder) mit eingeschränkten physischen, sensorischen oder geistigen Fähigkeiten oder mangels Erfahrung und/oder mangels Wissen benutzt zu werden, es sei denn, sie werden durch eine für ihre Sicherheit zuständige Person beaufsichtigt oder erhalten von ihr Anweisungen, wie das Gerät zu benutzen ist. Kinder sollten beaufsichtigt werden, um sicherzustellen, dass sie nicht mit dem Gerät spielen.

Transport des Gerätes

Bitte bewahren Sie die Originalverpackung auf. Um einen ausreichenden Schutz beim Transport des Gerätes zu erreichen, verpacken Sie das Gerät in der Originalverpackung.

Reinigung der äußeren Oberfläche

Verwenden Sie keine flüchtigen Flüssigkeiten, wie Insektensprays. Durch zu starken Druck beim Abwischen können die Oberflächen beschädigt werden. Gummi- oder Plastikteile sollten nicht über einen längeren Zeitraum mit dem Gerät in Kontakt sein.

Bedienelemente

- A-Abdeckplatte
- B-Seitenplatte
- C- Griff
- D-Bedienfeld
- E-Vorderplatte
- F-Gittergehäuse
- G-Vorderrad

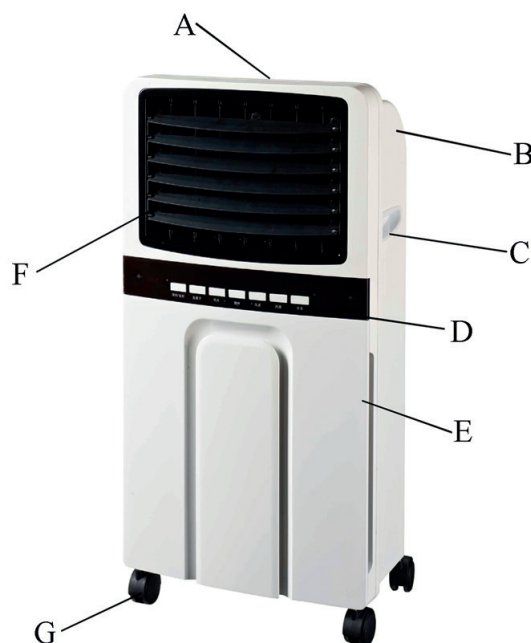

- H- Rückplatte
- I- Staubdichtehalter
- J- Kabel
- K- Wassertank
- L- Kleiner Knopf
- M-Wassertankdeckel
- N- Eisbeutel
- O- Eiskristallbehälter

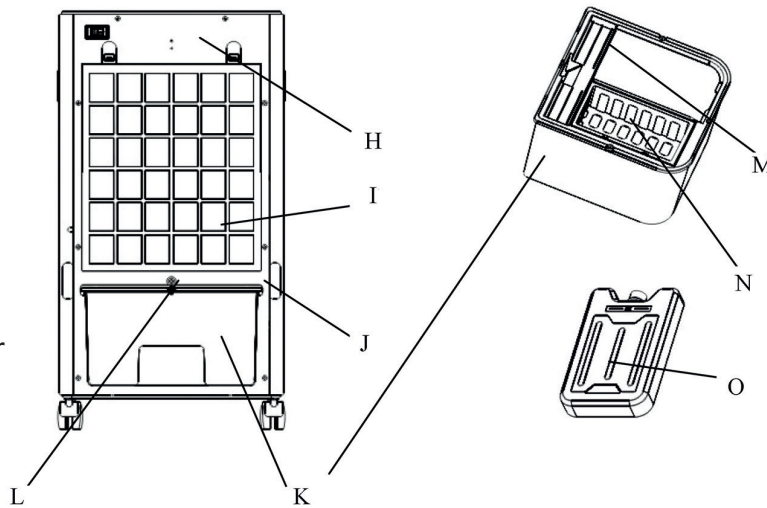

1. Befüllung

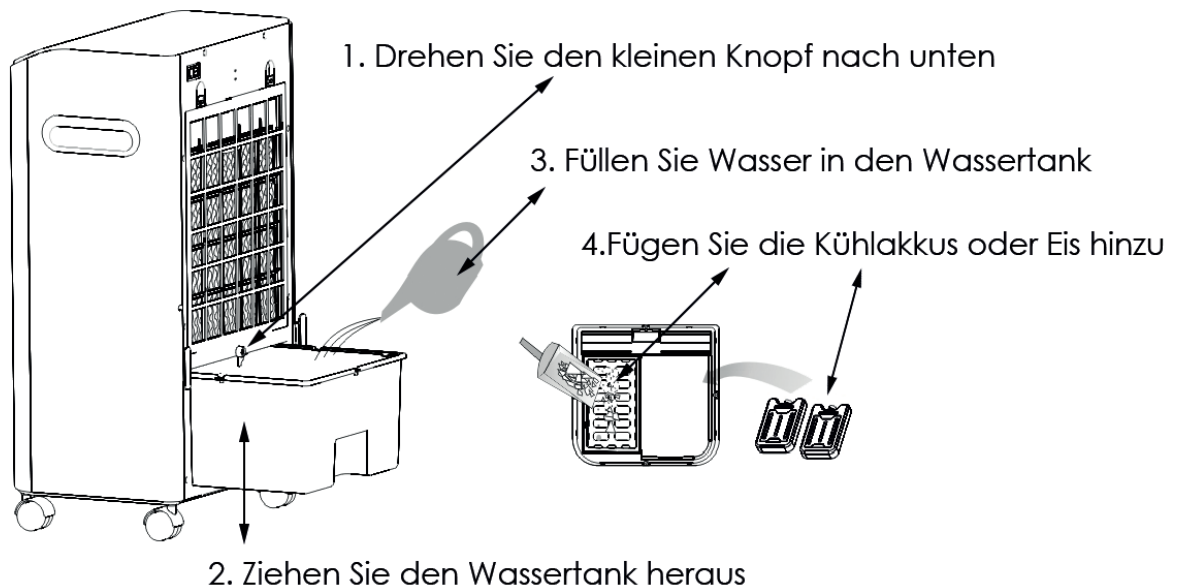

2. An- und Aus-Knopf

Schaltet das Gerät an res. aus.

3. Speed-Knopf

Drücken Sie diesen Knopf mehrfach, um zwischen den 3 Geschwindigkeitsstufen zu changieren.

4. Vane-Knopf

Drücken Sie diesen Knopf, um die Ausrichtung der Lamellen zu variieren.

5. Time-Knopf

Drücken Sie diesen Knopf mehrfach, um den Abschalttimer in einem Bereich von 0.5 bis 7.5 Stunden zu setzen.

6. Mode-Knopf

Drücken Sie diesen Knopf, um zwischen den drei Betriebsmodi Normal, Natürlich und Schlaf zu wechseln.

7. Kühl-Knopf

Schaltet die Kühlfunktion zu. Das Lämpchen wird bei unzureichender Befüllung des Wassertanks leuchten.

8. ION Knopf

Schaltet die Ionisierungsfunktion an und aus.

9. Fernbedienung

Anmerkung: Die Reichweite der Fernbedienung beträgt ca. 5 Meter. Der ideale Bedienwinkel beträgt 20°.

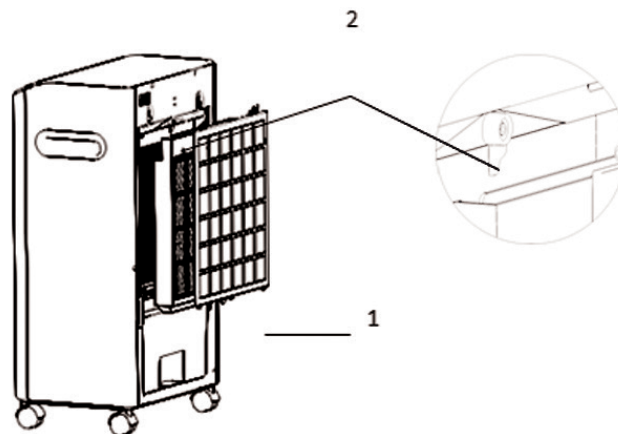

Reparaturen

- Reparaturen am Gerät sollten nur von einer autorisierten Fachwerkstatt durchgeführt werden.
- Ein Umbauen oder Verändern des Produktes beeinträchtigt die Produktsicherheit. Achtung Verletzungsgefahr!
- Öffnen Sie das Produkt niemals eigenmächtig und führen Sie Reparaturen nie selber aus!
- Falscher Zusammenbau führt möglicherweise zu Fehlfunktionen oder dem Totalausfall.
- Öffnen Sie in keinem Fall das Gerät.

Achtung:

Es wird keine Haftung für Folgeschäden übernommen. Technische Änderungen und Irrtümer vorbehalten!

Beachten Sie:

Die Gewährleistung verfällt bei Fremdeingriffen in das Gerät.

Technische Eigenschaften

Stromversorgung: 220-240V 50/60Hz 65W

Hinweise zur Entsorgung



Befindet sich die obige Abbildung (durchgestrichene Mülltonne auf Rädern) auf dem Produkt, gilt die Europäische Richtlinie 2002/96/EG. Diese Produkte dürfen nicht mit dem normalen Hausmüll entsorgt werden. Informieren Sie sich über die örtlichen Regelungen zur getrennten Sammlung elektrischer und elektronischer Gerätschaften. Richten Sie sich nach den örtlichen Regelungen und entsorgen Sie Altgeräte nicht über den Hausmüll. Durch die regelkonforme Entsorgung der Altgeräte werden Umwelt und die Gesundheit ihrer Mitmenschen vor möglichen negativen Konsequenzen geschützt. Materialrecycling hilft, den Verbrauch von Rohstoffen zu verringern.

Konformitätserklärung

Hersteller: CHAL-TEC Vertriebs- + Handels GmbH, Wallstraße 16, 10179 Berlin.



Dieses Produkt entspricht den folgenden Europäischen Richtlinien:
2012/206/EU (EVPG)
2004/108/EG (EMV)
2011/65/EU (RoHS)
2006/95/EG (LVD)

Instruction Manual

Important safety instructions: read carefully and keep for future reference.

IMPORTANT SAFEGUARDS

When using an electrical appliance, basic safety precautions should always be observed, including the following:

READ ALL INSTRUCTIONS BEFORE USING

WARNING: To reduce the risk of fire, electrical shock, or injury to person:

1. The product is for household use only.
2. Connect the appliance to single-phase AC supply of the voltage specified on the rating label.
3. Always turn the product to the OFF position and unplug it from the electrical outlet when not in use.
4. Extreme caution is necessary when the appliance is used by or near children, invalids or elderly person.
5. Do not run cord under carpeting and do not cover cord with throw rugs, runners or the like. Arrange cord away from traffic area and where it will not be tripped over.
6. Do not operate the appliance with a damaged cord or plug, or after the unit malfunctions, has been dropped, or damaged in any manner.
7. If the supply cord is damaged, it must be replaced by the manufacturer or its service agent or a similarly qualified person to avoid a hazard.
8. Use the appliance in a well-ventilated area. While using, distance of no less than 20cm should be kept away from wall or corner to ensure the air intakes or exhaust openings should not be blocked unexpectedly. The unit must not be located immediately below or besides a curtain or the likes.
9. Do not insert or allow fingers or any other objects into grill to avoid a mechanical danger when in use. Do not block air intakes or exhaust openings in any manner.
10. Adequate clean water should be put into the tank within the water level limits as shown by the water level indicator. Make sure that you DO NOT add water whilst the power is on.
11. If you want to move the product whilst water is in the tank, unplug it and push it slowly and very lightly on the side of the unit to avoid water spillage. The best method would be to drain the unit using the valve at the bottom of the unit.
12. Please keep the ice crystals box provided away from children, as it is a chemical based substance that is harmful if swallowed. Also make sure that the ice pack is not placed in direct sunshine. The ice crystal can be used over 5 years. When scrapping the appliance, follow the regulations concerning the disposal of ice crystals.
13. Use the appliance on flat, dry floor only.
14. This appliance is not intended for use by persons (including children) with reduced physical, sensory or mental capabilities, or lack of experience and knowledge, unless they have been given supervision or instruction concerning use of the appliance by a person responsible for their safety.
15. Children should be supervised to ensure that they do not play with the appliance.

FOR HOUSEHOLD USE ONLY SAVE THESE INSTRUCTIONS

Specifications

Item number:	10027728, 10027729
Rated Voltage & Frequency:	220-240V~50/60Hz
Rated Power:	65W
Capacity of water tank:	5.0L
Water consumption:	1.0L/h

STRUCTURE AND PARTS:

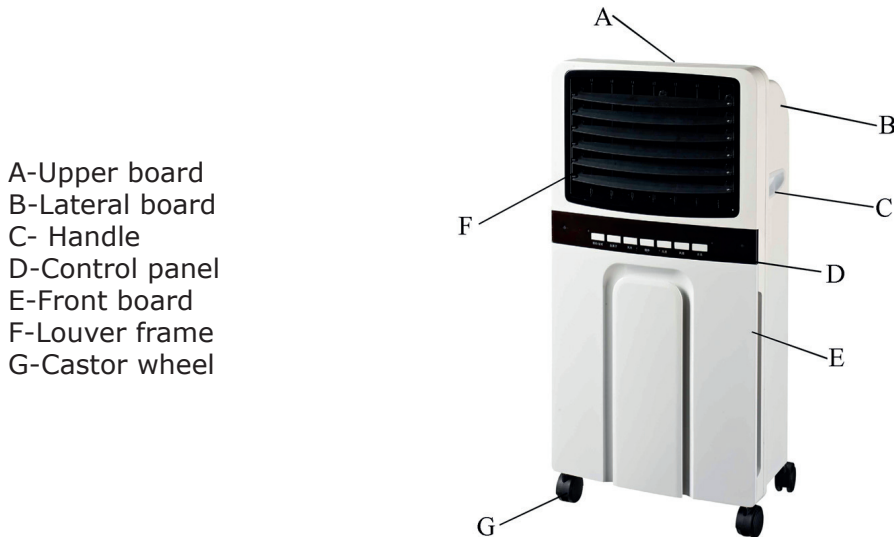

- H- Rear board
- I- Dust-proof bracket
- J- Cord bobbin
- K- Water tank
- L- Small knob
- M-Water tank cover
- N- Ice basket
- O- Ice crystals box

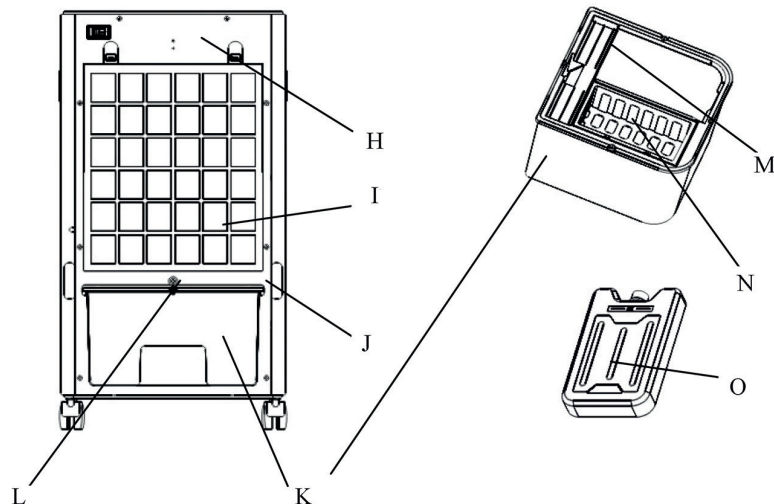

Instructions for Use

1. When using the appliance, make sure that it is on a flat and stable surface. Damage may occur if it is placed on an incline or decline.

If you need cooler more, add ice block into upper water slot, see following image:

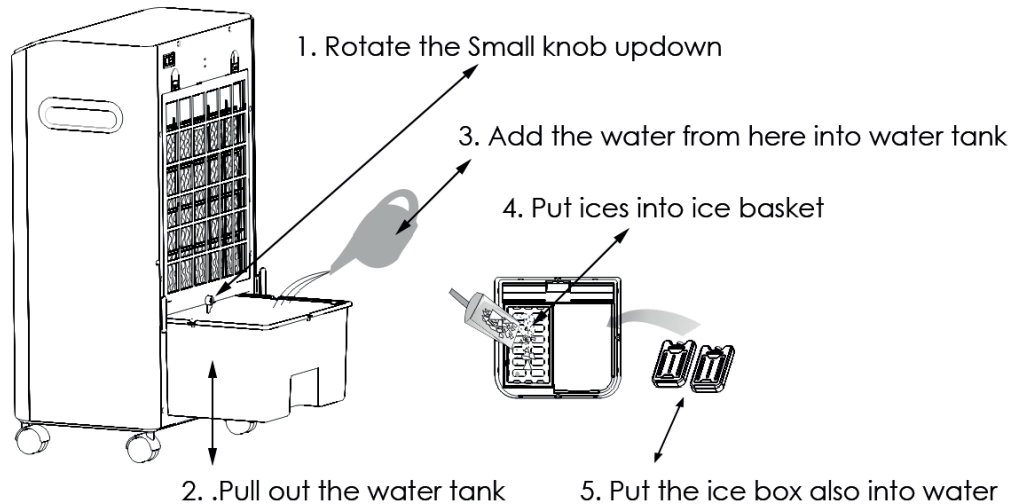

Note: the ice box should be far way from children to avoid eating

2. Insert the plug directly into a standard AC socket-outlet. Be sure plug fits tightly into outlet. Now the power pilot light will light on.

3. ON/OFF button

Press the button ON/OFF to start the fan

Note: the default fan speed and fan mode is Medium and Normal when press ON/OFF one time.

4. SPEED button

Press the SPEED button to set the desired fan speed (Low/ Medium/ High).

As per the following sequence: MI HI Lo MI. The fan speed selecting can be circulated and the speed pilot lamp will be on during the fan operating.

5. VANE button

If you want to enlarge blast area in your room, press the vane button, the fan will blast your room in large scope; the vane light will be illuminated. To stop vane, just press the vane button again, the vane pilot light will go out. Moving the horizontal louvers either up or down can make further wind direction enhancements.

5-1.UP DOWN VANE button

Press the „ UP DOWN VANE „ button once or more, set up the outlet starting page or stop swinging around air supply, at the same time corresponding instructions icon light or go out.

5-2.LEFT RIGHT VANE button

Press the „ LEFT RIGHT VANE „ button once or more, outlet yawing page starting or stopping air supply bobbing up and down, and the corresponding instructions icon light or go out.

6. TIMER button

Set the time by pressing the timer button to select a desired timing level as follow, the range is between 0.5-7.5 hours. The pilot light corresponding to the selected timing level will be illuminated.

7. MODE button

The default setting is Normal wind, and then you can press the button Mode again to choose your desired wind mode as per the following sequence:

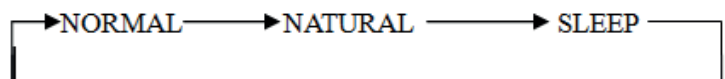

The wind mode selecting can be circulated and the wind mode pilot lamp will be on during the fan mode in operating.

8. COOL button

Please noted that the COOL LAMP will flashing when you press the Cool button if there is no or lacked water in water tank.

8-1 Before operating the unit in Cool mode, make sure the escape valve for the water tank is properly fixed. Then proceed to add clean water into the water tank. While adding the water, make sure that you keep an eye on the water level indicator to make sure that you do not OVER or UNDER FILL the unit. Press the button Cool after you have added the water and the unit should commence to blow cooler air. The cool light will light on at the same time. When you press the button Cool again, it will stop working, the cool light will also go out.

8-2 If you find that the air after Step 1) is still not cool enough, you can add additional ice block into the water tank directly by opening the water tank cover. Be sure not to exceed the icebox capacity otherwise damage to the unit or electric shock may occur.

8-3 If you wish to use an Ice box instead of ice block, just place it directly into the tank by opening the water door. It will be good cooling efficiency if you place it in your refrigerator and let the ice pack freeze for 1 to 2 hours.

8-4 You may complete pull out water tank, then replace water in the water tank or clean water tank,

8-5 Under the cooling work condition, the appliance will delay 5 minutes to stop working when you shut off the unit or timing finished, during the extended period, the timer pilot lamp is flashed.

9. ION button

To gain fresh air in your room, just press ION button and the build-in ionizer will operate.

10. The function of above item can be carried out with your remote control by pressing the corresponding function button. The remote control can work with a distance of within 5 meters and an angle about 20 degrees.

11. How to knock down the dust-proof bracket and honeycomb filter

1. Pull out the dust-proof bracket
2. Rotate the filter knobs outwards like up photo
3. Take up the honeycomb filter

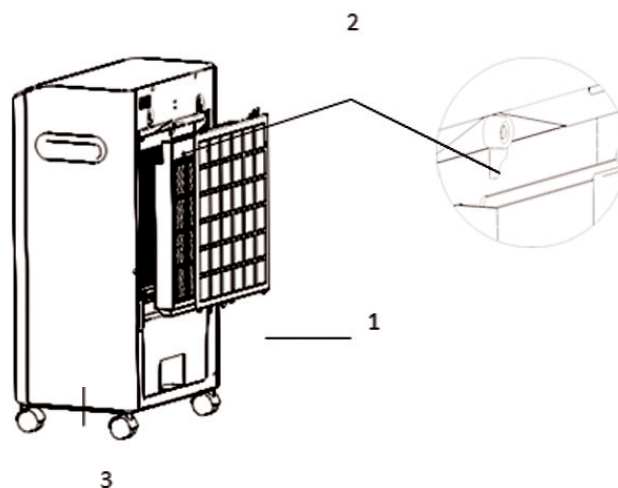

12. To turn off the unit just press the button OFF.

13. To completely shut the unit off, turn all the controls to OFF, and remove plug from the socket-outlet.

Maintenance

1. Always remove the plug from the socket-outlet and allow the fan blower to stop acting before clean it.
2. Clean the external surfaces of the unit with a soft damp (not dripping wet) cloth.

WARNING:

- **Do not immerse the unit in water.**
- **Do not use any cleaning chemicals such as detergents and abrasives.**
- **Do not allow the interior (special for the PCB) to get wet as this could create a hazard.**

3. After extended periods of use, be sure to replace the water in the tank with fresh clean water at least weekly. Also remember to clean the filter by unscrewing the filter and removing the filter cradle. It should be cleaned in a mild soapy solution and then left to dry before replacing the filter.

4. When the unit is not in use, make sure that it is unplugged from the wall socket, water is drained thoroughly and it is placed back into its original box for storage until later use.

5. In case of malfunction or doubt, do not try to repair the fan yourself, it may result in a fire hazard or electric shock.

Disposal Considerations



Befindet sich die obige Abbildung (durchgestrichene Mülltonne auf Rädern) auf dem Produkt, gilt die Europäische Richtlinie 2002/96/EG. Diese Produkte dürfen nicht mit dem normalen Hausmüll entsorgt werden. Informieren Sie sich über die örtlichen Regelungen zur getrennten Sammlung elektrischer und elektronischer Gerätschaften. Richten Sie sich nach den örtlichen Regelungen und entsorgen Sie Altgeräte nicht über den Hausmüll. Durch die regelkonforme Entsorgung der Altgeräte werden Umwelt und die Gesundheit ihrer Mitmenschen vor möglichen negativen Konsequenzen geschützt. Materialrecycling hilft, den Verbrauch von Rohstoffen zu verringern.

Declaration of Conformity

Producer: **CHAL-TEC Vertriebs- + Handels GmbH, Wallstraße 16, 10179 Berlin.**



This product is conform to the following European Directives:
1012/206/EU (ErP)
2004/108/EC (EMC)
2011/65/EU (RoHS)
2006/95/EC (LVD)

Avvertenze di sicurezza

Dispositivo:

Per ridurre il rischio di incendio, scosse elettriche e guasti

- Non esporre il dispositivo alla pioggia.
- Non collocare sul dispositivo recipienti che contengono liquidi, come per esempio vasi.
- Utilizzare esclusivamente gli accessori consigliati.
- Non eseguire riparazioni autonomamente, ma rivolgersi al personale specializzato del servizio clienti.
- Non far cadere oggetti e utensili di metallo all'interno del dispositivo.
- Non collocare oggetti pesanti sul dispositivo.

Cavo di alimentazione/ adattatore di rete

Per ridurre il rischio di incendio, di scosse elettriche e di guasti:

- Assicurarsi che la tensione locale corrisponde alla tensione nominale richiesta e indicata sul dispositivo.
- Inserire correttamente la spina nella presa di corrente.
- Non tirare il cavo di rete, non torcerlo e non collocarci sopra oggetti pesanti.
- Estrarre la spina dalla presa di corrente direttamente dalla sua base, non tirando il cavo.
- Non adoperare spine e prese di corrente danneggiate.
- Installare il dispositivo in modo che il cavo di rete sia prontamente estraibile dalla presa di corrente se si presentano dei problemi.

Utensileria/ Materiale di imballaggio

Sacchetti di plastica / cartoni

- Tenere la piccola utensileria (per esempio le viti e altri strumenti per il montaggio) e il materiale d'imballaggio fuori dalla portata dei bambini per evitare che li ingeriscano. Non lasciare che i bambini giochino con l'involucro. Pericolo di soffocamento.

Attenzione!

- **Dispositivo:**

Non collocare fiamme vive sul dispositivo, come per esempio candele accese.

Collocazione

- Collocare il dispositivo su una superficie piana, asciutta, impermeabile all'acqua e resistente al calore.
- Selezionare un luogo in cui i bambini non abbiano accesso alle superfici calde del dispositivo.
- La presa di corrente deve essere facilmente accessibile, in modo che il dispositivo sia prontamente scollegabile dall'alimentazione elettrica in caso di emergenza.
- Non collocare il dispositivo in impianti incassati, per esempio librerie, armadietti e luoghi simili che possano impedire una corretta ventilazione.
- Non collocare il dispositivo su amplificatori o altre apparecchiature che possono surriscaldarsi. Il calore può danneggiare il dispositivo.
- Non esporre il dispositivo ai raggi diretti del sole, alle alte temperature, a forte umidità e a vibrazioni eccessive.

Adattatore di rete

- L'adattatore di rete può essere utilizzato collegandolo a una linea di alimentazione a corrente alternata da 220-240 V.
- Munirsi di un adattatore per prese di corrente, in caso la spina non sia compatibile con la presa di corrente a disposizione.

Utilizzo conforme

Questo dispositivo è destinato a:

- **Refrigerare ambienti interni chiusi**

Il dispositivo è destinato esclusivamente a questo scopo. Esso deve essere utilizzato solo ed esclusivamente per questo fine e secondo le modalità di utilizzo descritte nel presente manuale di istruzioni.

Questo dispositivo non è destinato a essere usato da persone (bambini compresi) le cui capacità fisiche, sensoriali o mentali siano limitate, oppure da persone con mancanza di esperienza o di conoscenza, a meno che esse abbiano potuto beneficiare, attraverso l'intermediazione di una persona responsabile della loro sicurezza, di una sorveglianza o delle istruzioni riguardanti l'uso dell'apparecchio. I bambini, in caso si trovino nelle vicinanze del dispositivo, devono essere sorvegliati per assicurarsi che non ci giochino.

Trasporto

Custodire la confezione originale. Per proteggere il dispositivo durante il trasporto, imballarlo nella confezione originale.

Pulizia delle superfici esterne

Non utilizzare liquidi volati (per esempio spray per insetti). Non strofinare troppo energicamente per evitare di danneggiare le superfici. Oggetti in plastica o in gomma non devono essere in contatto con l'oggetto per un tempo prolungato.

Comandi di controllo

- A- Pannello superiore
- B- Pannello laterale
- C- Impugnatura
- D- Pannello di controllo
- E- Pannello frontale
- F- Custodia griglia
- G- Ruote basculanti

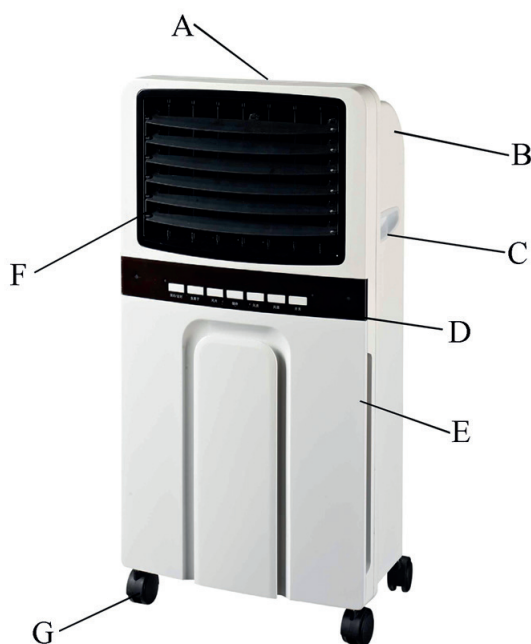

- H- Pannello posteriore
- I- Supporto anti polvere
- J- Cavo di alimentazione
- K- Serbatoio dell'acqua
- L- Levetta
- M- Coperchio serbatoio dell'acqua
- N- Contenitore per il ghiaccio
- O- Siberino

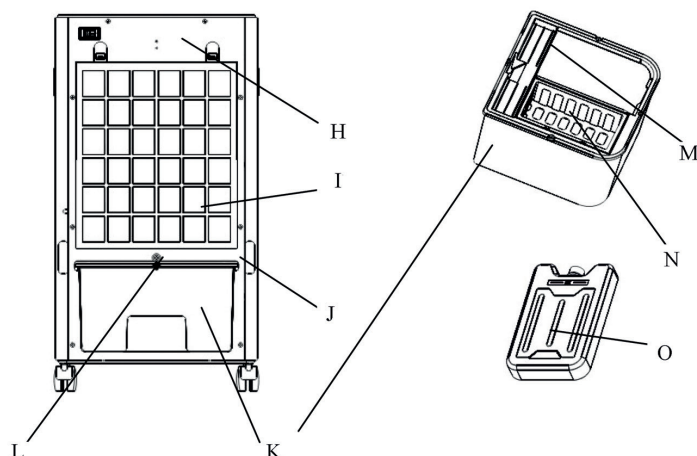

1. Riempimento del serbatoio dell'acqua

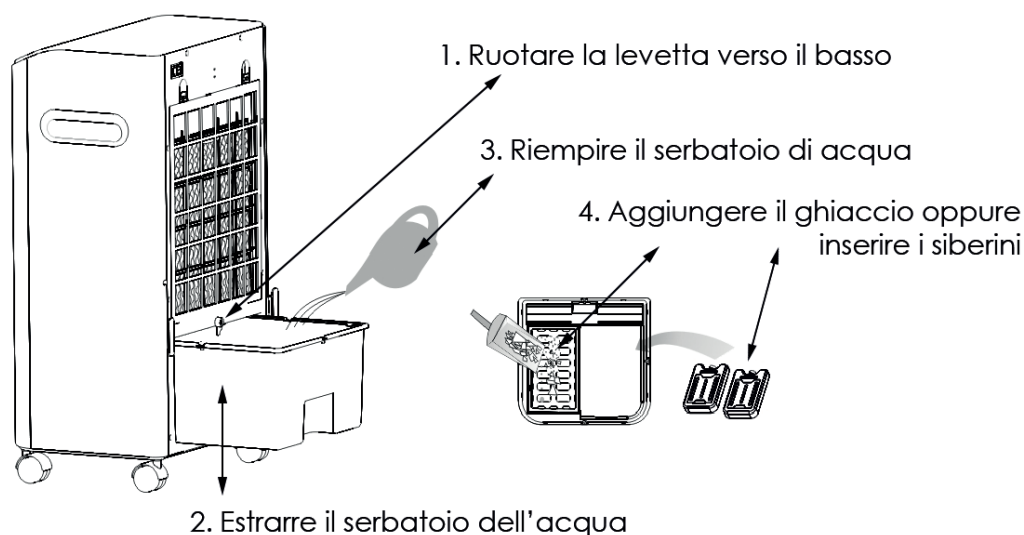

2. Pulsante ON/OFF (accensione /spegnimento)

Per spegnere e accendere il dispositivo.

3. Pulsante SPEED (velocità)

Premere più volte questo pulsante per modificare la velocità del flusso dell'aria in base ai tre livelli a disposizione (alta-media-bassa).

4. Pulsante VANE

Premere questo tasto per orientare le lamelle e quindi la direzione dell'aria.

5. Pulsante TIMER

Premere più volte questo pulsante per stabilire un tempo di spegnimento impostabile dai 30 minuti alle 7 ore e mezza.

6. Pulsante MODE

Premere questo pulsante per cambiare la modalità di funzionamento tra le tre disponibili: Normale, Naturale, Notturna.

7. Pulsante COOL

Serve per aumentare la prestazione refrigerante. La spia luminosa si accende, se manca l'acqua nel serbatoio, oppure se l'acqua non è sufficiente.

8. Pulsante ION

Per avviare o interrompere la funzione di ionizzazione dell'aria.

9. Telecomando

Nota. È possibile impostare le diverse funzioni anche con il telecomando. La distanza tra il telecomando e il dispositivo non deve superare i 5 metri e l'angolazione deve essere massimo di 20°.

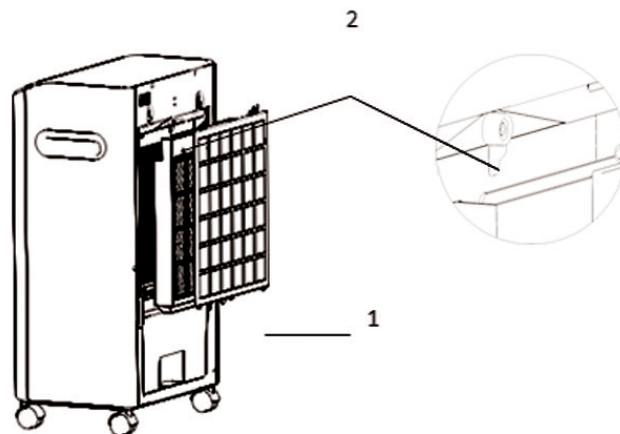

Riparazioni

- Le riparazioni devono essere eseguite solo da personale autorizzato.
- Smontare o manomettere il dispositivo pregiudica la sicurezza del prodotto. Attenzione! Pericolo di lesioni fisiche.
- Non aprire il dispositivo forzatamente e non eseguire mai le riparazioni autonomamente.
- Un assemblaggio non corretto causa malfunzionamenti, oppure avaria totale.
- Non aprire per nessun motivo il dispositivo.

Attenzione!

Non ci assumiamo alcuna responsabilità per danni impliciti, fatto salvo modifiche ed errori tecnici.

Si tenga presente:

La garanzia decade in caso di interventi effettuati da terzi.

Caratteristiche tecniche:

Consumo elettrico: 220-240 50/60 Hz 65 W

Smaltimento



Se sul prodotto è presente la figura a sinistra (il cassonetto mobile sbarrato), si applica la direttiva europea 2002/96/CE. Questi prodotti non possono essere smaltiti con i rifiuti normali. Informarsi sulle disposizioni vigenti sulla raccolta separata di dispositivi elettrici e elettronici. Non smaltire i vecchi dispositivi con i rifiuti domestici. Grazie al corretto smaltimento dei vecchi dispositivi si proteggono il pianeta e la salute delle persone da possibili conseguenze negative. Il riciclo di materiali aiuta a diminuire il consumo di materie prime.

Dichiarazione di conformità

Produttore: CHAL-TEC Vertriebs- + Handels GmbH, Wallstraße 16, 10179 Berlino.



Questo prodotto è conforme alle seguenti direttive europee:

- 2012/206/UE (EuP)
- 2004/108/CE (EMC)
- 2006/95/CE (LVD)
- 2011/65/UE (RoHS)

Avertissement

Appareil :

Afin de réduire les risques d'incendie, d'électrocution et d'endommagement :

- Ne pas exposer l'appareil à la pluie.
- Ne pas placer de récipients contenant des liquides tels que des vases sur l'appareil.
- Utiliser exclusivement les accessoires recommandés.
- Ne pas réparer l'appareil soi-même. S'adresser au personnel qualifié du service client pour la maintenance de votre appareil.
- Ne laisser aucun objet métallique tomber dans l'appareil.
- Ne poser aucun objet lourd sur l'appareil.

Câble / Bloc d'alimentation

Afin de réduire les risques d'incendie, d'électrocution et d'endommagement :

- S'assurer que la tension de l'alimentation électrique correspond à la limite indiquée sur l'appareil.
- Insérer la fiche d'alimentation entièrement dans la prise.
- Ne pas tirer sur le câble, ne pas le plier et ne poser aucun objet lourd dessus.
- Ne pas manipuler la fiche avec les mains mouillées.
- Manipuler la fiche par son corps pour la débrancher.
- Ne pas utiliser de fiche d'alimentation ou de prise endommagées.
- Installer l'appareil de manière à pouvoir débrancher le cordon d'alimentation rapidement en cas de dysfonctionnement.

Petits éléments / éléments d'emballage

(Sac plastique, carton, etc.)

- S'assurer que les petits éléments (par exemple vis, matériel de montage, cartes mémoire...) et éléments d'emballage soient conservés hors de la portée des enfants pour éviter les risques d'étouffement. Ne pas laisser les enfants jouer avec les emballages plastiques, ils peuvent s'asphyxier !

Attention :

- **Appareil**

Ne poser aucune flamme nue, telle qu'une bougie, sur l'appareil.

Installation

- Poser l'appareil sur une surface sèche, plate, étanche et résistante à la chaleur.
- Choisir un lieu d'installation qui ne permet pas aux enfants d'atteindre les surfaces chaudes de l'appareil.
- La prise doit être accessible facilement afin de pouvoir débrancher rapidement l'appareil en cas de d'urgence.
- Ne pas installer cet appareil dans une bibliothèque, un placard ou autre espace restreint. S'assurer que l'appareil dispose d'une bonne ventilation.
- Ne pas placer l'appareil sur amplificateur ou sur d'autres appareils qui peuvent chauffer. Cette chaleur pourrait endommager l'appareil.
- Ne pas exposer l'appareil à la lumière directe du soleil, à de fortes températures, à une forte humidité ou à des secousses extrêmes.

Adaptateur secteur

- L'alimentation supporte un courant alternatif de 220 - 240 V.
- Utiliser un adaptateur adapté si la fiche ne correspond pas à la prise.

Utilisation conforme à l'usage prévu

Cet appareil est destiné à la :

- **Refroidissement de pièces**

L'appareil est exclusivement destiné à cet usage et ne peut être utilisé qu'à cette finalité. Il ne peut être utilisé que de la manière décrite dans ce mode d'emploi.

Cet appareil n'est pas prévu pour être utilisé par des personnes (y compris les enfants) dont les capacités physiques, sensorielles ou mentales sont réduites, ou manquant d'expérience ou de connaissances, à moins qu'elles ne soient surveillées ou guidées par une personne responsable de leur sécurité. Les enfants doivent être surveillés afin de vérifier qu'ils ne jouent pas avec l'appareil.

Transport de l'appareil

Veillez conserver l'emballage original. Afin d'assurer une protection suffisante de l'appareil lors de son transport, veuillez l'emballer dans son emballage d'origine.

Nettoyages des surfaces extérieures

Ne pas utiliser de liquides volatils tels qu'un spray insecticide. Une pression trop forte lors de l'essuyage peut endommager les surfaces. Les objets en plastique ou en caoutchouc ne doivent pas être en contact prolongé avec l'appareil.

Éléments de commande

- A Panneau de protection
- B Panneau latéral
- C Poignée
- D Touches de commande
- E Panneau frontal
- F Grille d'aération
- G Roulette

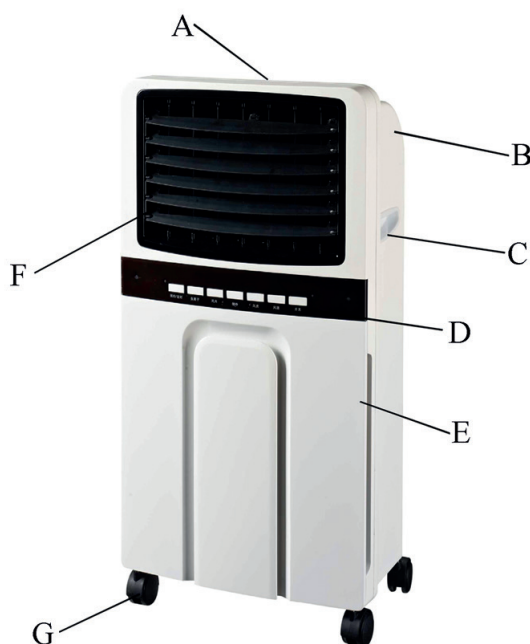

- H Panneau arrière
- I Support anti-poussière
- J Cordon d'alimentation
- K Réservoir d'eau
- L Bouton pivotant
- M Couvercle du réservoir d'eau
- N Compartiment pour l'accumulateur de froid
- O Accumulateur de froid

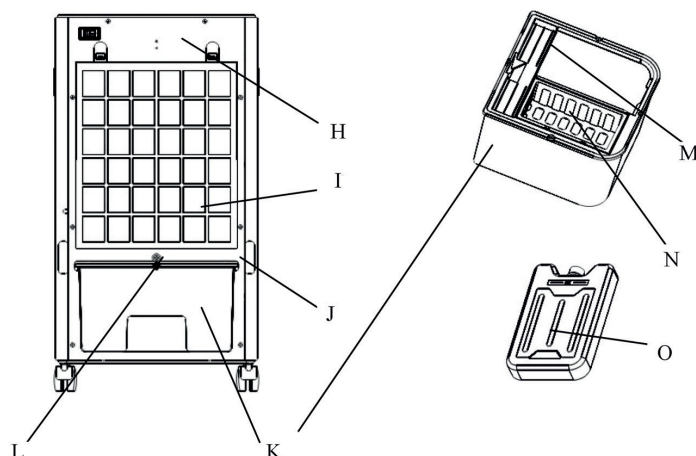

1. Remplissage

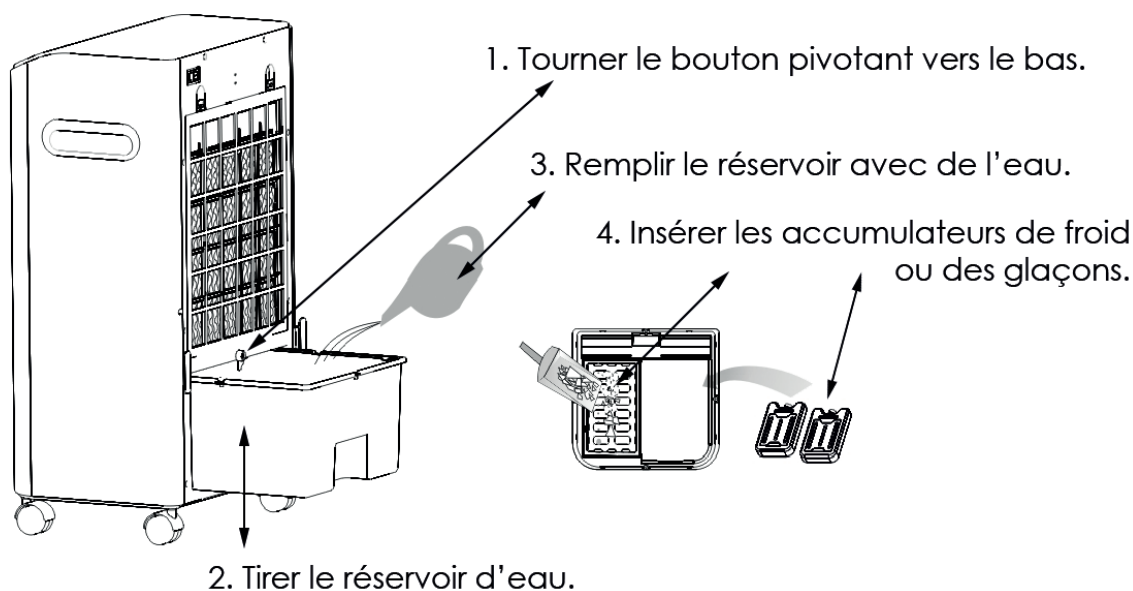

2. Touche marche/arrêt

Pour allumer ou éteindre l'appareil.

3. Touche SPEED

Appuyer plusieurs fois sur la touche pour régler la vitesse de ventilation sur trois niveaux.

4. Touche VANE

Appuyer sur cette touche pour varier la direction de ventilation.

5. Touche TIME

Appuyer plusieurs fois sur la touche pour ajuster la minuterie d'arrêt entre une demi-heure et sept heures et demie.

6. Touche MODE

Appuyer sur cette touche pour changer entre les modes normal, effet nature et nuit.

7. Touche COOL

Pour activer le mode climatisation. Le témoin lumineux s'allume dès que le niveau d'eau dans le réservoir est insuffisant.

8. Touche ION

Pour activer la fonction d'ionisation.

9. Télécommande

Remarque : la portée de la télécommande est d'environ 5 mètres à un angle de 20 °.

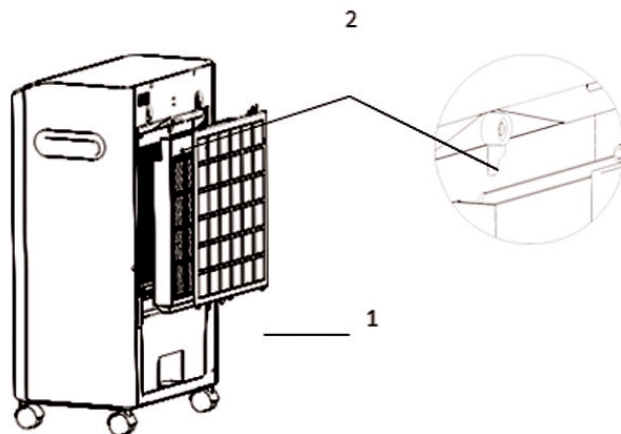

Réparations

- Seul un professionnel qualifié est autorisé à effectuer les réparations nécessaires.
- Toutes modifications faites sur le produit peuvent le rendre dangereux. Attention, risque de blessure !
- Ne jamais ouvrir l'appareil et entreprendre des réparations soi-même.
- Si le montage est effectué de manière incorrecte, un dysfonctionnement ou une panne risquent de survenir.
- N'ouvrir en aucun cas l'appareil.

Avertissements :

Le fabricant ne saurait être tenu pour responsable des dommages encourus. Sous réserve de modifications techniques et d'erreurs.

Attention :

Tout type de modifications apportées par l'utilisateur à l'appareil entraîne l'annulation de la **garantie**.

Propriétés techniques

Alimentation électrique : 220-240 V 50/60 Hz 65 W

Information sur le recyclage



Vous trouverez sur le produit l'image ci-contre (une poubelle sur roues, barrée d'une croix), ce qui indique que le produit se trouve soumis à la directive européenne 2002/96/CE. Renseignez-vous sur les dispositions en vigueur dans votre région concernant la collecte séparée des appareils électriques et électroniques. Respectez-les et ne jetez pas les appareils usagés avec les ordures ménagères. La mise en rebut correcte du produit usagé permet de préserver l'environnement et la santé. Le recyclage des matériaux contribue à la préservation des ressources naturelles.

Déclaration de conformité

Fabricant : CHAL-TEC Vertriebs- + Handels GmbH, Wallstraße 16, 10179 Berlin.



Ce produit est conforme aux directives européennes suivantes :
2012/206/UE (ErP)
2004/108/CE (CEM)
2011/65/UE (RoHS)
2006/95/CE (LVD)

Advertencia

Dispositivo:

Para reducir el riesgo de incendio, descarga eléctrica y otros daños:

- Proteja el aparato de la lluvia.
- No coloque encima del aparato recipientes que contengan líquido, como jarrones.
- Utilice exclusivamente los accesorios recomendados por el fabricante.
- No repare el aparato usted mismo. En caso de avería, contacte con el servicio de atención al cliente.
- No deje caer objetos de metal sobre el aparato.
- No coloque objetos pesados encima del aparato.

Cable de alimentación / Fuente de alimentación

Para reducir el riesgo de incendio, descarga eléctrica y otros daños:

- Asegúrese de que la tensión del suministro eléctrico se adecua a los valores especificados en el aparato.
- Introduzca el enchufe completamente en la toma de corriente.
- No tire del cable ni lo pise ni coloque objetos pesados encima.
- No toque el enchufe con las manos mojadas.
- Para desenchufar el aparato no tire del cable, sino del cuerpo del enchufe.
- No utilice enchufes ni tomas de corriente en mal estado.
- Instale el aparato de tal manera que el cable de alimentación pueda desenchufarse inmediatamente de la toma de corriente en caso de avería.

Piezas pequeñas / partes del embalaje

(Bolsas de plástico, cartón, etc.)

- Mantenga las piezas pequeñas (p.ej. tornillos y otro material de montaje) y las partes del embalaje fuera del alcance de los niños para evitar que se atraganten. No permita que los niños pequeños jueguen con los plásticos, pueden provocar asfixia.

Advertencia:

- **Aparato**

No sitúe fuentes de ignición cerca del aparato, como velas encendidas.

Montaje

- Coloque el aparato en una superficie seca, plana y resistente al calor y al agua.
- Coloque el aparato en un lugar fuera del alcance de los niños.
- La toma de corriente debe ser accesible para desconectar el aparato de la red eléctrica en caso de avería.
- No instale ni coloque este aparato en estanterías, armarios empotrados u otros lugares estrechos. Asegúrese de que el aparato tiene una ventilación suficiente.
- No enchufe el aparato a amplificadores u otros aparatos que puedan generar calor, podría dañar el aparato.
- No exponga el aparato a la luz directa del sol, temperaturas y humedad altas y movimientos demasiado bruscos.

Adaptador de red

- El adaptador de red funciona con corriente alterna, 220-240 V.
- Utilice un adaptador de red apropiado si el enchufe no encaja en la toma de corriente.

Uso del aparato

El uso exclusivo de este aparato es

- **Enfriar estancias cerradas**

Se ha diseñado solamente para tal efecto y no debe ser utilizado para ningún otro fin distinto al del indicado en estas instrucciones de uso.

Las personas, incluidos niños, con discapacidades físicas, psíquicas o sensoriales o carentes de la experiencia y conocimiento necesarios, no podrán utilizar el aparato salvo que estén bajo supervisión o hayan sido previamente instruidas sobre su utilización y las indicaciones de seguridad y se hayan familiarizado con sus funciones. Los niños deberán estar vigilados para evitar que jueguen con el aparato.

Transporte del aparato

Conserve el embalaje original. Para proteger el aparato durante el transporte introdúzcalo en su embalaje original.

Limpieza exterior

No utilice líquidos volátiles, como sprays insecticidas. El exterior del aparato podría dañarse si se frota demasiado fuerte. Evite que el aparato esté en contacto continuado con objetos de goma o plástico.

Partes

- A-Carcasa superior
- B-Carcasa lateral
- C-Asa
- D-Panel de control
- E-Carcasa frontal
- F-Rejilla
- G-Ruedas giratorias

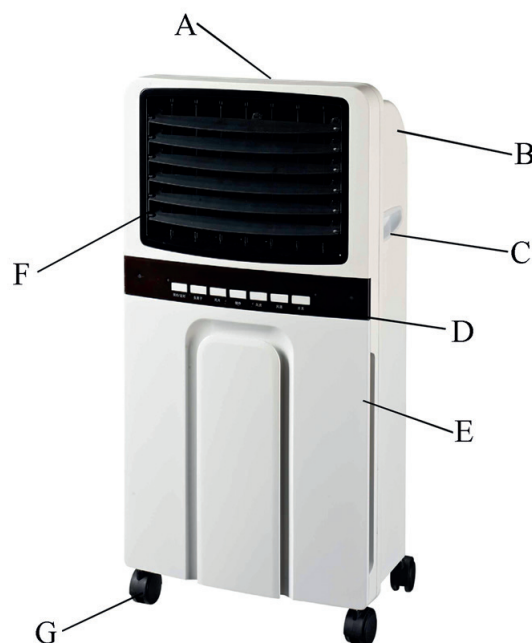

- H-Carcasa trasera
- I-Rejilla antipolvo
- J-Cable
- K-Depósito de agua
- L-Cierre del depósito de agua
- M-Tapa del depósito de agua
- N- Cubitera
- O-Acumulador de frío

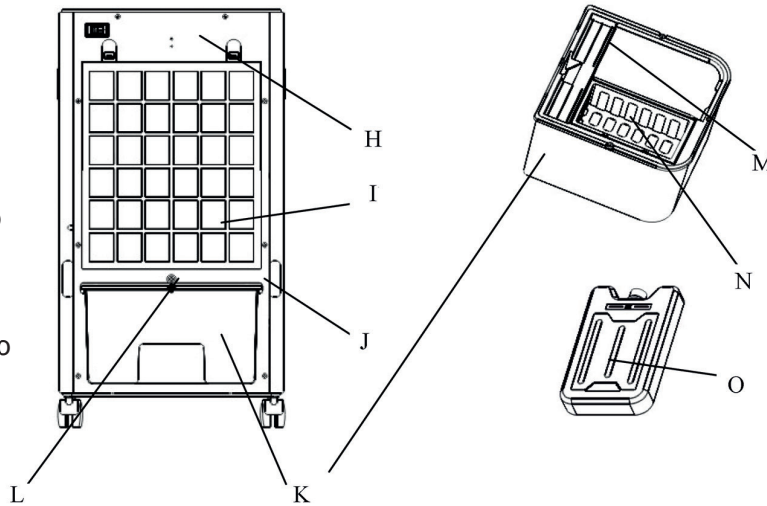

1. Llenado



2. Botón ON/OFF

Apaga o enciende el aparato.

3. Botón de velocidad (SPEED)

Pulse varias veces el botón para cambiar entre los tres niveles de velocidad.

4. Botón de oscilación (VANE)

Pulse este botón para cambiar la dirección de las lamas.

5. Botón de temporizador (TIMER)

Pulse varias veces el botón para programar el apagado automático del aparato en una franja de 0,5 a 7,5 horas.

6. Botón de modo (MODE)

Pulse este botón para cambiar entre el modo de funcionamiento normal, natural y noche.

7. Botón de refrigeración (COOL)

Activa la función de refrigeración. El piloto se iluminará si el contenido del depósito de agua no es suficiente.

8. Botón del ionizador (ANION)

Activa y desactiva la función ionizador.

9. Cambio de filtro

Observación: el alcance del mando a distancia es de 5 metros. El ángulo ideal para la recepción de señal es de 20 grados.

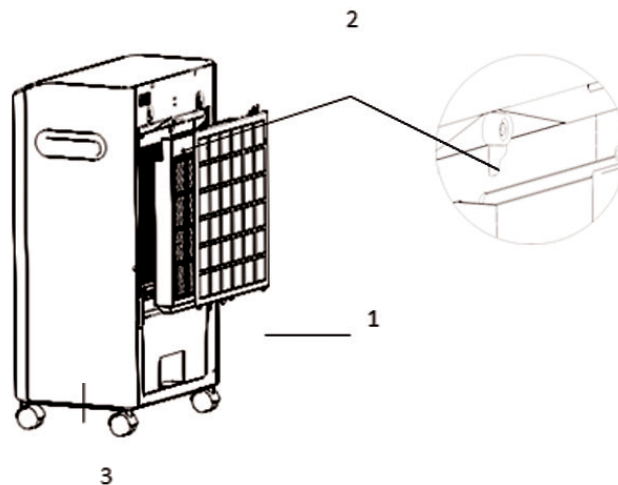

Reparaciones

- Las reparaciones se realizarán solamente por parte de personal técnico autorizado.
- El cambio o transformación del producto merma la seguridad del mismo y aumenta el riesgo de accidentes.
- Nunca abra el producto por su cuenta ni intente repararlo.
- Un montaje deficiente provoca fallos en el funcionamiento del aparato e incluso una avería total.
- Nunca abra el aparato.

Advertencia:

La empresa no se responsabiliza de los daños ocasionados. Quedan reservados errores y modificaciones técnicas.

Atención:

La garantía expirará si abre el aparato sin autorización.

Características técnicas

Suministro eléctrico: 220-240 V 50/60 Hz 65 W

Indicaciones para la retirada del aparato



Si el aparato lleva adherida la ilustración de la izquierda (el contenedor de basura tachado) entonces rige la normativa europea, directiva 2002/96/CE. Este producto no debe arrojarse a un contenedor de basura común. Infórmese sobre las leyes territoriales que regulan la recogida separada de aparatos eléctricos y electrónicos. Respete las leyes territoriales y no arroje aparatos viejos al cubo de la basura doméstica. Una retirada de aparatos conforme a las leyes contribuye a proteger el medio ambiente y a las personas a su alrededor frente a posibles consecuencias perjudiciales para la salud. El reciclaje ayuda a reducir el consumo de materias primas.

Declaración de conformidad

Fabricante: CHAL-TEC Vertriebs- + Handels GmbH, Wallstraße 16, 10179 Berlin.



Este producto cumple con las siguientes directivas europeas:
2012/206/UE (ErP)
2004/108/CE (EMC)
2011/65/UE (refundición RoHS 2)
2006/95/CE (baja tensión)