

## Graceland

Jukebox + FM + USB + SD + AUX

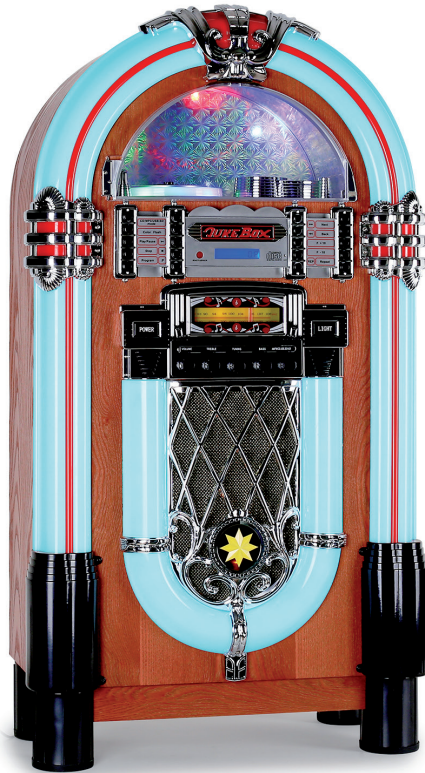

Sehr geehrter Kunde,

zunächst möchten wir Ihnen zum Erwerb Ihres Gerätes gratulieren.

Bitte lesen Sie die folgenden Anschluss- und Anwendungshinweise sorgfältig durch und befolgen Sie diese um möglichen technischen Schäden vorzubeugen.

## Technische Daten

Artikelnummer	10019532
Stromversorgung	AC 220-240 V ~50/60 Hz
Maße / Gewicht	54 x 104,5 x 29 cm (BxHxT) / ca. 23 kg

## Warnung

Zur Reduzierung der Gefahr von Brand, elektrischem Schlag und Beschädigung:

- Setzen Sie dieses Gerät nicht dem Regen aus.
- Stellen Sie keine mit Flüssigkeiten gefüllten Gefäße, wie Vasen, auf dieses Gerät.
- Ausschließlich das empfohlene Zubehör verwenden.
- Reparieren Sie dieses Gerät nicht selbst.
- Wenden Sie sich zur Wartung an qualifiziertes Kundendienstpersonal.
- Lassen Sie keine Gegenstände aus Metall in dieses Gerät fallen.
- Stellen Sie keine schweren Gegenstände auf dieses Gerät.
- Reinigen Sie das Gerät nur mit einem trockenen Tuch.
- Blockieren Sie nicht die Belüftungsöffnungen.
- Installieren Sie die Geräte nicht in unmittelbarer Nähe von Hitzequellen wie Heizungen, Herden, Öfen oder anderen heiß werdenden Geräten (wie z.B. Verstärkern o.a.)
- Entfernen Sie die Batterien, wenn Sie das Gerät längere Zeit nicht benutzen.

### Aufstellung

- **Achtung** - Stellen Sie keine Quellen offener Flammen, z.B. brennende Kerzen, auf das Gerät.
- Stellen Sie das Gerät auf eine trockene, ebene, wasserfeste und hitzebeständige Oberfläche.
- Suchen Sie einen Aufstellort, an dem Kinder nicht an das Gerät gelangen können.
- Die Steckdose muss leicht zugänglich sein, um im Notfall das Gerät schnell vom Stromkreis trennen zu können.
- Installieren oder positionieren Sie dieses Gerät nicht in einem Bücherregal, Einbauschränk oder einem sonstigen engen Raum. Stellen Sie eine gute Belüftung des Gerätes sicher.
- Stellen Sie das Gerät nicht auf Verstärker oder andere Geräte, die heiss werden können. Diese Hitze könnte das Gerät beschädigen.
- Setzen Sie dieses Gerät keinen übermäßigen Erschütterungen aus.

## Transport

Bitte bewahren Sie die Originalverpackung auf. Um einen ausreichenden Schutz beim Transport des Geräts zu erreichen, verpacken Sie es in der Originalverpackung.

## Reinigung

Verwenden Sie keine flüchtigen Flüssigkeiten, wie Insektensprays. Durch zu starken Druck beim Abwischen können die Oberflächen beschädigt werden. Gummi- oder Plastikteile sollten nicht über einen längeren Zeitraum mit dem Gerät in Kontakt sein. Nutzen Sie ein trockenes Tuch.

# Bedienelemente und Funktionen

## Fernbedienung

- **Mode** – Auswahl des Betriebsmodus
- **Play/Pause** – Abspielen / Pausieren von MP3-Titeln
- **Stop** – Abspielen stoppen
- **NEXT / BACK** – Titelsprung vorwärts / rückwärts
- **F+10 / F-10** - +/-10-Titelsprung vorwärts / rückwärts
- **PRG** – Titelprogrammierung
- **RAN** – Zufallswiedergabe
- **REP** – Titel / Album wiederholen
- **F.F. / F.B.** – Schneller Vor- / Rücklauf

Hinweis zur Fernbedienung:

Die Fernbedienung benötigt eine Knopfzelle (CR2025). Diese wird mitgeliefert und befindet sich bereits im Batteriefach an der Rückseite der Fernbedienung.

Bitte entfernen Sie die Isolationsfolie, die zum Transport angebracht ist, indem Sie sie einfach herausziehen.



Front

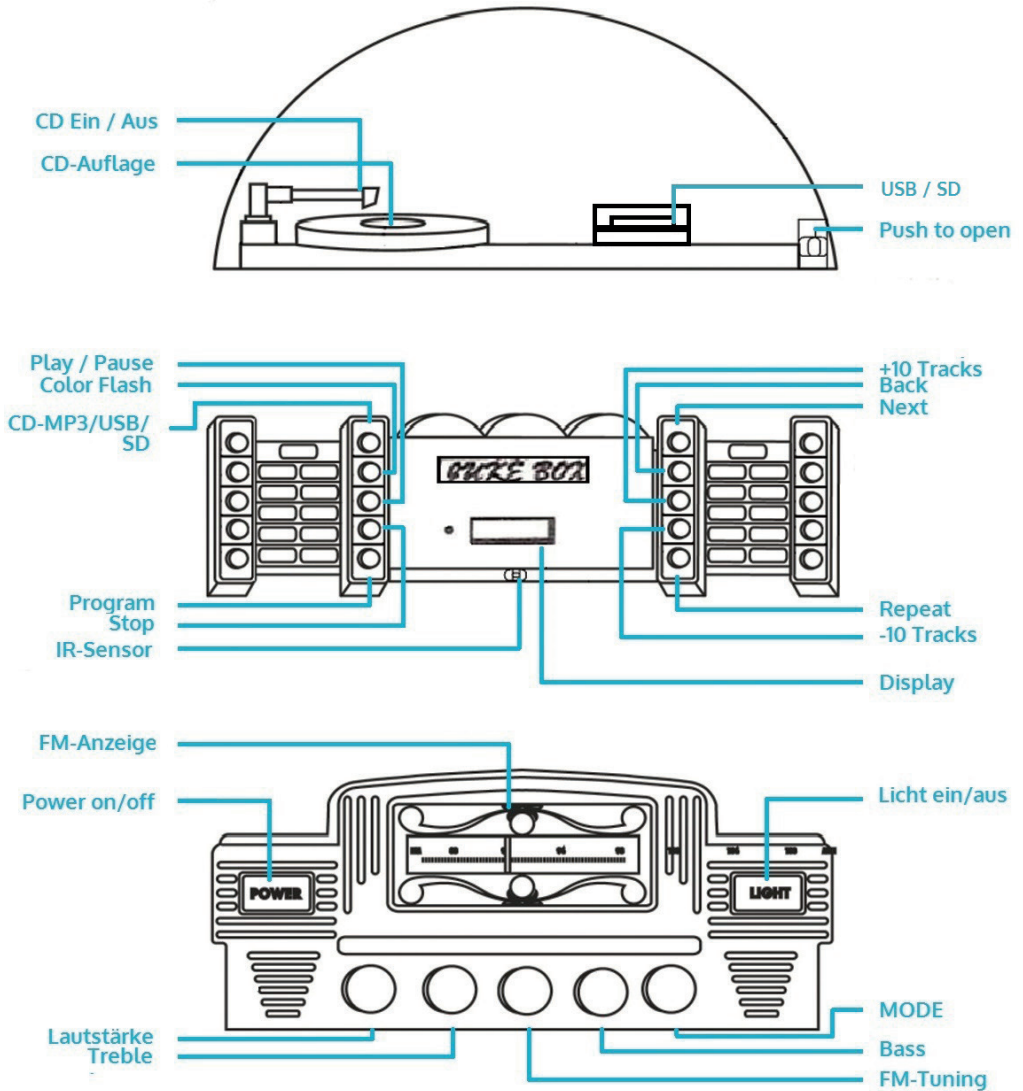

## Funktionen

<b>CDs abspielen</b>	<ul style="list-style-type: none"> <li>• Öffnen und schließen Sie das CD- und USB/SD-Abteil durch Druck auf die rechte untere Ecke der Acrylglas-Tür.</li> <li>• Wählen Sie die Abspiel-Funktion mit dem Mode-Schalter unten rechts. Wählen Sie dann mit CD-MP3/USB/SD die entsprechende Abspiel-Instanz (in diesem Fall: CD).</li> <li>• Der dem Tonarm eines Schallplattenspielers nachempfundene Schalter bewirkt, dass die auf die CD-Auflage gelegte CD gedreht wird.</li> <li>• Legen Sie eine CD auf und schließen Sie die Acryl-Tür. Steuern Sie die Wiedergabe der CD mit den Tasten PLAY/PAUSE, +/- 10 Tracks (10 Titel überspringen), Back (zurück), Next (vor) sowie Repeat (Wiederholmodus) und Random (Zufallsmodus).</li> </ul>
<b>USB- und SD-Speicher abspielen.</b>	<ul style="list-style-type: none"> <li>• Öffnen und schließen Sie das CD- und USB/SD-Abteil durch Druck auf die rechte untere Ecke der Acrylglas-Tür.</li> <li>• Wählen Sie die Abspiel-Funktion mit dem Mode-Schalter unten rechts. Wählen Sie dann mit CD-MP3/USB/SD die entsprechende Abspiel-Instanz (in diesem Fall: USB/SD).</li> <li>• Legen Sie ein USB- bzw. SD-Medium ein.</li> <li>• Steuern Sie die Medienwiedergabe analog zur oben beschriebenen Weise der CD-Wiedergabe am Gerät oder per Fernbedienung.</li> </ul>
<b>Programm</b>	Zum Programmieren von Playlists (siehe S. 7).
<b>AUX-Wiedergabe</b>	<ul style="list-style-type: none"> <li>• Verbinden Sie ein externes Abspielgerät (typischerweise MP3-Player, CD-Player, Smartphone oder Tablet) per rückseitigem AUX-Kabel und spielen Sie dann ihre Medienbibliothek über die Jukebox ab.</li> <li>• Steuern Sie die Wiedergabe an Ihrem externen Gerät</li> </ul>
<b>MODE</b>	<ul style="list-style-type: none"> <li>• Wählen Sie den Modus (AM / FM / CD-USB-SD / AUX) aus.</li> </ul>
<b>Radio</b>	<ul style="list-style-type: none"> <li>• Wählen Sie den Radio-Modus per MODE-Schalter aus.</li> <li>• Wählen Sie mit TUNING den gewünschten Sender aus.</li> </ul>
<b>Display</b>	Zeigt die aktuelle Funktion an.
<b>Treble / Bass</b>	Mischen Sie mit diesen beiden Reglern den Höhen- bzw. Bassanteil in der Wiedergabe
<b>Lautstärke</b>	Regeln Sie Lautstärke
<b>Power on/off</b>	Gerät ein-/ausschalten
<b>Color Flash/Licht ein/aus</b>	<ul style="list-style-type: none"> <li>• Schalten Sie mit LIGHT die Beleuchtung ein und aus.</li> <li>• Halten Sie den Farb-Wechsel mit COLOR FLASH an.</li> </ul>
<b>Fernbedienung</b>	Mit Ausnahme der Lichtsteuerung und der Ein-/Ausschalten des Geräts sind die Funktionen auch per Fernbedienung steuerbar.

## Rückseite

1	Blende
2	Aux-Kabel zum Anschluss externer Medienquellen
3	Line-Out-Schalter
4	Line-Out (Cinch, Rechts/Links)
5	FM-Wurfantenne
6	Netzkabel und -stecker

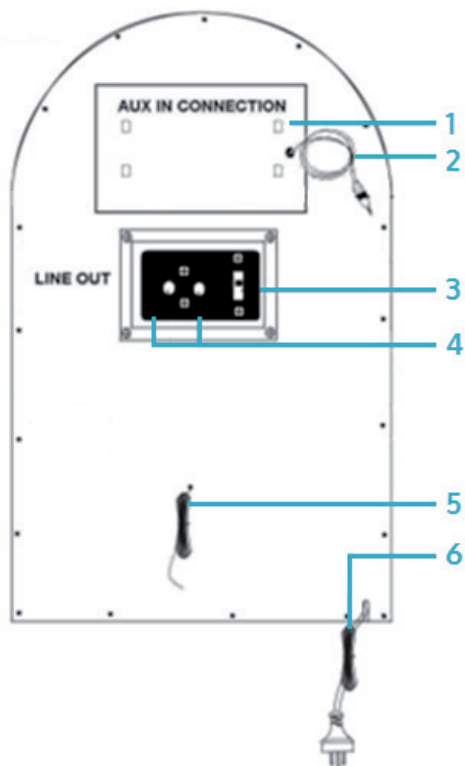

Line Out

Schließen Sie einen externen Verstärker hier an. Schalten Sie mit dem rückseitigen Line-Out-Schalter die internen Lautsprecher ab.

Aux-Kabel

Schließen Sie hier ein externes Medienwiedergabegerät an.

## Programmieren von Playlisten

- Drücken Sie während des Abspielens von Musik von CD, USB oder SD zunächst STOP, dann auf PROGRAM, um den Programmier-Modus zu wählen. Der Schriftzug PROG zeigt dies im Display an. Gleichzeitig erscheint eine Positions-Nummer, die die aktuelle Playlist-Position anzeigt, also zunächst P01.
- Suchen Sie mit den Tasten BACK und NEXT den Titel aus, den Sie an diese Position in der Playliste stellen möchten und speichern Sie mit Druck auf PROGRAM.
- Wiederholen Sie diesen Schritt, um weitere Titel in die Playliste aufzunehmen.
- Drücken Sie PLAY, um die Liste abzuspielen.
- Drücken Sie STOP, um die Wiedergabe der Playlist zu beenden und diese zu löschen.
- Bei der maximalen Anzahl der in die Wiedergabeliste aufnehmbaren Titel zeigt das Display „FUL“.

## Fehlerbehebung

Problem	Mögliche Ursachen und Lösungen
Kein Radio-Empfang	<ul style="list-style-type: none"><li>• Der MODE-Wahlschalter steht nicht auf der FM/AM-Position.</li><li>• Drehen Sie am Lautstärkeregler (VOLUME).</li><li>• Drehen Sie am TUNING-Knopf, um einen funktionierenden Sender zu finden.</li><li>• Schalten Sie den AUX-Schalter an der Rückseite auf OFF.</li></ul>
CDs werden nicht abgespielt, drehen sich nicht oder „springen“	<ul style="list-style-type: none"><li>• Haben Sie die CD mit der bedruckten Seite nach oben eingelegt?</li><li>• Reinigen Sie die CD.</li><li>• Stellen Sie sicher, dass das Gerät auf einer ebenen und gegen Erschütterungen unempfindlichen Fläche steht.</li><li>• Stellen Sie sicher, dass das Gerät am Netzstrom angeschlossen ist und die Sicherungen funktionieren.</li></ul>
Programmierte Playlist funktioniert nicht.	<ul style="list-style-type: none"><li>• Drücken Sie STOP. Programmieren Sie dann die Wiedergabeliste.</li></ul>
Kein Ton.	<ul style="list-style-type: none"><li>• Drehen Sie am Lautstärkeregler (VOLUME).</li><li>• Schalten Sie den AUX-Schalter an der Rückseite auf OFF.</li><li>• Überprüfen Sie die Stellung des Line-Out-Schalters. Ist ein externer Verstärker angeschlossen, der aber ausgeschaltet ist?</li></ul>
Lautes Rauschen oder Brummen.	<ul style="list-style-type: none"><li>• Eventuell steht das Gerät zu nah an anderen elektronischen Geräten oder Kabeln mit schwacher Abschirmung. Netzteile, Trafos und Röhren-Monitore oder -Fernseher sind weitere Störquellen...</li></ul>

## Hinweise zur Entsorgung



Befindet sich die diese Abbildung (durchgestrichene Mülltonne auf Rädern) auf dem Produkt, gilt die Europäische Richtlinie 2012/19/EU. Diese Produkte dürfen nicht mit dem normalen Hausmüll entsorgt werden. Informieren Sie sich über die örtlichen Regelungen zur getrennten Sammlung elektrischer und elektronischer Gerätschaften. Richten Sie sich nach den örtlichen Regelungen und entsorgen Sie Altgeräte nicht über den Hausmüll. Durch die regelkonforme Entsorgung der Altgeräte werden Umwelt und die Gesundheit ihrer Mitmenschen vor möglichen negativen Konsequenzen geschützt. Materialrecycling hilft, den Verbrauch von Rohstoffen zu verringern.



Dear Customer,

Congratulations on purchasing this product. Please read and follow these instructions, in order to avoid damaging the item. We do not cover any damages that may arise from improper use of the item or the disregard of the safety instructions.

## Technical Data

Article no	10019532
Power supply	AC 220-240V ~50/60Hz
Dimension / Weight	54 x 104,5 x 29 cm (WxHxD) / ~ 23kg

## Important Safety Instructions

- Read all instructions before using.
- Do not place on or near a hot gas or electric burner or in a heated oven.
- To protect against a fire, electric shock or personal injury, do not immerse cord, electric plugs or device in water or other liquids.
- Do not expose the appliance to extreme temperatures. The appliance shall be used in moderate climates.
- Disconnect the appliance from the power source if it is not going to be used for a long time, if there is a thunderstorm or if it isn't working properly.
- The use of attachments that are not recommended by the appliance manufacturer may result in fire, electric shock or personal injury.
- Do not open the unit by removing any cover parts. Do not attempt to repair the unit. Any repairs or servicing should be done by qualified personell only.
- Only qualified persons may perform technical work on the product. The product may not be opened or changed. The components cannot be serviced by the user. The manufacturer is not responsible for any radio or TV interference caused by unauthorized modifications.
- The appliance is not a toy. Do not let children play with it. Never let children insert foreign objects into the appliance.
- Do not use the appliance for other than intended use. This appliance has been designed solely for domestic use; the manufacturer's liability shall not be engaged in the event of any professional use, by any misuse or by any use not complying with the operating instructions.
- Never clean the surface of the device with solvents, paint thinners, cleansers or other chemical products. Instead, use a soft, dry cloth or soft brush.
- Save these instructions.

# Controls

## Remote Control

- **Mode** – press to change the mode of playback, choose from CD/USB or memory card (SD/MMC card).
- **Play/Pause**
- **Stop**
- **NEXT / BACK** – Play next / previous track
- **F+10 / F-10 - +/-10** - Skip 10 tracks back/forward
- **PRG** – Go to playlist edit mode
- **RAN** – Play tracks in random mode
- **REP** – Play track/CD/folder in repeat
- **F.F. / F.B.** – Fast forward / Fast rewind

Please note:

The RC requires a coin cell (CR2025). This is supplied and sits in the battery department on the back of the RC.  
Please remove the isolating foil before initial use.



Front

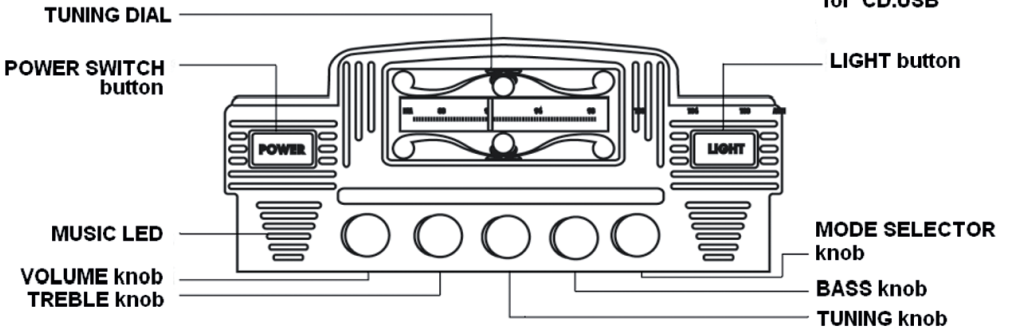
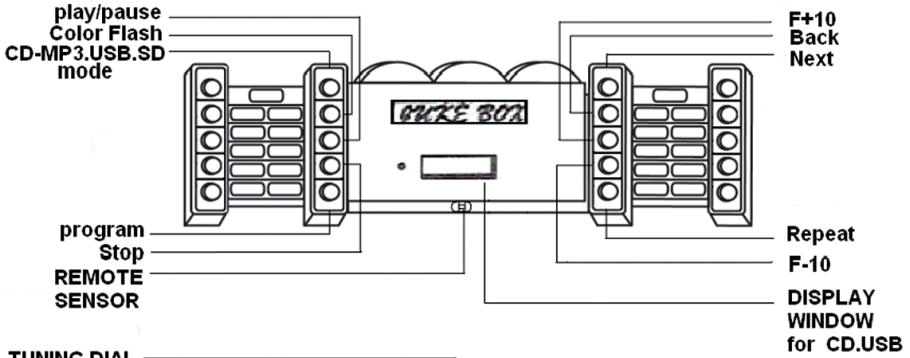
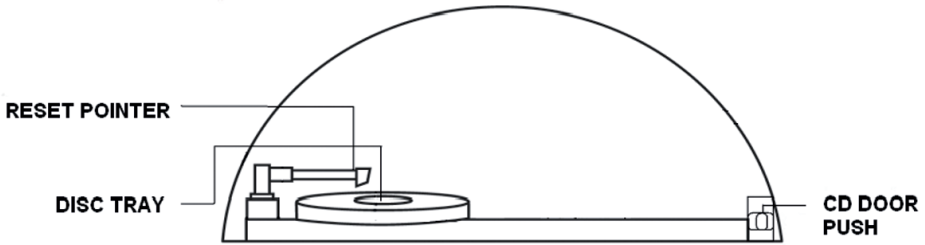

## Functions

<b>Playing CDs</b>	<ul style="list-style-type: none"> <li>• Open/close the CD/USB/SD department by pressing the lower right corner of the acrylic door.</li> <li>• Choose the main function turning the MODE SELECTOR, then choose between CD/USB/SD with the CD/USB/SD switch on the left side. (Here: CD.)</li> <li>• Turning the switch, modelled after a turntable tone arm, makes the CD spin.</li> <li>• Put a CD on the tray and close the acrylic compartment door. Navigate conveniently using the buttons PLAY/PAUSE, +/-10, Back / Next, REP(eat) and RAN(dom) on the device or on the RC.</li> </ul>
<b>USB &amp; SD storage media</b>	<ul style="list-style-type: none"> <li>• Open/close the CD/USB/SD department by pressing the lower right corner of the acrylic door.</li> <li>• Choose the main function turning the MODE SELECTOR, then choose between CD/USB/SD with the CD/USB/SD switch on the left side. (Here: USB/SD.)</li> <li>• Put in a USB- or a SD storage device.</li> <li>• Navigate through your media library in the above mentioned way.</li> </ul>
<b>Program</b>	Press for programming playlists (please see p. 7 for hints).
<b>AUX playback</b>	<ul style="list-style-type: none"> <li>• Connect an external media player (such as an MP3 player, CD player, smartphone or tablet) with the AUX cable and play your audio files through the jukebox.</li> </ul>
<b>MODE</b>	<ul style="list-style-type: none"> <li>• Press repeatedly to choose the mode (AM / FM / CD-USB-SD / AUX).</li> </ul>
<b>Radio</b>	<ul style="list-style-type: none"> <li>• Choose radio modes (AM or FM) with the MODE switch.</li> <li>• Tune the desired station with the tuning knob.</li> </ul>
<b>Display</b>	Shows the current function.
<b>Treble / Bass</b>	Turn to set the amounts of treble and bass.
<b>Volume</b>	Turn to change the volume.
<b>Power on/off</b>	Turn the device on / off.
<b>Color Flash/ Light</b>	<ul style="list-style-type: none"> <li>• Switch the illumination on/off with LIGHT.</li> <li>• Stop the color change hitting Color Flash.</li> </ul>
<b>RC</b>	Except for switching on and off the device or the illumination, all functions are accessible through the RC as well.

## Rear

1	Aux connection panel
2	Aux cable
3	Line Out switch
4	Line-Out (RCA)
5	FM antenna
6	Mains cable / plug

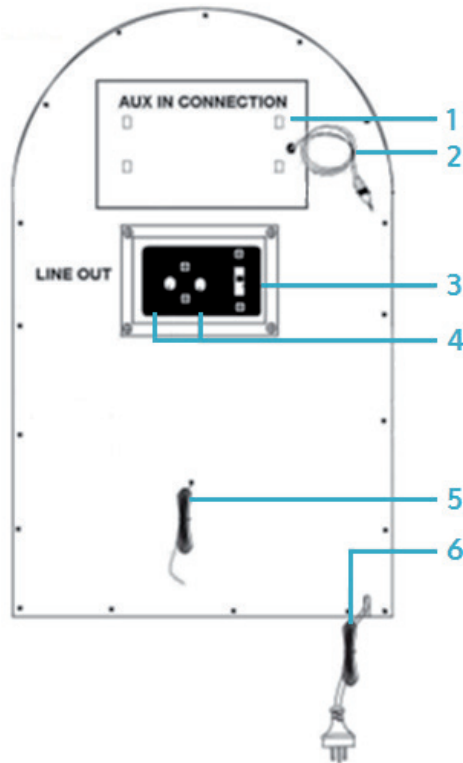

Line Out

Connect an external amplifier here. Switch the internal speakers off with the line out switch.

Aux-Kabel

Connect external media players here.

## Programming playlists

- While playing back from a music source, press the stop button.
- Press the program button to enter the program mode. The word PROG will flash in the bottom left corner of the display screen. A position number will also be flashing on the screen (eg: p01).
- Press the next or back buttons to select which track you want to program into position. When you have made your selection, press the program button to save it.
- You can then repeat the same steps to fill in more positions.
- When done, press play to begin your music playback. You can do this at any stage once you have programmed the amount of tracks you want.
- At any stage during the program process you can press stop to cancel.
- FUL will display on the LCD screen when the max amount of positions have been filled.

## Trouble Shooting

Problem	Possible causes and solutions
No radio reception	<ul style="list-style-type: none"><li>• The MODE selector has not been set to the correct position.</li><li>• Adjust the VOLUME knob.</li><li>• Rotate the TUNING knob to find a radio station.</li><li>• Switch the AUX IN jack to "OFF"</li></ul>
Disc does not spin, does not play or sound skips	<ul style="list-style-type: none"><li>• Did you insert the disc onto the tray with the printed side facing up?</li><li>• Clean the CD.</li><li>• Make sure the device stands properly, on a even surface that is not shaking.</li><li>• Make sure the device is connected with the mains power and fuses are not blown.</li></ul>
Programmed playlist does not work	<ul style="list-style-type: none"><li>• Press STOP. Then press PROGRAM for entering the programming mode.</li></ul>
No sound	<ul style="list-style-type: none"><li>• Turn the VOLUME up.</li><li>• Slide the AUX switch to OFF position.</li><li>• What is the position of the line out switch? Is any external amplifier connected but not switched on?</li></ul>
Noise or humming sound	<ul style="list-style-type: none"><li>• Move the jukebox away from any other big electronic devices, ac/dc adaptors and especially picture tube tvs or monitors.</li></ul>

## Environmental Concerns



According to the European waste regulation 2012/19/EU this symbol on the product or on its packaging indicates that this product may not be treated as household waste. Instead it should be taken to the appropriate collection point for the recycling of electrical and electronic equipment. By ensuring this product is disposed of correctly, you will help prevent potential negative consequences for the environment and human health, which could otherwise be caused by inappropriate waste handling of this product. For more detailed information about recycling of this product, please contact your local council or your household waste disposal service.

Chère cliente, cher client,

Toutes nos félicitations pour l'acquisition de ce nouvel appareil.

Veuillez lire attentivement et respecter les consignes suivantes de branchements et d'utilisation pour éviter d'éventuels dommages techniques.

## Fiche technique

Numéro d'article	10019532
Alimentation électrique	AC 220-240 V ~ 50/60 Hz
Dimensions / Poids	54 x 104,5 x 29 cm (L x H x P) / env. 23 kg

## Avertissement

- Ne jamais exposer cet appareil à la pluie. Ne pas poser de récipient rempli de liquide sur l'appareil, comme par exemple un vase.
- Utiliser exclusivement les accessoires recommandés.
- Ne pas réparer l'appareil soi-même. Pour la maintenance, s'adresser à un technicien du service après-vente.
- Ne pas introduire d'objet métallique dans cet appareil.
- Ne pas poser d'objet lourd sur cet appareil.
- Ne pas obstruer les ouvertures d'aération.
- Ne pas installer l'appareil à proximité immédiate de sources de chaleur comme un radiateur, une cuisinière, un four ou tout autre appareil chauffant (comme par ex. un amplificateur entre autres).
- Retirer les piles en cas d'inutilisation prolongée de l'appareil.
- Attention - ne pas poser de sources de flamme nue sur l'appareil, comme par exemple des bougies allumées.
- Installer l'appareil sur une surface sèche, plane, étanche et thermorésistante.
- Choisir un emplacement où les enfants ne peuvent pas avoir accès à l'appareil.
- La prise de courant doit être facile d'accès pour permettre de mettre rapidement l'appareil hors-circuit en cas d'urgence.
- Ne pas installer ou placer cet appareil sur une étagère de bibliothèque, dans une armoire encastrée ou dans tout autre lieu exigü. S'assurer que l'appareil bénéficie d'une bonne aération.
- Ne pas poser l'appareil sur un amplificateur ou sur tout autre appareil susceptible de chauffer. La chaleur peut endommager l'appareil.
- Ne pas exposer l'appareil à la lumière directe du soleil, à des températures élevées, à une forte humidité ou à des chocs violents.

**Transport:** Conserver l'emballage d'origine. Pour garantir une protection suffisante de l'appareil pendant son transport, emballer l'appareil dans son emballage d'origine.

**Nettoyage:** Ne pas utiliser de liquides volatiles comme ceux des bombes insecticides. Une pression trop importante exercée sur la surface de l'appareil pendant le nettoyage peut l'endommager. Éviter le contact prolongé du caoutchouc ou du plastique avec l'appareil. Utiliser un chiffon sec.



# Éléments de commande et fonctions

## Télécommande

- **Mode** - Sélection du mode de fonctionnement
- **Play/pause** - Lecture / mise en pause des morceaux MP3
- **Stop** - Arrêter la lecture
- **NEXT / BACK** - Morceau suivant / précédent
- **F+10 / F-10, +/- 10** - Saut des 10 morceaux suivants / précédents
- **PRG** - Programmation du morceau
- **RAN** - Lecture aléatoire
- **REP** - Répéter le morceau / l'album
- **F.F. / F.B.** - Avance / retour rapide

## Remarque sur la télécommande :

La télécommande nécessite une pile bouton (CR2025). Celle-ci est fournie avec l'appareil et se trouve déjà dans le compartiment pour pile à l'arrière de la télécommande.

Retirer le film isolant utilisé pour le transport de l'appareil en tirant simplement dessus



Avant:

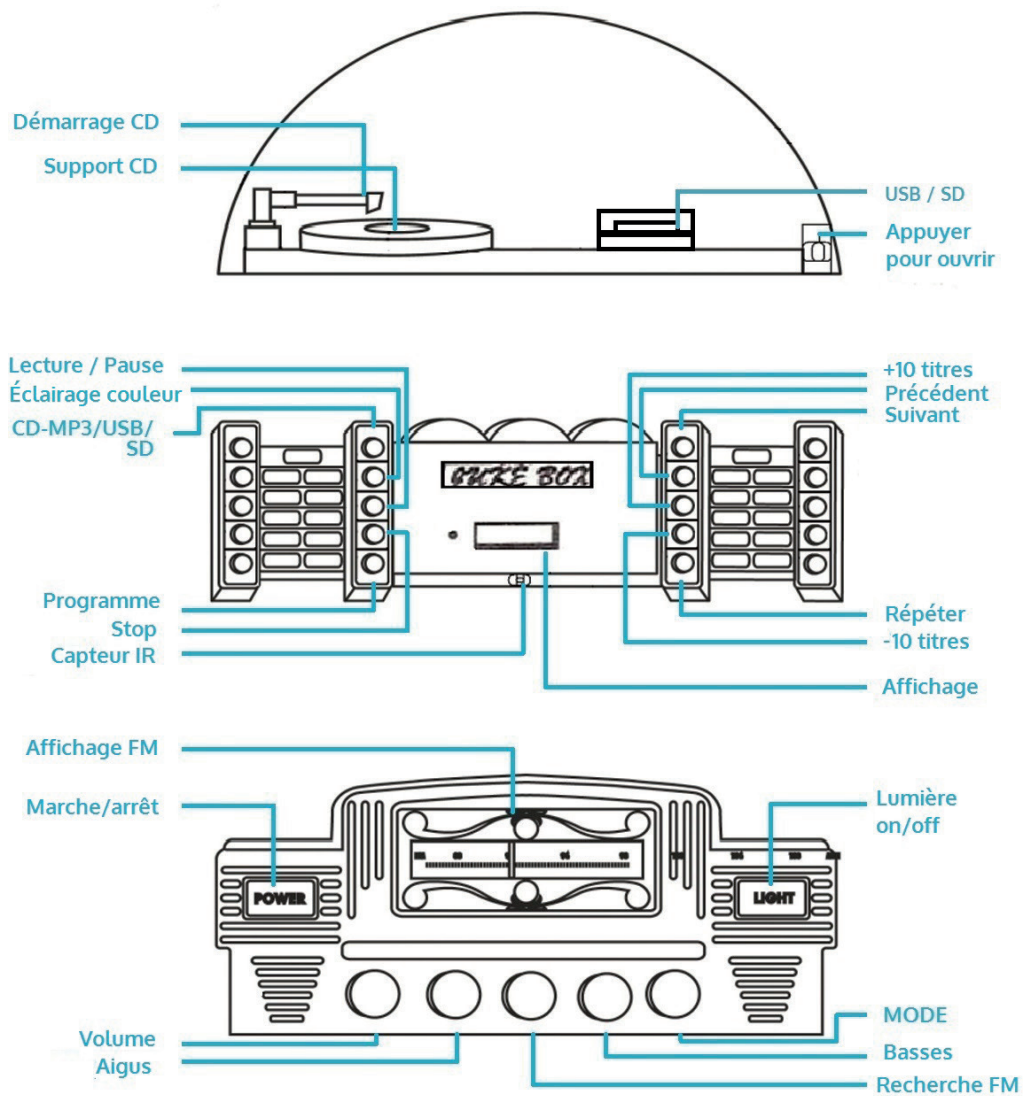

## Fonctions

<b>Lecture de CD</b>	<ul style="list-style-type: none"> <li>• Ouvrir et fermer le compartiment CD et USB/SD en appuyant sur le coin inférieur droit de la porte en verre acrylique.</li> <li>• Sélectionner la fonction de lecture grâce au bouton MODE en bas à droite. Sélectionner ensuite la source de lecture correspondante avec CD-MP3/USB/SD (dans ce cas-ci : CD).</li> <li>• Le bouton imitant le bras de lecture d'une platine vinyle permet de faire tourner le CD sur le support de CD.</li> <li>• Placer un CD et fermer la porte en verre acrylique. Commander la lecture du CD grâce aux touches PLAY/PAUSE, +/- 10 Tracks (saut de 10 morceaux), Back (précédent), Next (suivant) tout comme Repeat (répéter) et Random (mode aléatoire).</li> </ul>
<b>Lecture d'un support USB et SD</b>	<ul style="list-style-type: none"> <li>• Ouvrir et fermer le compartiment CD et USB/SD en appuyant sur le coin inférieur droit de la porte en verre acrylique.</li> <li>• Sélectionner la fonction de lecture grâce au bouton de mode en bas à droite. Sélectionner ensuite la source de lecture correspondante avec CD-MP3/USB/SD (dans ce cas-ci : USB/SD).</li> <li>• Connecter un support USB ou SD.</li> <li>• Commander la lecture du support comme décrit plus haut pour la lecture de CD ou bien au moyen de la télécommande.</li> </ul>
<b>Programme</b>	Pour configurer des listes de lecture
<b>Lecture AUX</b>	<ul style="list-style-type: none"> <li>• Connecter un périphérique de lecture (typiquement un lecteur MP3, un lecteur CD, un smartphone ou une tablette) à l'arrière de l'appareil à l'aide du câble AUX et diffuser sa bibliothèque multimédia via le jukebox.</li> <li>• Commander la lecture depuis le périphérique.</li> </ul>
<b>MODE</b>	<ul style="list-style-type: none"> <li>• Sélectionner le mode (AM / FM / CD-USB-SD / AUX)</li> </ul>
<b>Radio</b>	<ul style="list-style-type: none"> <li>• Sélectionner le mode radio avec le bouton MODE.</li> <li>• Sélectionner la station souhaitée avec TUNING.</li> </ul>
<b>Affichage</b>	Affiche la fonction activée.
<b>Aigus / Basses</b>	Ajuster les aigus et les basses à l'aide de ces deux boutons de réglage.
<b>Volume</b>	Régler le volume.
<b>Marche / arrêt</b>	Allumer / éteindre l'appareil.
<b>Allumer / éteindre le flash coloré / la lumière</b>	<ul style="list-style-type: none"> <li>• Allumer et éteindre l'éclairage avec LIGHT.</li> <li>• Interrompre le changement de couleur avec COLOR FLASH.</li> </ul>
<b>Télécommande</b>	À l'exception de l'éclairage, du démarrage et de l'éteinte de l'appareil, toutes les fonctions peuvent être activées par la télécommande.

Arrière :

1	Panneau de branchements AUX
2	Câble AUX pour brancher une source périphérique
3	Interrupteur Line Out
4	Line Out (sortie RCA, droite/gauche)
5	Antenne filaire FM
6	Cordon et fiche d'alimentation

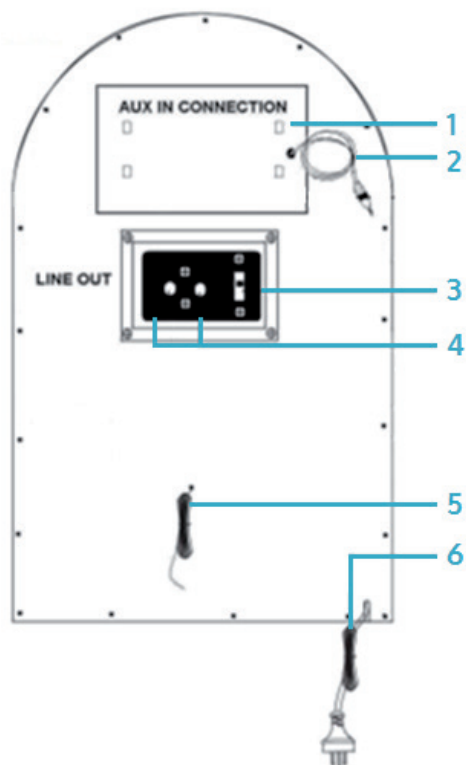

Line Out

Brancher ici un amplificateur externe. Déconnecter les haut-parleurs intégrés avec l'interrupteur Line Out situé à l'arrière de l'appareil.

Câble Aux

Brancher ici un lecteur multimédia externe.

## Configuration de listes de lecture

- Pendant la diffusion de musique depuis un CD, un support USB ou SD, appuyer sur STOP, puis sur PROGRAMME, pour sélectionner la fonction de programmation. L'inscription PROG s'affiche sur l'affichage lorsqu'elle est sélectionnée. Un numéro de position s'affiche simultanément, qui indique la position dans la liste de lecture en cours, à savoir dans l'immédiat P01.
- À l'aide des touches BACK et NEXT, chercher le morceau à placer à cette position et sauvegarder le choix en appuyant sur PROGRAM.
- Répéter cette étape pour ajouter d'autres morceaux à cette liste de lecture.
- Appuyer sur PLAY pour lire la liste.
- Appuyer sur STOP pour interrompre la diffusion de la liste de lecture et la supprimer.
- Si le nombre maximum de morceaux possibles dans la liste de lecture a été atteint, l'affichage indique « FUL »

## Résolution des problèmes

Problème	Causes possibles et solutions
Pas de réception radio	<ul style="list-style-type: none"><li>• Le commutateur MODE n'est pas positionné sur FM/AM.</li><li>• Augmenter le volume (VOLUME).</li><li>• Tourner le bouton de réglage TUNING pour trouver une station qui fonctionne.</li><li>• Mettre l'interrupteur AUX situé à l'arrière de l'appareil sur la position OFF.</li></ul>
Impossible de lire les CD. Les CD ne tournent pas ou « sautent ».	<ul style="list-style-type: none"><li>• Avez-vous positionné le CD face imprimée vers le haut ?</li><li>• Nettoyer le CD</li><li>• S'assurer que l'appareil est installé sur une surface plane et stable et qu'il n'est pas exposé à des secousses.</li><li>• S'assurer que l'appareil est raccordé au circuit électrique et que les fusibles fonctionnent.</li></ul>
La liste de lecture programmée ne fonctionne pas.	<ul style="list-style-type: none"><li>• Appuyer sur STOP. Configurer ensuite une liste de lecture.</li></ul>
Pas de son.	<ul style="list-style-type: none"><li>• Augmenter le volume (VOLUME).</li><li>• Mettre l'interrupteur AUX situé à l'arrière de l'appareil sur la position OFF.</li><li>• Vérifier la position de l'interrupteur AUX. Un amplificateur externe est-il branché sans être allumé ?</li></ul>
Forts bruits ou bourdonnement	<ul style="list-style-type: none"><li>• L'appareil se trouve peut-être trop proche d'autres appareils électroniques ou de câbles à faible couverture. Les blocs d'alimentation, les transformateurs et les écrans ou téléviseurs à tube cathodique sont des sources de perturbation supplémentaires...</li></ul>

## Information sur le recyclage



Vous trouverez sur le produit l'image ci-contre (une poubelle sur roues, barrée d'une croix), ce qui indique que le produit se trouve soumis à la directive européenne 2012/19/UE. Renseignez-vous sur les dispositions en vigueur dans votre région concernant la collecte séparée des appareils électriques et électroniques. Respectez-les et ne jetez pas les appareils usagés avec les ordures ménagères. La mise au rebut correcte du produit usagé permet de préserver l'environnement et la santé. Le recyclage des matériaux contribue à la préservation des ressources naturelles.

Estimado Cliente,

Felicitaciones por comprar este producto. Lea y siga estas instrucciones para evitar dañar el artículo. No cubrimos ningún daño que pueda surgir por el uso incorrecto del artículo o el incumplimiento de las instrucciones de seguridad.

## Datos Técnicos

Artículo n°	10019532
Voltaje	AC 220-240 V ~50/60 Hz
Medidas / Peso	54 x 104,5 x 29 cm (WxHxD) / ~ 23 kg

## Instrucciones de seguridad importantes

**Para Reducir El Riesgo De Incendio, Descarga Eléctrica Y Daños:**

- No exponga este dispositivo a la lluvia.
- No coloque recipientes llenos de líquidos, como jarrones, sobre esta unidad.
- Utilice únicamente los accesorios recomendados.
- No repare esta unidad usted mismo.
- Póngase en contacto con personal de servicio cualificado para el mantenimiento.
- No deje caer objetos metálicos en esta unidad.
- No coloque objetos pesados sobre esta unidad.
- Limpie el aparato sólo con un paño seco.
- No bloquee las aberturas de ventilación.
- No instale las unidades cerca de fuentes de calor como calentadores, estufas, hornos u otros dispositivos que se calienten (como amplificadores, etc.).
- Retire las pilas si no va a utilizar la unidad durante mucho tiempo.

**Escuadrón**

- Precaución - No Coloque Fuentes De Llamas Abiertas, Por Ejemplo, Velas Encendidas, Sobre La Unidad.
- Coloque La Unidad Sobre Una Superficie Seca, Nivelada, Impermeable Y Resistente Al Calor.
- Localice Un Lugar Donde Los Niños No Puedan Llegar A La Unidad.
- La Toma De Corriente Debe Ser De Fácil Acceso Para Poder Desconectar Rápidamente El Aparato De La Red Eléctrica En Caso De Emergencia.
- No Instale Ni Coloque Esta Unidad En Una Estantería, Armario Empotrado U Otro Espacio Reducido. Asegúrese De Que La Unidad Esté Bien Ventilada.
- No Coloque La Unidad Sobre Amplificadores U Otros Dispositivos Que Puedan Calentarse. Este Calor Podría Dañar El Dispositivo.
- No Someta Este Dispositivo A Golpes Excesivos.

## Portaje

Conserve El Embalaje Original. Para Asegurar Una Protección Adecuada Durante El Transporte De La Unidad, Empaquétela En Su Embalaje Original.

## Limpieza

No use líquidos volátiles como aerosoles para insectos. Demasiada presión durante Limpiar puede dañar las superficies. Las piezas de goma o de plástico no deben estar en contacto con el dispositivo durante un largo período de tiempo. Utilice un paño seco.

# Controles

## Control remoto

- **Mode:** presione para cambiar el modo de reproducción, elija entre CD / USB o tarjeta de memoria (tarjeta SD / MMC).
- **Play / Pause** - Reproducir / Pausa
- **Stop** - Detener
- **NEXT / BACK** - Reproducir pista siguiente / anterior
- **F+10/F-10/AO** - Saltar 10 pistas hacia atrás / adelante
- **PRG** - Ir al modo de edición de lista de reproducción
- **RAN** - Reproducir pistas al azar
- **REP** - Reproducir pista / CD / carpeta en repetición
- **FF / F.B.** - Avance rápido / rebobinado rápido

## Tenga en cuenta:

El RC requiere una pila de tipo moneda (CR2025). Esto se entrega y se encuentra en el departamento de baterías en la parte posterior del RC. Por favor, retire la lámina aislante antes del uso inicial.





Frontal

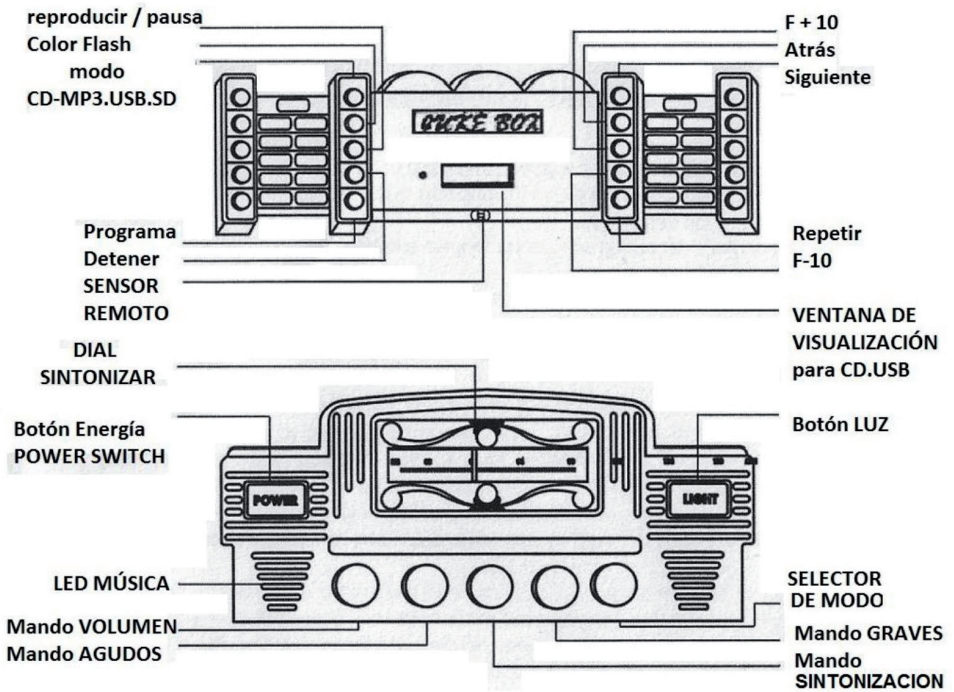
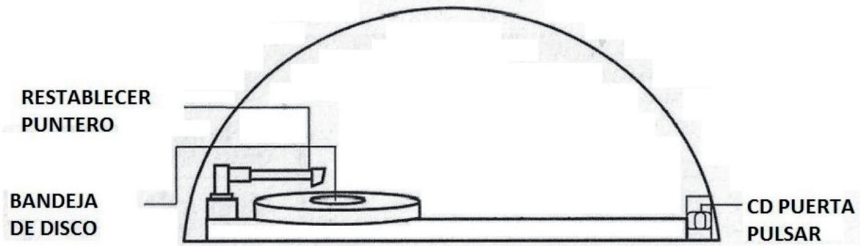

## Funciones

<b>Reproducción de CDs</b>	<ul style="list-style-type: none"> <li>• Abra / cierre el departamento de CD / USB / SD presionando la esquina inferior derecha de la puerta acrílica.</li> <li>• Elija la función principal girando el SELECTOR DE MODO, luego elija entre CD/ USB / SD con el interruptor CD/ USB / SD en el lado izquierdo. (Aquí: CD.)</li> <li>• Al girar el interruptor, girando el brazo de tono de giradiscos, hace girar el CD.</li> <li>• Coloque un CD en la bandeja y cierre la puerta del compartimiento acrílico. Navegue convenientemente usando los botones PLAY / PAUSE, +/- 10, Atrás/ Siguiente, REP (repetir) y RAN (aleatorio) en el dispositivo o en el RC.</li> </ul>
<b>Medios de almacenamiento SD</b>	<ul style="list-style-type: none"> <li>• Abra / cierre el departamento de CD / USB / SD presionando la esquina inferior derecha de la puerta de acrílico.</li> <li>• Elija la función principal girando el SELECTOR DE MODO, luego elija entre CD/ USB / SD con el interruptor CD/ USB / SD en el lado izquierdo. (Aquí: USB / SD)</li> <li>• Coloque un dispositivo de almacenamiento USB o SD.</li> <li>• Navega por tu biblioteca de medios de la manera mencionada anteriormente.</li> </ul>
<b>Programa</b>	Presione para programar listas de reproducción.
<b>Reproducción AUX</b>	<ul style="list-style-type: none"> <li>• Conecte un reproductor multimedia externo (como un reproductor de MP3, reproductor de CD, smartphone o tableta) con el cable AUX y reproduzca sus archivos de audio a través de la máquina de discos.</li> </ul>
<b>MODE</b>	<ul style="list-style-type: none"> <li>• Presione repetidamente para elegir el modo (AM/ 1-M/CD-USB-SD/AUX1)</li> </ul>
<b>Radio</b>	<ul style="list-style-type: none"> <li>• Elija los modos de radio (AM o PM) con el interruptor MODE. Sintoniza la estación deseada con la perilla de sintonización.</li> </ul>
<b>Pantalla</b>	Muestra la función actual.
<b>Agudos/ Graves</b>	Gire para establecer las cantidades de agudos y graves.
<b>Volumen</b>	Gire para cambiar el volumen.
<b>Power on/off</b>	Enciende y apaga el dispositivo.
<b>Color Flash/Light</b>	<ul style="list-style-type: none"> <li>• Enciende/ apaga la iluminación con LIGHT. Detenga el cambio de color al pulsar Color Flash.</li> </ul>
<b>RC</b>	Excepto para encender y apagar el dispositivo o la iluminación, todas las funciones son también accesibles a través del RC.

## Atras

1	Panel de conexión auxiliar
2	Cable auxiliar
3	Interruptor de salida de línea
4	Salida de línea (RCA)
5	Antena FM
6	Cable de alimentación / enchufe

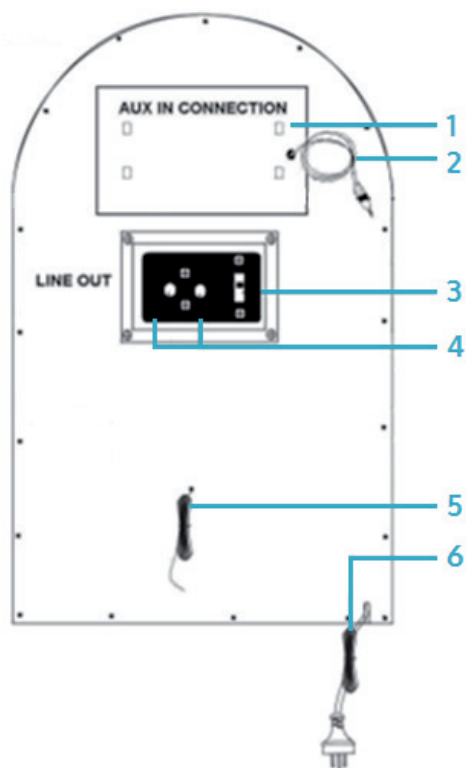

Line Out

Conecte un amplificador externo aquí. Apague los altavoces internos con el interruptor de salida de línea.

Cable auxiliar

Conecte reproductores de medios externos aquí.

## Programación de listas de reproducción

- Mientras se reproduce desde una fuente de música, presione el botón de detener.
- Presione el botón de programa para ingresar al modo de programa. La palabra PROG parpadeará en la esquina inferior izquierda de la pantalla. Un número de posición también parpadeará en la pantalla (p. Ej. : p01).
- Presione los botones siguiente o atrás para seleccionar qué pista desea programar en su posición. Cuando haya realizado su selección, presione el botón de programa para guardarlo.
- Luego puede repetir los mismos pasos para completar más posiciones.
- Cuando termine, presione play para comenzar su reproducción de música. Puede hacer esto en cualquier etapa una vez que haya programado la cantidad de pistas que desea.
- En cualquier etapa del proceso del programa, puede presionar detener para cancelar.
- FUL aparecerá en la pantalla LCD cuando se haya llenado la cantidad máxima de posiciones.

## Problemas

Problema	Posibles causas y soluciones
Sin recepción de radio	<ul style="list-style-type: none"><li>• El selector MODE no se ha ajustado a la posición correcta.</li><li>• Ajuste el mando VOLUME.</li><li>• Gire la perilla TUNING para encontrar una estación de radio.</li><li>• Cambie la toma AUX IN a „OFF“</li></ul>
El disco no gira, no reproduce o suena salteado	<ul style="list-style-type: none"><li>• ¿Insertó el disco en la bandeja con la cara impresa hacia arriba?</li><li>• Limpie el CD.</li><li>• Asegúrese de que el dispositivo se coloca correctamente, en una superficie plana que no tiemble.</li><li>• Asegúrese de que el dispositivo esté conectado a la red eléctrica y los fusibles no estén fundidos.</li></ul>
La lista de reproducción programada no funciona	<ul style="list-style-type: none"><li>• Presione STOP. Luego presione PROGRAM para ingresar el modo de programación.</li></ul>
Sin sonico	<ul style="list-style-type: none"><li>• Suba el volumen.</li><li>• Deslice el interruptor AUX a la posición OFF.</li><li>• ¿Cuál es la posición del interruptor de salida de línea? ¿Hay algún amplificador externo conectado pero no encendido?</li></ul>
Ruido o zumbido	<ul style="list-style-type: none"><li>• Aleje la máquina de discos de otros dispositivos electrónicos grandes, adaptadores de CA/ CD y especialmente televisores o monitores de tubos de imagen.</li></ul>

## Retirada del aparato



Si el aparato lleva adherida la ilustración de la izquierda (el contenedor de basura tachado) entonces rige la normativa europea, directiva 2012/19/UE. Este producto no debe arrojarse a un contenedor de basura común. Infórmese sobre las leyes territoriales que regulan la recogida separada de aparatos eléctricos y electrónicos. Respete las leyes territoriales y no arroje aparatos viejos al cubo de la basura doméstica. Una retirada de aparatos conforme a las leyes contribuye a proteger el medio ambiente y a las personas a su alrededor frente a posibles consecuencias perjudiciales para la salud. El reciclaje ayuda a reducir el consumo de materias primas.

## EU-Konformitätserklärung

Wir, die

**CHAL-TEC GmbH**

Wallstraße 16

10179 Berlin

erklären hiermit, dass der nachfolgend bezeichnete Funkanlagentyp:

Auna Graceland Jukebox Artikelnr. 10019532 & 10028536

allen folgenden einschlägigen Bestimmungen entspricht:

RED-Richtlinie 2014/53/EU

RoHS-Richtlinie 2011/65/EU.

Angewandte harmonisierte Normen:

EN 300328V1.9.1:2015

EN 301489-1V1.9.2

EN 301489-17V2.2.1

EN 55013:2013+A1:2016

EN 55020:2007+A12:2016

EN 61000-3-2:2014

EN 61000-3-3:2013

EN 60065:2014/AC:2016

Berlin, 24. August 2017

 **electronic.star**  
chal-tec gmbh  
Wallstraße 16 | 10179 Berlin | electronic-star.de



Sebastian Jäger