



Poolboy

Lautsprecher

Speaker

Altoparlantes

Hauts-parleurs

Altoparlanti

10021562

10021563

10021564

auna

www.auna-multimedia.com

Sehr geehrter Kunde,

wir gratulieren Ihnen zum Erwerb Ihres Gerätes. Lesen Sie die folgenden Hinweise sorgfältig durch und befolgen Sie diese, um möglichen Schäden vorzubeugen. Für Schäden, die durch Missachtung der Hinweise und unsachgemäßen Gebrauch entstehen, übernehmen wir keine Haftung. Scannen Sie den folgenden QR-Code, um Zugriff auf die aktuellste Bedienungsanleitung und weitere Informationen rund um das Produkt zu erhalten:

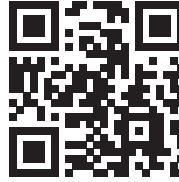

INHALTSVERZEICHNIS

Sicherheitshinweise	4
Reinigung und Pflege	5
Geräteübersicht	6
Bedienung	7
Spezielle Entsorgungshinweise für Verbraucher in Deutschland	10
Hinweise zur Entsorgung	12
Konformitätserklärung	12

TECHNISCHE DATEN

Artikelnummer	10021562, 10021563, 10021564
BT-Frequenz	2402-2480 MHz

SICHERHEITSHINWEISE

Allgemeine Hinweise

- **Blitzschlag** - Wenn Sie das Gerät länger nicht benutzen oder es gewittert, ziehen Sie den Stecker aus der Steckdose oder trennen Sie das Gerät vom Antennenanschluss. Dadurch werden Schäden am Produkt durch Blitzschlag und Überspannung vermieden.
- **Überlastung** - Überlasten Sie keine Steckdosen, Verlängerungskabel oder integrierten Steckdosen, da dies zu einem Brand oder Stromschlag führen kann.
- **Fremdkörper und Flüssigkeitseintritt** - Schieben Sie niemals Gegenstände jeglicher Art durch Öffnungen in das Gerät, da sie gefährliche Spannungspunkte berühren oder Teile kurzschließen können, die zu einem Brand oder einem elektrischen Schlag führen könnten. Verschütten Sie niemals Flüssigkeiten jeglicher Art auf dem Gerät.
- **Reparatur und Wartung** - Versuchen Sie nicht, dieses Produkt selbst zu warten, da Sie sich durch das Öffnen oder Entfernen von Abdeckungen gefährlichen Spannungen oder anderen Gefahren aussetzen. Überlassen Sie alle Wartungsarbeiten qualifiziertem Servicepersonal.
- **Schäden, die einen Service erfordern** - Ziehen Sie den Netzstecker aus der Steckdose und wenden Sie sich an einen qualifizierten Fachbetrieb wenn eine der folgenden Situationen eintritt:
 - a) Wenn das Netzkabel oder der Stecker beschädigt ist.
 - b) Wenn Flüssigkeit verschüttet wurde oder Gegenstände auf das Produkt gefallen sind.
 - c) Wenn das Produkt Regen oder Wasser ausgesetzt war.
 - d) Wenn das Produkt heruntergefallen oder beschädigt ist.
 - e) Wenn das Produkt eine deutliche verringerte Leistung aufweist.
- **Ersatzteile** - Wenn Ersatzteile benötigt werden, stellen Sie sicher, dass der Fachbetrieb, der die Teile ersetzt, nur Ersatzteile verwendet, die vom Hersteller zugelassen sind oder dieselben Eigenschaften wie das Originalteil haben. Unbefugter Austausch kann zu Feuer, Stromschlag oder anderen Gefahren führen.
- **Wärme** - Stellen Sie das Gerät nicht in der Nähe von Wärmequellen wie Heizkörpern, Heizregistern, Öfen oder anderen Produkten (einschließlich Verstärkern) aufgestellt.

Hinweis: Kinder ab 8 Jahren, psychisch, sensorisch und körperlich eingeschränkte Menschen dürfen das Gerät nur benutzen, wenn sie vorher von einer für sie verantwortlichen Aufsichtsperson ausführlich mit den Funktionen und den Sicherheitsvorkehrungen vertraut gemacht wurden und die damit verbundenen Risiken verstehen.

REINIGUNG UND PFLEGE

- Verwenden Sie ein weiches Tuch, um die Oberfläche des Lautsprechers zu reinigen. Verwenden Sie zur Reinigung keine Scheuerschwämme, Scheuermittel oder scharfe Reiniger.
- Wenn der Lautsprecher während eines Gewitters nicht richtig funktioniert, ziehen Sie den Stecker aus der Steckdose und stecken Sie ihn nach einer Minute wieder ein.
- Lassen Sie keine kleinen Gegenstände oder Flüssigkeiten in den Lautsprecher eindringen.
- Falls Sie kleine Gegenstände oder eine Flüssigkeit im Inneren des Lautsprechers finden und Rauch oder Geruch austritt, trennen Sie den Lautsprecher sofort vom Stromnetz und wenden Sie sich zur Inspektion und Reparatur an einen Fachbetrieb.

GERÄTEÜBERSICHT

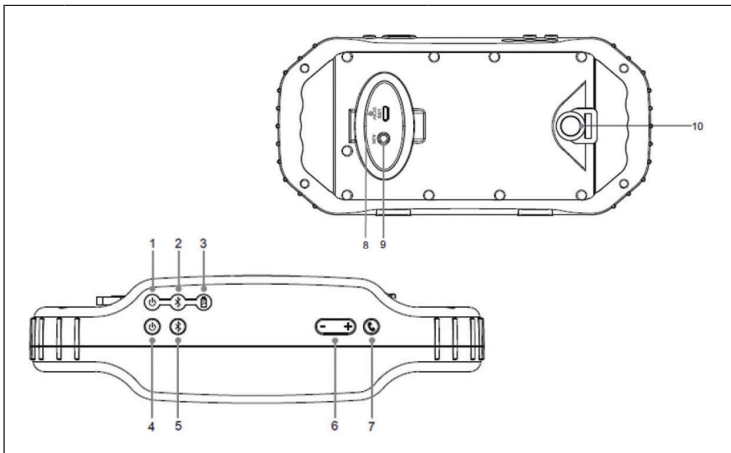

1	Betriebsleuchte	6	Lautstärke-/Trackauswahl-Taste
2	Kopplungsleuchte	7	Freisprechtaste
3	Akkuleuchte	8	USB-Ladeanschluss
4	AN/AUS-Taste	9	AUX-Eingang
5	Kopplungstaste	10	Schleufe

BEDIENUNG

USB-Ladeanschluss und AUX-Eingang

USB-Ladeanschluss und AUX-Eingang befinden sich unter der Kappe. Entfernen Sie die Kappe um Zugang zu den Anschlüssen zu erhalten.

Hinweis: wenn die Kappe nicht fest wieder eingesetzt wurde, ist das Gerät nicht wasserdicht.

Die Kappe ist erst dann richtig wieder eingesetzt, wenn ihre Oberseite mit dem Gehäuse auf einer Linie liegt. Die schwarze Dichtung um die Kappe darf nicht mehr zu sehen sein.

Gerät aufladen

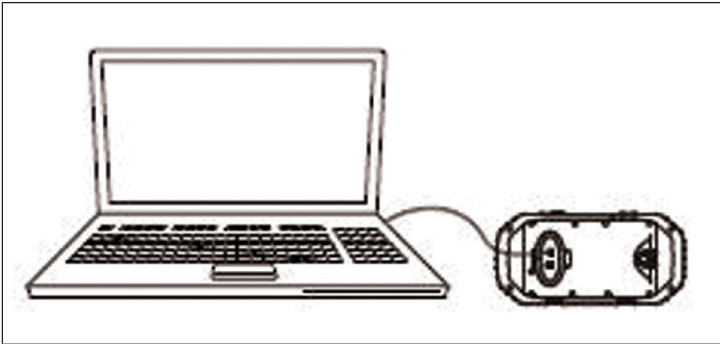

Laden Sie den eingebauten Akku auf, indem Sie den Poolboy per USB-Kabel (im Lieferumfang enthalten) mit dem PC verbinden.

Hinweis: Der PC darf sich nicht im Ruhezustand befinden.

Batterie-Leuchte	
Status	Anzeige
Ausgeschaltet	Leuchte aus
Akku lädt	Rotes Licht
Akku vollständig aufgeladen	Leuchte Aus

Poolboy mit einem BT-Gerät koppeln

1. Drücken und halten Sie die AN/AUS-Taste um den Poolboy einzuschalten. Die Betriebsleuchte wird grün leuchten.
2. Drücken Sie die Kopplungstaste um ein Bluetooth-Signal auszusenden. Die Kopplungsleuchte wird blau blinken. Das Gerät ist nun zur Kopplung bereit.
3. Wählen Sie auf dem Bluetooth-Gerät, dass Sie mit dem Poolboy verbinden möchten, in den Bluetooth-Einstellungen das Gerät „Poolboy“ aus.
4. Wenn die Kopplung und die Verbindung erfolgreich hergestellt wurden, leuchtet die Kopplungsleuchte durchgängig und ein Signal-Ton wird vom Poolboy wiedergegeben.

Nachdem die Geräte einmal gekoppelt wurden, bleibt die Kopplung bestehen, bis diese manuell wieder aufgehoben wird. Drücken Sie bei Verbindungsproblemen die Kopplungstaste, um die Kopplung zu wiederholen

Musik kabellos wiedergeben

1. Folgen Sie den Anweisungen im Abschnitt „Mit einem Bluetooth-Gerät koppeln“
2. Wählen Sie auf dem verbundenen Bluetooth-Gerät den abzuspielenden Titel aus.
3. Spielen Sie den Titel über das Gerät ab.
4. Der wiedergegebene Titel ist nun aus dem Lautsprecher des Poolboy zu hören.

Lautstärkeregelung und Titelauswahl

- Drücken und halten Sie [-] um die Lautstärke zu reduzieren bzw. kurz drücken um zum vorherigen Titel zu wechseln.
- Drücken und halten Sie [+] um die Lautstärke zu erhöhen bzw. kurz drücken um zum nächsten Titel zu wechseln.

Mikrofon und Freisprecheinrichtung

1. Das Mikrofon befindet sich unten links auf der Vorderseite und ist zur Nutzung als Freisprecheinrichtung konzipiert.
2. Bei eingehenden Anrufen, ertönt ein Klingelton aus dem Lautsprecher.
3. Drücken Sie die Freisprechtaste, um den Anruf anzunehmen oder nutzen Sie dazu die Steuerung Ihres Telefons.
4. Sie hören Ihren Gesprächspartner nun über den Poolboy.
5. Drücken Sie die Freisprechtaste, um das Telefonat zu beenden oder nutzen Sie dazu die Steuerung Ihres Telefons.

Der 3,5 mm-AUX-Eingang

1. Entfernen Sie die Kappe.
2. Verbinden Sie den AUX-Eingang über ein 3,5 mm-Klinken-Kabel mit dem Kopfhörer-Ausgang ihres MP3-Players oder dem Ausgang einer beliebigen Audioquelle.
3. Schalten Sie den Poolboy mit dem AN/AUS-Schalter ein.
4. Die Musik, die über das verbundene Gerät wiedergegeben wird, ist nun aus dem Poolboy zu hören.

Hinweis: Musik, die über ein per Bluetooth verbundenes Gerät wiedergegeben wird, wird unterbrochen sobald ein Kabel in den AUX-Eingang eingesteckt wurde.

Das Trageband

Ein abnehmbares Trageband ist im Lieferumfang des Poolboy enthalten und soll dabei helfen, die Kappe nicht zu verlieren. Befestigen Sie ein Ende an der Nylon-Schleufe der Kappe und das andere Ende am Griff.

SPEZIELLE ENTSORGUNGSHINWEISE FÜR VERBRAUCHER IN DEUTSCHLAND

Entsorgen Sie Ihre Altgeräte fachgerecht. Dadurch wird gewährleistet, dass die Altgeräte umweltgerecht verwertet und negative Auswirkungen auf die Umwelt und menschliche Gesundheit vermieden werden. Bei der Entsorgung sind folgende Regeln zu beachten:

- Jeder Verbraucher ist gesetzlich verpflichtet, Elektro- und Elektronikaltgeräte (Altgeräte) sowie Batterien und Akkus getrennt vom Hausmüll zu entsorgen. Sie erkennen die entsprechenden Altgeräte durch folgendes Symbol der durchgestrichene Mülltonne (WEEE Symbol). 
- Sie haben Altbatterien und Altkumulatoren, die nicht vom Altgerät umschlossen sind, sowie Lampen, die zerstörungsfrei aus dem Altgerät entnommen werden können, vor der Abgabe an einer Entsorgungsstelle vom Altgerät zerstörungsfrei zu trennen.
- Bestimmte Lampen und Leuchtmittel fallen ebenso unter das Elektro- und Elektronikgesetz und sind dementsprechend wie Altgeräte zu behandeln. Ausgenommen sind Glühlampen und Halogenlampen. Entsorgen Sie Glühlampen und Halogenlampen bitte über den Hausmüll, sofern Sie nicht das WEEE Symbol tragen.
- Jeder Verbraucher ist für das Löschen von personenbezogenen Daten auf dem Elektro- bzw. Elektronikgerät selbst verantwortlich.

Rücknahmepflicht der Vertreiber

Vertreiber mit einer Verkaufsfläche für Elektro- und Elektronikgeräte von mindestens 400 Quadratmetern sowie Vertreiber von Lebensmitteln mit einer Gesamtverkauffläche von mindestens 800 Quadratmetern, die mehrmals im Kalenderjahr oder dauerhaft Elektro- und Elektronikgeräte anbieten und auf dem Markt bereitstellen, sind verpflichtet,

1. bei der Abgabe eines neuen Elektro- oder Elektronikgerätes an einen Endnutzer ein Altgerät des Endnutzers der gleichen Geräteart, das im Wesentlichen die gleichen Funktionen wie das neue Gerät erfüllt, am Ort der Abgabe oder in unmittelbarer Nähe hierzu unentgeltlich zurückzunehmen und
2. auf Verlangen des Endnutzers Altgeräte, die in keiner äußeren Abmessung größer als 25 Zentimeter sind, im Einzelhandelsgeschäft oder in unmittelbarer Nähe hierzu unentgeltlich zurückzunehmen; die Rücknahme darf nicht an den Kauf eines Elektro- oder Elektronikgerätes geknüpft werden und ist auf drei Altgeräte pro Geräteart beschränkt.

- Bei einem Vertrieb unter Verwendung von Fernkommunikationsmitteln ist die unentgeltliche Abholung am Ort der Abgabe auf Elektro- und Elektronikgeräte der Kategorien 1, 2 und 4 gemäß § 2 Abs. 1 ElektroG, nämlich „Wärmeüberträger“, „Bildschirmgeräte“ (Oberfläche von mehr als 100 cm²) oder „Großgeräte“ (letztere mit mindestens einer äußeren Abmessung über 50 Zentimeter) beschränkt. Für andere Elektro- und Elektronikgeräte (Kategorien 3, 5, 6) ist eine Rückgabemöglichkeit in zumutbarer Entfernung zum jeweiligen Endnutzer zu gewährleisten.
- Altgeräte dürfen kostenlos auf dem lokalen Wertstoffhof oder in folgenden Sammelstellen in Ihrer Nähe abgegeben werden: www.take-e-back.de
- Für Elektro- und Elektronikgeräte der Kategorien 1, 2 und 4 an bieten wir auch die Möglichkeit einer unentgeltlichen Abholung am Ort der Abgabe. Beim Kauf eines Neugeräts haben sie die Möglichkeit eine Altgerät abholung über die Webseite auszuwählen.
- Batterien können überall dort kostenfrei zurückgegeben werden, wo sie verkauft werden (z. B. Super-, Bau-, Drogeriemarkt). Auch Wertstoff- und Recyclinghöfe nehmen Batterien zurück. Sie können Batterien auch per Post an uns zurücksenden. Altbatterien in haushaltsüblichen Mengen können Sie direkt bei uns von Montag bis Freitag zwischen 07:30 und 15:30 Uhr unter der folgenden Adresse unentgeltlich zurückgeben:

Chal-Tec GmbH
Member of Berlin Brands Group
Handwerkerstr. 11
15366 Dahlewitz-Hoppegarten
Deutschland

- Wichtig zu beachten ist, dass Lithiumbatterien aus Sicherheitsgründen vor der Rückgabe gegen Kurzschluss gesichert werden müssen (z. B. durch Abkleben der Pole).
- Finden sich unter der durchgestrichenen Mülltonne auf der Batterie zusätzlich die Zeichen Cd, Hg oder Pb ist das ein Hinweis darauf, dass die Batterie gefährliche Schadstoffe enthält. »Cd« steht für Cadmium, »Pb« für Blei und »Hg« für Quecksilber).

Hinweis zur Abfallvermeidung

Indem Sie die Lebensdauer Ihrer Altgeräte verlängern, tragen Sie dazu bei, Ressourcen effizient zu nutzen und zusätzlichen Müll zu vermeiden. Die Lebensdauer Ihrer Altgeräte können Sie verlängern indem Sie defekte Altgeräte reparieren lassen. Wenn sich Ihr Altgerät in gutem Zustand befindet, könnten Sie es spenden, verschenken oder verkaufen.

HINWEISE ZUR ENTSORGUNG



Wenn es in Ihrem Land eine gesetzliche Regelung zur Entsorgung von elektrischen und elektronischen Geräten gibt, weist dieses Symbol auf dem Produkt oder auf der Verpackung darauf hin, dass dieses Produkt nicht im Hausmüll entsorgt werden darf. Stattdessen muss es zu einer Sammelstelle für das Recycling von elektrischen und elektronischen Geräten gebracht werden. Durch regelkonforme Entsorgung schützen Sie die Umwelt und die Gesundheit Ihrer Mitmenschen vor negativen Konsequenzen. Informationen zum Recycling und zur Entsorgung dieses Produkts, erhalten Sie von Ihrer örtlichen Verwaltung oder Ihrem Hausmüllentsorgungsdienst.

Dieses Produkt enthält Batterien. Wenn es in Ihrem Land eine gesetzliche Regelung zur Entsorgung von Batterien gibt, dürfen die Batterien nicht im Hausmüll entsorgt werden. Informieren Sie sich über die örtlichen Bestimmungen zur Entsorgung von Batterien. Durch regelkonforme Entsorgung schützen Sie die Umwelt und die Gesundheit Ihrer Mitmenschen vor negativen Konsequenzen.

KONFORMITÄTSERKLÄRUNG

**Hersteller:**

Chal-Tec GmbH, Wallstraße 16, 10179 Berlin, Deutschland.

Importeur für Großbritannien:

Berlin Brands Group UK Ltd
PO Box 1145
Oxford, OX1 9UW
United Kingdom

Hiermit erklärt Chal-Tec GmbH, dass der Funkanlagentyp Beachboy der Richtlinie 2014/53/EU entspricht. Der vollständige Text der EU-Konformitätserklärung ist unter der folgenden Internetadresse verfügbar: use.berlin/10012065

Dear customer,

Congratulations on your purchase. Please read the following instructions carefully and follow them to prevent potential damage. We accept no liability for damage caused by disregarding the instructions or improper use. Please scan the QR code to access the latest operating instructions and for further information about the product.



CONTENTS

Safety Instructions 14
Cleaning and Care 15
Device Overview 16
Operation 17
Disposal Instructions 20
Declaration of conformity 20

TECHNICAL DATA

Article number	10021562, 10021563, 10021564
BT frequency	2402-2480 MHz

SAFETY INSTRUCTIONS

General Instructions

- **Lightning** - If you do not use the device for a longer period of time or in the event of electrical storms, unplug the device from the power outlet or disconnect the device from the antenna connection. This prevents damage to the product due to lightning and overvoltage.
- **Overloading** - Do not overload electrical outlets, extension cords or integral sockets as this may result in a fire or electric shock.
- **Foreign objects and liquid entry** - Never push objects of any kind into the unit through openings as they may touch dangerous voltage points or short out parts that could cause a fire or electric shock. Never spill liquids of any kind on the unit.
- **Repair and maintenance** - Do not attempt to service this product yourself as opening or removing covers may expose you to dangerous voltages or other hazards. Leave all maintenance work to qualified service personnel.
- **Damage requiring servicing** - Unplug the appliance from the wall outlet and refer servicing to qualified service personnel when any of the following situations occur:
 - a) If the mains cable or plug is damaged.
 - b) If liquid has been spilled or objects have fallen onto the product.
 - c) If the product has been exposed to rain or water.
 - d) If the product has been dropped or damaged.
 - e) If the product has a significantly reduced performance.
- **Spare parts** - If spare parts are needed, make sure that the specialist company replacing the parts only uses spare parts that are approved by the manufacturer or have the same characteristics as the original part. Unauthorised substitutions may result in fire, electric shock or other hazards.
- **Heat** - Do not place the unit near any heat sources such as radiators, heat registers, stoves, or other products (including amplifiers).

Note: Children over 8 years as well as mentally, sensory and physically impaired persons may only use the device if they have been informed in detail about the functions and safety precautions by a supervisor responsible for them beforehand and understand the associated risks.

CLEANING AND CARE

- Use a soft cloth to clean the surface of the speaker. Do not use scouring pads, scouring agents or harsh cleaning agents for cleaning.
- If the speaker does not work properly during a thunderstorm, unplug it from the mains socket and plug it back in after one minute.
- Do not allow small objects or liquids to enter the speaker.
- If you find small objects or liquid inside the speaker and smoke or odour comes out, disconnect the speaker from the mains immediately and contact a specialist company for inspection and repair.

DEVICE OVERVIEW

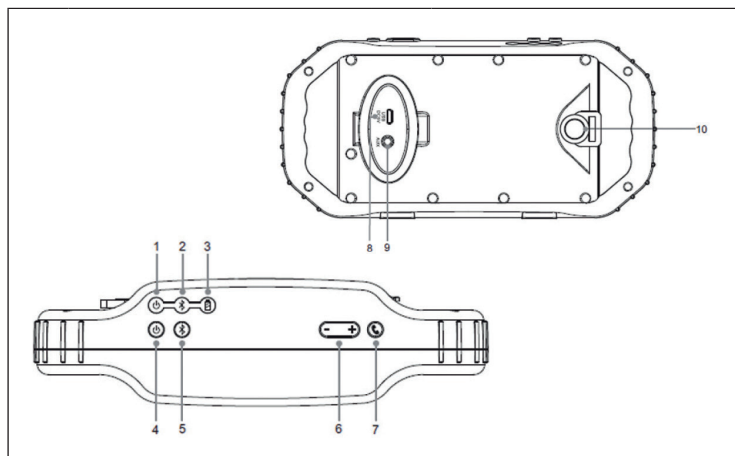

1	Operating lights	6	Volume/track selection button
2	Pairing light	7	Hands-free key
3	Battery light	8	USB charging port
4	ON/OFF button	9	AUX input
5	Pairing button	10	Loop

OPERATION

USB charging port and AUX input

USB charging port and AUX input are located under the cap. Remove the cap to gain access to the connections.

Note: if the cap has not been firmly replaced, the unit is not waterproof.

The cap is only properly reinserted when its top is in line with the housing. The black seal around the cap must no longer be visible.

Charging the unit

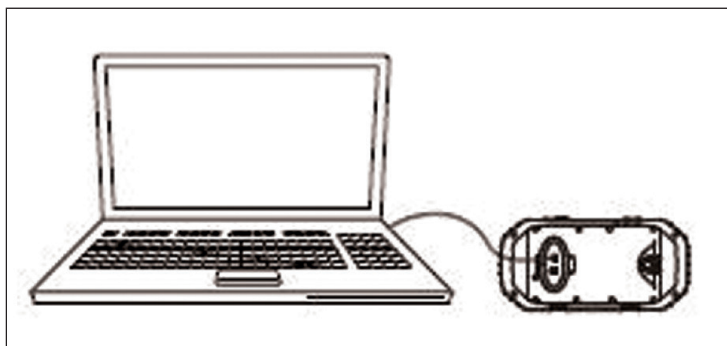

Charge the built-in battery by connecting the Poolboy to the PC via USB cable (included in the scope of delivery).

Note: The PC must not be in sleep mode.

Battery light	
Status	Display
Switched off	Lights off
Battery charging	Red light
Battery fully charged	Lights off

Pairing Poolboy with a BT device

1. Press and hold the ON/OFF button to switch on the Poolboy. The operating light will be green.
2. Press the pairing button to send out a Bluetooth signal. The pairing light will flash blue. The unit is now ready for pairing.
3. On the Bluetooth device that you want to connect to the Poolboy, select the "Poolboy" device in the Bluetooth settings.
4. When pairing and connection have been successfully established, the pairing light is lit continuously and a signal tone is played by the Poolboy.

Once the units have been paired, the pairing remains until it is manually cancelled. In case of connection problems, press the pairing button to repeat the pairing process

Playing music wirelessly

1. Follow the instructions in the section "Pairing with a Bluetooth device"
2. On the connected Bluetooth device, select the track to be played.
3. Play the track through the unit.
4. The title being played back can now be heard from the Poolboy's speaker.

Volume control and track selection

- Press and hold [-] to decrease the volume or press briefly to go to the previous track.
- Press and hold [+] to increase the volume or press briefly to go to the next track.

Microphone and hands-free

1. The microphone is located at the bottom left of the front and is designed to be used as a hands-free device.
2. For incoming calls, a ring tone sounds from the speaker.
3. Press the hands-free key to answer the call or use the controls on your phone to do so.
4. You can now hear the person you are talking to via Poolboy.
5. Press the hands-free button to end the call or use your phone controls to do so.

The 3.5 mm AUX input

1. Remove the cap.
2. Connect the AUX input to the headphone output of your MP3 player or the output of any audio source using a 3.5 mm jack cable.
3. Switch on the Poolboy with the ON/OFF switch.
4. The music that is played via the connected device can now be heard from the Poolboy.

Note: Music played via a Bluetooth connected device will be interrupted as soon as a cable is plugged into the AUX input.

The carrying strap

A removable carrying strap is included with the Poolboy to help prevent losing the cap. Attach one end to the nylon loop of the cap and the other end to the handle.

DISPOSAL INSTRUCTIONS



If there is a legal regulation in your country regarding the disposal of electrical and electronic equipment, this symbol on the product or on the packaging indicates that this product must not be disposed of with household waste. Instead, it must be taken to a collection point for the recycling of electrical and electronic equipment. By disposing of this product in accordance with the regulations, you protect the environment and the health of those around you from negative consequences. For information on recycling and disposal of this product, contact your local government or household waste disposal service.

This product contains batteries. If there is a legal regulation in your country regarding the disposal of batteries, the batteries must not be disposed of in household waste. Consult your local regulations for the disposal of batteries. By disposing of this product in accordance with the regulations, you are protecting the environment and the health of those around you from negative consequences.

DECLARATION OF CONFORMITY

**Manufacturer:**

Chal-Tec GmbH, Wallstraße 16, 10179 Berlin, Germany.

Importer for Great Britain:

Berlin Brands Group UK Ltd

PO Box 1145

Oxford, OX1 9UW

United Kingdom

Chal-Tec GmbH hereby declares that the radio system type Beachboy complies with Directive 2014/53/EU. The full text of the EU declaration of conformity is available at the following internet address: use.berlin/10012065

Cher client, chère cliente,

Toutes nos félicitations pour l'acquisition de ce nouvel appareil. Lisez attentivement les indications suivantes et suivez-les pour éviter d'éventuels dommages. Nous ne saurions être tenus pour responsables des dommages dus au non-respect des consignes et à la mauvaise utilisation de l'appareil. Scannez le QR-Code pour obtenir la dernière version du mode d'emploi ainsi que d'autres informations concernant le produit :

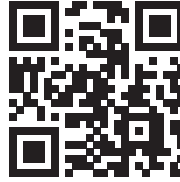

SOMMAIRE

Consignes de sécurité 22
Nettoyage et entretien 23
Aperçu de l'appareil 24
Utilisation 25
Informations sur le recyclage 28
Déclaration de conformité 28

FICHE TECHNIQUE

Numéro d'article	10021562, 10021563, 10021564
Fréquence de BT	2402-2480 MHz

CONSIGNES DE SÉCURITÉ

Consignes générales

- **Foudre** - Si vous prévoyez de ne pas utiliser l'appareil pendant une longue période ou en cas d'orage, retirez la fiche de la prise ou débranchez l'antenne de l'appareil. Cela empêchera la foudre et les surtensions d'endommager le produit.
- **Surcharge** - Ne surchargez pas les prises électriques, les rallonges ou les prises électriques intégrées car cela pourrait provoquer un incendie ou une électrocution.
- **Corps étrangers et liquides** - Ne glissez jamais d'objets de quelque sorte que ce soit à travers les ouvertures de l'appareil, car ils pourraient entrer en contact avec des points à la tension dangereuse ou court-circuiter des pièces, ce qui pourrait provoquer un incendie ou une électrocution. Ne renversez jamais de liquides de quelque sorte que ce soit sur l'appareil.
- **Réparations et maintenance** - Ne tentez pas de réparer ce produit vous-même car vous vous exposeriez à des tensions dangereuses ou à d'autres risques en ouvrant ou en retirant les couvercles. Confiez toute la maintenance à un personnel qualifié.
- **Dégâts nécessitant l'intervention d'un professionnel** - Débranchez la fiche d'alimentation de la prise et consultez un spécialiste qualifié si l'un des cas suivants se produit :
 - a) Si le câble d'alimentation ou la prise est endommagé.
 - b) Si du liquide a été renversé ou si des objets sont tombés sur le produit.
 - c) Si le produit a été exposé à la pluie ou à l'eau.
 - d) Si le produit a fait une chute ou a été endommagé.
 - e) Si les performances du produit sont nettement réduites.
- **Pièces de rechange** - Si des pièces de rechange sont nécessaires, assurez-vous que l'entreprise qui remplace les pièces n'utilise que des pièces de rechange fournies par le fabricant ou qui ont les mêmes caractéristiques que la pièce d'origine. Le remplacement non autorisé peut entraîner un incendie, un choc électrique ou d'autres dangers.
- **Chaleur** - Ne placez pas l'appareil à proximité de sources de chaleur telles que des radiateurs, des grilles de chauffage, des fours ou d'autres produits (y compris les amplificateurs).

Remarque : les enfants à partir de 8 ans et les personnes souffrant de handicaps mentaux, sensoriels et physiques ne peuvent utiliser l'appareil que s'ils ont été parfaitement familiarisés avec les fonctions et les précautions de sécurité par une personne responsable et s'ils comprennent les risques associés.

NETTOYAGE ET ENTRETIEN

- Utilisez un chiffon doux pour nettoyer la surface de l'enceinte. N'utilisez pas de tampons à récurer, de produits à récurer ou de produits agressifs pour le nettoyage.
- Si l'enceinte ne fonctionne pas correctement pendant un orage, débranchez-la de la prise de courant et rebranchez-la après une minute.
- Ne laissez pas pénétrer de petits objets ou de liquides dans l'enceinte.
- Si vous trouvez de petits objets ou un liquide à l'intérieur de l'enceinte et que de la fumée ou une odeur s'en dégage, débranchez immédiatement l'enceinte du secteur et contactez une entreprise spécialisée pour une inspection et une réparation.

APERÇU DE L'APPAREIL

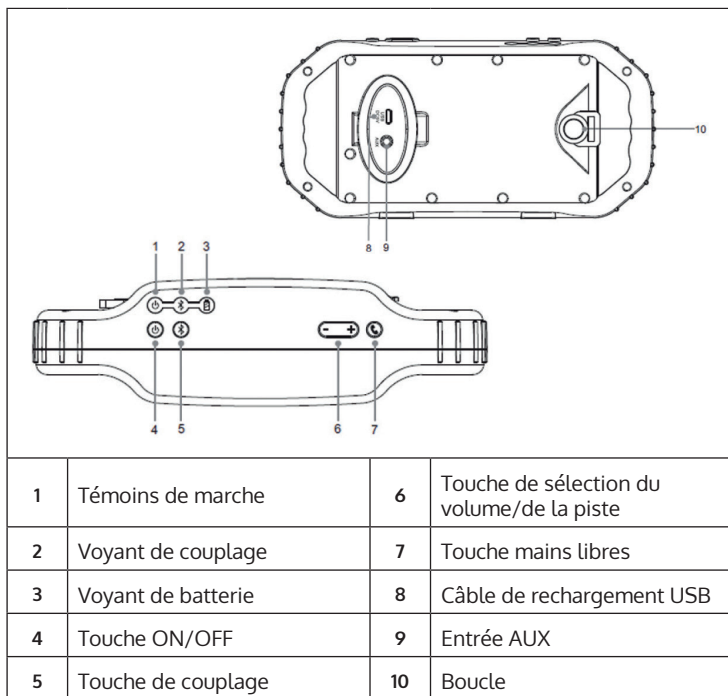

UTILISATION

Port de chargement USB et entrée AUX

Le port de charge USB et l'entrée AUX se trouvent sous le capuchon. Retirez le capuchon pour accéder aux connecteurs.

Remarque : si le capuchon n'est pas bien remis en place, l'appareil n'est pas étanche.

Le capuchon n'est correctement remis en place que lorsque sa partie supérieure est alignée avec le boîtier. Le joint noir autour du capuchon ne doit plus être visible.

Pour recharger l'appareil

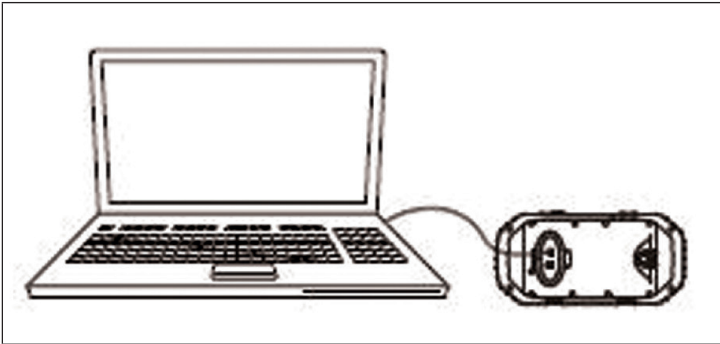

Rechargez la batterie intégrée en connectant le Poolboy à votre PC par câble USB (fourni).

Remarque : le PC ne doit pas être en mode veille.

Voyant de batterie	
État	Affichage
Éteint	Voyants éteints
Batterie en charge	Voyant rouge
Batterie complètement chargée	Voyants éteints

Coupler Poolboy avec un appareil BT

1. Appuyez sur la touche ON/OFF et maintenez-la pour allumer le Poolboy. Le voyant de fonctionnement s'allume en vert.
2. Appuyez sur la touche de couplage pour envoyer un signal Bluetooth. Le voyant de couplage clignote en bleu. L'appareil est maintenant prêt à être couplé.
3. Sur l'appareil Bluetooth que vous souhaitez connecter au Poolboy, sélectionnez l'appareil « Poolboy » dans les paramètres Bluetooth.
4. Lorsque le couplage et la connexion ont été réalisés avec succès, le voyant de couplage s'allume en continu et un signal sonore est émis par Poolboy.

Une fois que les appareils ont été couplés, le couplage est maintenu jusqu'à ce qu'il soit annulé manuellement. En cas de problèmes de connexion, appuyez sur la touche de couplage pour le rétablir

Écouter de la musique sans fil

1. Suivez les instructions de la section « Couplage avec un appareil Bluetooth »
2. Sur l'appareil Bluetooth connecté, sélectionnez le titre à lire.
3. Lire le titre sur l'appareil.
4. Le titre lu est maintenant reproduit par l'enceinte du Poolboy.

Réglage du volume et sélection des pistes

- Maintenez [-] pour réduire le volume ou appuyez brièvement pour passer au titre précédent.
- Maintenez [+] pour augmenter le volume ou appuyez brièvement pour passer au titre suivant.

Micro et dispositif mains libres

1. Le micro se trouve en bas à gauche sur la face avant et est conçu pour être utilisé comme un dispositif mains libres.
2. En cas d'appel entrant, une sonnerie retentit dans l'enceinte.
3. Appuyez sur la touche mains libres pour prendre l'appel ou utilisez pour cela les commandes de votre téléphone.
4. Vous entendez maintenant votre interlocuteur par le Poolboy.
5. Appuyez sur la touche mains libres pour terminer l'appel ou utilisez pour cela les commandes de votre téléphone.

L'entrée AUX 3,5 mm

1. Retirez le capuchon.
2. Connectez l'entrée AUX à la sortie casque de votre lecteur MP3 ou à la sortie de n'importe quelle source audio à l'aide d'un câble jack 3,5 mm.
3. Allumez le Poolboy à l'aide de l'interrupteur ON/OFF.
4. La musique diffusée par l'appareil connecté est désormais audible depuis le Poolboy.

Remarque : la musique diffusée par un appareil connecté par Bluetooth est interrompue dès qu'un câble est inséré dans l'entrée AUX.

La bandoulière

Une bandoulière amovible est fournie avec le Poolboy et aide à ne pas perdre le capuchon. Fixez une extrémité à la boucle en nylon du capuchon et l'autre extrémité à la poignée.

INFORMATIONS SUR LE RECYCLAGE



Si la mise en rebut des appareils électriques et électroniques est réglementée dans votre pays, ce symbole sur le produit ou sur l'emballage indique qu'il ne doit pas être éliminé avec les ordures ménagères. Vous devez l'acheminer vers un point de collecte pour le recyclage des appareils électriques et électroniques. En respectant des règles de recyclage, vous protégez l'environnement et la santé de vos semblables des conséquences négatives. Pour plus d'informations sur le recyclage et l'élimination de ce produit, contactez votre autorité locale ou votre service d'élimination des déchets ménagers.

Ce produit contient des piles. S'il existe une réglementation légale pour l'élimination des piles dans votre pays, ne les jetez pas avec les ordures ménagères. Renseignez-vous sur les réglementations locales concernant la mise au rebut des piles. En respectant des règles de recyclage, vous protégez l'environnement et la santé de vos semblables des conséquences négatives.

DÉCLARATION DE CONFORMITÉ

**Fabricant :**

Chal-Tec GmbH, Wallstraße 16, 10179 Berlin, Allemagne.

Importateur pour la Grande Bretagne :

Berlin Brands Group UK Ltd
PO Box 1145
Oxford, OX1 9UW
United Kingdom

Chal-Tec GmbH déclare par la présente que l'équipement radio de type Beachboy est conforme à la directive 2014/53/UE. Le texte intégral de la déclaration de conformité UE est disponible à l'adresse Internet suivante : use.berlin/10012065

Estimado cliente:

Le felicitamos por la adquisición de este producto. Lea atentamente el siguiente manual y siga cuidadosamente las instrucciones de uso con el fin de evitar posibles daños. La empresa no se responsabiliza de los daños ocasionados por un uso indebido del producto o por haber desatendido las indicaciones de seguridad. Escanee el siguiente código QR para obtener acceso al manual de usuario más reciente y otra información sobre el producto.



ÍNDICE

Indicaciones de seguridad	30
Limpieza y cuidado	31
Descripción general del aparato	32
Funcionamiento	33
Indicaciones sobre la retirada del aparato	36
Declaración de conformidad	36

DDATOS TÉCNICOS

Número del artículo	10021562, 10021563, 10021564
Frecuencia BT	2402-2480 MHz

INDICACIONES DE SEGURIDAD

Indicaciones generales

- **Rayos**- Si no va a utilizar la unidad durante un período prolongado de tiempo, o si hay rayos, desenchufe la unidad de la toma de corriente y desconecte el conector de la antena. Esto evitará que el producto resulte dañado por los rayos y las subidas de tensión.
- **Sobrecarga** - No sobrecargue las tomas de corriente, cables alargadores o tomas de corriente integradas para evitar el riesgo de un incendio o una descarga eléctrica.
- **Objetos extraños y entrada de líquido** - No introduzca objetos de ningún tipo en las ranuras del aparato, ya que podría tocar elementos con voltajes peligrosos o piezas salientes que podrían causar un incendio o una descarga eléctrica. No derrame líquido de ningún tipo sobre el aparato.
- **Reparación y mantenimiento** - No intente reparar el aparato usted mismo, ya que si abre o retira las cubiertas, podría provocar una tensión peligrosa u otro riesgo. Contacte con un servicio técnico para su reparación.
- **Daños que requieren una reparación** - Desconecte el enchufe de la toma de corriente y póngase en contacto con un servicio técnico cualificado si:
 - a) El cable de alimentación o el enchufe está dañado.
 - b) Se ha derramado líquido o se ha caído un objeto en el interior del aparato.
 - c) El aparato ha estado expuesto a la lluvia o agua.
 - d) Se ha dejado caer el aparato o está dañado.
 - e) El rendimiento del aparato ha disminuido considerablemente.
- **Piezas de repuesto** - Cuando se necesiten piezas de repuesto, asegúrese de que el taller que las sustituya utilice únicamente piezas de repuesto aprobadas por el fabricante o que tengan las mismas características que la pieza original. Las sustituciones no autorizadas pueden provocar incendios, descargas eléctricas u otros peligros.
- **Calor** - No lo instale cerca de fuentes de calor como radiadores, registros de calor, estufas u otros productos (incluyendo amplificadores).

Nota: los niños a partir de 8 años y las personas con discapacidades mentales, sensoriales o físicas no deben utilizar este aparato a menos que una persona responsable de su seguridad les haya dado a conocer el funcionamiento y las precauciones de seguridad y comprendan los peligros que conlleva.

LIMPIEZA Y CUIDADO

- Utilice un paño suave para limpiar la superficie de los altavoces. No utilice esponjas abrasivas, productos abrasivos ni limpiadores potentes para la limpieza.
- Si el altavoz no funciona correctamente durante una tormenta, desconecte el enchufe de la toma de corriente y vuelva a enchufarlo transcurrido un minuto.
- No permita que entren objetos pequeños o líquidos en el altavoz.
- Si algún objeto o líquido se introduce en el interior de los altavoces y se ocasionan olores o humo, desconecte inmediatamente el altavoz de la red eléctrica y contacte con un servicio técnico para someterlo a una revisión y reparación.

DESCRIPCIÓN GENERAL DEL APARATO

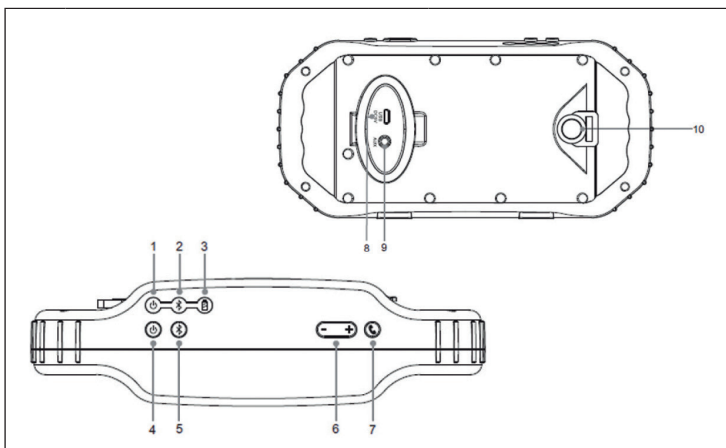

1	Luz de funcionamiento	6	Botón de selección de volumen/pista
2	Luz de acoplamiento	7	Llave de manos libres
3	Luz de la batería	8	Conexión de carga USB
4	Botón ON/OFF	9	Entrada AUX
5	Botón de emparejamiento	10	Bucle

FUNCIONAMIENTO

Puerto de carga USB y entrada AUX

El puerto de carga USB y la entrada AUX se encuentran debajo de la tapa. Retire la tapa para acceder a las conexiones.

Nota: si el tapón no se ha colocado firmemente, la unidad no es impermeable.

El tapón sólo se reinserta correctamente cuando su parte superior está en línea con la carcasa. El sello negro alrededor del tapón ya no debe ser visible.

Cargar el aparato

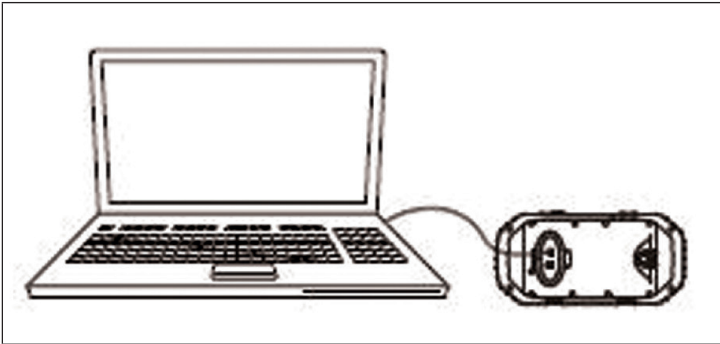

Cargue la batería integrada conectando el Poolboy al PC mediante un cable USB (incluido en el suministro).

Nota: El PC no debe estar en modo de reposo.

Luz de la batería	
Estado	Indicador
La lámpara está apagada.	Luminaria apagada
Cargas de la batería	Luz roja
Batería completamente cargada	Luminaria apagada

Emparejar el Poolboy con un dispositivo BT

1. Mantenga pulsado el botón ON/OFF para encender el Poolboy. La luz de funcionamiento será verde.
2. Pulse el botón de emparejamiento para enviar una señal Bluetooth. La luz de emparejamiento parpadeará en azul. El dispositivo está listo para el emparejamiento.
3. En el dispositivo Bluetooth que desea conectar al Poolboy, seleccione el dispositivo "Poolboy" en la configuración de Bluetooth.
4. Cuando el emparejamiento y la conexión se han establecido con éxito, la luz de emparejamiento se enciende de forma continua y el Poolboy emite un tono de señal.

Una vez emparejadas las unidades, el emparejamiento se mantiene hasta que se cancela manualmente. En caso de problemas de conexión, pulse el botón de emparejamiento para repetir el emparejamiento

Reproducir música de forma inalámbrica

1. Siga las instrucciones del apartado "Emparejamiento con un dispositivo Bluetooth"
2. En el dispositivo Bluetooth conectado, seleccione la pista que desea reproducir.
3. Reproduce la pista a través de la unidad.
4. El título que se está reproduciendo se oye ahora por el altavoz del Poolboy.

Control de volumen y selección de pista

- Mantén pulsado [-] para bajar el volumen o pulsa brevemente para ir a la pista anterior.
- Mantén pulsado [+] para aumentar el volumen o pulsa brevemente para ir a la pista posterior.

Micrófono y manos libres

1. El micrófono está situado en la parte inferior izquierda del frontal y está diseñado para ser utilizado como dispositivo de manos libres.
2. Para las llamadas entrantes, suena un tono de llamada por el altavoz.
3. Pulsa la tecla de manos libres para responder a la llamada o utiliza los controles del teléfono para hacerlo.
4. Ahora puedes escuchar a la persona con la que estás hablando a través de Poolboy.
5. Pulsa la tecla de manos libres para terminar la llamada o utiliza los controles del teléfono para hacerlo.

La entrada AUX de 3,5 mm

1. Retire la tapa.
2. Conecta la entrada AUX a la salida de auriculares de tu reproductor de MP3 o a la salida de cualquier fuente de audio mediante un cable jack de 3,5 mm.
3. Encienda el Poolboy con el botón on/off.
4. La música que se reproduce a través del dispositivo conectado se puede escuchar ahora desde el Poolboy.

Nota: La música reproducida a través de un dispositivo conectado por Bluetooth se interrumpirá en cuanto se enchufe un cable en la entrada AUX.

La correa de transporte

Con el Poolboy se incluye una correa de transporte extraíble para evitar que se pierda el gorro. Fije un extremo al bucle de nylon de la tapa y el otro extremo al mango.

INDICACIONES SOBRE LA RETIRADA DEL APARATO



Si en su país existe una disposición legal relativa a la eliminación de aparatos eléctricos y electrónicos, este símbolo estampado en el producto o en el embalaje advierte de que no debe eliminarse como residuo doméstico. En lugar de ello, debe depositarse en un punto de recogida de reciclaje de aparatos eléctricos y electrónicos. Una retirada de aparatos conforme a las leyes contribuye a proteger el medio ambiente y a las personas a su alrededor frente a posibles consecuencias perjudiciales para la salud. Para obtener información más detallada sobre el reciclaje de este producto, póngase en contacto con su ayuntamiento o con el servicio de eliminación de residuos domésticos.

Este producto contiene baterías. Si en su país existe una normativa para la eliminación de baterías, estas no deben ser arrojadas al cubo de la basura común. Infórmese sobre la legislación de su país que regula la retirada y eliminación de las pilas y baterías. La retirada y eliminación de pilas conforme a la ley protege el medio ambiente y a las personas frente a posibles riesgos para la salud.

DECLARACIÓN DE CONFORMIDAD



IMPORTADOR:

Chal-Tec GmbH, Wallstraße 16, 10179 Berlín, Alemania.

Importador para el Reino Unido:

Berlin Brands Group UK Ltd

PO Box 1145

Oxford, OX1 9UW

Reino Unido

Por la presente, Chal-Tec GmbH declara que el equipo de radio tipo Beachboy cumple con la Directiva 2014/53/UE. El texto completo de la declaración de conformidad de la UE está disponible en la siguiente dirección de Internet: use.berlin/10012065

Gentile cliente,

La ringraziamo per l'acquisto del dispositivo. La preghiamo di leggere attentamente le seguenti indicazioni e di seguirle per prevenire eventuali danni. Non ci assumiamo alcuna responsabilità per danni scaturiti da una mancata osservanza delle indicazioni relative alla sicurezza e da un uso improprio del dispositivo. Scansionare il codice QR seguente per accedere al manuale d'uso più attuale e ricevere informazioni sul prodotto.



INDICE

Avvertenze di sicurezza	38
Pulizia e manutenzione	39
Descrizione del dispositivo	40
Utilizzo	41
Avviso di smaltimento	44
Dichiarazione di conformità	44

DATI TECNICI

Numero articolo	10021562, 10021563, 10021564
Frequenza BT	2402-2480 MHz

AVVERTENZE DI SICUREZZA

Avvertenze generiche

- **Colpo di fulmine** - Se non si usa più il dispositivo o se ci sono temporali, staccare la spina dalla presa elettrica e scollegare il dispositivo dall'antenna. In questo modo si evitano danni al prodotto dovuti a colpi di fulmine e sovratensione.
- **Sovraccarico** - Non sovraccaricare prese elettriche, prolunghe o prese elettriche integrate, altrimenti possono risultare incendi o scosse elettriche.
- **Penetrazione di corpi estranei e liquidi** - Non inserire oggetti di alcun tipo nelle aperture del dispositivo, in quanto potrebbero entrare in contatto con pericolosi punti di tensione o causare il cortocircuito di alcuni componenti, con il conseguente rischio di incendi o scosse elettriche. Non versare mai liquidi sul dispositivo.
- **Riparazione e manutenzione** - Non cercare di realizzare autonomamente opere di manutenzione sul dispositivo, in quanto l'apertura o la rimozione della copertura possono esporre a tensioni pericolose o altri rischi. Lasciare che tutte le opere di manutenzione siano realizzate da personale di assistenza qualificato.
- **Danni che richiedono l'intervento del servizio di assistenza** - Staccare la spina dalla presa elettrica e rivolgersi a un'azienda tecnica qualificata nelle seguenti situazioni:
 - a) Se cavo di alimentazione o spina sono danneggiati.
 - b) Se sono stati versati liquidi o sono caduti oggetti sul dispositivo.
 - c) Se il prodotto è stato esposto a pioggia o acqua.
 - d) Se il prodotto è caduto o è danneggiato.
 - e) Se il prodotto presenta prestazioni sensibilmente ridotte.
- **Pezzi di ricambio** - Se sono necessari pezzi di ricambio, assicurarsi che l'azienda tecnica responsabile della sostituzione utilizzi solo pezzi di ricambio autorizzati dal produttore o che presentano le stesse caratteristiche dei componenti originali. Una sostituzione non autorizzata può causare incendi, scosse elettriche o altri pericoli.
- **Calore** - Non posizionare il dispositivo vicino a fonti di calore, come termosifoni, batterie di riscaldamento, forni e altri prodotti (inclusi amplificatori).

Nota: i bambini a partire da 8 anni e le persone con limitate capacità fisiche, psichiche e sensoriali possono utilizzare il dispositivo solo se sono stati istruiti sulle modalità d'uso e sulle procedure di sicurezza da una persona responsabile della loro supervisione e comprendono i rischi associati.

PULIZIA E MANUTENZIONE

- Utilizzare un panno morbido per pulire la superficie dell'altoparlante. Non ricorrere a pagliette, prodotti abrasivi o detergenti aggressivi.
- Se l'altoparlante non funziona bene durante un temporale, togliere la spina dalla presa elettrica e reinsertirla dopo circa un minuto.
- Non lasciare che oggetti piccoli o liquidi penetrino nell'altoparlante.
- Se si dovessero trovare oggetti piccoli o del liquido all'interno dell'altoparlante e c'è del fumo o si sente uno strano odore, staccare subito l'altoparlante dalla rete elettrica e rivolgersi a un'azienda specializzata per la riparazione e la verifica.

DESCRIZIONE DEL DISPOSITIVO

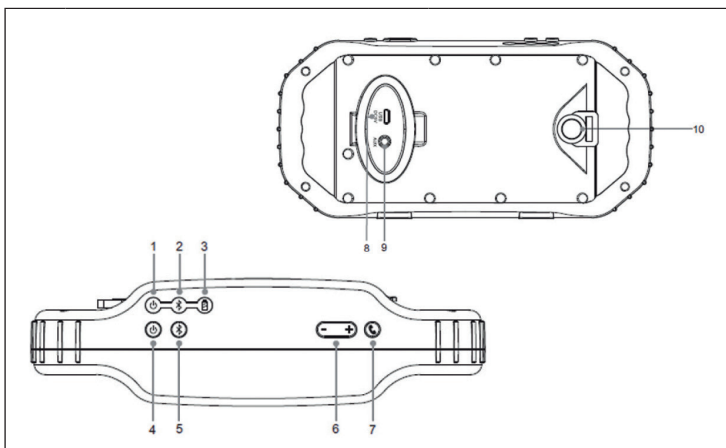

1	Spie di funzionamento	6	Tasto per regolare il volume/ scegliere la traccia
2	Spia di accoppiamento	7	Tasto vivavoce
3	Spia della batteria	8	Connessione di carica USB
4	Tasto ON/OFF	9	Ingresso AUX
5	Tasto di accoppiamento	10	Attacco per la cinghia

UTILIZZO

Connessione di carica USB e ingresso AUX

La connessione di carica USB e l'ingresso AUX si trovano sotto la copertura. Rimuoverla per accedere alle connessioni.

Nota: se la copertura non è stata posizionata correttamente, il dispositivo non è impermeabile.

La copertura è posizionata correttamente solo quando il suo lato superiore è in linea con l'alloggiamento. La guarnizione nera intorno alla copertura non deve più essere visibile.

Caricare il dispositivo

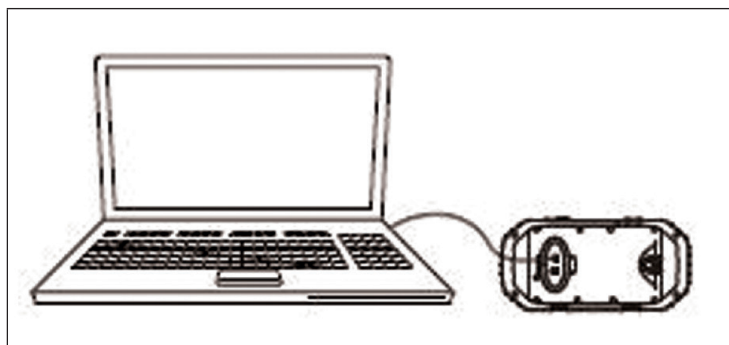

Caricare la batteria integrata collegando Poolboy al PC con il cavo USB (incluso in consegna).

Nota: il PC non deve essere in modalità standby.

Spia della batteria	
Stato	Indicazione
Spento	Spia spenta
Batteria in carica	Spia rossa
Batteria completamente carica	Spia spenta

Accoppiamento di Poolboy con un dispositivo BT

1. Tenere premuto il tasto ON/OFF per accendere Poolboy. La spia di funzionamento diventerà verde.
2. Premere il tasto di accoppiamento per inviare un segnale Bluetooth. La spia di accoppiamento lampeggerà in blu. Il dispositivo è ora pronto per l'accoppiamento.
3. Scegliere "Poolboy" nelle impostazioni Bluetooth del dispositivo da collegare.
4. Quando l'accoppiamento e la connessione sono stati stabiliti con successo, la spia di accoppiamento resta illuminata e Poolboy emette un segnale acustico.

Una volta collegati i dispositivi, l'accoppiamento viene mantenuto finché non viene annullato manualmente. In caso di problemi di connessione, premere il tasto di accoppiamento per ripetere la procedura.

Riprodurre musica senza fili

1. Seguire le istruzioni nella sezione "Accoppiamento con un dispositivo Bluetooth"
2. Selezionare il brano da riprodurre sul dispositivo Bluetooth collegato.
3. Riprodurre la traccia dal dispositivo.
4. Il titolo riprodotto può ora essere ascoltato dall'altoparlante di Poolboy.

Controllo del volume e selezione delle tracce

- Tenere premuto [-] per diminuire il volume o premerlo brevemente per passare alla traccia precedente.
- Tenere premuto [+] per aumentare il volume o premerlo brevemente per passare alla traccia successiva.

Microfono e vivavoce

1. Il microfono si trova in basso a sinistra sul lato anteriore ed è progettato per essere usato come un dispositivo vivavoce.
2. Per le chiamate in arrivo, viene emessa una suoneria dall'altoparlante.
3. Premere il tasto vivavoce per rispondere alla chiamata o usare i comandi del telefono.
4. Ora è possibile sentire la voce tramite Poolboy.
5. Premere il tasto vivavoce per terminare la chiamata o usare i comandi del telefono.

L'ingresso AUX da 3,5 mm

1. Togliere la copertura.
2. Collegare l'ingresso AUX all'uscita delle cuffie del lettore MP3 o all'uscita di qualsiasi sorgente audio utilizzando un cavo jack da 3,5 mm.
3. Accendere Poolboy con il tasto ON/OFF.
4. La musica riprodotta dal dispositivo collegato può ora essere ascoltata tramite Poolboy.

Nota: la musica riprodotta da un dispositivo collegato via Bluetooth sarà interrotta non appena viene inserito un cavo nell'ingresso AUX.

La cinghia di trasporto

Con Poolboy è inclusa una cinghia di trasporto rimovibile per evitare di perdere la copertura. Fissare un'estremità all'attacco di nylon della copertura e l'altra estremità all'impugnatura.

AVVISO DI SMALTIMENTO



Se nel tuo Paese sono vigenti regolamenti legislativi relativi allo smaltimento di dispositivi elettrici ed elettronici, questo simbolo sul prodotto o sull'imballaggio indica che non è consentito smaltire questo prodotto insieme ai rifiuti domestici. Il dispositivo deve invece essere portato in un centro di raccolta per il riciclaggio di dispositivi elettrici ed elettronici. Lo smaltimento conforme tutela l'ambiente e salvaguarda la salute del prossimo da conseguenze negative. Informazioni riguardanti il riciclaggio e lo smaltimento di questo prodotto sono disponibili presso l'amministrazione locale o il servizio di smaltimento dei rifiuti.

Questo prodotto contiene batterie. Se nel tuo Paese esistono regolamenti legislativi per lo smaltimento di batterie, queste non possono essere smaltite insieme ai rifiuti domestici. Informarsi in relazione alle normative locali sullo smaltimento di batterie. Lo smaltimento conforme tutela l'ambiente e salvaguarda la salute del prossimo da conseguenze negative.

DICHIARAZIONE DI CONFORMITÀ



Produttore:

Chal-Tec GmbH, Wallstraße 16, 10179 Berlino, Germania.

Importatore per la Gran Bretagna:

Berlin Brands Group UK Ltd
PO Box 1145
Oxford, OX1 9UW
United Kingdom

Con la presente, Chal-Tec GmbH dichiara l'impianto radio Beachboy conforme alla direttiva 2014/53/UE. Il testo completo della dichiarazione di conformità UE è disponibile al seguente indirizzo Internet: ue.berlin/10012065

