

KLARSTEIN NIELSTRE
TEIN NIELSTRE KLAR
KLARSTEIN NIELSTRE
TEIN NIELSTRE KLAR
KLARSTEIN NIELSTRE
TEIN NIELSTRE KLAR
KLARSTEIN NIELSTRE

KLARSTEIN

Bellevin 18 Uno

Weinkühlschrank

Wine Cooler

Vinoteca

Cave à vin

Frigorifero per vino

Wijnkoelkast

Chladnička na víno

10021698

Sehr geehrter Kunde,

wir gratulieren Ihnen zum Erwerb Ihres Gerätes. Lesen Sie die folgenden Hinweise sorgfältig durch und befolgen Sie diese, um möglichen Schäden vorzubeugen. Für Schäden, die durch Missachtung der Hinweise und unsachgemäßen Gebrauch entstehen, übernehmen wir keine Haftung.

INHALTSVERZEICHNIS

Sicherheitshinweise	4
Geräteübersicht	6
Inbetriebnahme und Bedienung	7
Fehlerbehebung	7
Hinweise zur Entsorgung	8
Hilfe und Kontakt	8
Konformitätserklärung	8

TECHNISCHE DATEN

Artikelnummer	10021698
Stromversorgung	220-240 V ~ 50-60 Hz
Leistung	70 W
Volumen	52 L
Temperaturbereich	11-18 °C
Abmessungen (B x T x H)	345 x 490 x 660 mm

SICHERHEITSHINWEISE

- Prüfen Sie vor der Benutzung die Spannung auf der Geräteplakette. Schließen Sie das Gerät nur an Steckdosen an, die der Spannung des Geräts entsprechen.
- Kinder ab 8 Jahren, physisch und körperlich eingeschränkte Menschen dürfen das Gerät nur benutzen, wenn sie vorher von einer für Sie verantwortlichen Aufsichtsperson ausführlich mit den Funktionen und den Sicherheitsvorkehrungen vertraut gemacht wurden. Achten Sie darauf, dass Kinder nicht mit dem Gerät spielen. Die Reinigung darf von Kindern nur unter Aufsicht durchgeführt werden.
- Achten Sie darauf, dass die ventilationsöffnung frei sind und reinigen Sie sie regelmäßig.
- Benutzen Sie keine mechanischen Geräte, um den Abtau-Prozess zu beschleunigen.
- Stellen Sie keine elektrischen Geräte, z. B. Eismaschinen in den Kühlschrank.
- Achten Sie darauf, den Kühlmittel-Kreislauf nicht zu beschädigen.
- Falls das Netzkabel oder der Stecker beschädigt sind, müssen sie vom Hersteller, einem autorisierten Fachbetrieb oder einer ähnlich qualifizierten Person ersetzt werden.
- Überprüfen Sie das Netzkabel regelmäßig auf Schäden. Benutzen Sie das Gerät nicht mit beschädigtem Netzkabel.
- Fassen Sie das Gerät, den Stecker und das Netzkabel nicht mit nassen Händen an.
- Verwenden Sie nach Möglichkeit kein Verlängerungskabel Falls Sie doch eines verwenden, achten Sie darauf, dass der Amperewerte des angeschlossenen Geräts den maximalen Amperewert des Netzkabels nicht überschreitet.
- Lassen Sie um das Gerät herum mindestens 5 cm Platz zu den Seiten und 10 cm Platz nach hinten, damit die Luft ausreichend zirkulieren kann.
- Stellen Sie keine heißen Lebensmittel in das Gerät. Lassen Sie sie erst auf Zimmertemperatur abkühlen.
- Schließen Sie die Tür möglichst schnell nachdem Sie Lebensmittel hinzugeben, damit die Kälte nicht entweicht.
- Stellen Sie das Gerät auf einen festen, ebenen Untergrund. Stellen Sie es nicht auf einen weichen Untergrund, z. B. einen Teppich.
- Stellen Sie keine Gegenstände auf das Gerät.
- Lagern sie keine entzündlichen oder explosiven Substanzen im Gerät.
- Benutzen Sie das Gerät nicht im Freien.
- Ziehen sie den Stecker nicht am Kabel aus der Steckdose, sondern halten Sie ihn beim Abziehen mit der Hand fest.
- Achten Sie darauf, dass das Netzkabel keine heißen Oberflächen berührt.
- Schließen Sie das Gerät nur an geerdete Steckdosen an.
- Schließen Sie das Gerät nicht an Steckdosen, an die bereits andere Küchengeräte angeschlossen sind.
- Tauen Sie das Gefrierfach regelmäßig ab.
- Wenn der Kühlschrank ausgeht, ausfällt oder ausgeschaltet wird, warten Sie 5 Minuten bevor Sie ihn wieder einschalten, andernfalls könnte der Kompressor Schaden nehmen.

Dieses Gerät enthält das Kältemittel Isobutan (R600a), ein Naturgas mit hoher Umweltverträglichkeit, aber brennbar. Obwohl es brennbar ist, schädigt es nicht die Ozonschicht und verstärkt nicht den Treibhauseffekt. Die Verwendung dieses Kältemittels führt zu einer etwas höheren Geräusentwicklung des Gerätes. Zusätzlich zum Kompressorgeräusch können Sie den Fluss des Kältemittels hören. Dies ist unvermeidlich und hat keine negative Wirkung auf die Leistung des Gerätes. Seien Sie während des Transports vorsichtig, so dass der Kältemittelkreislauf nicht beschädigt wird. Kältemittellecks können die Augen reizen.

Besondere Hinweise

- Achten Sie bei der Positionierung des Gerätes darauf, dass das Netzkabel nicht eingeklemmt oder beschädigt wird.
- Achten Sie darauf, dass sich keine Mehrfachsteckdosen oder Netzteile auf der Rückseite des Geräts befinden.

Um eine Kontamination von Lebensmitteln zu vermeiden, beachten Sie bitte die folgenden Anweisungen:

- Ein längeres Öffnen der Tür kann zu einem deutlichen Temperaturanstieg in den Fächern des Gerätes führen.



WARNUNG

Achten Sie bei Gebrauch, Wartung und Entsorgung des Gerätes auf das linke Symbol, das sich auf der Rückseite oder am Kompressor des Gerätes befindet. Dieses Symbol warnt vor möglichen Bränden. In den Kältemittelleitungen und im Kompressor befinden sich brennbare Stoffe. Halten Sie das Gerät bei Gebrauch, Wartung und Entsorgung von Feuerquellen fern.

GERÄTEÜBERSICHT

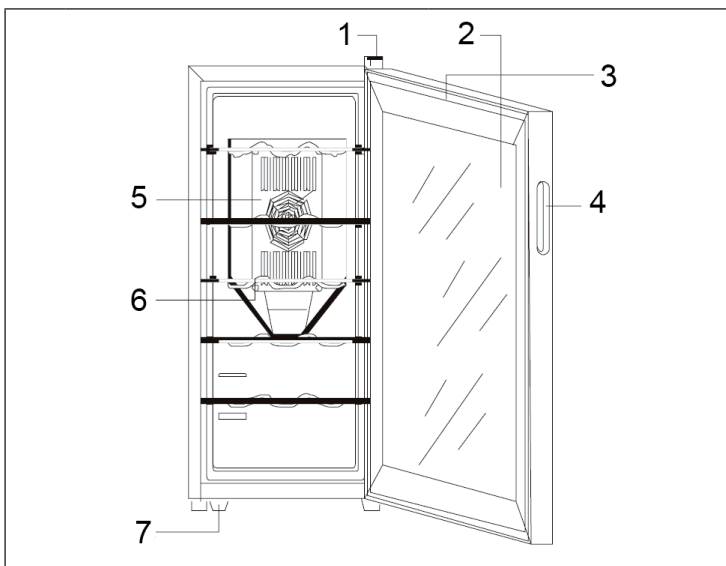

1	Türangel	5	Rahmen
2	Tür	6	Licht
3	Dichtung	7	Fuß
4	Griff		

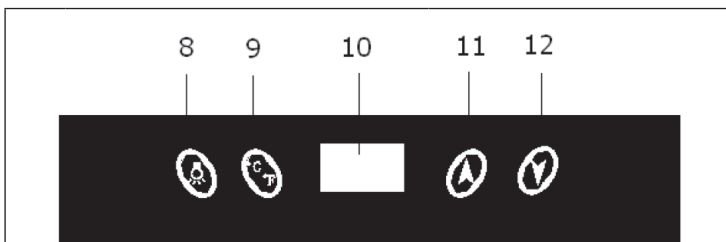

8	Licht	11	Temperatur hoch
9	°C/°F Umstellung	12	Temperatur runter
10	Display		

INBETRIEBNAHME UND BEDIENUNG

- Die Temperatur lässt sich zwischen 11 - 18 °C einstellen.
- Sobald Sie den Stecker in die Steckdose gesteckt haben, beginnt das Kühlsystem zu arbeiten.
- Die Temperatur lässt sich über die Pfeiltasten einstellen.
- Ist die Innentemperatur höher als eingestellt, arbeitet das Kühlsystem. Liegt die Temperatur unter dem eingestellten Wert, stoppt es, bis die Innentemperatur auf den eingestellten Wert gestiegen ist. Steigt die Temperatur dann wieder über dem Sollwert, beginnt das System wieder zu arbeiten.
- Das Licht können Sie über die Licht-Taste einschalten.
- Nach dem Einstellen der Temperatur zeigt das Display wieder die aktuelle Innentemperatur an.

FEHLERBEHEBUNG

Problem	Mögliche Ursache	Lösung
Keine Kühlfunktion	<ul style="list-style-type: none"> • keine Stromverbindung • Unterspannung • Sicherung kaputt 	<ul style="list-style-type: none"> • Stellen Sie eine Stromverbindung her. • Nutzen Sie eine Stromverbindung entsprechend der Geräteplakette. • Wechseln Sie die Sicherung.
Temperatur unzulänglich	<ul style="list-style-type: none"> • Gerät zu nahe an einer Hitzequelle aufgestellt • Unzureichende Belüftung • Ventilationsmechanismus arbeitet nicht • Tür offen und zu lange geöffnet gewesen 	<ul style="list-style-type: none"> • Stellen Sie das Gerät an einer geeigneteren Stelle auf. • Sorgen Sie für ausreichend Freiraum. • Informieren Sie einen Fachmann. • Passen Sie Ihre Nutzungsgewohnheiten an.
Geruch tritt aus	<ul style="list-style-type: none"> • Lebensmittel sind schlecht geworden. 	<ul style="list-style-type: none"> • Entfernen Sie die Lebensmittel oder packen Sie sie ein.
Frostbildung	<ul style="list-style-type: none"> • Lufttemperatur im Innenraum zu niedrig / Luftfeuchtigkeit zu hoch 	<ul style="list-style-type: none"> • Tauen Sie das Gerät ab. Trennen Sie das Gerät dazu vom Stromkreis und warten Sie bis das Eis vollkommen getaut ist. Trocknen Sie das Gerät aus.

HINWEISE ZUR ENTSORGUNG



Befindet sich die linke Abbildung (durchgestrichene Mülltonne auf Rädern) auf dem Produkt, gilt die Europäische Richtlinie 2012/19/EU. Diese Produkte dürfen nicht mit dem normalen Hausmüll entsorgt werden. Informieren Sie sich über die örtlichen Regelungen zur getrennten Sammlung elektrischer und elektronischer Gerätschaften. Richten Sie sich nach den örtlichen Regelungen und entsorgen Sie Altgeräte nicht über den Hausmüll. Durch die regelkonforme Entsorgung der Altgeräte werden Umwelt und die Gesundheit ihrer Mitmenschen vor möglichen negativen Konsequenzen geschützt. Materialrecycling hilft, den Verbrauch von Rohstoffen zu verringern.

HILFE UND KONTAKT

Chal-Tec GmbH
Wallstr.16
10179 Berlin
Deutschland

Wenn Sie Probleme mit dem Produkt oder Fragen zum Produkt haben, wenden Sie sich an unseren Kundendienst:

☎ **+49 (0) 30 - 408 173 810***

*zum Ortstarif aus dem Festnetz, aus dem Mobilfunknetz abweichend.

KONFORMITÄTSERKLÄRUNG

Hersteller:

Chal-Tec GmbH, Wallstraße 16, 10179 Berlin, Deutschland.



Dieses Produkt entspricht den folgenden Europäischen Richtlinien:

2014/30/EU (EMV)
2014/35/EU (LVD)
2011/65/EU (RoHS)
643/2009/EG (ErP)
1060/2010/EU (ErP)

Dear Customer,

Congratulations on purchasing this equipment. Please read this manual carefully and take care of the following hints to avoid damages. Any failure caused by ignoring the mentioned items and cautions mentioned in the instruction manual are not covered by our warranty and any liability.

CONTENT

Safety Instructions	10
Product Description	12
Use and Operation	13
Troubleshooting	13
Hints on Disposal	14
Help and Contact	14
Declaration of Conformity	14

TECHNICAL DATA

Item number	10021698
Power supply	220-240 V ~ 50-60 Hz
Power consumption	70 W
Capacity	52 L
Temperature range	11-18 °C
Dimensions (W x D x H)	345 x 490 x 660 mm

SAFETY INSTRUCTIONS

- Check that the voltage of the power supply in your home is the same as the voltage shown on the rating label of this product.
- This appliance can be used by children aged from 8 years and above and persons with reduced physical, sensory or mental capabilities or lack of experience and knowledge if they have been given supervision or instruction concerning use of the appliance in a safe way and understand the hazards involved. Children shall not play with the appliance. Cleaning and user maintenance shall not be made by children without supervision.
- Keep ventilation opening, in the appliance enclosure or in the built-in structure, clear of obstruction.
- Do not use mechanical devices or other means to accelerate the defrosting process, other than those recommended by the manufacturer.
- Do not use electrical appliances inside the food storage compartments of the appliance, unless they are of the type recommended by the manufacturer.
- Do not damage the refrigerant circuit.
- If the supply cord is damaged, it must be replaced by the manufacturer or its service agent or a similarly qualified person in order to avoid a hazard.
- It is recommended to check regularly the supply cord for any sign of possible deterioration, and the appliance should not be used if the cable is damaged.
- To avoid injury or death from electrical shock, do not operate the appliance with wet hands, while standing on a wet surface.
- It is not recommended to use this refrigerator with an extension cord or power board. Please ensure that the appliance is plugged directly into the electrical outlet.
- When positioning the appliance, ensure that there is at least a 5 cm clearance at the sides and a 10 cm clearance at the back as this is the main outlet for heat. This will allow for adequate ventilation.
- Do not place hot food or drink into the refrigerator before it cools down to room temperature.
- Close the door immediately after putting in any items so the inside temperature will not rise dramatically.
- Keep appliance away from any heat source or direct sunlight.
- To fix stably, the appliance must be placed on a flat and solid surface. It should not be laid on any soft material.
- Do not place any other appliance on top of the refrigerator, and do not wet it.
- Do not store something like ether, methanol, gasoline, which is easy to evaporate burn or explode.
- Do not use outdoors or in wet conditions.
- Never pull the cord to disconnect it from the outlet. Grasp the plug and pull it from the outlet.
- Keep the cord away from heated surfaces.
- This appliance has been incorporated with a grounded plug. Please ensure the wall outlet in your house is well earthed.
- Connect your refrigerator to an independent electrical socket and use a safe ground wire.
- Defrost the freezer at least once a month because too much frost may affect refrigeration.
- Turn on electricity only 5 minutes later after electricity goes off. Otherwise, the compressor may be damaged.

This appliance contains the coolant isobutane (R600a), a natural gas which is environmentally friendly. Although it is flammable, it does not damage the ozone layer and does not increase the greenhouse effect. The use of this coolant has, however, led to a slight increase in the noise level of the appliance. In addition to the noise of the compressor, you might be able to hear the coolant flowing around the system. This is unavoidable, and does not have any adverse effect on the performance of the appliance. Care must be taken during the transportation and setting up of the appliance that no parts of the cooling system are damaged. Leaking coolant can damage the eyes.

Special notes

- When positioning the unit, make sure that the power cord is not pinched or damaged.
- Make sure that there are no multiple sockets or power supplies on the back of the unit.

To avoid contamination of food, please follow the instructions below:

- A prolonged opening of the door can lead to a significant rise in temperature in the compartments of the appliance.



WARNING

When using, servicing and disposing of the unit, pay attention to the left symbol on the rear of the unit or on the compressor. This symbol warns of possible fires. There are flammable substances in the refrigerant lines and in the compressor. Keep the appliance away from sources of fire during use, maintenance and disposal.

PRODUCT DESCRIPTION

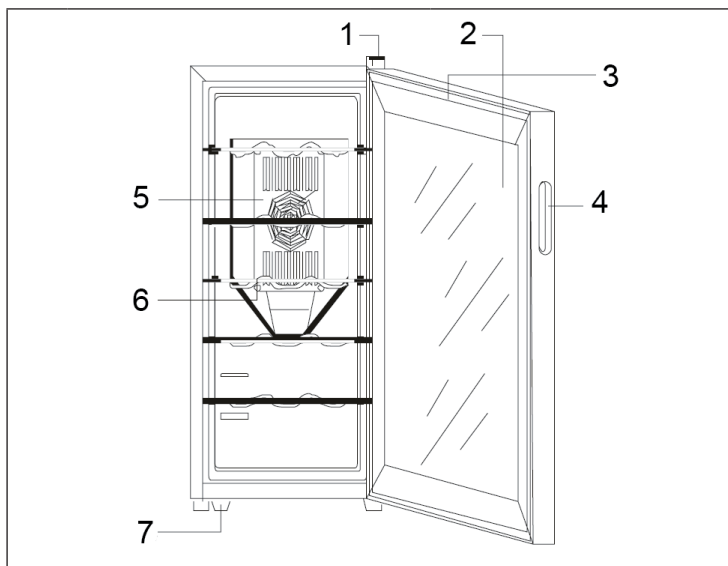

1	Door hinge	5	Frame
2	Door	6	Light
3	Seal	7	Foot
4	Handle		

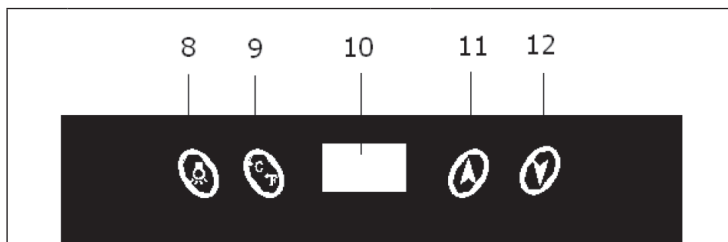

8	Light	11	Temperature up
9	°C/°F Switch	12	Temperature down
10	Display		

USE AND OPERATION

- The temperature is adjusted in the range of 11 -18 °C in the cabinet.
- When the power is connected, cooling system starts to work.
- The temp you want can be set by touching the “set temp up button” and “set temp down button” with your finger. When the inside temperature higher than the set point Cooling system will be work normally. When the inside temperature lower than the set point, cooling system stop working. And the inside temperature will be rise. When it raises above the set point, Cooling System starts to work again.
- The Light can be turned OFF or ON by touching the “Light button”.

TROUBLESHOOTING

Symptoms	Possible Cause	Solution
No cooling	<ul style="list-style-type: none"> • Plug not put in • Low voltage • Fuse broken 	<ul style="list-style-type: none"> • Put in the plug • Ensure normal voltage • Change fuse
Temperature inside not cold enough	<ul style="list-style-type: none"> • The refrigerator is placed too close to a heat source; • Bad ventilation; • The refrigerator is placed too close to a heat source; • Bad ventilation; • Fans don't work; • The door is not closed tightly or opened too frequently or for too long time; 	<ul style="list-style-type: none"> • Keep the refrigerator away from sunshine or other heat source; • Place the refrigerator in the area with good ventilation and keep things away from the fans; • Check whether the plug is connected or change the fan; • Close the door tightly and don't open the door too frequently or for too long time.
Peculiar smell inside	<ul style="list-style-type: none"> • Check whether there is anything sour inside 	<ul style="list-style-type: none"> • Wrap the source or take it out
Frost on the cold sink	<ul style="list-style-type: none"> • Too much humidity or too low temperature inside the case 	<ul style="list-style-type: none"> • Output the plug, stop the power, and defrost by hand, connect power again when the ice thaws

HINTS ON DISPOSAL



According to the European waste regulation 2012/19/ EU this symbol on the product or on its packaging indicates that this product may not be treated as household waste. Instead it should be taken to the appropriate collection point for the recycling of electrical and electronic equipment. By ensuring this product is disposed of correctly, you will help prevent potential negative consequences for the environment and human health, which could otherwise be caused by inappropriate waste handling of this product. For more detailed information about recycling of this product, please contact your local council or your household waste disposal service.

HELP AND CONTACT

Chal-Tec GmbH
 Wallstr. 16
 10179 Berlin
 Germany

If you have problems with the product or questions about the product, please contact our customer service:

 +44 (0) 203 318 3951 *

*Standard rates apply. Calls from mobile networks may vary.

DECLARATION OF CONFORMITY

Producer:

Chal-Tec GmbH, Wallstraße 16, 10179 Berlin, Germany.



This product is conform to the following European Directives:

2014/30/EU (EMC)
 2014/35/EU (LVD)
 2011/65/EU (RoHS)
 1060/2010/EU (ErP)
 2009/125/EG (ErP)

Estimado cliente:

Le felicitamos por la adquisición de este producto. Lea atentamente el siguiente manual y siga cuidadosamente las instrucciones de uso con el fin de evitar posibles daños. La empresa no se responsabiliza de los daños ocasionados por un uso indebido del producto o por haber desatendido las indicaciones de seguridad.

ÍNDICE DE CONTENIDOS

Indicaciones de seguridad	16
Descripción del aparato	18
Puesta en marcha y uso	19
Resolución de problemas	19
Retirada del aparato	20
Ayuda & Contacto	20
Declaración de conformidad	20

DATOS TÉCNICOS

Número de artículo	10021698
Suministro eléctrico	220-240 V ~ 50-60 Hz
Potencia	70 W
Capacidad	52 l
Rango de temperatura	11-18 °C
Dimensiones (ancho x largo x alto)	345 x 490 x 660 mm

INDICACIONES DE SEGURIDAD

- Antes de utilizar el aparato, compruebe la tensión en la placa técnica del mismo. Conecte el aparato solamente a tomas de corriente que se adecuen a la tensión del mismo.
- Los niños mayores de 8 años y las personas con discapacidades físicas o psíquicas solamente podrán utilizar el aparato si han sido previamente instruidas sobre su uso y conocen las indicaciones de seguridad. Asegúrese de que los niños no jueguen con el aparato. Los niños solo podrán limpiar el aparato bajo supervisión.
- Asegúrese de que todos los orificios de ventilación estén libres y límpielos regularmente.
- No utilice dispositivos mecánicos para acelerar el proceso de descongelación.
- No introduzca en la frigorífico dispositivos eléctricos, como máquinas de cubitos de hielo.
- Asegúrese de no dañar el sistema de refrigeración.
- Si el cable de alimentación o el enchufe están dañados, deberán ser sustituidos por el fabricante, un servicio técnico autorizado o una persona igualmente cualificada.
- Compruebe regularmente el cable de alimentación. No utilice el aparato con el cable de alimentación dañado.
- No toque el aparato, el enchufe ni el cable de alimentación con las manos mojadas.
- Si puede evitarlo, no utilice cables alargadores. Si a pesar de ello es necesaria su utilización, asegúrese de que el valor en amperios del aparato conectado no supere el valor máximo de amperios de cable de alimentación.
- Deje al menos una distancia de 5 cm hacia los lados y 10 cm hacia atrás para que el aire circule correctamente.
- No introduzca alimentos calientes dentro del aparato. Deje que se enfríen primero hasta la temperatura ambiente.
- Cierre la puerta lo más rápido posible después de añadir los alimentos para evitar que se escape el frío.
- Coloque el aparato en una superficie sólida, plana y estable. No coloque el aparato sobre una superficie blanda, como una alfombra.
- No coloque objetos sobre el aparato.
- No almacene sustancias altamente explosivas dentro del aparato.
- No utilice el aparato al aire libre.
- Para desconectar el aparato no tire del cable, sino del cuerpo del enchufe.
- Asegúrese de que el cable de alimentación no entre en contacto con superficies calientes.
- Conecte el aparato solamente a tomas de corriente con toma de tierra.
- No conecte el aparato a tomas de corriente en la que ya se encuentren conectados otros dispositivos.
- Descongele el aparato con frecuencia.
- Cuando el frigorífico se apague o se produzca un corte de luz, espere 5 minutos antes de volver a encenderlo; de lo contrario, el compresor podría sufrir daños.

Este aparato contiene refrigerante isobutano (R600a), un gas natural que no es nocivo para el medioambiente pero sí inflamable. Aunque sea inflamable, no es perjudicial para la capa de ozono ni aumenta el efecto invernadero. La utilización de este refrigerante provoca un aumento de ruido del aparato. Además del ruido del compresor, podrá escuchar también el flujo del refrigerante. Este hecho es inevitable y no produce ningún efecto negativo en el rendimiento del aparato. Durante el transporte, tenga cuidado para evitar dañar el circuito de refrigeración. Las fugas de líquido refrigerante pueden irritar los ojos.

Notas especiales

- Cuando coloque la unidad, asegúrese de que el cable de alimentación no esté pellizcado ni dañado.
- Asegúrese de que no haya varias tomas o fuentes de alimentación en la parte posterior de la unidad.

Para evitar la contaminación de los alimentos, siga las siguientes instrucciones:

- Una apertura prolongada de la puerta puede provocar un aumento significativo de la temperatura en los compartimentos del aparato.



ADVERTENCIA

Cuando utilice, repare y elimine la unidad, preste atención al símbolo izquierdo en la parte posterior de la unidad o en el compresor. Este símbolo advierte de posibles incendios. Hay sustancias inflamables en las líneas de refrigerante y en el compresor. Mantenga el aparato alejado de fuentes de fuego durante su uso, mantenimiento y eliminación.

DESCRIPCIÓN DEL APARATO

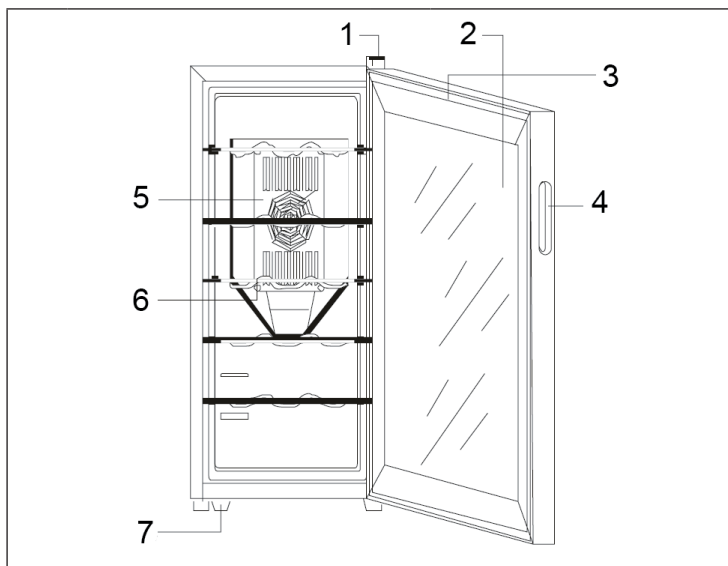

1	Bisagra de la puerta	5	Marco
2	Puerta	6	Lámpara
3	Junta	7	Patas
4	Asa		

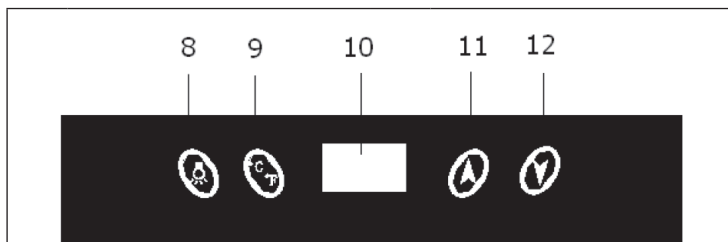

8	Lámpara	11	Aumentar temperatura
9	Ajustes °C/°F	12	Disminuir temperatura
10	Display		

PUESTA EN MARCHA Y USO

- Puede ajustar la temperatura en un rango de 11-18 °C
- La vinoteca comenzará a funcionar en cuanto la enchufe a una toma de corriente.
- Puede ajustar la temperatura por medio de los botones de dirección.
- Si la temperatura interior es mayor de la seleccionada, el sistema de refrigeración se activará. En el caso contrario, la vinoteca dejará de enfriar hasta que la temperatura interior alcance el valor que ha seleccionado. Cuando la temperatura interior vuelva a superar los valores establecidos, el sistema volverá a activarse.
- Encienda y apague la luz con el botón correspondiente.
- Después de ajustar la temperatura, el display muestra de nuevo la temperatura interior actual.

RESOLUCIÓN DE PROBLEMAS

Problema	Posible causa	Solución
No hay función de refrigeración	<ul style="list-style-type: none"> • No hay conexión a la red eléctrica. • Tensión baja • Fusible fundido 	<ul style="list-style-type: none"> • Establezca una conexión eléctrica. • Utilice una conexión eléctrica que coincida con la placa de especificaciones técnicas. • Cambie el fusible.
Temperatura insuficiente	<ul style="list-style-type: none"> • El aparato se ha colocado demasiado cerca de una fuente de calor • Ventilación deficiente. • El mecanismo de ventilación no funciona • La puerta está abierta o se ha dejado abierta mucho tiempo 	<ul style="list-style-type: none"> • Coloque el aparato en un lugar adecuado. • Asegúrese de que exista suficiente espacio libre. • Contacte con un técnico. • Ajuste sus necesidades de uso.
Formación de olores	<ul style="list-style-type: none"> • Los alimentos están en mal estado. 	<ul style="list-style-type: none"> • Retire los alimentos o enváselos.
Creación de escarcha	<ul style="list-style-type: none"> • La temperatura del aire en el interior es demasiado baja / la humedad es demasiado alta 	<ul style="list-style-type: none"> • Descongele el aparato. Desconecte el aparato del circuito eléctrico y espere a que el hielo se haya derretido por completo. Seque el aparato.

RETIRADA DEL APARATO



Si el aparato lleva adherida la ilustración de la izquierda (el contenedor de basura tachado) entonces rige la normativa europea, directiva 2012/19/UE. Este producto no debe arrojarse a un contenedor de basura común. Infórmese sobre las leyes territoriales que regulan la recogida separada de aparatos eléctricos y electrónicos. Respete las leyes territoriales y no arroje aparatos viejos al cubo de la basura doméstica. Una retirada de aparatos conforme a las leyes contribuye a proteger el medio ambiente y a las personas a su alrededor frente a posibles consecuencias perjudiciales para la salud. El reciclaje ayuda a reducir el consumo de materias primas.

AYUDA & CONTACTO

Chal-Tec GmbH
Wallstr. 16
10179 Berlin
Alemania

Si tiene problemas con el producto o preguntas sobre el mismo, póngase en contacto con nuestro servicio de atención al cliente:

 +34 (0) 911 238 617*

* Lunes a viernes de 10:00 a 16:00 horas. Coste llamada local, para tarifas desde móviles consulte con su operador.

DECLARACIÓN DE CONFORMIDAD

Fabricante:

Chal-Tec GmbH, Wallstraße 16, 10179 Berlín (Alemania).



Este producto cumple con las siguientes directivas europeas:

2014/30/UE (EMC)
2014/35/UE (baja tensión)
2011/65/UE (refundición RoHS)
643/2009/CE(ErP)
1060/2010/UE (ErP)

Cher client,

Toutes nos félicitations pour l'acquisition de ce nouvel appareil. Veuillez lire attentivement les instructions suivantes de branchement et d'utilisation afin d'éviter d'éventuels dommages. Le fabricant ne saurait être tenu pour responsable des dommages dus au non-respect des consignes de sécurité et à la mauvaise utilisation de l'appareil.

SOMMAIRE

Consignes de sécurité	22
Aperçu de l'appareil	24
Mise en marche et fonctionnement	25
Résolution des problèmes	25
Conseils pour le recyclage	26
Aide et contact	26
Déclaration de conformité	26

FICHE TECHNIQUE

Numéro d'article	10021698
Alimentation électrique	220-240 V ~ 50-60 Hz
Consommation électrique	70 W
Capacité	52 L
Plage de température	11-18 °C
Dimensions (L x P x H)	345 x 490 x 660 mm

CONSIGNES DE SÉCURITÉ

- Avant d'utiliser l'appareil vérifiez la tension sur la plaque signalétique. Branchez l'appareil sur des prises de tension correspondante uniquement.
- Les enfants à partir de 8 ans ainsi que les personnes dont les capacités physiques, mentales ou sensorielles sont réduites peuvent utiliser l'appareil à condition d'avoir assimilé au préalable les consignes d'utilisation et de sécurité de l'appareil transmises par une personne responsable de leur sécurité. Surveillez les enfants, ne les laissez pas jouer avec l'appareil. Les enfants sont autorisés à nettoyer l'appareil uniquement sous la surveillance d'un adulte.
- Veiller à ce que les ouvertures de ventilation restent dégagées et nettoyez-les régulièrement.
- N'utilisez qu'aucun appareil mécanique pour accélérer le processus de dégivrage.
- Ne placez aucun appareil électrique dans le réfrigérateur comme par exemple une sorbetière.
- Faites attention à ne pas endommager le circuit réfrigérant.
- Si le câble secteur ou la fiche sont endommagés, faites-les remplacer par le fabricant un service professionnel agréé ou une personne de qualification équivalente.
- Contrôlez régulièrement le bon état du câble secteur. N'utilisez pas l'appareil avec un câble secteur endommagé.
- Ne touchez pas à l'appareil, à la fiche de secteur ou au câble avec les mains mouillées.
- Si possible n'utilisez aucune rallonge électrique. Si toutefois vous y êtes contraint, veillez à ce que la puissance de la rallonge soit au moins égale à celle de l'appareil.
- Laissez tout autour de l'appareil au moins 5 cm d'espace sur les côtés et 10 cm à l'arrière pour que l'air puisse circuler librement.
- Ne placez aucun aliment chaud dans l'appareil. Laissez-les d'abord refroidir à température ambiante.
- Refermez la porte dès que possible après avoir rangé des aliments pour que le froid ne s'échappe pas.
- Placez l'appareil sur un support solide et horizontal Ne le placez pas sur un support mou, comme un tapis par exemple.
- Ne posez aucun objet sur l'appareil.
- Ne rangez aucune substance inflammable ou explosive dans l'appareil.
- N'utilisez pas l'appareil à l'extérieur.
- Pour débrancher l'appareil, ne tirez pas sur le câble, mais saisissez toujours le corps de la fiche.
- Veillez à ce que le câble secteur ne touche aucune surface chaude.
- Branchez l'appareil sur une prise de terre uniquement.
- Ne branchez pas l'appareil sur une prise déjà occupée par d'autres appareils culinaires.
- Dégivrez régulièrement le compartiment congélateur.
- Lorsque le réfrigérateur s'arrête tombe en panne ou quand vous l'éteignez, patientez 5 minutes avant de le rallumer pour ne pas risquer d'endommager le compresseur.

Cet appareil contient du liquide réfrigérant Isobutane (R600a), un gaz naturel très respectueux de l'environnement mais inflammable. Bien qu'il soit inflammable, il ne détruit pas la couche d'ozone et ne renforce pas l'effet de serre. L'utilisation de ce liquide réfrigérant provoque toutefois un niveau sonore de l'appareil légèrement plus élevé. Outre les bruits du compresseur, vous pouvez percevoir le flux du liquide réfrigérant. Cela est inévitable et n'a aucune influence négative sur la puissance de l'appareil. Faites attention pendant le transport afin de ne pas endommager le circuit réfrigérant. Les fuites de liquide réfrigérant peuvent irriter les yeux.

Remarques particulières

- Lors du positionnement de l'appareil, assurez-vous que le cordon d'alimentation n'est pas pincé ou endommagé.
- Assurez-vous qu'il n'y a pas de prises multiples ou d'alimentations multiples à l'arrière de l'appareil.

Pour éviter la contamination des aliments, veuillez suivre les instructions ci-dessous :

- Une ouverture prolongée de la porte peut entraîner une augmentation significative de la température dans les compartiments de l'appareil.



MISE EN GARDE

Lors de l'utilisation, de l'entretien et de la mise au rebut de l'appareil, faites attention au symbole de gauche à l'arrière de l'appareil ou sur le compresseur. Ce symbole avertit d'un éventuel incendie. Il y a des substances inflammables dans les conduites de fluide frigorigène et dans le compresseur. Tenez l'appareil à l'écart de toute source d'incendie pendant son utilisation, son entretien et son élimination.

APERÇU DE L'APPAREIL

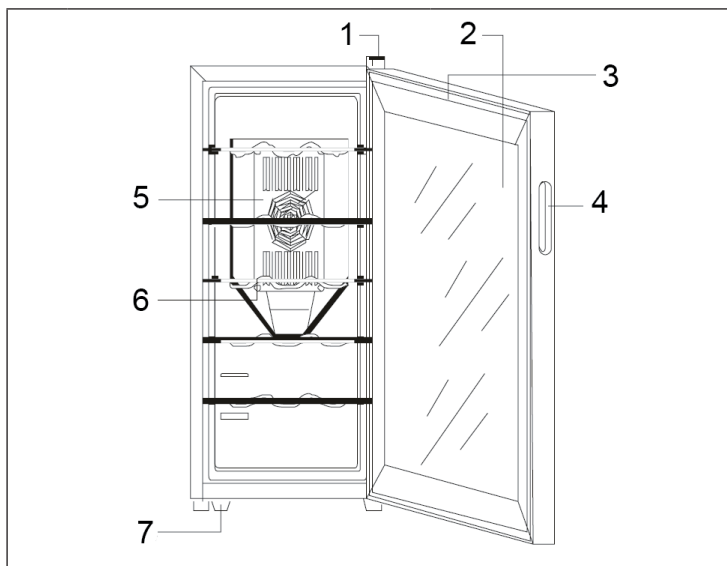

1	Bisagra de la puerta	5	Marco
2	Puerta	6	Lámpara
3	Junta	7	Patas
4	Asa		

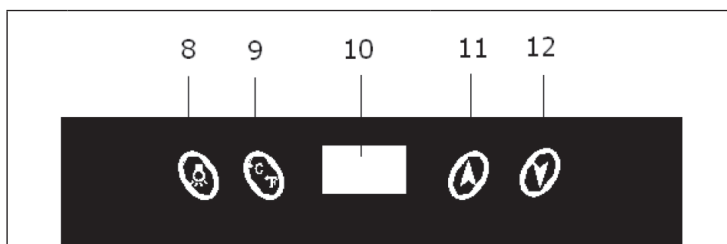

8	Lámpara	11	Aumentar temperatura
9	Ajustes °C/°F	12	Disminuir temperatura
10	Display		

MISE EN MARCHÉ ET FONCTIONNEMENT

- Placer l'appareil sur une surface plane et sèche, imperméable et résistante à la chaleur.
- Chercher un endroit où les parois chaudes de l'appareil sont hors de portée des enfants.
- La prise doit être facile d'accès afin que l'appareil puisse être rapidement débranché du secteur en cas de problème.
- Ne pas poser l'appareil sur une étagère ou dans une commode ou tout autre endroit confiné. S'assurer que l'air peut circuler tout autour de l'appareil.
- Ne pas poser l'appareil sur un amplificateur ou tout autre appareil produisant de la chaleur qui pourrait lui nuire.
- Ne pas exposer l'appareil aux rayons direct du soleil, à des températures élevées, à une forte humidité ou à de très fortes vibrations.

RÉSOLUTION DES PROBLÈMES

Problème	Cause possible	Solution
L'appareil ne refroidit pas	<ul style="list-style-type: none"> • Pas d'alimentation • Tension trop faible • Fusible hors service 	<ul style="list-style-type: none"> • Branchez une alimentation. • Utilisez une alimentation correspondant à la tension indiquée sur la plaque signalétique de l'appareil. • Remplacez le fusible.
Température inadéquate	<ul style="list-style-type: none"> • L'appareil est installé trop près d'une source de chaleur • Ventilation insuffisante • Le mécanisme de ventilations ne fonctionne pas • La porte est ouverte et est restée ouverte trop longtemps 	<ul style="list-style-type: none"> • Installez l'appareil à un endroit plus approprié. • Faites de la place autour de l'appareil. • Contactez un professionnel. • Adaptez vos habitudes d'utilisation.
Il y a une mauvaise odeur	<ul style="list-style-type: none"> • Des aliments sont périmés. 	<ul style="list-style-type: none"> • Retirez les aliments ou emballez-les.
Formation de givre	<ul style="list-style-type: none"> • La température intérieure de l'air est trop basse/L'humidité est trop forte 	<ul style="list-style-type: none"> • Dégivrez l'appareil. pour cela débranchez l'appareil du secteur et patientez jusqu'à ce que la glace ait entièrement fondu. Séchez l'appareil.

CONSEILS POUR LE RECYCLAGE



Le pictogramme ci-contre apposé sur le produit signifie que la directive européenne 2012/19/UE s'applique (poubelle à roues barrée d'une croix). Ces produits ne peuvent être jetés dans les poubelles domestiques courantes. Renseignez-vous concernant les règles appliquées pour la collecte d'appareils électriques et électroniques. Conformez-vous aux réglementations locales et ne jetez pas vos anciens produits avec les ordures ménagères. Le respect des règles de recyclage des vieux produits aide à la protection de l'environnement et de la santé de votre entourage contre les conséquences négatives possibles. Le recyclage des matériaux aide à réduire l'utilisation des matières premières.

AIDE ET CONTACT

Chal-Tec GmbH
Wallstr. 16
10179 Berlin
Allemagne

Si vous avez des difficultés ou des questions concernant ce produit, vous pouvez vous adresser à notre service client :

☎ +33 (0)3 687 800 15*

* au tarif local sur le réseau fixe, tarif variable sur le réseau mobile en fonction du fournisseur.

DÉCLARATION DE CONFORMITÉ

Fabricant :

Chal-Tec GmbH, Wallstraße 16, 10179 Berlin, Allemagne.



Ce produit est conforme aux directives européennes suivantes :

2014/30/UE (CEM)
2014/35/UE (LVD)
2011/65/UE (RoHS)
643/2009/CE (ErP)
1060/2010/UE (ErP)

Gentile cliente,

La ringraziamo per aver acquistato il nostro prodotto. La preghiamo di leggere attentamente le seguenti istruzioni e di seguirle per evitare eventuali danni. Si declina ogni responsabilità per danni derivati da una mancata osservazione delle avvertenze di sicurezza e da un uso improprio del dispositivo.

INDICE

Avvertenze di sicurezza	28
Descrizione del prodotto	30
Messa in funzione e utilizzo	31
Risoluzione dei problemi	31
Smaltimento	32
Aiuto & contatti	32

DATI TECNICI

Numero articolo	10021698
Alimentazione	220-240 V ~ 50-60 Hz
Potenza	70 W
Capacità	52 L
Temperatura impostabile	11-18 °C
Dimensioni (L x P x A)	345 x 490 x 660 mm

AVVERTENZE DI SICUREZZA

- Prima dell'uso, controllare la tensione sulla targhetta del dispositivo. Collegare il dispositivo solo ad una presa che corrisponde alla tensione indicata.
- I bambini maggiori di 8 anni, le persone con capacità fisiche, sensoriali o mentali ridotte possono utilizzare il dispositivo solo se attentamente sorvegliate o ben istruite relativamente all'utilizzo del dispositivo stesso da parte di un supervisore responsabile della loro sicurezza.
- Assicurarsi che l'apertura di ventilazione non sia ostruita e pulirla regolarmente.
- Non utilizzare apparecchi meccanici per accelerare il processo di sbrinamento.
- Non introdurre nel frigorifero apparecchi elettrici, come ad esempio macchine per il ghiaccio.
- Fare attenzione a non danneggiare il circuito del liquido refrigerante.
- Se il cavo o la spina di alimentazione sono danneggiati, farli sostituire dal produttore, da un tecnico specializzato o da un soggetto qualificato.
- Controllare regolarmente che il cavo di alimentazione non sia danneggiato. Non utilizzare il dispositivo se il cavo di alimentazione è danneggiato.
- Non toccare il dispositivo, la spina e il cavo di alimentazione con le mani bagnate.
- Non utilizzare prolunghie. Tuttavia se l'utilizzo di una prolunga dovesse essere necessario, assicurarsi che i valori ampere del dispositivo collegato non superino i valori ampere massimi del cavo di alimentazione.
- Lasciare almeno 5 cm di spazio libero intorno al dispositivo e 10 cm sul retro affinché l'aria possa circolare liberamente.
- Non introdurre alimenti caldi nel dispositivo. Far raffreddare gli alimenti a temperatura ambiente.
- Chiudere lo sportello il prima possibile dopo aver introdotto gli alimenti.
- Posizionare il dispositivo su una superficie stabile. Non collocare il dispositivo su una superficie morbida, ad esempio su un tappeto.
- Non collocare oggetti sul dispositivo.
- Non conservare sostanze infiammabili o esplosive all'interno del dispositivo.
- Non utilizzare il dispositivo all'aperto.
- Non staccare la spina tirando il cavo di alimentazione, bensì afferrare la spina alla base.
- Assicurarsi che il cavo di alimentazione non tocchi superfici calde.
- Collegare il dispositivo solo a prese dotate di messa a terra.
- Non collegare il dispositivo ad una presa alla quale sono già collegati altri apparecchi.
- Sbrinare regolarmente il congelatore.
- In caso di spegnimento o di mancanza di corrente, attendere 5 minuti prima di riaccendere il dispositivo. In caso contrario il compressore potrebbe danneggiarsi.

Questo dispositivo contiene il refrigerante isobutano (R600a), un gas naturale ecocompatibile ma infiammabile. Anche se è infiammabile, non danneggia lo strato di ozono e non aumenta l'effetto serra. Tenere presente che l'utilizzo di questo refrigerante comporta rumori del dispositivo. Oltre al rumore del compressore si può sentire anche il flusso del liquido refrigerante. Ciò è inevitabile e non ha un effetto negativo sulle prestazioni del dispositivo. Trasportare il dispositivo con cautela per evitare di danneggiare il circuito di refrigerazione. Le perdite di liquido refrigerante possono causare irritazioni agli occhi.

Note speciali

- Quando si posiziona l'unità, assicurarsi che il cavo di alimentazione non sia schiacciato o danneggiato.
- Assicurarsi che non vi siano prese multiple o alimentatori sul retro dell'unità.

Per evitare la contaminazione degli alimenti, seguire le seguenti istruzioni:

- Un'apertura prolungata dello sportello può portare ad un significativo aumento della temperatura nei vani dell'apparecchio.



ATTENZIONE

Durante l'uso, la manutenzione e lo smaltimento dell'unità, prestare attenzione al simbolo a sinistra sul retro dell'unità o sul compressore. Questo simbolo avverte di possibili incendi. Ci sono sostanze infiammabili nelle linee frigorifere e nel compressore. Tenere l'apparecchio lontano da fonti di incendio durante l'uso, la manutenzione e lo smaltimento.

DESCRIZIONE DEL PRODOTTO

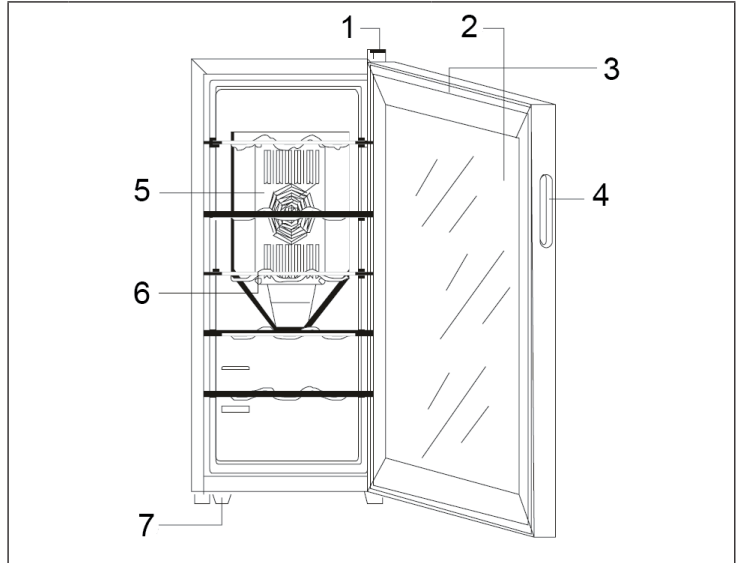

1	Cerniera dello sportello	5	Telaio
2	Sportello	6	Luce
3	Guarnizione	7	Piedi di appoggio
4	Impugnatura		

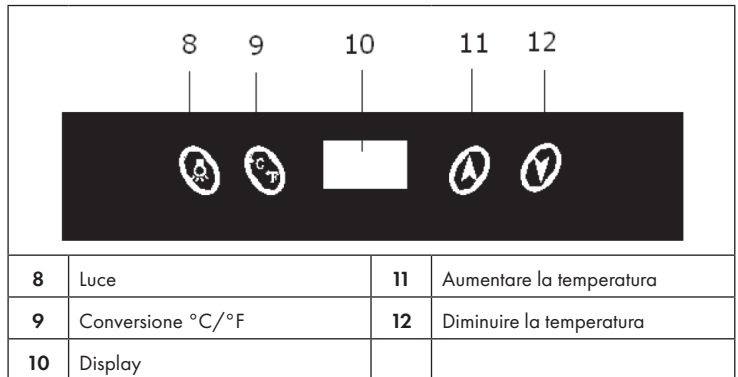

8	Luce	11	Aumentare la temperatura
9	Conversione °C/°F	12	Diminuire la temperatura
10	Display		

MESSA IN FUNZIONE E UTILIZZO

- La temperatura impostabile è compresa tra gli 11 e i 18°C.
- Una volta inserita la spina nella presa, il sistema di raffreddamento si avvia.
- Per impostare la temperatura, utilizzare i tasti direzionali.
- Se la temperatura interna è maggiore di quella impostata, il sistema di raffreddamento si avvia. Se la temperatura interna è inferiore a quella impostata, il sistema di raffreddamento si arresta e la temperatura interna aumenta. Se la temperatura interna supera il valore impostato, il sistema di raffreddamento si avvia nuovamente.
- Per accendere la luce, premere il tasto apposito sul pannello di controllo (8).
- Dopo aver impostato la temperatura, sul display compare di nuovo la temperatura interna attuale.

RISOLUZIONE DEI PROBLEMI

Problema	Causa possibile	Soluzione
Assenza di raffreddamento	<ul style="list-style-type: none"> • Spina non inserita nella presa • Tensione troppo bassa • Fusibile rotto 	<ul style="list-style-type: none"> • Inserire la spina nella presa. • Collegare il dispositivo ad una presa conforme alla tensione indicata. • Cambiare il fusibile.
Temperatura insufficiente.	<ul style="list-style-type: none"> • Il dispositivo è troppo vicino ad una fonte di calore. • Areazione insufficiente. • Il meccanismo di areazione non funziona. • Sportello aperto e lasciato aperto troppo a lungo. 	<ul style="list-style-type: none"> • Posizionare il dispositivo in un luogo idoneo. • Lasciare spazio sufficiente intorno al dispositivo. • Rivolgersi ad un tecnico. • Richiudere subito lo sportello.
Odori insoliti	<ul style="list-style-type: none"> • Ci sono alimenti andati a male. 	<ul style="list-style-type: none"> • Rimuovere gli alimenti andati a male.
Formazione di ghiaccio.	<ul style="list-style-type: none"> • Temperatura interna troppo bassa / umidità troppo alta. 	<ul style="list-style-type: none"> • Sbrinare il dispositivo. Staccare la spina dalla presa e attendere che il ghiaccio si scioglia completamente. Asciugare il dispositivo.

SMALTIMENTO



Se sul prodotto è presente la figura a sinistra (il cassonetto dei rifiuti mobile sbarrato), si applica la direttiva europea 2012/19/UE. Questi prodotti non possono essere smaltiti con i rifiuti normali. Informarsi sulle disposizioni vigenti in merito alla raccolta separata di dispositivi elettrici ed elettronici. Non smaltire i vecchi dispositivi con i rifiuti domestici. Grazie al corretto smaltimento dei vecchi dispositivi, si proteggono il pianeta e la salute delle persone da possibili conseguenze negative. Il riciclo di materiali aiuta a ridurre il consumo di materie prime.

AIUTO & CONTATTI

Chal-Tec GmbH
 Wallstr.16
 10179 Berlin
 Germania

Se avete problemi con il prodotto o domande sul prodotto, si prega di contattare il nostro servizio clienti:

 +39 02 40 70 83 35*

* Dal lunedì al venerdì dalle 10.00 alle 16.00. Costo di una chiamata locale.

DICHIARAZIONE DI CONFORMITÀ

Produttore:

Chal-Tec GmbH, Wallstraße 16, 10179 Berlino, Germania.



Questo prodotto è conforme alle seguenti direttive europee:

2014/30/UE (EMC)
 2014/35/UE (LVD)
 2011/65/UE (RoHS)
 643/2009/CE (ErP)
 1060/2010/UE (ErP)

Geachte klant,

hartelijk gefeliciteerd met de aanschaf van dit apparaat. Lees de hierna volgende handleiding aandachtig door en volg de instructies op om schade te voorkomen.

Voor schade veroorzaakt door het niet in acht nemen van de instructies of door onjuist gebruik nemen wij geen verantwoordelijkheid.

INHOUDSOPGAVE

Veiligheidsinstructies	34
Overzicht apparaat	36
Ingebruikname en bediening	37
Foutmeldingen	37
Instructies voor afvoer	38
Hulp en contact	38
Conformiteitsverklaring	38

TECHNISCHE GEGEVENS

Artikelnummer	10021698
Stroomvoorziening	220-240 V ~ 50-60 Hz
Vermogen	70 W
Volume	52 L
Temperatuur	11-18 °C
Afmetingen (B x D x H)	345 x 490 x 660 mm

VEILIGHEIDSINSTRUCTIES

- Controleer voor gebruik de spanning op de apparaatbadge. Sluit het apparaat alleen aan op contactdozen die overeenkomen met de spanning van het apparaat.
- Kinderen van 8 jaar en ouder, lichamelijk en lichamelijk gehandicapt mogen het apparaat alleen gebruiken als zij door een supervisor die voor hen verantwoordelijk is, grondig vertrouwd zijn gemaakt met de functies en veiligheidsmaatregelen. Zorg ervoor dat kinderen niet met het apparaat spelen. Kinderen mogen het apparaat alleen onder toezicht reinigen.
- Zorg ervoor dat de ventilatieopening vrij is en maak deze regelmatig schoon.
- Gebruik geen mechanische apparaten om het ontdooiproces te versnellen.
- Plaats geen elektrische apparaten, bijv. ijsmachines, in de koelkast.
- Zorg ervoor dat het koelcircuit niet wordt beschadigd.
- Als het netsnoer of de stekker beschadigd is, moet deze worden vervangen door de fabrikant, een geautoriseerd servicecentrum of een soortgelijk gekwalificeerd persoon.
- Controleer het netsnoer regelmatig op schade. Gebruik het apparaat niet met een beschadigd netsnoer.
- Behandel het apparaat, de stekker of het netsnoer niet met natte handen.
- Gebruik indien mogelijk geen verlengsnoer. Als u er wel een gebruikt, zorg er dan voor dat de stroomsterkte van het aangesloten apparaat niet hoger is dan de maximale stroomsterkte van het netsnoer.
- Zorg voor minstens 5 cm ruimte rond het apparaat aan de zijkanten en 10 cm aan de achterkant om voldoende luchtcirculatie mogelijk te maken.
- Plaats geen warm voedsel in het apparaat. Laat ze eerst afkoelen tot kamertemperatuur.
- Sluit de deur zo snel mogelijk na het toevoegen van voedsel om te voorkomen dat de kou ontsnapt.
- Plaats het apparaat op een stevige, vlakke ondergrond. Plaats het niet op een zacht oppervlak zoals een tapijt.
- Plaats geen voorwerpen op het apparaat.
- Bewaar geen brandbare of explosieve stoffen in het apparaat.
- Gebruik het apparaat niet buitenshuis.
- Trek de stekker niet aan de kabel uit het stopcontact, maar houd hem stevig vast met de hand wanneer u hem eraf trekt.
- Zorg ervoor dat het netsnoer geen hete oppervlakken raakt.
- Sluit het apparaat alleen aan op geaarde stopcontacten.
- Sluit het apparaat niet aan op stopcontacten waarop al andere keukenapparatuur is aangesloten.
- Ontdooi het vriesvak regelmatig.
- Als de koelkast uitgaat, kapot gaat of wordt uitgeschakeld, wacht dan 5 minuten voordat u de koelkast weer inschakelt, anders kan de compressor beschadigd raken.

Dit apparaat bevat het koelmiddel isobutaan (R600a), een aardgas met een hoge milieuvriendelijkheid, maar ontvlambaar. Hoewel het ontvlambaar is, tast het de ozonlaag niet aan en versterkt het broeikaseffect niet. Het gebruik van dit koudemiddel resulteert in een iets hoger geluidsniveau van het apparaat. Naast het compressorgeluid kunt u ook de stroming van het koudemiddel horen. Dit is onvermijdelijk en heeft geen negatief effect op de prestaties van het apparaat. Wees voorzichtig tijdens het transport, zodat het koelmiddelcircuit niet beschadigd raakt. Koelmiddellekken kunnen de ogen irriteren.

Speciale instructies

- Kinderen tussen 3 en 8 jaar mogen koelkasten laden en lossen.

Om besmetting van voedsel te voorkomen, volgt u de onderstaande instructies:

- Een langdurige opening van de deur kan leiden tot een aanzienlijke temperatuurstijging in de compartimenten van het toestel.
- Reinig regelmatig oppervlakken die in contact kunnen komen met voedsel. Reinig de waterafvoer regelmatig.
- Als het apparaat een watertank bevat, maak deze dan schoon als deze 48 uur niet is gebruikt. Spoel de tank uit als er gedurende 5 dagen geen water is verwijderd.
- Bewaar rauw vlees en vis in geschikte containers in de koelkast, zodat vlees en vis niet in contact komen met of druppelen op andere voedingsmiddelen.

Opmerkingen over de vriescompartimenten

- Twee sterren vriesvakken zijn geschikt voor het opslaan van voorbevroren voedsel, het opslaan of maken van ijs en het maken van ijsblokjes.
- Een-, twee- en driesterren vriesvakken zijn niet geschikt voor het invriezen van vers voedsel.
- Als de koelkast langere tijd leeg blijft, zet hem dan uit, ontdooi hem, maak hem schoon, droog hem en laat de deur open staan om schimmelvorming in het apparaat te voorkomen.

OVERZICHT APPARAAT

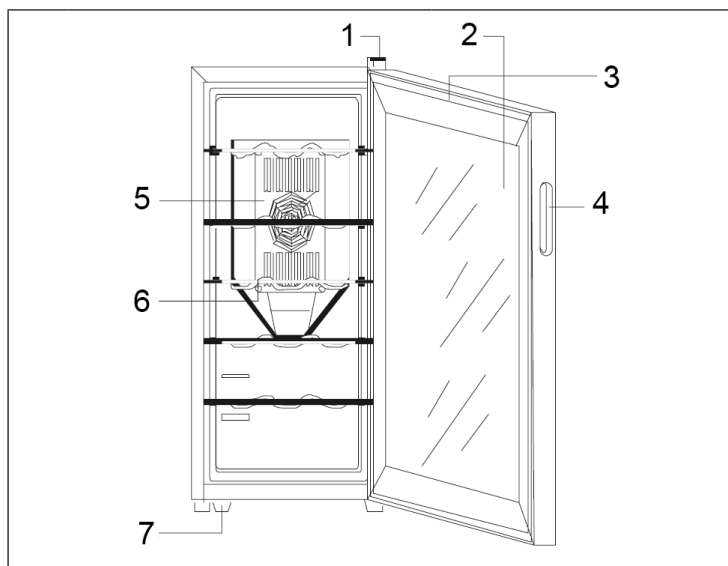

1	Deurscharnier	5	Frame
2	Deur	6	Verlichting
3	Dichting	7	Standvoet
4	Handvat		

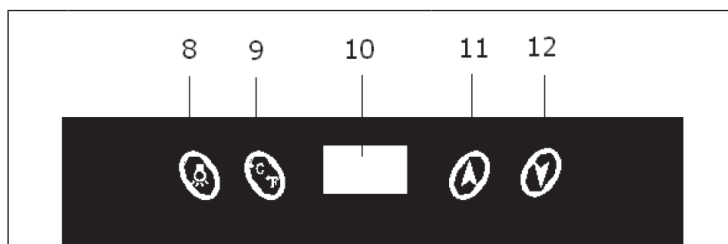

8	Verlichting	11	Temperatuur hoger
9	Wijziging °C / °F	12	Temperatuur lager
10	Display		

INGEBRUIKNAME EN BEDIENING

- De temperatuur is in te stellen tussen 11 – 18°C.
- Zodra u de stekker in het stopcontact heeft gestoken is het koelsysteem in bedrijf.
- De temperatuur is in te stellen middels de pijltjestoetsen.
- Wanneer de interne temperatuur hoger is dan ingesteld treed het koelsysteem in werking. Ligt de temperatuur onder de ingestelde waarde schakelt het koelsysteem uit tot de interne temperatuur naar de ingestelde waarde is gestegen. Stijgt de temperatuur dan weer tot boven de ingestelde waarde slaat het systeem weer aan.
- De verlichting kunt u via de verlichting-toets inschakelen.
- Na het instellen van de temperatuur toont het display weer de actuele interne temperatuur.

FOUTMELDINGEN

Probleem	Mogelijke oorzaak	Oplossing
Geen koelfunctie	<ul style="list-style-type: none"> • Geen stroomverbinding • Te lage spanning • Zekering stuk 	<ul style="list-style-type: none"> • Herstel de stroomverbinding • Gebruik een stroomverbinding die overeenkomt met die vermeld is op het apparaat • Vervang de zekering.
Temperatuur ontoereikend	<ul style="list-style-type: none"> • Apparaat staat te dicht bij een hittebron • Ontoereikende ventilatie • Ventilatiemechanisme functioneert niet • Deur is open en te lang open geweest 	<ul style="list-style-type: none"> • Plaats het apparaat op een geschikt locatie • Zorg voor voldoende ruimte rondom • Schakel een vakman in • Pas uw gewoontes aan.
Nare geur	<ul style="list-style-type: none"> • Levensmiddelen zijn slecht geworden 	<ul style="list-style-type: none"> • Verwijder het levensmiddel of verpak het naar behoren.
IJsvorming	<ul style="list-style-type: none"> • Interne luchttemperatuur te laag / luchtvochtigheid te hoog 	<ul style="list-style-type: none"> • Ontdooi het apparaat. Neem hiervoor de stekker uit het stopcontact en wacht tot het ijs volledig gesmolten is. Droog het apparaat af.

INSTRUCTIES VOOR AFVOER



Wanneer het hier links afgebeelde symbool zich op het product bevindt (doorgestreepte vuilcontainer op wielen) dan geldt de Europese richtlijn 2012/19/EU. Deze producten mogen niet met het reguliere huisvuil worden afgevoerd. Informeer naar de correcte regeling aangaande de gescheiden inzameling van elektrische en elektronische apparaten in uw gemeente. Voer oude apparaten niet af via het huisvuil. Door een correcte afvoer van oude apparaten conform de regels wordt zowel het milieu als de gezondheid van uw medemens beschermd tegen de mogelijke negatieve gevolgen. Materiaalrecycling helpt het verbruik van ruwe grondstoffen te verminderen.

HULP EN CONTACT

Chal-Tec GmbH
Wallstr. 16
10179 Berlijn
Duitsland

Wanneer u problemen met het product heeft of vragen met betrekking tot het product, neemt u contact op met onze klantenservice:

 **+31 (0) 2 0808 5314***

*hievooe gelden lokale tarieven voor het vaste net, het mobiele netwerk kan afwijken. Ondersteuning alleen beschikbaar in het Engels.

CONFORMITEITSVERKLARING

Fabrikant

Chal-Tec GmbH, Wallstraße 16, 10179 Berlijn, Duitsland.



Dit product voldoet aan de volgende Europese richtlijnen:

2014/30/UE (EMC)
2014/35/UE (LVD)
2011/65/UE (RoHS)
643/2009/CE (ErP)
1060/2010/UE (ErP)

Vážený zákazníku,

gratuluje Vám k zakoupení produktu. Prosím, důkladně si pozorně manuál a dbejte na následující pokyny, aby se zabránilo škodám na zařízení. Za škody způsobené nedodržáním instrukcí a pokynů neručíme.

OBSAH

Bezpečnost	40
Popis produktu	42
Použití a fungování	43
Řešení problémů	43
Pokyny k likvidaci	44
Prohlášení o shodě	44

TECHNICKÁ DATA

Číslo produktu	10021698
Napájení	220-240 V ~ 50-60 Hz
Příkon	70 W
Objem	52 L
Rozsah teploty	11 - 18 °C
Rozměry (Š x H x V)	345 x 490 x 660 mm

BEZPEČNOST

- Před použitím zkontrolujte napětí na štítku přístroje. Zařízení připojujte pouze do zásuvek, které odpovídají napětí přístroje.
- Děti starší 8 let, osoby s fyzickým a fyzickým omezením mohou přístroj používat pouze v případě, že byly dříve důkladně seznámeny s funkcemi a bezpečnostními opatřeními školitelem, který je za vás odpovědný. Ujistěte se, že si děti s přístrojem nehrají. Čištění smí provádět pouze děti pod dohledem.
- Ujistěte se, že větrací otvor je volný a pravidelně ho čistěte.
- Pro urychlení procesu odmrazování nepoužívejte mechanická zařízení.
- Nepokládejte žádná elektrická zařízení, např. Např. Stroje na zmrzlinu v lednici.
- Dávejte pozor, abyste nepoškodili okruh chladicí kapaliny.
- Pokud je napájecí kabel nebo zástrčka poškozena, musí být vyměněna výrobcem, autorizovaným odborníkem nebo podobně kvalifikovanou osobou.
- Pravidelně kontrolujte napájecí kabel, zda není poškozený. Nepoužívejte přístroj s poškozeným napájecím kabelem.
- Nedotýkejte se zařízení, zástrčky a napájecího kabelu mokřými rukama.
- Pokud je to možné, nepoužívejte prodlužovací kabel. Pokud používáte jeden kabel, ujistěte se, že jmenovitý proud připojeného zařízení nepřekračuje maximální proudovou kapacitu napájecího kabelu.
- Nechte kolem jednotky alespoň 5 cm volného místa a 10 cm dozadu, abyste umožnili cirkulaci dostatečného množství vzduchu.
- Do spotřebiče nedávejte horké potraviny. Nechá se vychladnout na teplotu místnosti.
- Zavřete dveře co nejdříve po přidání jídla, aby neunikla zima.
- Umístěte přístroj na pevný, rovný povrch. Nepokládejte jej na měkký povrch, např. B. koberec.
- Nepokládejte na přístroj žádné předměty.
- Neskladujte v přístroji hořlavé nebo výbušné látky.
- Nepoužívejte přístroj venku.
- Neodtahujte zástrčku ze zásuvky za kabel, ale při vyjímání ji držte rukou.
- Ujistěte se, že se napájecí kabel nedotýká horkých povrchů.
- Přístroj připojujte pouze k uzemněným zásuvkám.
- Nepřipojujte přístroj do zásuvek, ke kterým jsou již připojeny jiné kuchyňské spotřebiče.
- Mrazničku pravidelně rozmrazujte.
- Pokud chladnička zhasne, selže nebo je vypnutá, počkejte 5 minut, než ji znovu zapnete, jinak by mohlo dojít k poškození kompresoru.

Toto zařízení obsahuje isobutan (R600a), zemní plyn s vysokým dopadem na životní prostředí, ale hořlavý. Ačkoliv je hořlavý, nepoškozuje ozonovou vrstvu a nezvyšuje skleníkový efekt. Použití tohoto chladiva vede k mírně vyšší hladině hluku zařízení. Kromě hluku kompresoru můžete slyšet průtok chladiva. To je nevyhnutelné a nemá negativní vliv na výkon zařízení. Při přepravě buďte opatrní, aby nedošlo k poškození okruhu chladiva. Úniky chladiva mohou dráždit oči.

Zvláštní poznámky

- Děti ve věku od 3 do 8 let mohou nakládat a vykládat chladničky.

Aby se zabránilo kontaminaci potravin, dodržujte prosím následující pokyny:

- Delší otevření dveří může vést k významnému zvýšení teploty v komorách zařízení.
- Povrchy, které mohou přijít do styku s potravinami, pravidelně čistěte. Pravidelně čistěte odtok vody.
- Pokud jednotka obsahuje nádrž na vodu, vyčistěte ji, pokud nebyla používána po dobu 48 hodin. Opláchněte nádrž, pokud není po dobu 5 dnů odstraněna voda.
- Syrové maso a ryby uchovávejte ve vhodných nádobách v chladničce tak, aby maso a ryby nepřišly do styku s jinými potravinami nebo jím nekapaly.

Poznámky k mrazničkám

- Dvouhvězdičkové mrazničky jsou ideální pro skladování předmražených potravin, skladování nebo výrobu zmrzliny a výrobu ledových kostek.
- Jedno, dvou a tříhvězdičkové mrazničky nejsou vhodné pro zmrazování čerstvých potravin.
- Pokud chladnička zůstane po delší dobu prázdná, vypněte ji, nechte ji odmrazit, vyčistěte ji, osušte a nechte dvířka otevřená, aby se zabránilo tvorbě formy uvnitř spotřebiče.

POPIS PRODUKTU

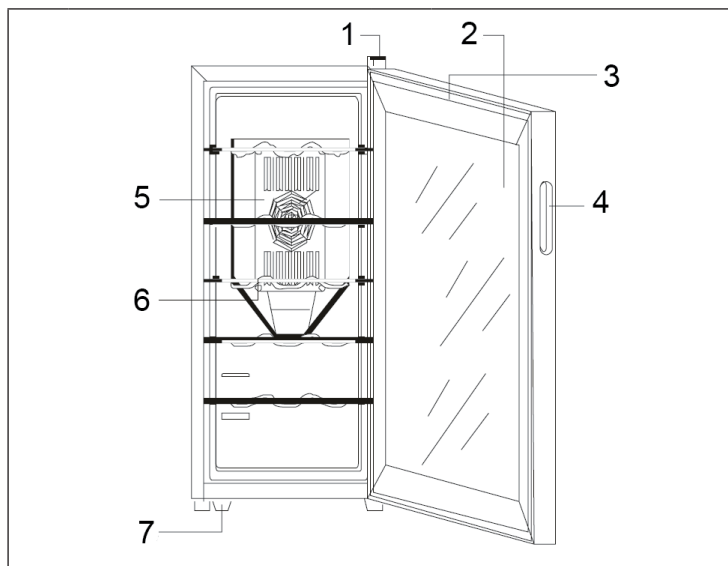

1	Panty dveří	5	Držáky
2	Dveře	6	Světlo
3	Těsnění	7	Nožičky
4	Rukojeř		

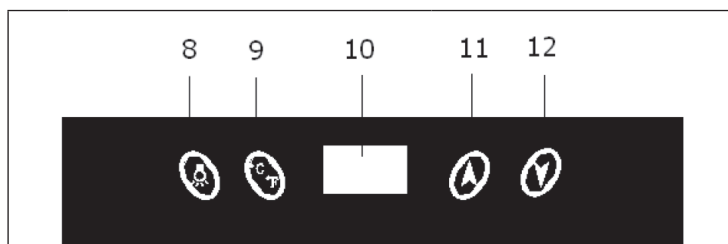

8	Světlo	11	Zvyšování teploty
9	Přepínání °C / °F	12	Snižování teploty
10	Displej		

POUŽITÍ A FUNKOVÁNÍ

- Vnitřní teplota se pohybuje v rozsahu 11 - 18 ° C.
- Pokud je zařízení zapojeno do elektrické sítě, automaticky se spustí chladicí systém.
- Požadovanou teplotu nastavíte stisknutím tlačítka pro zvýšení teploty (šipka nahoru) nebo tlačítka pro snížení teploty (šipka dolů). Pokud je vnitřní teplota v chladničce na víno vyšší než ta, která je nastavena, spustí se chladicí systém. Pokud se vnitřní teplota sníží pod nastavenou teplotu, chladicí systém přestane pracovat. Když se vnitřní teplota opět zvýší nad nastavenou teplotu, chladicí systém začne opět pracovat.
- Světlo zapnete a vypnete stisknutím tlačítka „Světlo“.

ŘEŠENÍ PROBLÉMŮ

Problém	Možná příčina	Řešení
Chlazení nefunguje.	<ul style="list-style-type: none"> • Zařízení není připojeno k síti. • Příliš nízké napětí. • Poškozená pojistka. 	<ul style="list-style-type: none"> • Zařízení připojte k elektrické síti. • Použijte takovou zástrčku, jejíž síťové napětí odpovídá napětí na typovém štítku zařízení. • Vyměňte pojistku.
Nedostatečná teplota.	<ul style="list-style-type: none"> • Zařízení je příliš blízko zdroje tepla. • Nedostatečné větrání. • Ventilační mechanismus nefunguje. • Dveře jsou otevřené příliš často nebo příliš dlouho. 	<ul style="list-style-type: none"> • Zařízení umístěte na vhodnější místo. • Ujistěte se, že kolem zařízení je ponechán dostatek volného místa. • Kontaktujte odborníka. • Dveře otevírejte co nejméně a co na nejkratší dobu.
V zařízení vznikl zápach.	<ul style="list-style-type: none"> • Jídlo v zařízení se pokazilo. 	<ul style="list-style-type: none"> • Jídlo vyjměte ze zařízení nebo jej zabalte.
V zařízení se vytváří námraza.	<ul style="list-style-type: none"> • Příliš nízká teplota vzduchu v místnosti / příliš vysoká vlhkost. 	<ul style="list-style-type: none"> • Zařízení rozmrazte. Odpojte zařízení od elektrické sítě a počkejte, dokud se led zcela nerozmrazí. Před dalším použitím zařízení řádně vysušte.

POKYNY K LIKVIDACI



Podle Evropského nařízení odpadu 2012/19 / EU tento symbol na výrobku nebo jeho obalu znamená, že výrobek nepatří do domácího odpadu. Na základě směrnice by se měl přístroj odevzdat na příslušném sběrném místě pro recyklaci elektrických a elektronických zařízení. Zajištěním správné likvidace výrobku pomůžete zabránit možným negativním dopadům na životní prostředí a lidské zdraví, což by jinak mohl být důsledek nesprávné likvidace výrobku.

Pro detailnější informace o recyklaci tohoto výrobku se obraťte na svůj Místní úřad nebo na odpadovou a likvidační službu vaší domácnosti.

KONTAKTNÍ ÚDAJTE A POMOC

Chal-Tec GmbH
Wallstr. 16
10179 Berlín
Německo

Pokud máte jakékoliv problémy s produktem nebo pokud máte dotazy týkající se produktu, obraťte se prosím na náš zákaznický servis:

 +420 225 348 506*

* Platí standardní ceny. Ceny hovorů z mobilních sítí se mohou lišit.

PROHLÁŠENÍ O SHODĚ



Výrobce:

Chal-Tec GmbH, Wallstraße 16, 10179 Berlín,
Německo.

Tento produkt je v souladu s následujícími evropskými směrnicemi:

2014/30/EU (EMV)
2014/35/EU (LVD)
2011/65/EU (RoHS)
643/2009/EG (ErP)
1060/2010/EU (ErP)

KLARSTEIN NIETSRK
SRRLK KLARSTEIN NIE
KLARSTEIN NIETSRK
SRRLK KLARSTEIN NIE
KLARSTEIN NIETSRK
SRRLK KLARSTEIN NIE
KLARSTEIN NIETSRK