

KrissKross



Sehr geehrter Kunde,

zunächst möchten wir Ihnen zum Erwerb Ihres Gerätes gratulieren.

Bitte lesen Sie die folgenden Anschluss- und Anwendungshinweise sorgfältig durch und befolgen Sie diese um möglichen technischen Schäden vorzubeugen.

Warnung

- Diese Bedienungsanleitung dient dazu, Sie mit der Funktionsweise dieses Produktes vertraut zu machen. Bewahren Sie diese Anleitung daher stets gut auf, damit Sie jederzeit darauf zugreifen können.
- Sie erhalten bei Kauf dieses Produktes zwei Jahre Gewährleistung auf Defekt bei sachgemäßem Gebrauch.
- Bitte verwenden Sie das Produkt nur in seiner bestimmungsgemäßen Art und Weise. Eine anderweitige Verwendung führt eventuell zu Beschädigungen am Produkt oder in der Umgebung des Produktes.
- Ein Umbauen oder Verändern des Produktes beeinträchtigt die Produktsicherheit. Achtung Verletzungsgefahr! Öffnen Sie das Produkt niemals eigenmächtig und führen Sie Reparaturen nie selber aus!
- Behandeln Sie das Produkt sorgfältig. Es kann durch Stöße, Schläge oder den Fall aus bereits geringer Höhe beschädigt werden.
- Halten Sie das Produkt fern von Feuchtigkeit und extremer Hitze.
- Lassen Sie keine Gegenstände aus Metall in dieses Gerät fallen. Stellen Sie keine schweren Gegenstände auf dieses Gerät.
- Reinigen Sie das Gerät nur mit einem trockenen Tuch. Blockieren Sie keine Belüftungsöffnungen.
- Verwenden Sie ausschließlich vom Hersteller oder vom qualifizierten Fachhandel empfohlenes Zubehör.

Die Gewährleistung verfällt bei Fremdeingriffen in das Gerät.

Kleine Objekte/Verpackungsteile (Plastikbeutel, Karton, etc.): Bewahren Sie kleine Objekte (z.B. Schrauben und anderes Montagematerial, Speicherkarten) und Verpackungsteile außerhalb der Reichweite von Kindern auf, damit sie nicht von diesen verschluckt werden können. Lassen Sie kleine Kinder nicht mit Folie spielen. Es besteht Erstickungsgefahr!

Transport des Gerätes: Bitte bewahren Sie die Originalverpackung auf. Um ausreichenden Schutz beim Transport des Gerätes zu erreichen, verpacken Sie das Gerät in der Originalverpackung.

Reinigung der äußeren Oberfläche: Verwenden Sie keine flüchtigen Flüssigkeiten, wie Insektensprays. Gummi- oder Plastikteile sollten nicht über einen längeren Zeitraum mit dem Gerät in Kontakt sein. Nutzen Sie ein trockenes Tuch.

Technische Daten

Artikelnr.	10022744, 10022745, 10022746
Stromversorgung	220-240V 50/60Hz oder 8 C-Batterien
Dateitypen (USB/CD)	MP3 (32 ~ 320 kbps) WMA (64 ~ 160 kbps)
USB	1.1, 2.0 (Dateitypen: MP3 (32 ~ 320 kbps) WMA (64 ~ 160 kbps))
Lieferumfang	Gerät, Netzkabel, Bedienungsanleitung

Bedienelemente

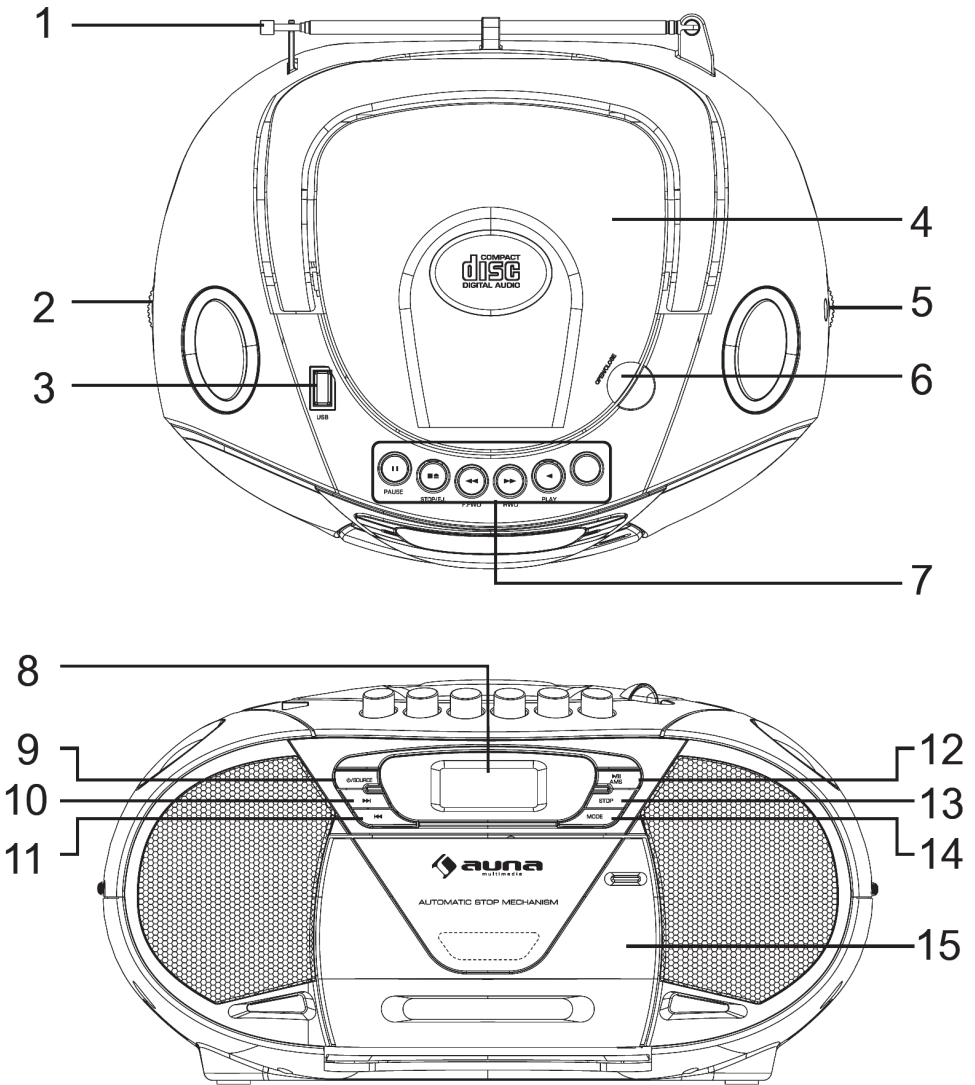

Antenne	1	10	Standby / Source (Musikquelle)
Lautstärke	2	11	VOR +
USB	3	12	Zurück -
CD	4	13	Stop
Drehrad	5	14	Abspiel-Modus
CD-Fach öffnen	6	15	Kassettendeck
Kassettendeck-Tasten (Pause/Stopp/Auswerfen/Vorspulen/Zurückspulen/Play)	7		
Display	8		

Bedienung

Radio

- Ziehen Sie die Antenne vollständig aus.
- Drücken Sie auf die Standby-Taste und wählen Sie den FM-Radio-Modus.
- Drehen Sie das Rad an der rechten Seite oder benutzen Sie die |<< oder >>| Tasten, um einen Sender in 0.1 Mhz-Schritten zu suchen. Auf dem Display wird die Frequenz angezeigt.
- Drücken Sie die AMS-Taste, um die automatische Sendersuche zu starten. Es können bis zu 20 Sender gespeichert werden. benutzern Sie die |<< oder >>| Tasten, um einen gespeicherten Sender aufzurufen.
- Passen Sie die Lautstärke am Lautstärkereglern an.

Kassette

Legen Sie eine Kassette ein und schalten Sie mit der SOURCE-Taste in den TAPE-Modus. Nutzen Sie die gewohnten Kassetten-Steuerungstasten (7) an der Oberseite des Geräts.

Wiedergabe:

- Stellen Sie die SOURCE-Taste auf den TAPE-Modus.
- Drücken Sie „STOP/EJECT“, um die Kassetten-Klappe zu öffnen und ihre Kassette einzulegen.
- Schließen Sie das Fach.
- Drücken Sie PLAY, um die Wiedergabe zu starten.
- Stellen Sie die Lautstärke auf das gewünschte Niveau.
- Drücken Sie „PAUSE“, um die Wiedergabe zu pausieren.
- Drücken Sie „STOP/EJECT“, um die Wiedergabe zu beenden.

CD / USB / MP3-Funktion

Generelle Bedienung

>|| / AMS Taste:

- Drücken Sie auf die Taste, um die CD/MP3 zu starten.
- Drücken Sie die Taste erneut, um das Abspielen zeitweise zu stoppen.
- Drücken Sie die Taste erneut, um fortzufahren.

>>| und |<< Tasten:

- Drücken Sie auf die Tasten um einen Titel vor/zurück zu springen.
- Halten Sie die Tasten gedrückt, bis sie die gewünschte Stelle im Titel gefunden haben.

STOP-Taste

- Drücken Sie auf die STOP-Taste, um die CD/MP3 zu stoppen.

Wiedergabe

1. Stellen Sie die SOURCE-Taste auf den CD-Modus.
2. Öffnen Sie das CD-Fach und legen Sie eine CD mit der Beschriftung nach oben ein.
3. Schließen Sie das CD-Fach.
4. Das Gerät liest die CD ein. Die Gesamtanzahl der Titel wird im Display angezeigt.
5. Die CD wird automatisch ab dem ersten Titel abgespielt.
6. Stellen Sie die Lautstärke mit dem Lautstärkeregler auf der linken Seite ein.
7. Drücken Sie auf die >||/AMS-Taste, um den Titel kurz anzuhalten.
8. Drücken Sie auf STOP, um die CD komplett anzuhalten.

Programmierung

Die Wiedergabe-Reihenfolge von bis zu 20 Titeln bei CDs und bis zu 99 Titel bei MP3-CDs, kann von Ihnen individuell einprogrammiert werden. Drücken Sie STOP, bevor Sie mit der Programmierung beginnen.

- Drücken Sie MODE, das Display zeigt ein blinkendes „P01“ an.
- Wählen Sie den gewünschten Titel mit Vor (>>|) und Zurück (|<<).
- Drücken Sie erneut MODE um den Titel in den Programmspeicher aufzunehmen.
- Wiederholen Sie Schritt 2 und 3 um weitere Titel dem Programmspeicher hinzuzufügen.
- Wenn alle gewünschten Titel eingespeichert wurden, drücken Sie PLAY / PAUSE um die programmierte Wiedergabe zu beginnen.
- Drücken Sie STOP zwei Mal um die Wiedergabe zu beenden und die Programmierung aufzuheben.

Modi

Drücken Sie vor oder während dem Aspielen einer CD auf die MODE-Taste um einen der Modi in der folgenden Reihenfolge auszuwählen:

1. REPEAT 1 (1 Titel wiederholen)
2. REPEAT FOLDER (Ganzen Ordner wiederholen)
3. REPEAT ALL (Alles wiederholen)
4. RANDOM (Zufällige Wiedergabe)
5. Normaler Modus

Stromversorgung

Netzstrom:

Sie können das Gerät mit Netzstrom versorgen, indem Sie mit dem abnehmbaren Kabel den Netzanschluss an der Rückseite mit einer Steckdose verbinden. Stellen Sie sicher, dass die Kabel richtig eingesteckt sind.

Batterien:

Setzen Sie 8 C-Batterien in das Batteriefach ein. Stellen Sie sicher, dass die Batterien richtig eingesetzt sind, um Schäden am Gerät zu vermeiden. Entfernen Sie die Batterien, wenn Sie das Gerät für längere Zeit nicht benutzen möchten, um das Austreten von Batterie-Flüssigkeiten und damit schweren Schaden an Ihrem Gerät zu vermeiden.

Hinweise:

- Entfernen Sie das Stromkabel, wenn Sie das Gerät mit Batterien verwenden.
- Verwenden Sie immer Batterien des gleichen Typs. Mischen Sie keine Batterien-Typen.

Hinweise zur Entsorgung



Elektroaltgeräte

Befindet sich die diese Abbildung (durchgestrichene Mülltonne auf Rädern) auf dem Produkt, gilt die Europäische Richtlinie 2002/96/EG. Diese Produkte dürfen nicht mit dem normalen Hausmüll entsorgt werden. Informieren Sie sich über die örtlichen Regelungen zur getrennten Sammlung elektrischer und elektronischer Gerätschaften. Richten Sie sich nach den örtlichen Regelungen und entsorgen Sie Altgeräte nicht über den Hausmüll. Durch die regelkonforme Entsorgung der Altgeräte werden Umwelt und die Gesundheit ihrer Mitmenschen vor möglichen negativen Konsequenzen geschützt. Materialrecycling hilft, den Verbrauch von Rohstoffen zu verringern.

Konformitätserklärung



Hersteller: Chal-Tec GmbH, Wallstraße 16, 10179 Berlin, Deutschland

Dieses Produkt entspricht den folgenden Europäischen Richtlinien:
2014/30/EU (EMV)
2014/35/EU (LVD)
2011/65/EU (RoHS)

Dear Customer,

Congratulations on purchasing this product. Please read and follow these instructions, in order to avoid damaging the item. We do not cover any damages that may arise from improper use of the item or the disregard of the safety instructions.

Important Safety Advice

- Read all instructions before using.
- To protect against a fire, electric shock or personal injury, do not immerse cord, electric plugs or device in water or other liquids.
- Do not expose the appliance to extreme temperatures. The appliance shall be used in moderate climates.
- The use of attachments that are not recommended by the appliance manufacturer may result in fire, electric shock or personal injury.
- Do not open the unit by removing any cover parts. Do not attempt to repair the unit. Any repairs or servicing should be done by qualified personell only.
- **Only qualified persons may perform technical work on the product. The product may not be opened or changed.** The components cannot be serviced by the user. The manufacturer is not responsible for any radio or TV interference caused by unauthorized modifications.
- The appliance is not a toy. Do not let children play with it. Never let children insert foreign objects into the appliance.
- Never clean the surface of the device with solvents, paint thinners, cleansers or other chemical products. Instead, use a soft, dry cloth or soft brush.
- Save these instructions.

Small objects: Keep small objects (i.e. screws, mounting material, memory cards etc.) and packaging out of the range of children. Do not let Children play with foil. Choking hazard!

Transporting the device: Please keep the original packaging. To gain sufficient protection of the device while shipment or transportation, make sure to put it back in its original packaging.

Cleaning the surface: Do not use any volatile liquids, detergents or the like. Use a clean dry cloth.

Technical Data

Item #	10022744, 10022745, 10022746
Power supply	220-240V 50/60Hz or 8 batteries type C
Compatible file types (USB/CD)	MP3 (32 ~ 320 kbps) WMA (64 ~ 160 kbps)
USB	1.1, 2.0
Scope of delivery	Device, mains cable, instruction manual

Controls

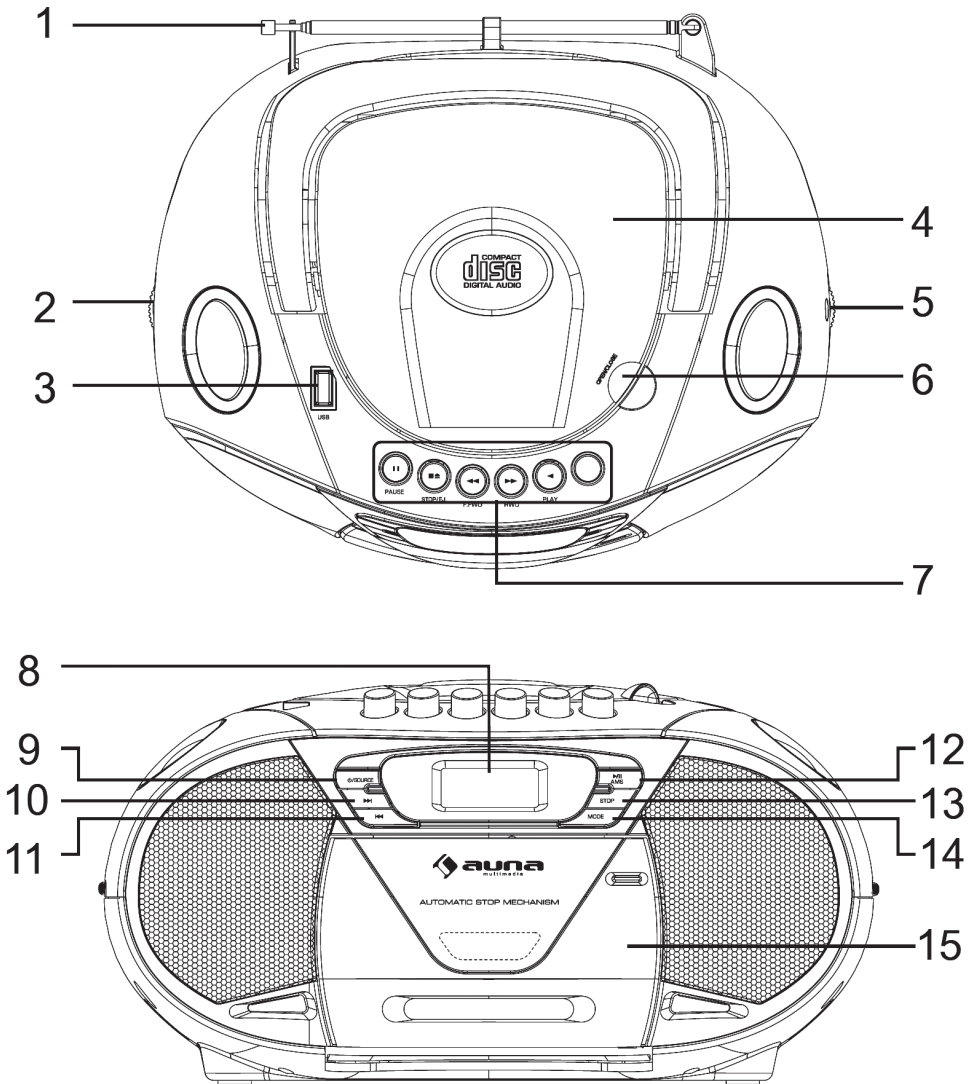

Antenna	1	9	Standby/Source
VOL	2	10	Auto Memory Store (AMS)/Play/Pause
USB port	3	11	Back
CD tray	4	12	Auto Memory Store(AMS)/Play/Pause
Tuning wheel	5	13	Stop
Open CD tray	6	14	Play Mode
Tapedeck buttons (Pause/Stop/ Eject/FFW/ Tape deck REV/Play)	7	15	Tape deck
Display	8		

Operation

Radio

- Pull the antenna out completely.
- Press the Standby/Source button to select RADIO mode "FM".
- Tuning the knob on the right side of unit or |<< / <<| button, you can tune to a FM station by a fixed step to listen to (FM: 0.1 MHz steps), and you can find the frequency on display.
- Press the AMS button to start FM stations automatic preset process, total store 20 stations, then press or |<< / <<| to choose preset station.
- Adjust the Volume using the VOL knob on the left side of unit.

Tape

Insert a cassette and press the Standby/Source button to select TAPE. Use the convenient tape button(7) on the top of device.

Playback:

- Press the Standby/Source button to select "TAPE" mode.
- Press the "STOP / EJECT" button to open the cassette door and insert your tape.
- Close the cassette door.
- Press the "PLAY" button to start playing tape.
- Adjust the "VOLUME" control to the desired level.
- Press the "PAUSE" button when you want to stop playing tape operation temporarily.
- Press the "STOP / EJECT" button when finished.

CD / USB / MP3

CD / USB / MP3

General Operation

>|| / AMS button:

- Press to start playing CD/MP3 disc.
- Press again to stop playing CD/MP3 operation temporarily.
- Press again to resume playback.

>>| and |<< buttons:

- Press to go to the next track or back to the previous track.
- Press and hold while playing until you find the point of the sound.

STOP button

- Press to stop all CD/MP3 operation.

PLAYBACK

1. Press the "Standby/Source" button into "CD" mode.
2. Open the CD door and place a CD/MP3 disc with the label up on the CD compartment.
3. Close the CD door.
4. Focus search is performed if disc is inside. Total number of tracks is read and appears on the display.
5. Playback will start automatically from the first track.
6. Adjust the "VOLUME" control to the desired level using VOL knob on the side of unit.
7. Press the "AMS" button again when you want to stop playback temporarily.
8. Press the "STOP" button when finished.

PROGRAM

Up to 20 tracks for CD disc, 99 tracks of MP3 disc can be programmed for disc play in any order. Be sure to press the "STOP" button before use.

- Press the "MODE" button, the display will show "P01" and flash.
- Select desired track by using the "SKIP +" or "SKIP -" button.
- Press the "MODE" button again to confirm desired track into the program memory.
- Repeat step 2 and 3 to enter additional tracks into the program memory.
- When all the desired tracks have been programmed, press the "PLAY / PAUSE" button to play the disc in the order you have programmed.
- Press the "STOP" button twice to terminate programmed playback.

MODE

Press the "MODE" button before or during playing CD/MP3 disc, each press switches the mode function as follows:

1. REPEAT 1
2. REPEAT (*MP3 ONLY)
3. REPEAT ALL
4. RANDOM
5. NORMAL PLAYBACK

Power Supply

AC POWER

You can power your portable system by plugging the detachable AC power cord into the AC inlet at the back of the unit and into a wall AC power outlet. Check that the rated voltage of your appliance matches your local voltage. Make sure that the AC power cord is fully inserted into the appliance.

BATTERY POWER

Insert 8 x "C" size batteries into the battery compartment. Be sure that the batteries are inserted correctly to avoid damage to the appliance. Always remove the batteries when appliance will not be used for a long period of time, as this will cause leakage to the batteries and subsequently damage to your set.

Notes:

- Use batteries of the same type. Never use different types of batteries together.
- To use the appliance with batteries, disconnect the AC power cord from it.

Environment Concerns



According to the European waste regulation 2002/96/EG this symbol on the product or on its packaging indicates that this product may not be treated as household waste. Instead it should be taken to the appropriate collection point for the recycling of electrical and electronic equipment. By ensuring this product is disposed of correctly, you will help prevent potential negative consequences for the environment and human health, which could otherwise be caused by inappropriate waste handling of this product. For more detailed information about recycling of this product, please contact your local council or your household waste disposal service.

Declaration of Conformity

Manufacturer: Chal-Tec GmbH, Wallstraße 16, 10179 Berlin, Germany.



This product is conform to the following European directives:
2014/30/EU (EMC)
2014/35/EU (LVD)
2011/65/EU (RoHS)

Estimado cliente,

Le felicitamos por la adquisición de este producto. Lea atentamente el siguiente manual y siga cuidadosamente las instrucciones de uso con el fin de evitar posibles daños. La empresa no se responsabiliza de los daños ocasionados por un uso indebido del producto o por haber desatendido las indicaciones de seguridad.

Advertencia

- Este manual de instrucciones tiene como objetivo familiarizarle con el funcionamiento del producto. Conserve este manual para que pueda realizar futuras consultas.
- Con la compra de este producto obtiene dos años de garantía en caso de defecto o avería provocados por un uso normal del aparato.
- Utilice el producto solamente tal y como aparece indicado en este manual. Un uso alternativo puede provocar daños en el mismo o en su entorno.
- La transformación o cambio del producto reduce la seguridad del mismo. Riesgo de lesiones. Nunca abra el aparato ni intente repararlo usted mismo.
- Trate el producto con cuidado. Puede averiarse si recibe golpes, impactos o caídas, incluso desde poca altura.
- Mantenga el producto alejado de la humedad y del calor extremo.
- No deje caer objetos de metal sobre el aparato. No coloque objetos pesados encima del aparato. Limpie el aparato utilizando solamente un paño seco. No obstruya las ranuras de ventilación.
- Utilice exclusivamente los accesorios recomendados por el fabricante o por un proveedor cualificado.
- La garantía expirará si abre el aparato.

Piezas pequeñas/partes del embalaje (bolsas de plástico, cartón, etc.): mantenga las piezas pequeñas (p.ej. tornillos y otro material de montaje) y las partes del embalaje fuera del alcance de los niños para evitar que se atraganten. No permita que los niños pequeños jueguen con los plásticos, pueden provocar riesgo de asfixia.

Transporte del aparato: conserve el embalaje original. Para proteger el aparato durante el transporte, introduzcalo en su embalaje original.

Limpieza exterior: no utilice líquidos volátiles, como sprays insecticidas. El exterior del aparato podría dañarse si se frota demasiado fuerte. Evite que el aparato esté en contacto continuado con objetos de goma o plástico. Utilice un paño seco.

Datos técnicos

Numero de artículo	10022745, 10022746, 10022747
Suministro eléctrico	220-240V 50/60Hz o 4 pilas tipo C
Tipo de archivo (USB/CD)	MP3 (32 - 320 kbps) WMA (64 - 160 kbps)
USB	1.1, 2.0 (Tipo de archivo: MP3 (32 - 320 kbps) WMA (64 - 160 kbps))
Contenido del envío	Aparato, cable de alimentación, manual de instrucciones

Controles

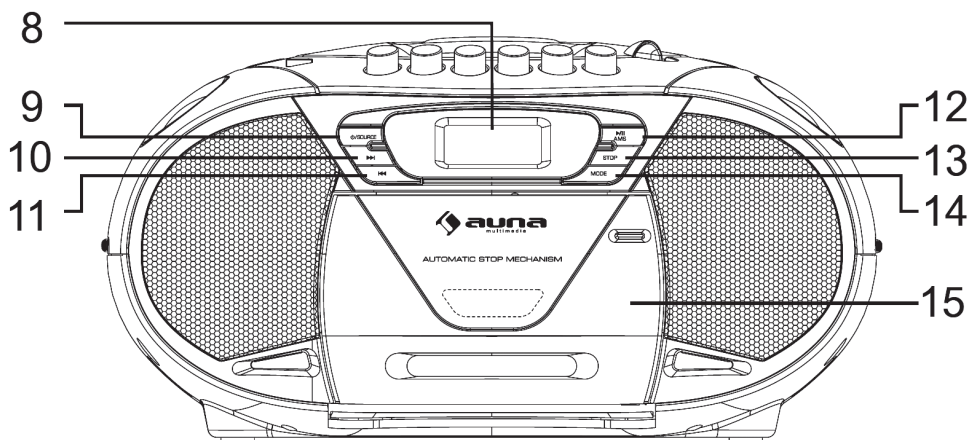
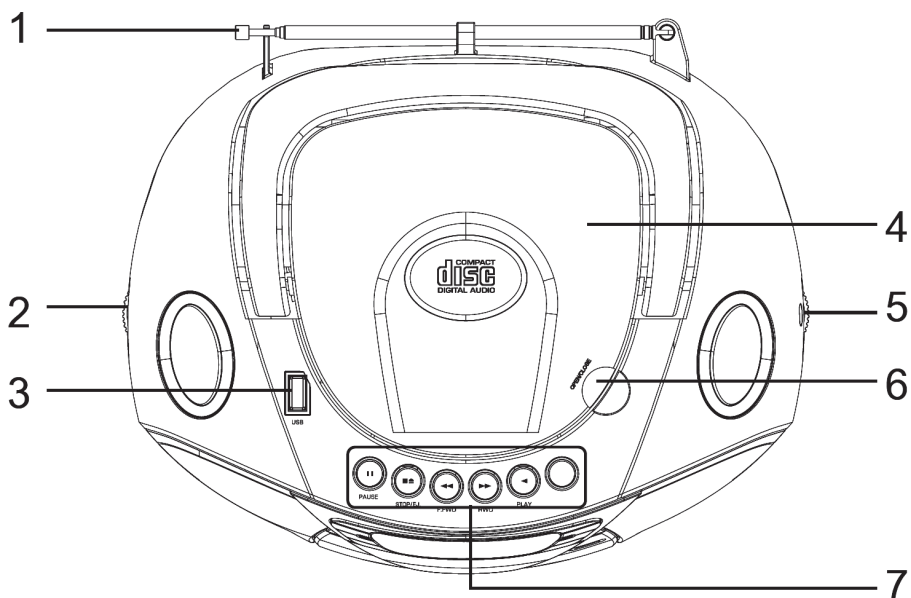

Antena	1	10	STANDBY / Source (fuente de audio)
Volumen	2	11	SIGUIENTE+
USB	3	12	Atrás -
CD	4	13	Stop
Rueda giratoria	5	14	Modo reproducción
Abrir compartimento de CD	6	15	Compartimento para casete
Botones de control del casete (Pausa / Stop / Expulsar / Avanzar / Rebobinar / Play)	7		
Display	8		

Utilización

Radio

- Desenrolle la antena completamente.
- Pulse el botón standby y seleccione el modo radio FM.
- Gire la rueda hacia la parte derecha o utilice los botones |<< o >>| para buscar una emisora en intervalos de 0,1 Mhz. En el display aparece la frecuencia.
- Pulse el botón AMS para iniciar la búsqueda automática de emisoras. Pueden guardar hasta 20 emisoras. Utilice los botones |<< o >>| para acceder a una emisora guardada.
- Ajuste el volumen en la radio en su regulador.

Casete

Introduzca un casete y active el modo TAPE con el botón SOURCE. Utilice los botones de control habituales para el casete (7) situados en la parte superior del aparato.

Reproducción:

- Coloque el botón SOURCE en el modo TAPE.
- Pulse «STOP / EJECT» para abrir el compartimento de casete e introducir una cinta.
- Cierre el compartimento.
- Pulse PLAY para iniciar la reproducción.
- Ajuste el volumen al nivel que desee.
- Pulse «PAUSE» para pausar la reproducción.
- Pulse «STOP/EJECT» para finalizar la reproducción.

Función CD/USB/MP3

Uso general

Botón >||/AMS:

- Pulse el botón para iniciar un CD/MP3.
- Pulse de nuevo el botón para detener la reproducción.
- Pulse de nuevo el botón para continuar.

Botones >>| y |<<:

Pulse el botón para avanzar/retroceder una pista.

Mantenga pulsado el botón hasta que haya encontrado el momento deseado en una pista.

Botón stop

Pulse el botón STOP para detener un CD/MP3.

Reproducción

1. Coloque el botón SOURCE en el modo CD.
2. Abra el compartimento del CD e introduzca un CD con la cara impresa hacia arriba.
3. Cierre el compartimento del CD.
4. El aparato leerá el CD. En el display aparece el número total de pistas.
5. El CD se reproduce automáticamente desde la primera pista.
6. Ajuste el volumen con el regulador correspondiente situado en el lado izquierdo.
7. Pulse el botón >||/AMS para detener brevemente la pista.
8. Pulse STOP para interrumpir por completo el CD.

Programación

Puede programar una secuencia de reproducción de hasta 20 pistas en CD y hasta 99 pistas en CD-MP3 de manera personalizada. Pulse STOP antes de comenzar con la programación.

- Pulse MODE y el display mostrara «P01» parpadeando.
- Seleccione la pista deseada con Los botones atras y adelante. Pulse el botón SKIP+/SKIP- para seleccionar un album.
- Pulse MODE de nuevo para añadir la pista a la Lista programada.
- Repita Los pasos 2 y 3 para añadir mas pistas a la Lista.
- Cuando haya guardado todas Las pistas deseadas, pulse PLAY /PAUSE para iniciar la reproducción programada.
- Pulse STOP dos veces para finalizar la reproducción y eliminar la Lista de programación.

Modos

Pulse e botón MODE antes o durante la reproducción de un CD para seleccionar uno de los modos siguientes:

1. REPEAT 1 (Repetir 1 pista)
2. REPEAT FOLDER (Repetir la carpeta entera)
3. REPEAT ALL (Repetir todos)
4. RANDOM (Reproducción aleatoria)
5. Modo normal

Suministro electrico

Red electrica:

Puede abastecer al aparato de electricidad procedente de su red electrica conectando el cable extrarble al conector situado en la parte trasera del aparato y a una toma de corriente. Asegurese de que el cable se ha conectado correctamente.

Pilas:

Introduzca 4 pilas tipo C en el compartimento para Las pila s. Asegurese de que ha coLocado Las pilas del modo correcto para evitar averias en eL aparato. Retire Las pilas si no desea utilizar el aparato durante un periodo proLongado de tiempo para evitar una fuga del Liquide que contienen Las pilas y provocar averras graves en el aparato.

Advertencia:

Desconecte el cable de aUmentación cuando utilice la radio con pilas. Utilice siempre pilas del mismo tipo. No mezcle distintos tipos de pilas.

Retirada del aparato



Si el aparato lleva adherida la ilustración de la izquierda (el contenedor de basura tachado) entonces rige la normativa europea, directiva 2002/96/CE. Este producto no debe arrojarse a un contenedor de basura común. Infórmese sobre las leyes territoriales que regulan la recogida separada de aparatos eléctricos y electrónicos. Respete las leyes territoriales y no arroje aparatos viejos al cubo de la basura doméstica. Una retirada de aparatos conforme a las leyes contribuye a proteger el medio ambiente y a las personas a su alrededor frente a posibles consecuencias perjudiciales para la salud. El reciclaje ayuda a reducir el consumo de materias primas.

Declaración de conformidad



Fabricante: Chal-Tec GmbH, Wallstraße 16, 10179 Berlin (Alemania).

Este producto cumple con las siguientes directivas europeas:

2014/30/EU (EMC)

2011/65/UE (refundición RoHS)

2014/35/EU (baja tensión)

Chere cliente, cher client,

Toutes nos felicitations pour l'acquisition de ce nouvel appareil. Veuillez lire attentivement Les instructions de branchement et d'utilisation afin d'eviter d'eventuels dommages techniques. Le fabricant ne saurait etre tenu pour responsable des dommages dus au non-respect des consignes de securite et a la mauvaise utilisation de l'appareil.

Avertissements

- Pour reduire Les risques d'incendie , d'electrocution et de causer tout dommage : Ne pas exposer l'appareil a la pluie.
- Ne pas poser de recipient contenant de l'eau, comme un vase par exemple, sur l'appareil.
- N'utiliser que Les accessoires prevus.
- Ne pas effectuer de reparations par soi-meme. S'adresser ades personnes qualifiees pour toute reparation.
- Eviter de faire tomber des objets metalliques dans l'appareil. Ne pas poser d'objet lourd sur l'appareil.
- Attention: ne poser aucune flamme nue, telle qu'une bougie, sur l'appareil.
- Placer l'appareil sur une surface seche, plane, impermeable et resistente a la chaleur.
- Conserver l'appareil hors de la portee des enfants.
- La prise de courant doit etre rapidement accessible afin de pouvoir etre debranchee le plus vite possible en cas d'urgence.
- Ne pas installer l'appareil sur une etagere, dans un placard ou dans un espace etroit. Assurer une bonne ventilation.
- Ne pas installer l'appareil sur un amplificateur ou sur d'autres equipements qui pourraient devenir chauds.
- Ne pas exposer l'appareil a des chocs violents.

Transport de l'appareil: Veuillez conserver la boite d'emballage originale. Ranger l'appareil dans cette derniere, Lors de son transport, pour obtenir une meilleure protection.

Nettoyer la surface externe: Ne pas utiliser de Liquide volatil tel qu'un spray insecticide , pres de l'appareil. Ne pas trotter trop fort Lors du nettoyage, ou la surface de l'appareil pourrait etre endommagee. Ne pas laisser trop longtemps en contact des elements en caoutchouc et en plastique avec l'appareil. Utiliser un chiffon sec pour le nettoyer.

Fiche Technique

Numero d'article	10022745, 10022746, 10022747
Alimentation	220-240V 50/60Hz o 4 pilas tipo C
Types de fichiers (USB/CD)	MP3 (32 - 320 kbps) WMA (64 - 160 kbps)
USB	1.1, 2.0 (Tipo de archivo: MP3 (32 - 320 kbps) WMA (64 - 160 kbps))
Livraison	Dispositif, cordon d'alimentation, manuel d'instructions

Elements de commande

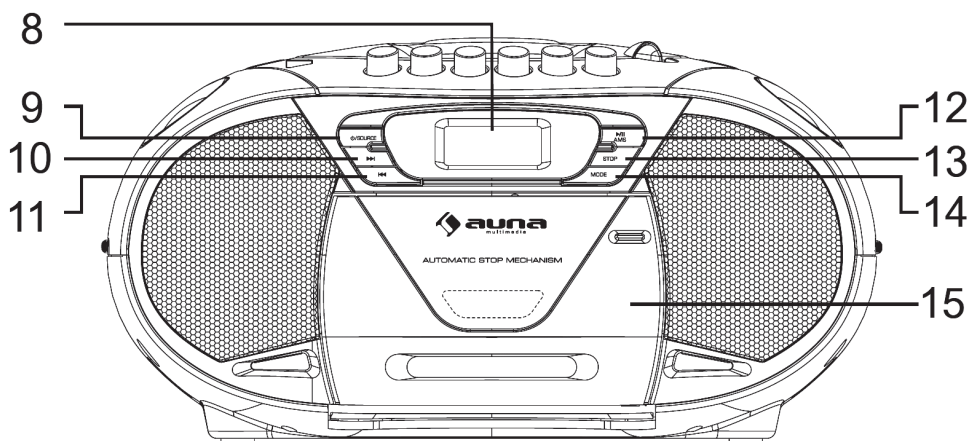
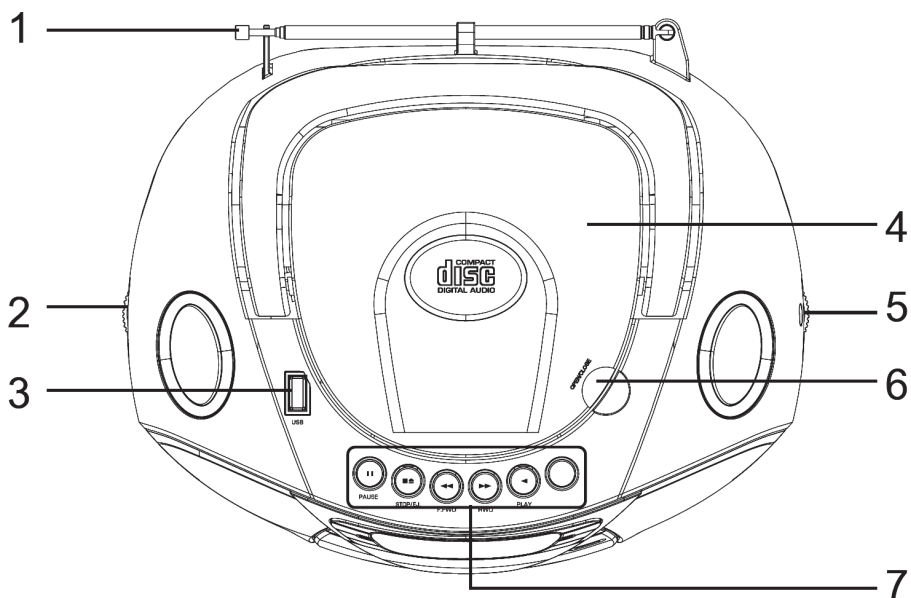

Antenne	1	10	Veille / Source (source audio)
Volume	2	11	AVANCE +
USB	3	12	Retour -
CD	4	13	Stop
Molette	5	14	Mode lecture
Ouverture du lecteur CD	6	15	Lecteur de cassettes
Touches du lecteur de cassettes (pause/ stop/éjecter/rembobiner vers l'avant/rem- bobiner en arrière/play)	7		
Écran	8		

Utilisation

Radio

- Sortez l'antenne entièrement.
- Appuyez sur la touche veille et choisissez le mode radio FM.
- Tournez la molette sur le côté droit ou bien utilisez les touches |<< et >>| pour rechercher une station par cran de 0.1 Mhz. La fréquence est affichée sur l'écran.
- Appuyez sur la touche AMS pour démarrer la recherche automatique de stations. Vous pouvez mémoriser jusqu'à 20 stations. Utilisez les touches |<< et >>| pour lire une station mémorisée.
- Ajustez le volume avec le bouton de réglage.

Cassette

Insérez une cassette et passez en mode TAPE à l'aide de la touche SOURCE. Utilisez les touches habituelles de commande des cassettes (7) sur le haut de l'appareil.

Lecture :

- Placez la touche SOURCE sur le mode TAPE.
- Appuyez sur „STOP/EJECT” pour ouvrir le clapet du compartiment à cassettes et insérer votre cassette.
- Refermez le lecteur.
- Appuyez sur PLAY pour démarrer la lecture.
- Réglez le volume au niveau désiré.
- Appuyez sur „PAUSE” pour mettre la lecture en pause.
- Appuyez sur „STOP/EJECT” pour terminer la lecture.

Fonction CD / USB / MP3

Fonctionnement général

Touche >|| / AMS :

- Appuyez sur la touche pour démarrer le CD/MP3.
- Appuyez de nouveau sur la touche pour arrêter momentanément la lecture.
- Appuyez de nouveau sur la touche pour poursuivre la lecture.

Touches >>| et |<< :

- Appuyez sur les touches pour passer au titre suivant ou précédent.
- Maintenez les touches pour rechercher un passage précis à l'intérieur d'un titre.

Touche STOP

- Appuyez sur la touche STOP pour arrêter la lecture du CD/MP3.

Lecture

1. Placez la touche SOURCE sur le mode CD.
2. Ouvrez le lecteur CD et insérez un CD avec la face imprimée vers le haut.
3. Refermez le lecteur CD.
4. L'appareil parcourt le CD. Le nombre total de titres s'affiche à l'écran.
5. La lecture du CD commence automatiquement par le premier titre.
6. Réglez le volume à l'aide du bouton de réglage sur le côté gauche.
7. Appuyez sur les touches >||/AMS pour arrêter brièvement le titre.
8. Appuyez sur STOP pour arrêter tout à fait le CD.

Programmation

IL est possible de programmer une liste de Lecture personnalisee comportant 20 morceaux sur CD et 99 morceaux sur CD MP3. Appuyer sur STOP avant de commencer La programmation.

- Appuyer sur MODE, L'ecran affiche L'indication clignotante « P01 ».
- Selectionner Le titre souhaite en appuyant sur Avance ou Retour. Appuyer sur La touche SKIP+/SKIP- pour selectionner un album.
- Appuyer de nouveau sur MODE pour memoriser Le titre dans La Liste de programmation.
- Repeter Les etapes 2 et 3 pour ajouter d'autres morceaux a La Liste de lecture.
- Lorsque tous Les morceaux ont ete sauvegardes, appuyer sur PLAY/PAUSE pour demarrer La Lecture de La liste.
- Appuyer deux fois sur STOP pour arreter La Lecture et effacer La Liste de Lecture.

Modes

Avant ou pendant la lecture d'un CD, appuyez sur la touche MODE pour choisir l'un des modes presents dans l'ordre suivant :

1. REPEAT 1 (repeeter 1 titre)
2. REPEAT FOLDER (repeeter tout le dossier)
3. REPEAT ALL (tout repeeter)
4. RANDOM (lecture aleatoire)
5. Mode normal

Reseau electrique

Reseau electrique :

IL est possible d'alimenter L'appareil en electricite en branchant a une prise de courant Le cable detachable situe au niveau de la prise secteur a l'arriere de l'appareil. S'assurer que le cable est correctement branche.

Piles:

Installer 4 piles C dans le compartiment des piles. S'assurer que Les piles sont bien introduites pour eviter d'endommager l'appareil. Retirer Les piles en cas d'inutilisation prolongee de l'appareil, afin d'eviter que le Liquide des piles fuie et n'endommage serieusement l'appareil.

Remarques:

Debrancher le cordon d'alimentation lorsque l'appareil fonctionne sur piles. Toujours utiliser des piles de meme type. Ne pas melanger Les types de piles.

Information sur Le recyclage



Appareils electriques et electroniques usages

Vous trouverez sur le produit l'image ci-contre (une poubelle sur roues, barree d'une croix), ce qui indique que le produit se trouve soumis a la directive europeenne 2002/96/CE. Renseignez-vous sur Les dispositions en vigueur dans votre region concernant La collecte separee des appareils electriques et electroniques. Respectez-les et ne jetez pas Les appareils usages avec Les ordures menageres. La mise au rebut correcte du produit usage permet de preserver l'environnement et la sante. Le recyclage des materiaux contribue a la preservation des ressources naturelles.

Declaration de conformite

Fabricant : Chal-Tec GmbH, WallstraBe 16, 10179 Berlin, Allemagne.



Ce produit est conforme aux directives europeennes suivantes:

2014/30/EU (CEM)

2014/35/EU (LVD)

2011/65/EG (RoHS)

Gentile cliente,

La ringraziamo per aver acquistato il nostro prodotto. La preghiamo di leggere attentamente le seguenti istruzioni e di seguirle per evitare eventuali danni. Non ci assumiamo alcuna responsabilita per danni derivati da una mancata osservazione delle avvertenze di sicurezza e da un uso improprio del dispositivo.

Avvertenze di sicurezza

- IL presente manuale ha Lo scopo di illustrare il funzionamento del prodotto. Conservarlo per consul tazioni future.
- Questo prodotto ha una garanzia di due anni di conformita. Non sono coperti da garanzia i danni causati da un utilizzo improprio.
- Utilizzare il prodotto esclusivamente per lo scopo previsto. Un utilizzo improprio puo danneggiare il prodotto o l'ambiente circostante.
- Apportare modifiche al prodotto compromette La sua sicurezza. Attenzione pericolo di tarsi male! Non aprire mai il prodotto e non eseguire mai riparazioni autonomamente.
- Maneggiare il prodotto con cautela. Puo danneggiarsi in caso di urti, colpi o cadute anche da altezze minime.
- Non esporre il prodotto all'umidita e al calore eccessivo. Non fare cadere oggetti di metallo nel dispositivo.
- Non fare cadere oggetti pesanti sul dispositivo. Pulire il dispositivo solo con un panno asciutto. Non bloccare le fessure di aereazione.
- Utilizzare esclusivamente gli accessori consigliati dal produttore o da un rivenditore qualificato.
- La garanzia decade in caso di intervento di terzi.

Parti piu piccole/imballaggio: Conservare le parti piu piccole (ad es. viti, materiale di montaggio e di imballaggio) lontano dalla portata dei bambini, per evitare che le ingeriscano. Non lasciare che i bambini giochino con il materiale d'imballaggio. Pericolo di soffocamento!

Trasporto del dispositivo: Conservare la confezione originale. Per garantire una protezione adeguata del dispositivo durante il trasporto, riporlo nella confezione originale.

Pulizia delle superfici esterne: Non utilizzare liquidi volatili come ad esempio spray per insetti. Le superfici si possono danneggiare se si puliscono troppo energicamente. Le parti in plastica o in gomma non devono restare a contatto con il dispositivo per lungo tempo. Utilizzare un panno asciutto.

Dati tecnici

Articolo numero	10022745, 10022746, 10022747
Alimentazione	220-240V 50/60Hz oppure 4 C- pile
Tipo di file compatibili (USB/CD)	MP3 (32 - 320 kbps) WMA (64 -160 kbps)
USB	1.1, 2.0 (tipo di file: MP3 (32 - 320 kbps) WMA (64 - 160 kbps))
Consegna	Dispositivo, cavo di alimentazione, manuale di istruzioni

Pannello dei comandi

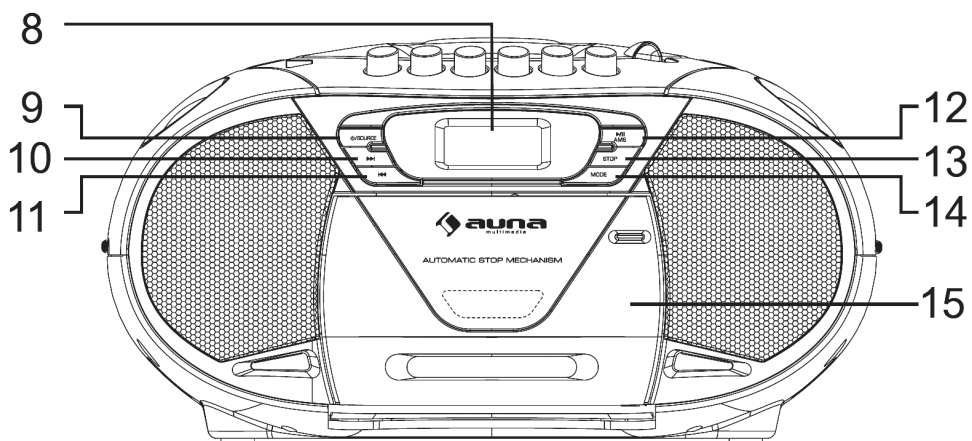
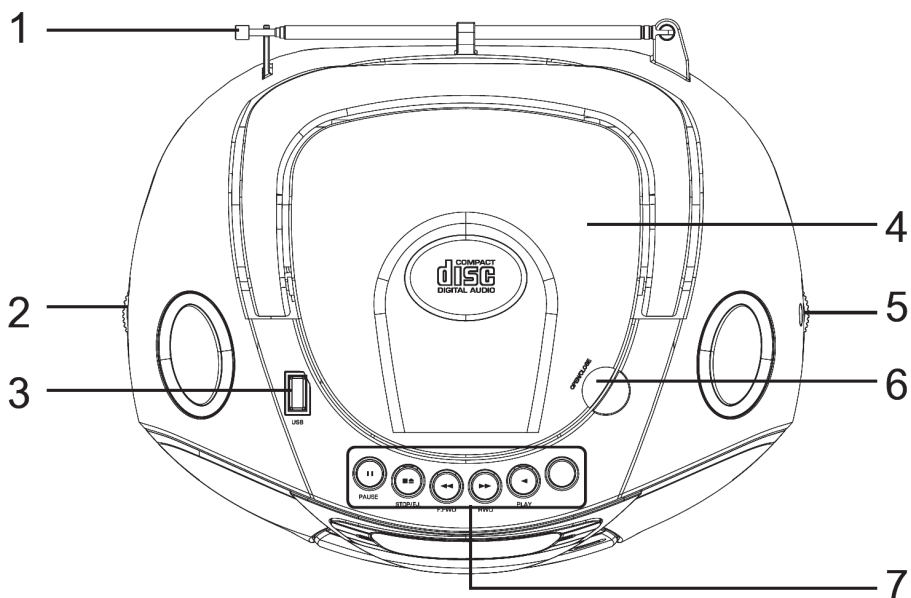

Antenna	1	10	Standby / Source (fonte musicale)
Volume	2	11	Avanti +
USB	3	12	Indietro -
CD	4	13	Stop
Rotellina	5	14	Modalità riproduzione
Aprire il vano CD	6	15	Vano cassetta
Tasti cassetta (Pausa/Stop/Eject/Avanti/ Indietro/Play)	7		
Display	8		

Utilizzo

Radio

- Estendere completamente l'antenna.
- Premere il tasto standby e selezionare la modalità FM.
- Ruotare la rotellina sul lato destro oppure utilizzare i tasti | << o >> | per cercare una stazione a intervalli di 0.1 Mhz. Sul display compare la frequenza.
- Premere il tasto AMS per avviare la ricerca automatica delle stazioni. Possono essere memorizzate fino a 20 stazioni. Utilizzare i tasti | << oppure >> | per accedere ad una stazione memorizzata.
- Regolare il volume tramite la manopola del volume.

Cassetta

Inserire una cassetta e passare alla modalità TAPE con il tasto SOURCE. Utilizzare i tasti di controllo della cassetta (7) sulla parte superiore del dispositivo.

Riproduzione:

- Impostare il tasto SOURCE in modalità TAPE.
- Premere „STOP/EJECT“ per aprire il vano cassetta e inserire la cassetta.
- Chiudere il vano.
- Premere PLAY per avviare la riproduzione.
- Impostare il volume al livello desiderato.
- Premere „PAUSE“ per mettere in pausa la riproduzione.
- Premere „STOP/EJECT“ per terminare la riproduzione.

Funzione CD/USB/MP3

Funzionamento generale

> || **Tasto AMS:**

- Premere il tasto per avviare il CD/MP3.
- Premere nuovamente il tasto per interrompere temporaneamente la riproduzione.
- Premere di nuovo il tasto per continuare.

>> | e | << **tasti:**

- Premere i tasti per saltare una traccia.
- Tenere premuti i tasti fino a quando non si è trovato il punto desiderato nella traccia.

Tasto STOP

- Premere il tasto STOP per arrestare il CD/MP3.

Riproduzione

1. Impostare il tasto SOURCE in modalità CD.
2. Aprire lo scomparto CD e posizionare un CD con il lato stampato rivolto verso l'alto.
3. Chiudere il vano CD.
4. Il dispositivo legge il CD e viene visualizzato il numero totale di tracce.
5. Il CD viene riprodotto automaticamente a partire dalla prima traccia.
6. Regolare il volume usando la manopola del volume sul lato sinistro.
7. Premere il tasto > || / AMS per mettere in pausa la traccia.
8. Premere STOP per arrestare completamente il CD.

Programmazione

L'ordine di riproduzione può essere programmato individualmente (fino a 20 brani per i CD e fino a 99 brani per CD MP3). Premere STOP prima di iniziare la programmazione.

- Premere MODE: sul display lampeggia „P01“.
- Selezionare il brano desiderato utilizzando avanti e indietro. Premere il tasto SKIP+/SKIP- per selezionare un album.
- Premere di nuovo MODE per memorizzare il brano.
- Ripetere i punti 2 e 3 per un altro brano da aggiungere in memoria.
- Quando tutti i brani desiderati sono stati memorizzati, premere il tasto PLAY / PAUSE per avviare la riproduzione programmata.
- Premere due volte STOP per terminare la riproduzione e annullare la programmazione.

Modalità

Premere il tasto MODE prima o durante la riproduzione di un CD per selezionare una delle modalità nella seguente sequenza:

1. REPEAT 1 (ripetere una traccia)
2. REPEAT FOLDER (ripetere l'intera cartella)
3. REPEAT ALL (ripetere tutto)
4. RANDOM (riproduzione casuale)
5. Modalità normale

Alimentazione

Corrente elettrica:

È possibile alimentare il dispositivo tramite la corrente elettrica: collegare il cavo rimovibile all'attacco posto sul retro e infine collegare il cavo ad una presa. Assicurarsi che i cavi siano collegati in modo corretto.

Pile:

Inserire 4 pile di tipo „C“ nel vano pile. Assicurarsi che le pile siano inserite correttamente per evitare danni al dispositivo. In caso di inutilizzo prolungato, rimuovere le pile per evitare la fuoriuscita di liquidi e di danneggiare il dispositivo.

Note:

Rimuovere il cavo di alimentazione se si utilizza il dispositivo con le pile e. Utilizzare sempre pile dello stesso tipo. Non mischiare diversi tipi di pile.

Smaltimento



Se sul prodotto è presente la figura a sinistra (il cassonetto dei rifiuti mobile sbarrato), si applica la direttiva europea 2002/96/ CE. Questi prodotti non possono essere smaltiti con i rifiuti normali. Informarsi sulle disposizioni vigenti in merito alla raccolta separata di dispositivi elettrici ed elettronici. Non smaltire i vecchi dispositivi con i rifiuti domestici. Grazie al corretto smaltimento dei vecchi dispositivi, si proteggono il pianeta e la salute delle persone da possibili conseguenze negative. Il riciclo di materiali aiuta a ridurre il consumo di materie prime.

Dichiarazione di conformità

Produttore: Chal-Tec GmbH, WallstraSe 16, 10179 Berlino, Germania.



Questo prodotto è conforme alle seguenti direttive europee:
2014/30/EU (EMV)
2014/35/EU (LVD)
2011/65/EG (RoHS)