

10023091

Luxor

Pole Dance Stange

Pole dancing pole

Barra de baile

barre de pole dance

Palo per pole dance

Sehr geehrter Kunde,

wir gratulieren Ihnen zum Erwerb Ihres Gerätes. Lesen Sie die folgenden Hinweise sorgfältig durch und befolgen Sie diese, um möglichen Schäden vorzubeugen. Für Schäden, die durch Missachtung der Hinweise und unsachgemäßen Gebrauch entstehen, übernehmen wir keine Haftung. Scannen Sie den folgenden QR-Code, um Zugriff auf die aktuellste Bedienungsanleitung und weitere Informationen rund um das Produkt zu erhalten.



INHALTSVERZEICHNIS

Einführung 4
Einzelteile 4
Aufbauhinweise 5
Zusammenbau 6

English 7
Español 11
Français 15
Italiano 19

HERSTELLER & IMPORTEUR (UK)

Hersteller:

Chal-Tec GmbH, Wallstraße 16, 10179 Berlin, Deutschland.

Importeur für Großbritannien:

Berlin Brands Group UK Limited
PO Box 42
272 Kensington High Street
London, W8 6ND
United Kingdom

EINFÜHRUNG

Pole Dance ist eine Betätigung zwischen Tanz und Sport. Wurden Stangentänze seit ewigen Zeiten im Zusammenhang mit Fernöstlicher Artistik bewundert, wurde Pole Dancing in den letzten Jahrzehnten eher mit erotischem Tanz in Verbindung gebracht.

Dass dem Pole Dancing aber kein per sé schlüpfriges Image anlasten muss, zeigt die aktuell wachsende Popularität als Sportform, die Ästhetik mit Akrobatik verbindet und dabei verschiedene Muskelgruppen trainiert, die sonst typischerweise vernachlässigt werden.

Daraus ergibt sich der Dress-Code: Tragen Sie, worin auch immer Sie sich am wohlsten fühlen. Jazzpants oder Shorts und ein T-Shirt sind perfekt zum Training geeignet.

EINZELTEILE

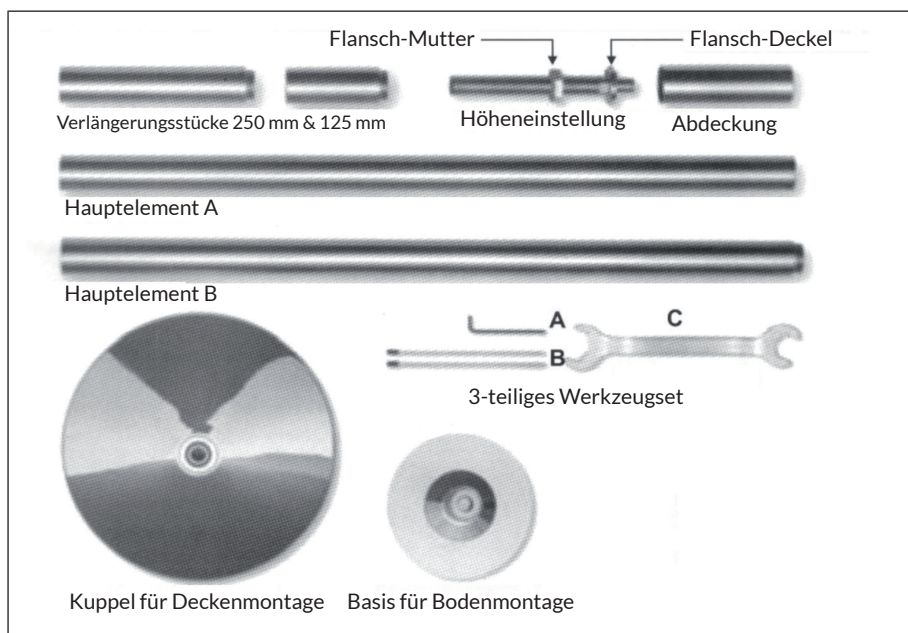

AUFBAUHINWEISE

Hinweis: Ein Video zum Aufbau finden Sie auf der beiliegenden DVD.

Allgemeine Hinweise

- Wählen Sie eine geeignete Stelle für den Aufbau Ihrer Pole Dance Stange. Achten Sie darauf, dass um die Stange herum ausreichender Abstand zu Wänden, Stufen, Fenstern und Hindernissen aller Art besteht. Ein Anhaltspunkt gibt Ihnen Ihre Armspannweite bei ausgebreiteten Armen. Zu Ihrer Sicherheit sollte die Pole Dance Stange im Zentrum eines etwa Kreises mit mindestens 3-3,5 m Durchmesser stehen.
- Decke und Boden müssen am Aufbauort stabil und belastbar sein. Achten Sie vor allem in Altbauten darauf, dass Sie die Pole Dance Stange nicht unter Decken-Hohlräumen aufbauen.

Berechnung der Höhe / Berechnung der notwendigen Verlängerungsstücke

Deckenhöhe in mm	Welches Verlängerungsstück	Weitere Verlängerungsstücke?
2235 - 2375	Kein Verlängerungsstück	nein
2360 - 2500	125 mm	nein
2485 - 2620	250 mm	nein
2610 - 2745	250 mm + 125 mm	nein
2735 - 2870	500 mm	ja
2860 - 2995	500 mm + 125 mm	ja
2985 - 3120	500 mm + 250 mm	ja
3110 - 3245	500 mm + 250 mm + 125 mm	ja
3235 - 3310	1000 mm	ja

Die Pole Dance Stange ist im zusammengebauten Zustand (ohne Nutzung der Verlängerungsstücke) für Deckenhöhen von 2235 - 2375 mm geeignet. Für größere Höhen verwenden Sie bitte die Verlängerungsstücke sowie das Einstell-Stück samt Abdeckung. Beachten Sie obige Tabelle. Das Sicherheitslimit beträgt 140 mm. Dies ist die maximale Ausdehnung, die die Stange ohne Nutzung der Verlängerungsstücke zusätzlich bietet.

ZUSAMMENBAU

1	Schieben Sie zunächst die Abdeckung über das Haupt-Element (A)
2	Schieben Sie dann die Kuppel für die Deckenmontage auf die Einstellungsstange, die aus (A) ragt. Die Flansch-Deckel ist oben, zwischen Kuppel und Haupt-Element (A).
3	Nehmen Sie eine Leiter und verbinden Sie die beiden Hauptelemente (A) und (B). Stecken Sie (B) zuvor auf die Basisplatte für die Bodenmontage. Fügen Sie, wenn nötig, ein Verlängerungsstück zwischen B und die Basisplatte.
4	Achten Sie darauf, dass die Silikon-Pads gleichmäßig auf der Oberseite der Kuppel sowie auf der Unterseite der Basisplatte liegen und dass beide plan auf Boden und Decke anliegen.
5	Drehen Sie nun mit dem mitgelieferten Maulschlüssel das Höhenverstellbare Teil zwischen A und der Kuppel gegen den Uhrzeigersinn. Das Gewinde wird sich aus der Stage (A) schrauben und Druck auf die Kuppel und damit die Decke ausüben. Die Stange spreizt (verlängert) sich nun.
6	Ist der Druck groß genug, so dass die Stange von alleine stehen bleibt (überprüfen Sie den Halt, indem Sie an der Stange rütteln und sich anlehnen), kontern Sie die Gewindestange mit der anliegenden Mutter, indem Sie diese im Uhrzeigersinn nach unten Schrauben, bis sie fest an (A) anliegt.
7	Schieben Sie die Abdeckung nach oben bis sie bündig auf der Flansch anliegt, und schrauben Sie sie an der Flansch fest indem sie die beiden Bohrlöcher übereinander platzieren.
8	Die Stange ist drehbar! Entfernen Sie dazu die zwei Schrauben am unteren Ende der Pole Dance Stange:

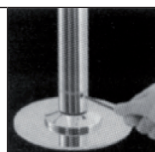

Dear customer,

Congratulations on the purchase of your device. Please read the following instructions carefully and follow them to prevent potential damage. We accept no liability for damage caused by disregarding the instructions and improper use. Please scan the QR code to access the latest operating instructions and further information about the product.

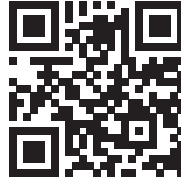

CONTENTS

Introduction 8
Individual parts 8
Assembly instructions 9
Assembly 10

MANUFACTURER & IMPORTER (UK)

Manufacturer:

Chal-Tec GmbH, Wallstraße 16, 10179 Berlin, Germany.

Importer for Great Britain:

Berlin Brands Group UK Limited
PO Box 42
272 Kensington High Street
London, W8 6ND
United Kingdom

INTRODUCTION

Pole dancing is an activity somewhere between dance and sport. While pole dancing has been admired as part of Far Eastern artistry since the beginning of time, in recent decades pole dancing has been associated more with erotic dance.

The fact that pole dancing does not have to be accused of having a slippery image per se is shown by its current growing popularity as a form of sport that combines aesthetics with acrobatics and trains various muscle groups that are otherwise typically neglected.

This leads to the dress code: Wear whatever you feel most comfortable in. Jazz pants or shorts and a T-shirt are perfect for training.

INDIVIDUAL PARTS

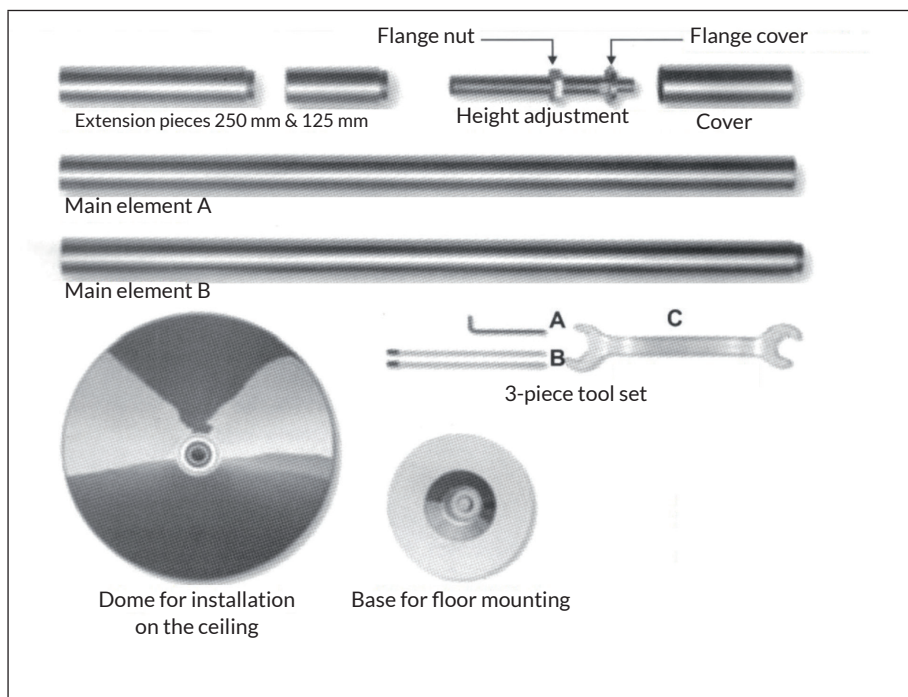

ASSEMBLY INSTRUCTIONS

Note: You will find a video on how to set up the unit on the enclosed DVD.

General instructions

- Choose a suitable place to set up your pole dance pole. Make sure that there is sufficient distance around the pole to walls, steps, windows and obstacles of all kinds. Your arm span with your arms outstretched will give you a clue. For your safety, the pole should be placed in the centre of a circle of at least 3-3.5 m in diameter.
- Ceiling and floor must be stable and able to withstand pressure at the assembly site. Especially in old buildings, make sure that you do not set up the pole dance pole under ceiling voids.

Calculation of the height / calculation of the necessary extension pieces

Ceiling height in mm	Which extension piece	More extension pieces?
2235 - 2375	No extension piece	no
2360 - 2500	125 mm	no
2485 - 2620	250 mm	no
2610 - 2745	250 mm + 125 mm	no
2735 - 2870	500 mm	yes
2860 - 2995	500 mm + 125 mm	yes
2985 - 3120	500 mm + 250 mm	yes
3110 - 3245	500 mm + 250 mm + 125 mm	yes
3235 - 3310	1000 mm	yes

The pole dance bar is suitable for ceiling heights of 2235 - 2375 mm when assembled (without using the extension pieces). For greater heights, please use the extension parts as well as the adjustment piece together with the cover. Note the table above. The safety limit is 140 mm. This is the maximum extension that the pole offers additionally without using the extension pieces.

ASSEMBLY

1	First slide the cover over the main element (A)
2	Then slide the dome for ceiling mounting onto the adjustment rod that extends out of (A). The flange cover is on top, between the dome and the main element (A).
3	Take a ladder and connect the two main elements (A) and (B). Plug (B) onto the base plate for floor mounting beforehand. If necessary, add an extension piece between B and the base plate.
4	Make sure that the silicone pads lie evenly on the top of the dome as well as on the bottom of the base plate and ensure that both sit flat on the floor and ceiling.
5	Now turn the height-adjustable part between A and the dome counter-clockwise using the spanner provided. The thread will unscrew from the stage (A) and put pressure on the dome and the ceiling. The bar expands (lengthens) now.
6	Once the pressure is great enough for the rod to stop on its own (check the hold by shaking the rod and leaning against it), lock the threaded rod with the adjacent nut by screwing it down clockwise until it is tight up against (A).
7	Slide the cover upwards until it is flush with the flange and screw it to the flange by placing the two holes on top of each other.
8	The pole can be rotated! For this purpose, remove the two screws at the lower end of the pole dance bar:

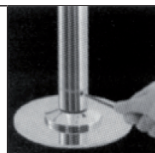

Estimado cliente:

Le felicitamos por la adquisición de este producto. Lea atentamente el siguiente manual y siga cuidadosamente las instrucciones de uso con el fin de evitar posibles daños. La empresa no se responsabiliza de los daños ocasionados por un uso indebido del producto o por haber desatendido las indicaciones de seguridad. Escanee el siguiente código QR para obtener acceso al manual de usuario más reciente y otra información sobre el producto.



ÍNDICE

Introducción 12
Piezas 12
Instrucciones de montaje 13
Montaje 14

FABRICANTE E IMPORTADOR (RU)

IMPORTADOR:

Chal-Tec GmbH, Wallstraße 16, 10179 Berlín, Alemania.

Importador para el Reino Unido:

Berlin Brands Group UK Limited
PO Box 42
272 Kensington High Street
London, W8 6ND
United Kingdom

INTRODUCCIÓN

El baile en barra es una actividad que mezcla la danza y el deporte. Aunque el baile en barra ha sido admirado durante mucho tiempo en el Lejano Oriente, en las últimas décadas se ha asociado más con la danza erótica.

Dado que el baile en barra no tiene por qué tener una imagen erótica, está ganando popularidad como deporte, que combina la estética y la acrobacia y, por tanto, entrena diferentes grupos musculares que no se suelen entrenar.

De ahí surge el código de vestimenta: se trata de llevar ropa con la que uno se sienta bien. Los pantalones de jazz o los pantalones cortos y una camiseta son perfectos para el entrenamiento.

PIEZAS

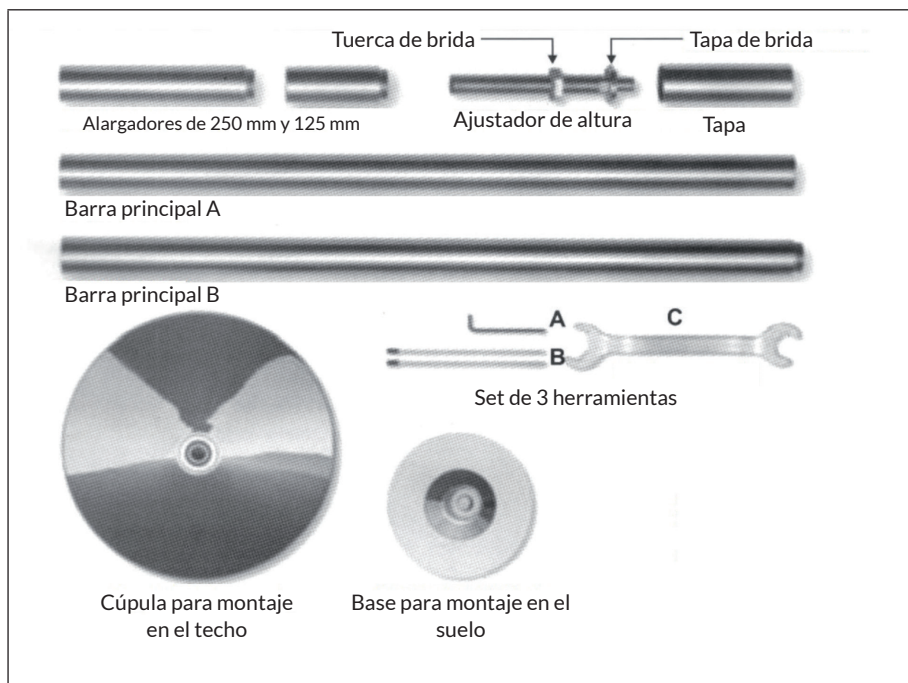

INSTRUCCIONES DE MONTAJE

Nota: En el DVD adjunto encontrará un vídeo sobre cómo configurar el aparato.

Indicaciones generales

- Elija un lugar adecuado para instalar la barra de baile. Asegúrese de que hay suficiente distancia alrededor de la barra con respecto a las paredes, escalones, ventanas y obstáculos de todo tipo. Extienda completamente ambos brazos para determinar la distancia mínima de los objetos circundantes. Por su seguridad, la barra de baile debe colocarse en el centro de un círculo de al menos 3-3,5 m de diámetro.
- El techo y el suelo deben ser sólidos, estables y capaces de soportar mucho peso. Especialmente en los edificios antiguos, asegúrese de no instalar la barra de baile en un falso techo.

Cálculo de altura/cálculo de alargadores necesarios

Altura del techo en mm	Qué tipo de alargador	¿Alargadores adicionales?
2235-2375	ninguno	no
2360-2500	125 mm	no
2485-2620	250 mm	no
2610-2745	250 mm + 125 mm	no
2735-2870	500 mm	sí
2860-2995	500 mm + 125 mm	sí
2985-3120	500 mm + 250 mm	sí
3110-3245	500 mm + 250 mm + 125 mm	sí
3235-3310	1000 mm	sí

La barra de baile es adecuada para techos de 2235-2375 mm de altura cuando está montada (sin utilizar los alargadores). Para alturas mayores, utilice un alargador y el ajustador de altura con tapa. Consulte la tabla anterior. El límite de seguridad es de 140 mm. Esta es la máxima extensión que la barra ofrece adicionalmente sin utilizar los alargadores.

MONTAJE

1	Deslice la tapa sobre la barra principal (A).
2	A continuación, deslice la cúpula para montaje en el techo sobre el ajustador de altura que sobresale de la barra (A). La tapa de brida se encuentra en la parte superior, entre la cúpula y la barra principal (A).
3	Súbbase a una escalera y conecte las dos barras principales (A) y (B). Inserte (B) en la base para montaje en el suelo. Si es necesario, añada un alargador entre B y la base.
4	Asegúrese de que las almohadillas de silicona se colocan de manera uniforme en la parte superior de la cúpula, así como en la parte inferior de la base y que ambas se adhieran de forma plana al suelo y al techo.
5	Ahora gire el alargador de altura entre la barra A y la cúpula en sentido contrario a las agujas del reloj utilizando la llave suministrada. La rosca se desprenderá de la barra (A) y ejercerá presión sobre la cúpula y, por tanto, sobre el techo. Ahora puede extender (alargar) la barra.
6	Si la presión es suficiente de modo que la barra se mantiene en pie por sí sola (compruebe la estabilidad agitando la barra y apoyándose en ella), apriete la tuerca suministrada en el sentido contrario al tornillo roscado, girándola en el sentido de las agujas del reloj, hasta que la barra A quede completamente fija.
7	Deslice la tapa hacia arriba hasta que cubra la brida y atorníllela solapando los dos orificios.
8	¡Ya puede utilizar la barra! Para ello, retire los dos tornillos situados en la parte inferior de la barra de baile:

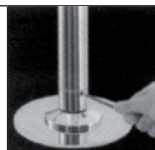

Cher client, chère cliente,

Toutes nos félicitations pour l'acquisition de ce nouvel appareil. Lisez attentivement les indications suivantes et suivez-les pour éviter d'éventuels dommages. Nous ne saurions être tenus pour responsables des dommages dus au non-respect des consignes et à la mauvaise utilisation de l'appareil. Scannez le QR-Code pour obtenir la dernière version du mode d'emploi ainsi que d'autres informations concernant le produit.

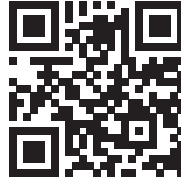

SOMMAIRE

Introduction 16
Pièces détachées 16
Instructions de montage 17
Assemblage 18

FABRICANT ET IMPORTATEUR (GB)

Fabricant :

Chal-Tec GmbH, Wallstraße 16, 10179 Berlin, Allemagne.

Importateur pour la Grande Bretagne :

Berlin Brands Group UK Limited
PO Box 42
272 Kensington High Street
London, W8 6ND
United Kingdom

INTRODUCTION

Le pole dance est une activité entre la danse et le sport. Alors que le pole dance est admiré et considéré comme de l'art en extrême-orient depuis des temps immémoriaux, au cours des dernières décennies, le pole dance est associé davantage à la danse érotique.

Le pole dance ne doit cependant pas être accusée d'avoir une image tendancieuse en soi et sa popularité actuelle croissante le démontre, en tant que sport qui allie l'esthétique avec l'acrobatie et entraîne divers groupes musculaires autrement négligés.

Ce qui nous amène au code vestimentaire : Portez les vêtements dans lesquels vous vous sentez le plus à l'aise. Un short ou un pantalon de jazz et un T-shirt sont parfaits pour l'entraînement.

PIÈCES DÉTACHÉES

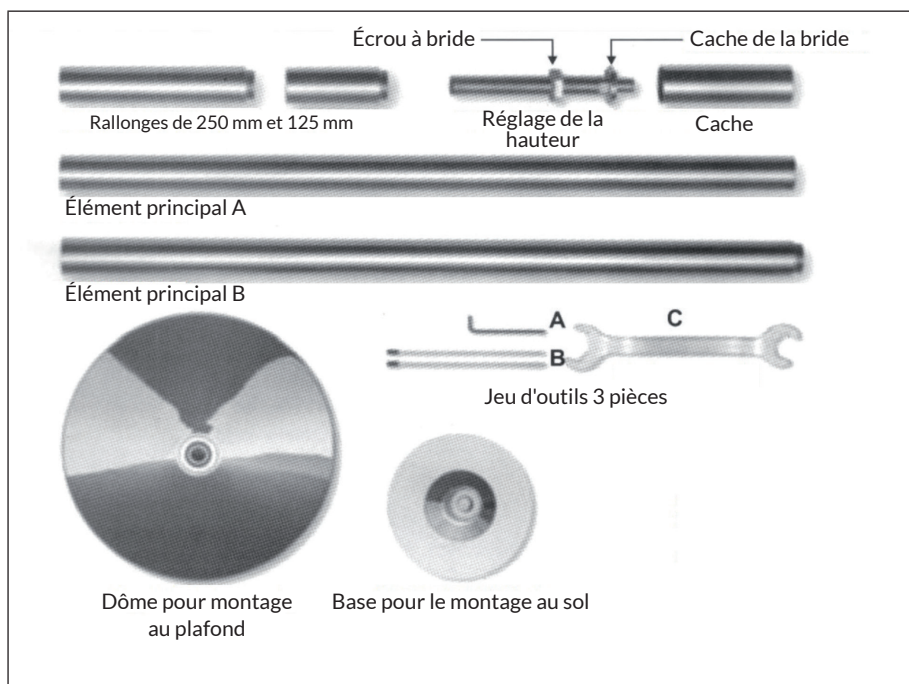

INSTRUCTIONS DE MONTAGE

Remarque : vous trouverez une vidéo sur l'assemblage de l'appareil sur le DVD joint.

Consignes générales

- Choisissez un endroit approprié pour installer votre barre de pole dance. Veillez à ce qu'il y ait une distance suffisante autour de la barre par rapport aux murs, marches, fenêtres et obstacles de toutes sortes. L'envergure de votre bras, bras tendus, vous donnera un indice. Pour votre sécurité, la barre doit être placée au centre d'un cercle d'au moins 3-3,5 m de diamètre.
- Le plafond et le plancher doivent être stables et supporter la charge sur le site de montage. Surtout dans les bâtiments anciens, veillez à ne pas installer la perche de danse sous les vides du plafond.

Calcul de la hauteur / calcul des rallonges nécessaires

Hauteur du plafond en mm	Quelle rallonge	D'autres rallonges ?
2235 - 2375	Pas de rallonge	non
2360 - 2500	125 mm	non
2485 - 2620	250 mm	non
2610 - 2745	250 mm + 125 mm	non
2735 - 2870	500 mm	oui
2860 - 2995	500 mm + 125 mm	oui
2985 - 3120	500 mm + 250 mm	oui
3110 - 3245	500 mm + 250 mm + 125 mm	oui
3235 - 3310	1000 mm	oui

La barre de pole dance convient pour des hauteurs de plafond de 2235 - 2375 mm lorsqu'elle est assemblée (sans utiliser les rallonges). Pour des hauteurs plus importantes, veuillez utiliser les rallonges et la pièce de réglage, y compris le cache. Voir le tableau ci-dessus. La limite de sécurité est de 140 mm. Il s'agit de l'extension maximale que la barre offre sans utiliser les pièces d'extension.

ASSEMBLAGE

1	Faites d'abord glisser le couvercle sur l'élément principal (A)
2	Faites ensuite glisser le dôme pour le montage au plafond sur la barre de réglage dépassant de (A). Le couvercle de la bride se trouve en haut, entre le dôme et l'élément principal (A).
3	Prenez une échelle et reliez les deux éléments principaux (A) et (B). Avant de faire cela, fixez (B) à la plaque de base pour le montage au sol. Si nécessaire, ajoutez une rallonge entre B et la plaque de base.
4	Assurez-vous que les tampons de silicone reposent uniformément sur le haut du dôme ainsi que sur le bas de la plaque de base et que les deux reposent à plat sur le sol et le plafond.
5	Tournez maintenant la partie réglable en hauteur entre A et le dôme dans le sens inverse des aiguilles d'une montre avec la clé fournie. Le filetage se dévisse de la barre (A) et exerce une pression sur le dôme et donc sur le plafond. La barre s'étire maintenant (s'allonge).
6	Si la pression est suffisamment forte pour que la barre s'arrête d'elle-même (vérifiez la solidité en secouant la barre et en vous appuyant contre elle), opposez la tige filetée à l'écrou adjacent en le vissant dans le sens des aiguilles d'une montre jusqu'à ce qu'il soit serré contre (A).
7	Faites glisser le couvercle vers le haut jusqu'à ce qu'il soit au même niveau que la bride et vissez-le à la bride en plaçant les deux perçages l'un sur l'autre.
8	La barre peut tourner ! Pour ce faire, retirez les deux vis situées en bas de la barre de pole dance :

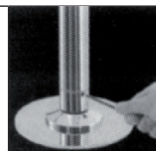

Gentile cliente,

la ringraziamo per l'acquisto del dispositivo. La preghiamo di leggere attentamente le seguenti istruzioni per l'uso e di seguirle per evitare possibili danni. Non ci assumiamo alcuna responsabilità per danni scaturiti da una mancata osservanza delle avvertenze di sicurezza e da un uso improprio del dispositivo. Scansionare il seguente codice QR per accedere al manuale d'uso più recente e ricevere informazioni sul prodotto.



INDICE

Introduzione 20
Singoli componenti 20
Istruzioni per il montaggio 21
Assemblaggio 22

PRODUTTORE E IMPORTATORE (UK)

Produttore:

Chal-Tec GmbH, Wallstraße 16, 10179 Berlino, Germania.

Importatore per la Gran Bretagna:

Berlin Brands Group UK Limited
PO Box 42
272 Kensington High Street
London, W8 6ND
United Kingdom

INTRODUZIONE

La pole dance è un'attività che combina la danza e lo sport. La pole dance viene ammirata da tempo memorabile come espressione artistica legata all'Estremo Oriente, ma negli ultimi decenni viene associata maggiormente a una danza erotica.

Il fatto che la pole dance di per sé non debba essere necessariamente associata a un immaginario lascivo è dimostrato dalla sua crescente popolarità come attività sportiva capace di combinare estetica e acrobatica, allenando diversi gruppi muscolari che sono altrimenti tipicamente trascurati.

Da qui si arriva al codice di abbigliamento: si può indossare ciò che si vuole, basta sentirsi a proprio agio. Pantajazz o pantaloncini e una maglietta sono perfetti per l'allenamento.

SINGOLI COMPONENTI

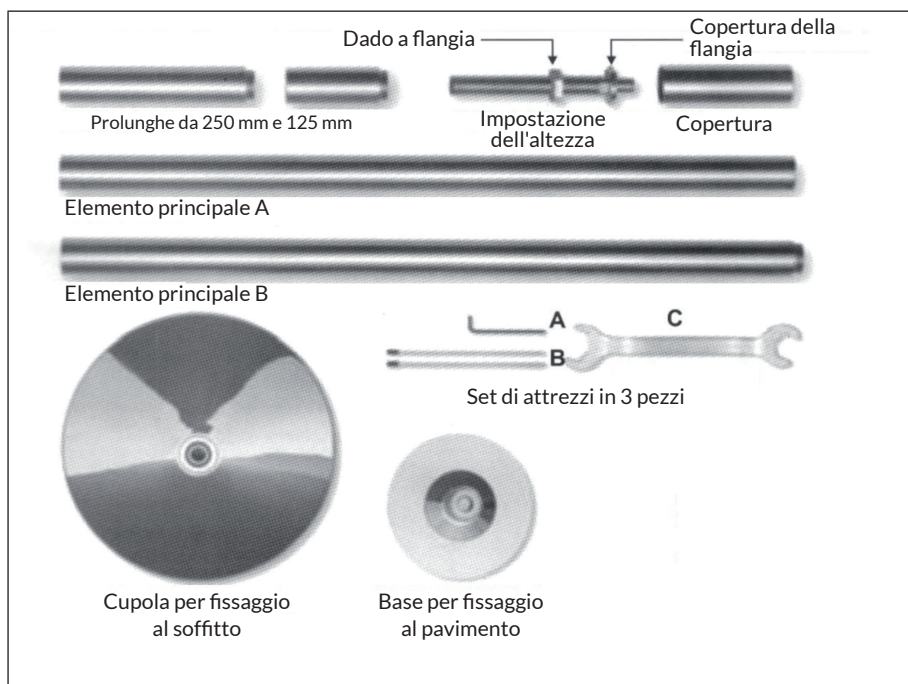

ISTRUZIONI PER IL MONTAGGIO

Nota: nel DVD allegato si trova un video per il montaggio.

Avvertenze generiche

- Scegliere un luogo adatto per installare il palo da pole dance. Assicurarsi di lasciare una distanza sufficiente tra palo e pareti, gradini, finestre e ostacoli di ogni tipo. Utilizzare come riferimento l'ampiezza delle braccia distese. Per la sicurezza, il palo deve essere posizionato al centro di uno spazio circolare di almeno 3-3,5 m di diametro.
- Il soffitto e il pavimento del luogo di montaggio devono essere stabili e in grado di tollerare carichi. In particolare in edifici vecchi, assicurarsi di non installare il palo da pole dance sotto a vani vuoti del soffitto.

Calcolo dell'altezza/Calcolo delle prolunghie necessarie

Altezza del soffitto in mm	Quale prolunga usare	Servono altre prolunghie?
2235 - 2375	Nessuna prolunga	no
2360 - 2500	125 mm	no
2485 - 2620	250 mm	no
2610 - 2745	250 mm + 125 mm	no
2735 - 2870	500 mm	sì
2860 - 2995	500 mm + 125 mm	sì
2985 - 3120	500 mm + 250 mm	sì
3110 - 3245	500 mm + 250 mm + 125 mm	sì
3235 - 3310	1000 mm	sì

Il palo da pole dance montato è adatto a soffitti di altezza tra 2235-2375 mm (senza usare le prolunghie). Per altezze maggiori, si prega di utilizzare le prolunghie e il componente di regolazione con copertura. Fare riferimento alla tabella qui sopra. Il limite di sicurezza è di 140 mm. Questa è la massima estensione del palo senza usare le prolunghie.

ASSEMBLAGGIO

1	Per prima cosa, posizionare la copertura sull'elemento principale (A).
2	Far scorrere la cupola per il fissaggio al soffitto sull'asta di regolazione che sporge da (A). Il coperchio della flangia è in alto, tra la cupola e l'elemento principale (A).
3	Prendere una scala e collegare i due elementi principali (A) e (B). Inserire prima (B) sulla piastra della base per il fissaggio al pavimento. Se necessario, aggiungere una prolunga tra B e la piastra della base.
4	Assicurarsi che i cuscinetti di silicone si trovino uniformemente sulla parte superiore della cupola e sulla parte inferiore della piastra della base e che siano piatti contro pavimento e soffitto.
5	Con la chiave in dotazione, girare in senso orario il componente regolabile in altezza tra A e la cupola. La filettatura si sviterà dal palo (A), facendo pressione sulla cupola e quindi sul soffitto. Il palo si estende (si allunga).
6	Se la pressione è sufficiente da permettere al palo di stare autonomamente in posizione (controllare la tenuta scuotendo il palo e appoggiandosi a esso), contrastare l'asta filettata con il dado adiacente avvitandolo in senso orario fino a quando aderisce ad (A).
7	Far scorrere il coperchio verso l'alto fino a metterlo a filo con la flangia e avvitarlo alla flangia posizionando i due fori uno sopra l'altro.
8	Il palo può ruotare! Per farlo ruotare, rimuovere le due viti nella parte inferiore del palo da pole dance:

