



Areal Bar 700

4.1 Soundbar - BT, USB, DTS



Sehr geehrter Kunde,

zunächst möchten wir Ihnen zum Erwerb Ihres Gerätes gratulieren.

Bitte lesen Sie die folgenden Anschluss- und Anwendungshinweise sorgfältig durch und befolgen Sie diese um möglichen technischen Schäden vorzubeugen.

Warnung

- Diese Bedienungsanleitung dient dazu, Sie mit der Funktionsweise dieses Produktes vertraut zu machen. Bewahren Sie diese Anleitung daher stets gut auf, damit Sie jederzeit darauf zugreifen können.
- Sie erhalten bei Kauf dieses Produktes zwei Jahre Gewährleistung auf Defekt bei sachgemäßem Gebrauch.
- Bitte verwenden Sie das Produkt nur in seiner bestimmungsgemäßen Art und Weise. Eine anderweitige Verwendung führt eventuell zu Beschädigungen am Produkt oder in der Umgebung des Produktes.
- Ein Umbauen oder Verändern des Produktes beeinträchtigt die Produktsicherheit. Achtung Verletzungsgefahr!
- Öffnen Sie das Produkt niemals eigenmächtig und führen Sie Reparaturen nie selber aus!
- Behandeln Sie das Produkt sorgfältig. Es kann durch Stöße, Schläge oder den Fall aus bereits geringer Höhe beschädigt werden.
- Halten Sie das Produkt fern von Feuchtigkeit und extremer Hitze.
- Lassen Sie keine Gegenstände aus Metall in dieses Gerät fallen.
- Stellen Sie keine schweren Gegenstände auf dieses Gerät.
- Reinigen Sie das Gerät nur mit einem trockenen Tuch.
- Blockieren Sie nicht die Belüftungsöffnungen.
- Verwenden Sie ausschließlich vom Hersteller oder vom qualifizierten Fachhandel empfohlenes Zubehör.

Die Gewährleistung verfällt bei Fremdeingriffen in das Gerät.

Kleine Objekte/Verpackungsteile (Plastikbeutel, Karton, etc.): Bewahren Sie kleine Objekte (z.B. Schrauben und anderes Montagematerial, Speicherkarten) und Verpackungsteile außerhalb der Reichweite von Kindern auf, damit sie nicht von diesen verschluckt werden können. Lassen Sie kleine Kinder nicht mit Folie spielen. Es besteht Erstickungsgefahr!

Transport des Gerätes: Bitte bewahren Sie die Originalverpackung auf. Um ausreichenden Schutz beim Transport des Gerätes zu erreichen, verpacken Sie das Gerät in der Originalverpackung.

Reinigung der äußeren Oberfläche: Verwenden Sie keine flüchtigen Flüssigkeiten, wie Insektensprays. Durch zu starken Druck beim Abwischen können die Oberflächen beschädigt werden. Gummi- oder Plastikteile sollten nicht über einen längeren Zeitraum mit dem Gerät in Kontakt sein. Nutzen Sie ein trockenes Tuch.

Hinweise zur Wandbefestigung: Um Personenschäden und Schaden am Equipment vorzubeugen, lassen Sie Bohrungen und die Befestigung der Wandhalterung von einer qualifizierten Person ausführen. Passen Sie auf, dass das Gerät nicht herunter fällt, wenn Sie es auf die Wandhalterung hängen. Bevor Sie das Gerät anbringen, überprüfen Sie zuerst die Tragfähigkeit der Wand. Falls sie sich nicht sicher sind, lassen Sie sich von einer qualifizierten Person beraten. Bevor Sie in die Wand bohren, versichern Sie sich, dass sich an dieser Stelle keine Kabel oder Rohre befinden. Versichern Sie sich, dass Schrauben und Dübel das Gewicht des Gerätes aushalten.

Technische Daten

Artikelnr. | 10026465

Verstärker

Frequenzbereich	20Hz-20kHz +/- 3 dB
Eingangsspannung	550 mV

Haupteinheit

Stromversorgung	100-240 V ~ 50-60 Hz
Leistungsaufnahme	35 W
Leistungsaufnahme Standby	≤ 0.5 W
Abmessungen	(H x B x T) 90 mm x 930 mm x 60 mm
Kabellänge	1.5 m

Lautsprecher

Durchmesser	52 mm
Widerstand	4 Ω
Frequenzbereich	250Hz ~ 20kHz

Subwoofer

Durchmesser	78 mm
Widerstand	8 Ω
Frequenzbereich	55~250 Hz

Lieferumfang | Gerät, Fernbedienung, Bedienungsanleitung, CR2025 Batterie (für Fernbedienung), Koaxialkabel, Audiokabel (3,5mm Klinke -> Cinch)

Geräteübersicht

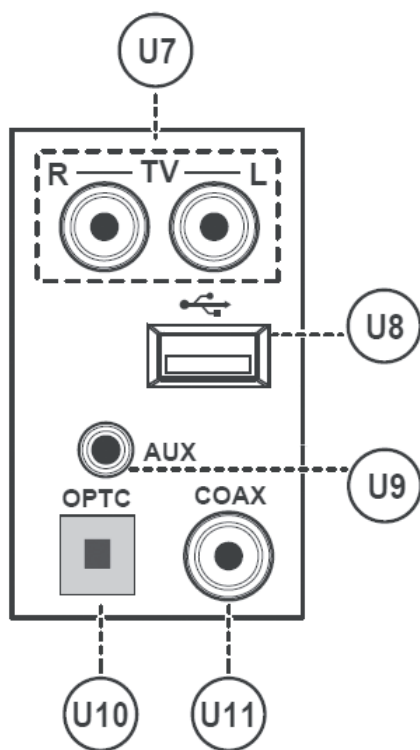
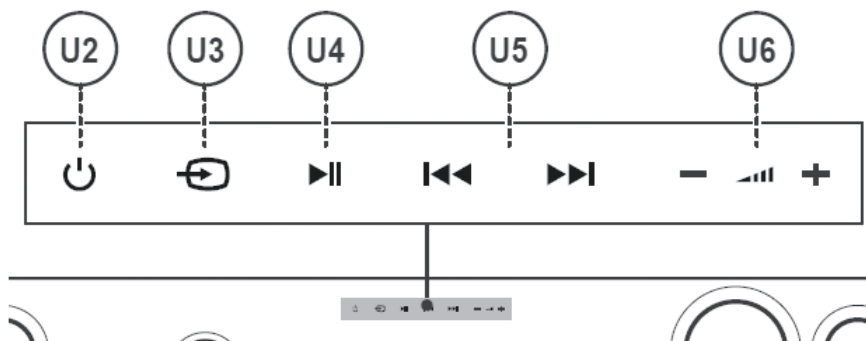

Geräteübersicht

Display	U1	U8	USB Anschluss
Ein / Standby	U2	U9	AUX Anschluss (3,5mm Klinke)
SOURCE Eingangswahl (TV, AUX, COAX, BT, OPTC, USB, ARC)	U3	U10	Optischer Eingang
PLAY/PAUSE	U4	U11	Koaxialer Eingang
Vor / Zurück (Titel / Sender)	U5	U12	Haken für Wandmontage
VOL+/-	U6	U13	Netzkabel
TV RCA Anschluss eines analogen Audiosignals von TV oder anderen Geräten	U7		

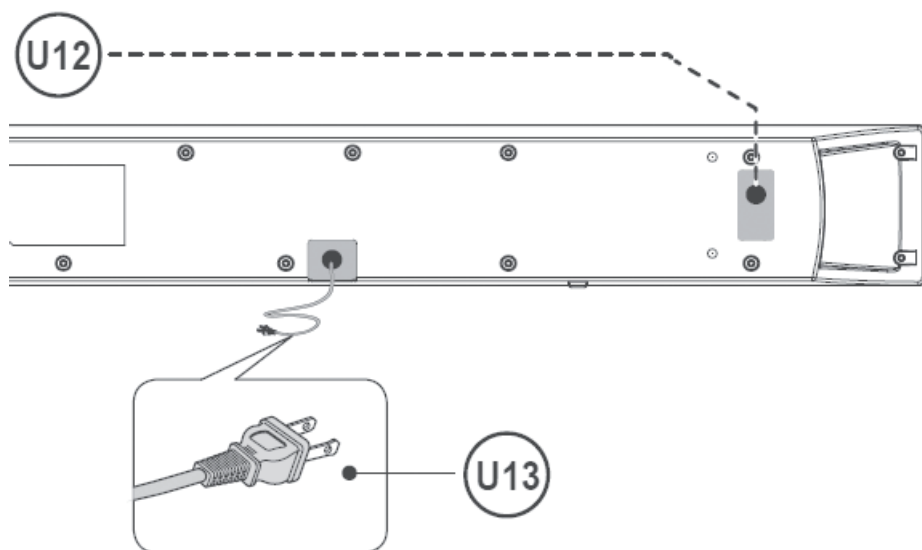

Geräteübersicht: Fernbedienung

PLAY/PAUSE	R1	R7	SLEEP: Aktiviert den Sleep-Timer
SOURCE	R2	R8	DIMMEN: Anpassen der Displayhelligkeit
STANDBY / EIN	R3	R9	BASS +/-
VOR/ZURÜCK	R4	R10	MUTE
VOLUME+/-	R5	R11	AUDIOMODUS

OPTION:

Halten Sie die Taste im BT-Modus 3 Sekunden lang zurück, um die Verbindung zu trennen. Drücken Sie die Taste im USB Modus mehrmals hintereinander um zwischen „Wiedergabe“, „Alle wiedergeben“ oder „zufällige Wiedergabe“ zu wählen.

R6

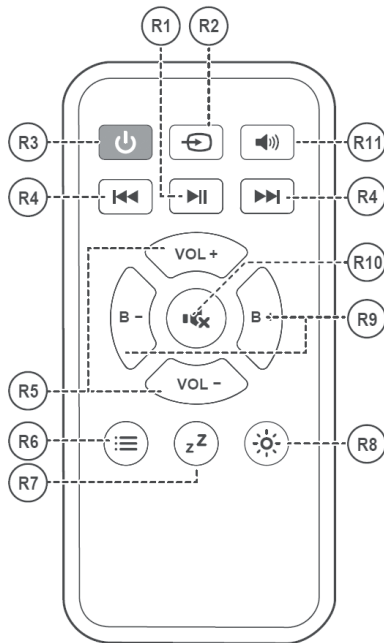

Wandmontage

Schritt 1:

Richten Sie die Soundbar gerade an der gewünschten Stelle aus. Markieren Sie mit einem Stift die Stellen für die Bohrlöcher in einem Abstand von 75 cm.

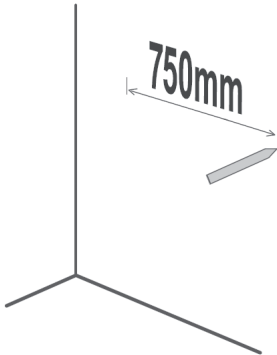

Hinweis: Die Soundbar sollte 7.5 cm unterhalb des TV angebracht werden.

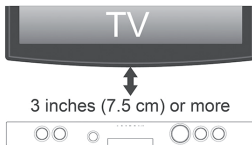

Schritt 2:

Bohren Sie an den markierten Stellen Löcher in die Wand.

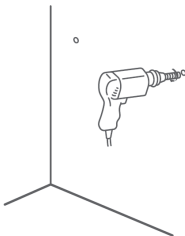

Schritt 3:

Stecken Sie Dübel und Schrauben (nicht im Lieferumfang enthalten) in die Löcher und schrauben Sie die Schrauben so weit herein, dass die Schraubenköpfe noch 5 mm aus der Wand herausstehen:



Hinweis: Benutzen Sie Schrauben, die lang genug sind, um trotz des Abstands ausreichend Halt in der Wand haben.

Schritt 4:

Hängen Sie die Soundbar an den Schrauben auf. Damit die Soundbar nicht herunterfällt, versichern Sie sich, dass die Schraubenköpfe fest im schmalen Teil der Wandbefestigungshaken sitzen:

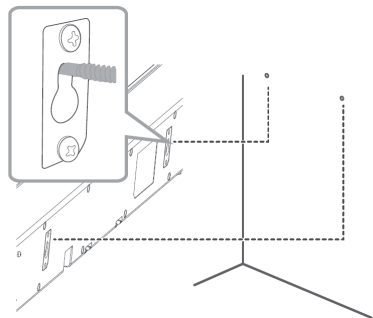

Vorbereiten / Anschlüsse

Fernbedienung vorbereiten

Drücken Sie mit einem Fingernagel auf das Batteriefach an der Unterseite der Fernbedienung, um es zu öffnen. Legen Sie eine CR2025 Knopf-Batterie in die Mulde und achten Sie darauf, dass Sie die Batterie richtig herum einlegen. Schieben Sie das Batteriefach wieder in die Fernbedienung.

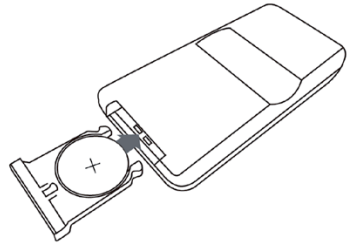

Option 1: Geräte per RCA-Audiokabel anschließen

HINWEIS: Versichern Sie sich, dass die TV Audioanschlüsse Ausgänge und keine Eingänge sind. Sollte letzteres der Fall sein, benutzen Sie stattdessen Option 4.

- Verbinden Sie das eine Ende des RCA Kabels mit der RCA-Ausgangsbuchse von TV, DVD oder Konsole.
- Stecken Sie das andere Ende in den TV/AUX Eingang an der Seite der Soundbar (U7).
- **WICHTIG:** Stecken Sie den roten Stecker in die rote Buchse, den weißen Stecker in die weiße Buchse.

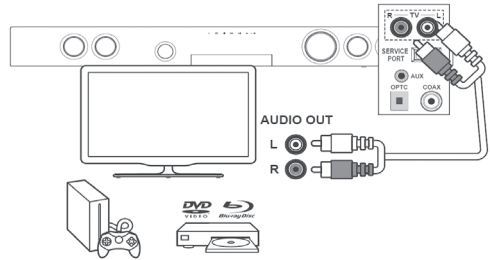

Option 2: Geräte per Koaxialkabel anschließen

- Verbinden Sie das eine Ende des Koaxialkabels mit dem Koaxialausgang von TV, DVD oder Konsole.
- Stecken Sie das andere Ende des Kabels in den Koaxialeingang an der Seite der Soundbar (U11).
- **HINWEIS:** Es kann sein, dass Sie „PCM“ für den digitalen Audioausgang des anzuschließenden Gerätes wählen müssen.

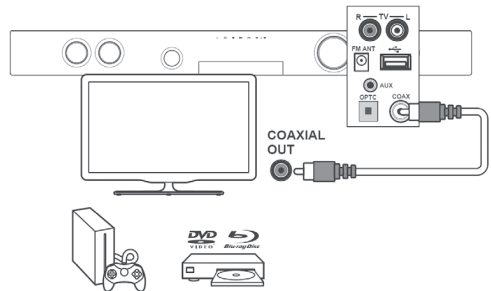

Vorbereiten / Anschlüsse

Option 3: Geräte über optische Kabel anschließen

Die Abbildung zeigt, wie Sie einen MP3 Player und ähnliche Geräte über ein Audiokabel mit 3,5 mm Klinkenstreckern anschließen.

- Verbinden Sie das eine Ende des Audiokabels mit dem Kopfhörerausgang Ihres MP3 Players.
- Verbinden Sie das andere Ende mit dem 3,5 mm AUX Eingang an der Seite der Soundbar (8).

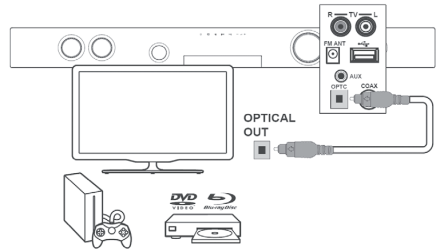

Option 4: Geräte per Audiokabel anschließen

- Stecken Sie den 3.5 mm Klinkenstecker in den Kopfhörerausgang am TV.
- Stecken Sie die roten und weißen Enden in den TV Eingang an der Seite der Soundbar (U7). Stecken Sie den roten Stecker in die rote Buchse, den weißen Stecker in die weiße Buchse.
- HINWEIS: In manchen Fällen beeinflusst der Lautstärkepegel des Fernsehers die Lautstärke der Soundbar. Um die Lautstärke der Soundbar anzupassen müssen Sie in diesem Fall die Lautstärke am Fernseher anpassen. Falls Sie gar keinen Ton hören, überprüfen Sie in den Einstellungen am Fernseher, ob der Lautsprecherausgang eingeschaltet ist.

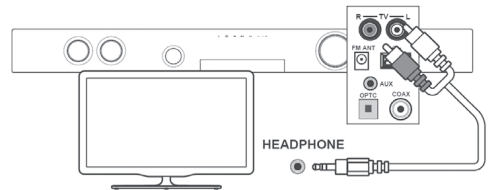

Option 5: MP3 Player per Audiokabel anschließen

- Verbinden Sie das eine Ende des Audiokabels mit dem Kopfhörerausgang Ihres MP3 Players.
- Verbinden Sie das andere Ende mit dem 3,5 mm AUX Eingang an der Seite der Soundbar (U9).

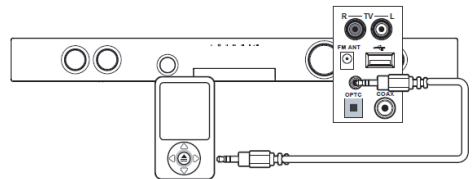

Bedienung

Stromanschluss

Verbinden Sie das Gerät über das mitgelieferte Netzkabel mit einer Steckdose. Schalten Sie den Hauptnetzschalter ein.

Standby Modus

- Drücken Sie auf die Standby Taste (3 & 10), um das Gerät einzuschalten.
- Um das Gerät wieder in den Standby Modus zu versetzen, drücken Sie die Taste erneut.
- Um Energie zu sparen wechselt das Gerät nach 10 Minuten automatisch in den Standby Modus, sofern es kein Audiosignal empfängt.

Allgemeine Funktionen

Audio von TV oder einem anderen Geräten abspielen

Nachdem Sie Ihr Gerät an die Soundbar angeschlossen haben, führen Sie folgende Schritte durch:

- Versichern Sie sich, dass die Soundbar eingeschaltet ist. Wenn nicht, drücken Sie auf die STANDBY Taste an der Soundbar (U2) oder auf der Fernbedienung (R3).
- Drücken Sie mehrmals auf die SOURCE Taste (U3 & R2) bis Sie bei der richtigen Audioquelle sind. Auf dem Display erscheint die ausgewählte Quelle, zum Beispiel „TV“.
- Drücken Sie auf die Lautstärke+/- Taste (U6 & R5), um die Lautstärke anzupassen.

Hinweis zu digitalen Audioverbindungen: Wenn Sie die Soundbar über ein digitales Audiokabel (Koaxialkabel oder optisches Kabel) mit einem Gerät verbinden, müssen Sie „PCM“ für den digitalen Audioausgang des anzuschließenden Gerätes wählen.

Ton anpassen

- Nutzen Sie die VOL+/- Tasten, um die Lautstärke anzupassen.
- Drücken Sie während des Betriebs mehrmals auf die Taste für den Audiomodus an der Fernbedienung (R11), um zwischen den Modi STANDARD, MOVIE, MUSIC oder NEWS zu wählen.
- Wenn Sie einen der Effekte ausgewählt haben, erscheint die entsprechende Bezeichnung auf dem Display und signalisiert, dass der Audioeffekt aktiv ist.
Hinweis: Falls nichts ausgewählt und am Bildschirm angezeigt wird, ist automatisch STANDARD aktiv.
- Nutzen Sie die Tasten B+/-, um die Bassverstärkung einzustellen.
- Drücken Sie MUTE, um die Tonausgabe stumm zu schalten. Drücken Sie noch einmal, um die Stumm-schaltung aufzuheben.

BT

Bevor Sie die Soundbar mit Ihrem Mobiltelefon oder einem anderen BT Gerät benutzen können, müssen Sie zuerst eine Verbindung zwischen Ihrem Gerät und der Soundbar herstellen.

- Drücken Sie mehrmals hintereinander auf die SOURCE Taste, (U3 & R2), bis „BT“ im Display erscheint. Nachdem Sie „BT“ ausgewählt haben, beginnt der Text auf dem Display nach 5 Sekunden schnell zu blinken, während die Soundbar versucht eine Verbindung mit dem letzten verbundenen Gerät aufzubauen. Falls in den nächsten 2 Minuten kein Gerät gefunden wird, blinkt der Text langsam und signalisiert damit, dass die Soundbar bereit für eine neue Verbindung ist.
- Starten Sie die BT-Suche auf dem Gerät, das Sie verbinden wollen und wählen Sie die Soundbar aus der Trefferliste.
- Falls Sie nach einem Passwort gefragt werden geben sie „0000“ ein.
- Bei erfolgreicher Verbindung ertönt ein Piepton von der Soundbar und der „BT“ Text hört auf zu blinken.
- Falls Sie mit dem BT Gerät außer Reichweite geraten, versucht die Soundbar 2 Minuten lang erneut eine Verbindung herzustellen. Wenn Sie in dieser Zeit wieder innerhalb der Reichweite sind, verbindet sich die Soundbar wieder automatisch mit dem Gerät.
- Um die Verbindung zwischen Soundbar und BT Gerät wieder zu trennen, halten sie die OPTION Taste (R6) auf der Fernbedienung 3 Sekunden lang gedrückt. Der „BT“ Text beginnt wieder langsam zu blinken.

BT Statusanzeigen:

BT wird dauerhaft angezeigt	Die Geräte sind miteinander verbunden
BT blinkt schnell	Die Soundbar verbindet sich mit dem letzten verbundenen Gerät. Wenn die Soundbar in den nächsten 2 Minuten kein Gerät findet, beginnt der Verbindungsmodus.
BT blinkt langsam	Die Soundbar sucht nach BT Geräten.

BT Geräte steuern

- Sobald die Geräte verbunden sind können Sie Lautstärke, Titelwahl und ähnliche Funktionen entweder an Ihrem BT Gerät einstellen oder Sie benutzen dafür die entsprechenden Tasten an der Soundbar und auf der Fernbedienung.

USB

- Stecken Sie das USB-Speichermedium in den USB-Eingang der Soundbar.
- Drücken Sie mehrmals hintereinander die SOURCE Taste (U3 & R2), bis „USB“ im Display erscheint. Wählen Sie den gewünschten Titel aus, indem sie die VORWÄRTS/ZURÜCK Taste drücken.
- Drücken Sie die OPTION Taste (R6) mehrmals hintereinander: die Displayanzeige ändert sich in der folgenden Reihenfolge: Titel wiedergeben > Alle Titel wiedergeben > zufällige Wiedergabe > Normal

Wichtige Hinweise zum Thema USB:

- Die Soundbar ist nicht mit allen USB-Speichermedien kompatibel.
- Falls Sie ein USB-Verlängerungskabel, einen USB-Hub oder einen USB-Kartenleser wird das Speichermedien möglicherweise nicht erkannt.
- Wenn sie das USB-Kabel oder das USB-Speichermedium während des Abspielens abziehen, kann es sein, dass die Soundbar nicht an dem Punkt fortfährt, an dem das Abspielen unterbrochen wurde.

Weitere Funktionen

Sleeptimer: Mit dieser Funktion können Sie eine bestimmte Zeit vorgeben, nach der die Soundbar automatisch in den STANDBY Modus wechselt. Drücken Sie, während des Abspielens auf die SLEEP Taste (R7) auf der Fernbedienung, um den Timer einzustellen. Drücken Sie wiederholt auf die SLEEP Taste, um die Zeit bis zum Abschalten in folgenden Schritten einzustellen: 5, 10, 15, 30, 45, 60 oder 90 Minuten. Sobald sie die gewünschte Zeit ausgewählt haben, drücken Sie für 2 Sekunde keine Taste. Der Timer beginnt dann automatisch herunterzuzählen. Sobald die eingestellte Zeit abgelaufen ist, schaltet die Soundbar automatisch in den STANDBY Modus.

Displayhelligkeit einstellen: Drücken Sie mehrmals hintereinander auf die DIMMER Taste (R8) auf der Fernbedienung, um zwischen den drei Helligkeitsstufen zu wechseln.

Hinweise zur Entsorgung



Elektroaltgeräte

Befindet sich die diese Abbildung (durchgestrichene Mülltonne auf Rädern) auf dem Produkt, gilt die Europäische Richtlinie 2002/96/EG. Diese Produkte dürfen nicht mit dem normalen Hausmüll entsorgt werden. Informieren Sie sich über die örtlichen Regelungen zur getrennten Sammlung elektrischer und elektronischer Gerätschaften. Richten Sie sich nach den örtlichen Regelungen und entsorgen Sie Altgeräte nicht über den Hausmüll. Durch die regelkonforme Entsorgung der Altgeräte werden Umwelt und die Gesundheit ihrer Mitmenschen vor möglichen negativen Konsequenzen geschützt. Materialrecycling hilft, den Verbrauch von Rohstoffen zu verringern.

Konformitätserklärung

Hersteller: Chal-Tec GmbH, Wallstraße 16, 10179 Berlin, Deutschland

Dieses Produkt entspricht den folgenden Europäischen Richtlinien:

2014/30/EU (EMV)
2014/35/EU (LVD)
2011/65/EU (RoHS)
2014/53/EU (RED)



Dear Customer,

Congratulations on purchasing this product. Please read and follow these instructions, in order to avoid damaging the item. We do not cover any damages that may arise from improper use of the item or the disregard of the safety instructions.

Important Safety Advice

- Read all instructions before using.
- To protect against a fire, electric shock or personal injury, do not immerse cord, electric plugs or device in water or other liquids.
- Do not expose the appliance to extreme temperatures. The appliance shall be used in moderate climates.
- The use of attachments that are not recommended by the appliance manufacturer may result in fire, electric shock or personal injury.
- Do not open the unit by removing any cover parts. Do not attempt to repair the unit. Any repairs or servicing should be done by qualified personell only.
- **Only qualified persons may perform technical work on the product. The product may not be opened or changed.** The components cannot be serviced by the user. The manufacturer is not responsible for any radio or TV interference caused by unauthorized modifications.
- The appliance is not a toy. Do not let children play with it. Never let children insert foreign objects into the appliance.
- Never clean the surface of the device with solvents, paint thinners, cleansers or other chemical products. Instead, use a soft, dry cloth or soft brush.
- Save these instructions.

Small objects

Keep small objects (i.e. screws, mounting material, memory cards etc.) and packaging out of the range of children. Do not let Children play with foil. Choking hazard!

Transporting the device

Please keep the original packaging. To gain sufficient protection of the device while shipment or transportation, make sure to put it back in its original packaging.

Cleaning the surface

Do not use any volatile liquids, detergents or the like. Use a clean dry cloth.

Technical Data

Art #. | 10026465

Amplifier

Frequency range	20Hz-20kHz +/- 3 dB
Input	550 mV

Main Unit

Power supply	100-240 V ~ 50-60 Hz
Power consumption	35 W (standby: <1W)
Dimensions	90 mm x 930 mm x 60 mm (H x W x D)
Cable	1.5 m

Speakers

Ø	52 mm
Load	4 Ω
Frequency response	250Hz ~ 20kHz

Subwoofer

Ø	78 mm
Load	8 Ω
Frequency response	55~250 Hz

Scope of delivery | Device, remote control, instruction manual, CR2025 battery (for RC), coax cable, audio cable (3.5mm -> RCA)

Overview

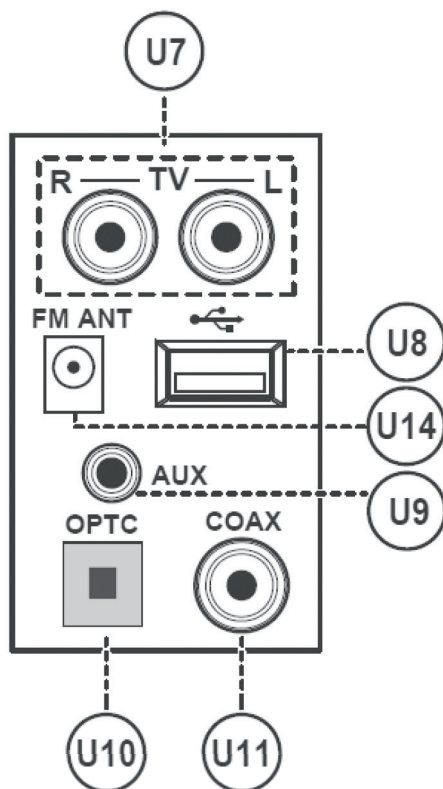
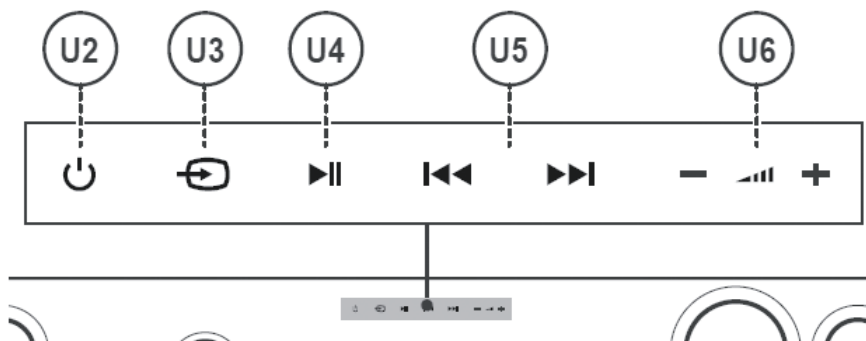

Overview

Display	U1	U8	USB slot
On / Standby	U2	U9	AUX IN (3.5mm)
SOURCE Input selection (TV, AUX, COAX, BT, OPTC, USB, ARC)	U3	U10	Optical IN
PLAY/PAUSE	U4	U11	Coax IN
Next / Previous (Title / station)	U5	U12	Hooks for wall-mounting
VOL+/-	U6	U13	Mains cable
TV RCA Connect analogue audio sources here	U7		

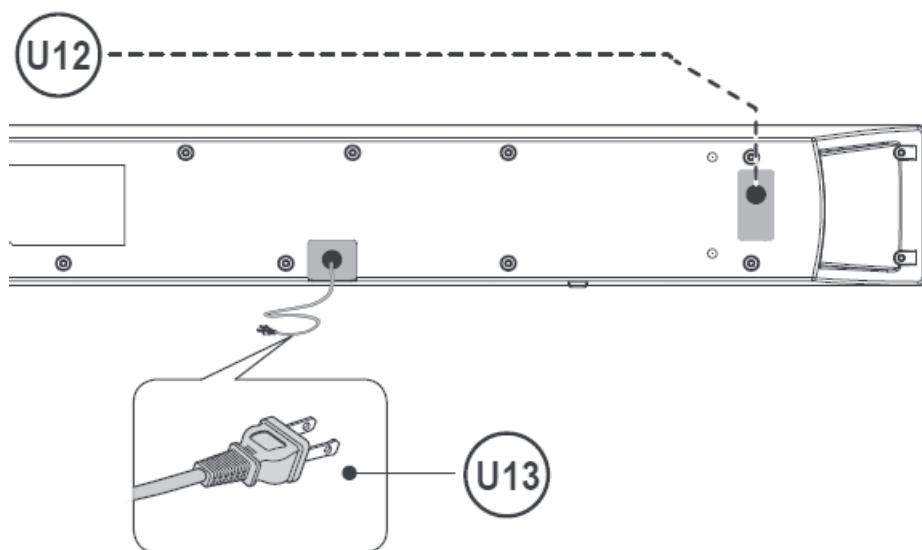

Overview: Remote Control

PLAY/PAUSE	R1	R7	SLEEP: Activate sleep timer
SOURCE	R2	R8	DIM: Adjust display backlight
STANDBY / ON	R3	R9	BASS +/-
NEXT / PREVIOUS	R4	R10	MUTE
VOLUME+/-	R5	R11	AUDIO MODE
OPTION:		R6	
<p>In BT mode, press and hold for 3 seconds to „unpair“ a connected BT device. In USB mode, press repeatedly to cycle through the repeat modes: (REPEAT), (REPEAT ALL) or (RANDOM PLAY).</p>			

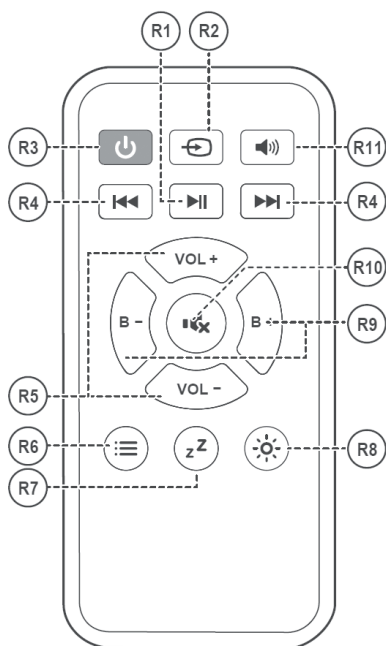

Wall Mounting Advice

Step 1:

Align the Sound Bar in the chosen location. Use a pencil to mark the drilling positions 750mm apart.

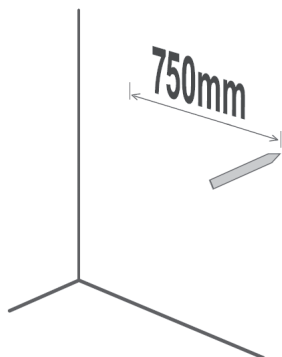

NOTE: The Sound Bar should be located at least 7.5cm below the bottom of the TV.

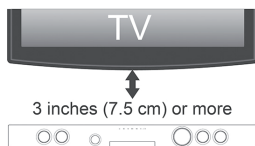

Step 2:

Drill holes as marked in step 1.

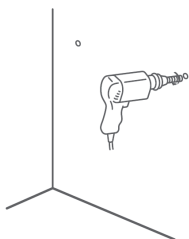

Step 3:

Insert 2 screws (not supplied) into the holes and tighten. Take care to leave 5mm between the screw heads and the wall.



NOTE: You will need to ensure the screws are long enough to sufficiently grip the wall while allowing 5mm between screw head and wall.

Step 4:

Hook the Sound bar into the screws. For secure mounting ensure the screw heads slide firmly into the narrow part of the brackets:

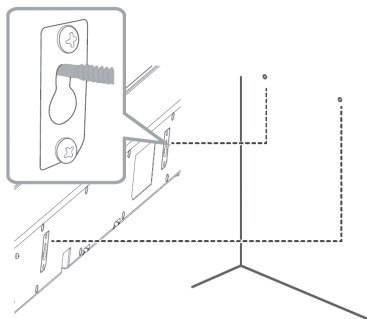

Installation and Connections

Preparing the RC

Slide the battery compartment on the bottom of the remote control open, using a fingernail. Insert a CR2025 battery into the space taking care to match the + and - polarity symbols correctly. Replace the battery compartment door.

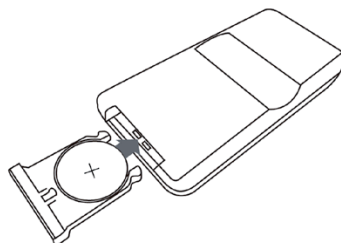

Option 1: Connecting devices using RCA audio cable

NOTE: Ensure that the TV PHONO connectors are audio OUTPUTS and not audio INPUTS. If they are INPUTS then use Option 4 instead of 1.

- Connect one end of the RCA cable to the TV, DVD/Blu-Ray Player or Games Console audio output RCA sockets.
- Connect the other end to the TV inputs on the side of the Sound bar (U7).
- **NOTE:** Take care to match the RED plug to the RED socket and the WHITE plug to the WHITE socket.

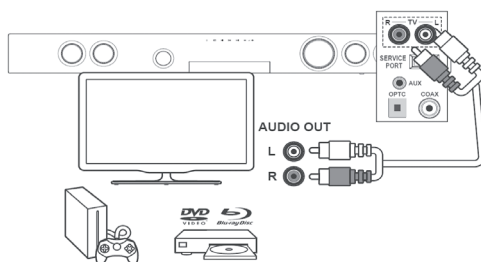

Option 2: Connecting devices using COAXIAL cable

- Connect one end of the COAXIAL cable to the TV, DVD / Blu-ray Player or Games Console COAXIAL audio output socket.
- Connect the other end to the COAX input on the side of the Sound Bar (U11).
- **NOTE:** You may need to activate PCM (Down-mix) on your source device EG:- TV, DVD / Blu-ray player or Game consoles.

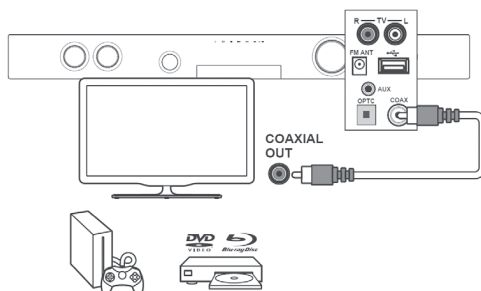

Installation and Connections

Option 3: Connecting devices using OPTICAL cable.

- Connect one end of the OPTICAL cable to the TV, DVD/Blu-ray Player or Games Console OPTICAL audio output socket.
- Connect the other end to the OPTC input on the side of the Sound Bar (U10).
- NOTE: You may need to activate PCM (Down-mix) on your source device EG:- TV, DVD/Blu-ray Player or Games Console.

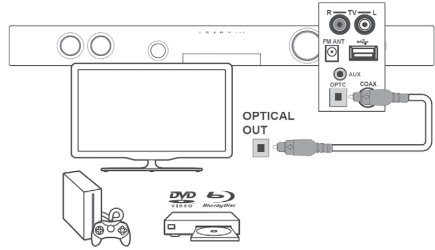

Option 4: Connecting devices using RCA-3.5mm cable

- Connect the 3.5mm (small) end of the cable to the TV headphone 3.5mm audio output socket.
- Connect the other RED & WHITE ends to the TV inputs on the side of the Sound Bar (U7), taking care to match the RED plug to the RED socket and the WHITE plug to the WHITE socket.
- **NOTE:** In some cases the Sound Bar volume output is effected by the volume level on the TV. In this case adjust the TV volume to increase the audio output from the Sound Bar. If no sound can be heard from the Sound Bar using this connection, you may need to check your TV settings to enable the headphone socket output.

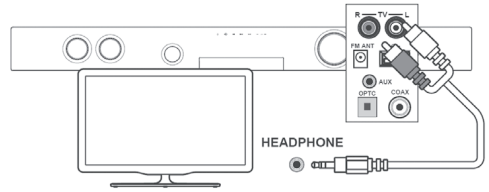

Option 5: Connect an MP3 Player via audio cable

- Connect one end of the 3.5mm audio cable to the headphone output of your MP3 player.
- Connect the other end to the AUX input (3.5mm socket) on the side of the Sound Bar (U9).

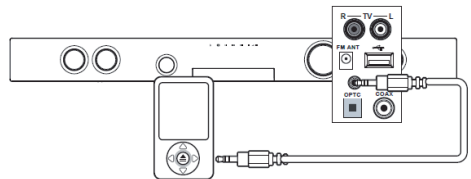

Operation

Connecting mains power

Connect the attached mains plug to a mains power supply outlet. Switch the power outlet ON.

Standby Mode

- Press the STANDBY button (U2 Unit & R3 Remote), to wake the unit from STANDBY mode.
- To enter STANDBY mode press either STANDBY buttons (U2 Unit & R3 Remote).
- **NOTE:** As part of the power saving mode the unit will enter STANDBY mode automatically after 10 minutes (approx) of no audio output.

General Operation

Playing audio from a connected TV or other devices

After connecting a TV or other device to the Sound bar, follow the below steps.

- Ensure the Sound bar is powered ON. If not press the STANDBY button (U2) or remote (R3).
- Press the SOURCE button (U3,R2) repeatedly to choose the correct source to play. The source icon will appear on the display.
- Adjust the output volume using the VOLUME +/- buttons (U6 Unit or R5 Remote).

Digital Audio Connections: Please note when connecting the soundbar using DIGITAL cables (COAXIAL or OPTICAL), the AUDIO SOURCE MUST be set to output PCM digital audio.

Adjusting the Sound

- Press VOL+/- to adjust the output volume level.
- Press AUDIO MODE (on the RC) repeatedly, to select from the available audio modes STANDARD, MOVIE, MUSIC or NEWS.
- Press B+/- to adjust the bass level.
- Press mute to mute the output. Press again to un-mute.

BT

Before you can use the Sound Bar with your phone or other BT capable device you will need to pair the device to the Sound Bar.

- Press the SOURCE button (U3, R2) repeatedly until you see 'BT' appear on the display.
- When selected, the 'BT' text on the display will flash rapidly after 5 seconds while the unit tries to connect to previously paired devices. If no devices are found the 'BT' text will still flash but slowly to indicate it is ready for pairing a new device.
- Enable the BT function on your audio device and search for the device in the available list.
- Select and enable pairing with the unit. If prompted for a password enter '0000'.
- If pairing is successful the Sound Bar will beep and the 'BT' text will stop flashing.
- If the connected device goes out of range, the Sound Bar will attempt to connect for 2 minutes. When the device comes back into range the Sound Bar will reconnect again automatically.
- To disconnect the paired device, press and hold OPTION on the RC (R6) for 3 seconds. The „BT“ text will begin flashing slowly again.

BT status table:

BT solid (not flashing)	Connected
BT flashed rapidly	Auto re-connecting with last paired device. If no connection can be made inside 2 minutes, pairing mode will begin.
BT flashes slowly	Pairing mode

Controlling a paired device: Once connected you can either use the controls on the audio device to begin playback, skip tracks etc. Or you can use the control buttons on the Sound Bar & remote.

Notes on BT:

- The volume output is effected by the volume level on the audio source EG: Phone or tablet, so make sure that is set to about 80-90% (not too loud to avoid distortion).
- The operation range of BT is approximately 10 meters (30 Feet). Any obstacles in the path between devices may reduce this range.
- Only one BT device can be paired at a time.
- Not all BT devices are compatible.

USB

- Connect a USB storage device to the sound bar.
- Press SOURCE button (U3 Unit or R2 Remote) repeatedly until you see USB mode, if not already in that mode. You will see "USB" appear on the display. Select a file you want to play by pressing PREVIOUS/NEXT.
- Press OPTION (R6 on remote) repeatedly, the display will be changed in the following order: repeat > repeat all > random > normal

Please note:

- This product may not be compatible with certain types of USB storage device.
- If you use a USB extension cable, USB HUB, or USB multi-reader, the USB storage device may not be recognized.
- The resume point may be cleared when you pull out the power cord or removing the USB device from the unit.

Additional Function

Sleep timer: The unit can be set to enter STANDBY mode after a period of time. For example you may wish to fall asleep while listening to your TV or a connected MP3 player. Follow the below steps. During playback mode of either TV, COAX or AUX modes, press the SLEEP button (13) to enter the timer settings. Press the SLEEP button repeatedly to cycle through the available time duration options of :- 5, 10, 15, 30, 45, 60 & 90 minutes. When you have selected the required timer duration, just leave all buttons untouched for 2 seconds and the timer will begin the countdown. When the timer elapses the STANDBY mode will be activated.

Adjusting the display brightness: Press DIM (14) repeatedly to cycle through the 3 brightness states.

Environment Concerns



According to the European waste regulation 2002/96/EG this symbol on the product or on its packaging indicates that this product may not be treated as household waste. Instead it should be taken to the appropriate collection point for the recycling of electrical and electronic equipment. By ensuring this product is disposed of correctly, you will help prevent potential negative consequences for the environment and human health, which could otherwise be caused by inappropriate waste handling of this product. For more detailed information about recycling of this product, please contact your local council or your household waste disposal service.

Declaration of Conformity

Manufacturer: Chal-Tec GmbH, Wallstraße 16, 10179 Berlin, Germany.

This product is conform to the following European directives:

2014/30/EU (EMC)
2014/35/EU (LVD)
2011/65/EU (RoHS)
2014/53/EU (RED)



Chère cliente, cher client,

Toutes nos félicitations pour l'acquisition de ce nouvel appareil.

Veuillez lire attentivement et respecter les consignes suivantes de branchements et d'utilisation pour éviter d'éventuels dommages techniques.

Consignes de sécurité et garantie

- Ce mode d'emploi sert à vous familiariser aux fonctions de ce produit. Conservez-le bien afin de pouvoir vous y référer à tout moment.
- L'achat de ce produit donne droit à une garantie de deux ans en cas de défectuosité de l'appareil sous réserve d'une utilisation appropriée de celui-ci.
- Veiller à utiliser le produit conformément à l'usage pour lequel il a été conçu. Une mauvaise utilisation est susceptible d'endommager le produit ou son environnement.
- Tout démontage ou toute modification de l'appareil porte atteinte à la sécurité du produit. Attention aux risques de blessure !
- Ne jamais ouvrir le produit de son propre chef et ne jamais le réparer soi-même !
- Manipuler le produit avec précaution. Les chocs, les coups ou les chutes - même de faible hauteur - peuvent endommager l'appareil.
- Ne pas exposer le produit à l'humidité ou à une chaleur extrême.
- Ne pas introduire d'objets métalliques dans cet appareil.
- Ne pas poser d'objets lourds sur l'appareil.
- Nettoyer l'appareil uniquement avec un chiffon sec.
- Ne pas obstruer les ouvertures d'aération.
- Utiliser uniquement les accessoires recommandés par le fabricant ou par une entreprise spécialisée et qualifiée.
- Baisser le volume sonore avant de brancher un casque à un appareil audio.
- Utiliser le bloc d'alimentation pour raccorder l'appareil au circuit électrique et le brancher à une prise électrique domestique classique (220-240 V).

Die Gewährleistung verfällt bei Fremdeingriffen in das Gerät.

Petits objets / pièces d'emballage (sac plastique, carton, etc.) :

tenir les petits objets (par exemple les vis et le matériel d'assemblage, les cartes mémoire) et le matériel d'emballage hors de la portée des enfants pour éviter qu'ils ne les avalent. Empêcher les enfants de jouer avec les films de protection. Il existe un risque d'étouffement !

Transport de l'appareil :

conserver l'emballage d'origine. Pour garantir une protection suffisante de l'appareil pendant son transport, emballer l'appareil dans son emballage d'origine.

Nettoyage en surface de l'appareil :

ne pas utiliser de liquides volatiles comme ceux des bombes insecticides. Une pression trop importante exercée sur la surface de l'appareil pendant le nettoyage peut l'endommager. Éviter le contact prolongé du caoutchouc ou du plastique avec l'appareil. Utiliser un chiffon sec.

Fiche Technique

Numéro d'article | 10026465

Amplificateur

Réponse en fréquences	20Hz-20kHz +/- 3 dB
Tension d'entrée	550 mV

Élément central

Alimentation	100-240 V ~ 50-60 Hz
Consommation d'énergie	35 W (Standby \leq 0.5 W)
Dimensions	90 mm x 930 mm x 60 mm (L x H x P)
Longueur du câble	1.5 m

Enceintes

Diamètre	52 mm
Impédance	4 Ω
Réponse en fréquences	250Hz ~ 20kHz

Subwoofer

Diamètre	78 mm
Impédance	8 Ω
Réponse en fréquences	55~250 Hz

Contenu de l'emballage	1 x barre de son 1 x télécommande 1 x pile CR2025 1 x câble coaxial 1 x câble audio RCA avec prise jack 3,5 mm 1 x mode d'emploi
------------------------	---

Aperçu de l'appareil

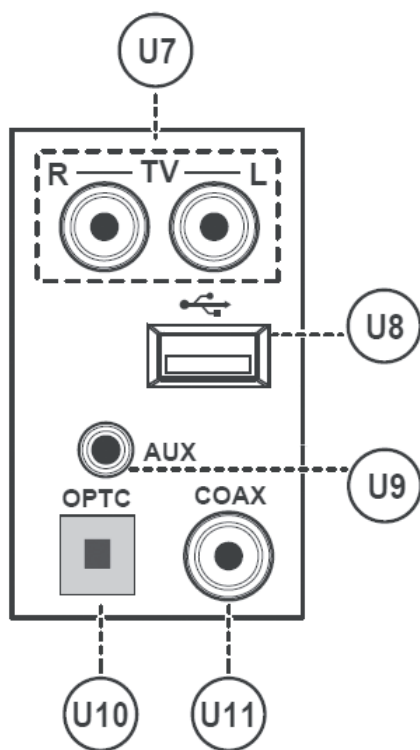
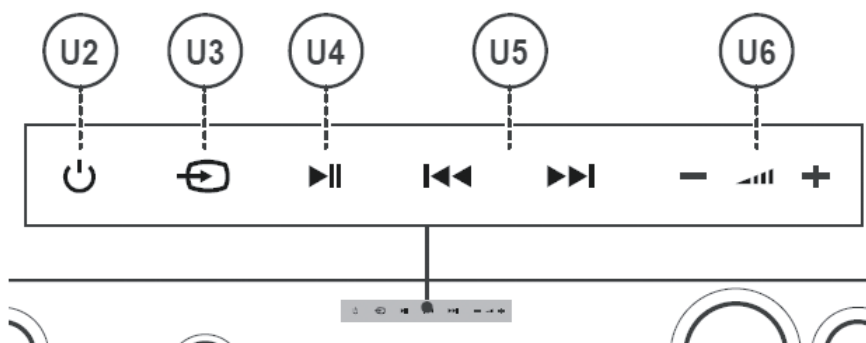

Aperçu de l'appareil

Affichage	U1	U8	Connecteur USB
Marche/veille	U2	U9	Connecteur AUX (prise jack 3,5 mm)
SOURCE Source d'entrée (TV, AUX, COAX, BT, OPTC, USB, ARC)	U3	U10	Entrée optique
PLAY/PAUSE	U4	U11	Entrée coaxiale
Suivant/précédent (Titre / station)	U5	U12	Crochets pour fixation murale
VOL+/-	U6	U13	Cordon d'alimentation
TV RCA Connecteur pour signal audio analogique d'un téléviseur ou d'autres appareils	U7		

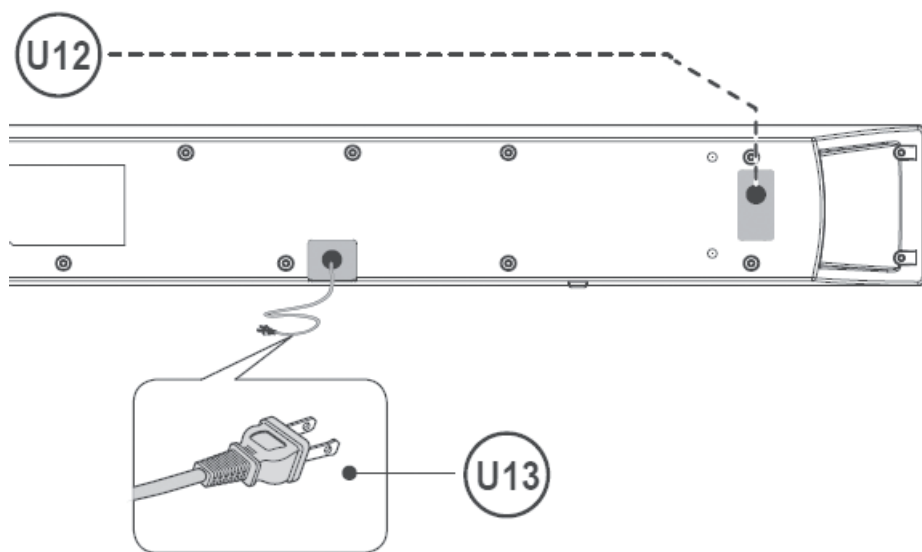

Aperçu de l'appareil : télécommande

LECTURE/PAUSE	R1	R7	SLEEP : active la mise en veille programmée
SOURCE	R2	R8	VARIATEUR : ajuste la luminosité de l'affichage
VEILLE/MARCHE	R3	R9	BASSE +/-
SUIVANT/PRÉCÉDENT	R4	R10	SOURDINE
VOLUME +/-	R5	R11	MODE AUDIO
OPTION : En mode BT, maintenir cette touche pendant 3 secondes pour se déconnecter. En mode USB, appuyer plusieurs fois pour choisir l'une des options de lecture : lecture, lecture de tous les titres ou lecture aléatoire.			R6

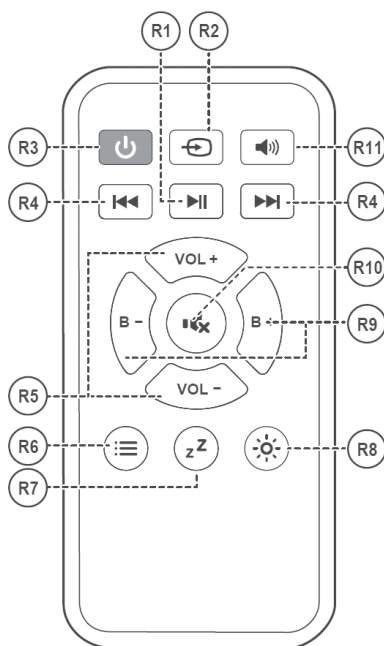

Fixation murale

1:

Placez la barre à l'endroit voulu. Marquez avec un crayon les endroits à percer par deux points distants de 75 cm.

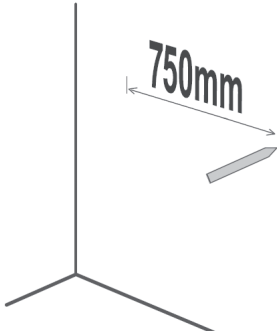

Avertissement : la barre devrait être placée 7,5 cm en dessous du téléviseur.

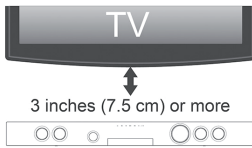

2:

Percez les trous dans le mur selon les marques.

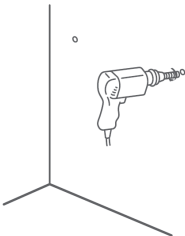

3:

Insérez les chevilles et les vis (non comprises dans la livraison) dans les trous et vissez jusqu'à ce que les têtes des vis dépassent de 5 mm du mur



Avertissement : utilisez des vis assez longues qui seront bien maintenues dans le mur malgré la distance.

4:

Accrochez la barre sur les vis. Pour que la barre ne tombe pas, assurez-vous que les têtes des vis sont bien placées dans les parties étroites des crochets au dos de la barre.

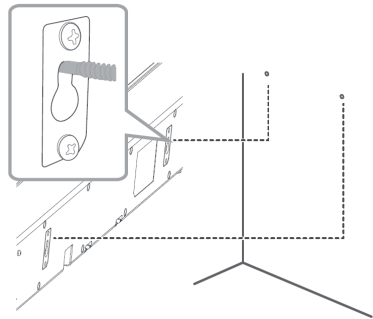

Installation et branchements

Préparation de la télécommande

Appuyez avec un ongle sur le compartiment à pile au-dessous de la télécommande pour l'ouvrir. Placez une pile bouton CR2025 dans le creux en respectant la polarité. Repoussez le couvercle du compartiment pour le fermer.

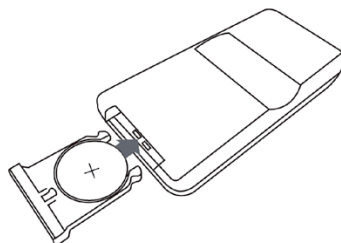

Première option : branchement des appareils avec câble audio RCA.

Avertissement : vérifiez que les prises audio du téléviseur sont bien des sorties et non des entrées. Si ce n'est pas le cas, suivez la quatrième option.

- Connectez une des extrémités du câble RCA sur les prises de sorties du téléviseur, du lecteur DVD ou de la console de jeu.
- Branchez l'autre extrémité du câble dans l'entrée TV/AUX sur le côté de la barre (U7).
- **IMPORTANT** : branchez les prises rouges entre elles et les blanches entre elles.

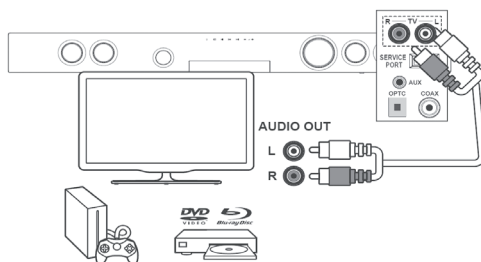

Deuxième option : branchement avec un câble coaxial.

- Connectez une des extrémités du câble sur la sortie coaxiale du téléviseur, du lecteur DVD ou de la console de jeu.
- Branchez l'autre extrémité dans l'entrée coaxiale sur le côté de la barre (U11).
- **AVERTISSEMENT** : il est possible que vous deviez indiquer « PCM » pour la sortie audio numérique de l'appareil connecté

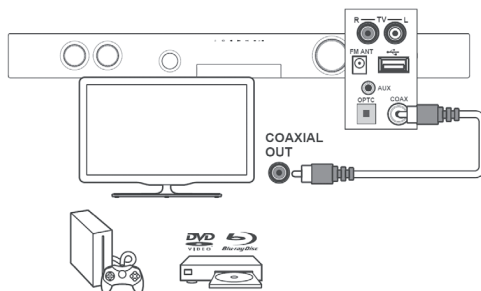

Installation et branchements

Troisième option : branchement avec un câble optique.

- L'image montre comment brancher un lecteur MP3 ou tout autre appareil similaire avec un câble audio 3,5 mm.
- Connectez une des extrémités du câble sur la sortie casque du lecteur MP3.
- Connectez l'autre extrémité sur l'entrée AUX située sur le côté de la barre (U8).

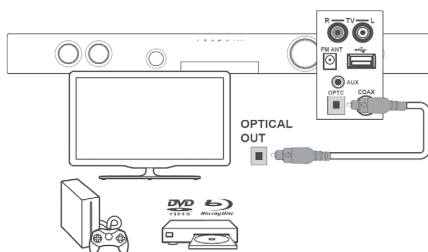

Quatrième option : branchement avec une prise jack 3,5 mm

- Branchez une prise jack 3,5 mm dans la sortie casque du téléviseur.
- Branchez les prises rouges et les prises blanches dans l'entrée TV sur le côté de la barre (U7). Assemblez les couleurs identiques.
- **AVERTISSEMENT** : le volume du téléviseur peut parfois influencer le volume de la barre de son. Pour ajuster le son de la barre, ajustez en premier le volume du téléviseur. Si vous n'entendez aucun son, vérifiez dans les réglages du téléviseur si la sortie enceinte est bien allumée.

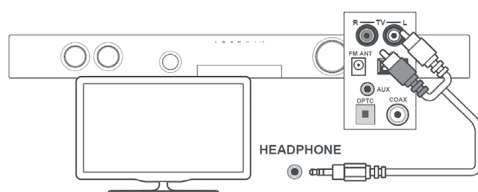

Cinquième option : branchement d'un lecteur MP3 avec prise jack 3,5 mm

- Branchez une prise jack 3,5 mm dans la sortie casque du lecteur MP3.
- Connectez l'autre extrémité sur l'entrée AUX située sur le côté de la barre de son (U9).

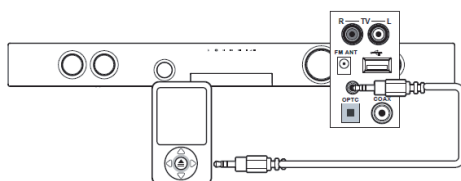

Utilisation

Raccordement électrique

Branchez l'appareil sur une prise de secteur avec le cordon d'alimentation fourni dans la livraison. Allumez l'interrupteur principal.

Mode stand-by

- Appuyez sur la touche stand-by (3 & 10) pour allumer l'appareil.
- Appuyez à nouveau sur la touche pour remettre l'appareil en mode stand-by.
- Par économie d'énergie, l'appareil repasse automatiquement en mode stand-by au bout de 10 minutes s'il ne détecte pas de signal audio.

Fonctions générales

Lecture de l'audio d'un téléviseur ou d'un autre appareil.

- Une fois votre appareil branché sur la barre de son, suivez les étapes suivants :
 - Vérifiez si la barre de son est allumée. Si ce n'est pas le cas, appuyez sur la touche STAND-BY de la barre (U2) ou de la télécommande (R3).
 - Appuyez plusieurs fois sur la touche SOURCE (U3 & R2) pour sélectionner la source audio choisie. Elle s'affiche alors sur l'écran, par exemple : « TV ».
 - Utilisez les touches de volume \pm (U6 & R5) pour régler le volume.

Avertissement pour la connexion audio numérique :

Si vous branchez un appareil sur la barre de son avec un câble audio numérique (câble coaxial ou optique), vous devrez indiquer « PCM » pour la sortie audio numérique de votre appareil connecté.

Réglage du son

- Nutzen Sie die VOL+/- Tasten, um die Lautstärke anzupassen.
- Drücken Sie während des Betriebs mehrmals auf die Taste für den Audiomodus an der Fernbedienung (R11), um zwischen den Modi STANDARD, MOVIE, MUSIC oder NEWS zu wählen.
- Wenn Sie einen der Effekte ausgewählt haben, erscheint die entsprechende Bezeichnung auf dem Display und signalisiert, dass der Audioeffekt aktiv ist.
Hinweis: Falls nichts ausgewählt und am Bildschirm angezeigt wird, ist automatisch STANDARD aktiv.
- Nutzen Sie die Tasten B+/-, um die Bassverstärkung einzustellen.
- Drücken Sie MUTE, um die Tonausgabe stumm zu schalten. Drücken Sie noch einmal, um die Stumm-schaltung aufzuheben.

BT

Avant de pouvoir utiliser la barre de son avec un téléphone portable ou un autre appareil Bluetooth, il faut établir la connexion entre les deux appareils.

- Appuyer plusieurs fois de suite sur la touche SOURCE (U3 & R2) jusqu'à ce que « BT » s'affiche. Une fois le mode BT sélectionné, l'affichage « BT » se met à clignoter tandis que la barre essaye de se connecter avec le dernier appareil Bluetooth auquel elle était connectée. Si la barre ne trouve pas d'appareil dans les 2 minutes suivantes, l'affichage « BT » clignote lentement pour signaler que la barre est prête à établir une nouvelle connexion.
- Lancer la recherche Bluetooth du périphérique et sélectionner la barre de son dans la liste proposée.
- Si un mot de passe est requis, taper « 0000 ».
- Une fois la connexion réussie, la barre émet un signal sonore et la mention « BT » cesse de clignoter sur l'écran.
- Si l'appareil BT quitte la zone de portée de la barre de son, la barre essaye pendant 2 minutes d'établir à nouveau une connexion. Si l'appareil réintègre la zone couverte par la barre pendant cet intervalle, la barre se reconnecte automatiquement à l'appareil BT.
- Pour déconnecter la barre de l'appareil BT, rester appuyer sur la touche OPTION (R6) de la télécommande pendant 3 secondes. La mention « BT » de l'écran se remet à clignoter lentement.

Affichage du statut BT :

BT s'affiche en continu	Les appareils sont connectés
BT clignote rapidement	La barre de son se connecte avec le dernier appareil auquel elle était connectée. Si la barre de son ne trouve pas d'appareil auquel se connecter dans les 2 minutes suivant la première tentative, le mode de connexion recommence.
BT clignote lentement	La barre de son recherche des appareils BT.

Commander les appareils BT

- Dès que la connexion est établie, il est possible de régler le volume, de choisir un titre ou d'utiliser d'autres fonctions depuis les deux appareils.

USB

- Insérez un périphérique USB dans le port USB de la barre de son.
- Appuyez plusieurs fois sur la touche SOURCE (U3 & R2) jusqu'à ce que « USB » s'affiche. Sélectionnez le titre que vous voulez écouter avec les touches SUIVANT/PRÉCÉDENT.
- Appuyer plusieurs fois de suite sur la touche OPTION (R6) : l'affichage change dans l'ordre suivant : lecture d'un titre > lecture de tous les titres > lecture aléatoire > normal.

Remarque importante à propos des périphériques USB :

- La barre de son n'est pas compatible avec tous les périphériques de stockage USB.
- En cas d'utilisation d'une rallonge USB, d'un hub-USB ou d'un lecteur de carte USB, le périphérique ne sera éventuellement pas reconnu.
- Si le périphérique USB ou le câble USB sont débranchés pendant la lecture, il est possible que la barre ne reprenne pas la lecture au moment même où la lecture a été interrompue.

Autres fonctions

Sleeptimer : cette fonction permet d'indiquer une durée au bout de laquelle la barre passera automatiquement en mode stand-by. Pendant la lecture, appuyer sur la touche SLEEP (R7) de la télécommande pour régler le minuteur. Appuyer plusieurs fois sur la touche SLEEP pour choisir la durée selon l'ordre suivant : 5, 10, 15, 30, 45, 60 et 90 minutes. Après avoir choisi la durée souhaitée, ne toucher à aucune touche pendant 2 secondes pour confirmer. Le minuteur commence automatiquement le décompte. Dès que la durée est écoulée, la barre de son passe en mode veille.

Régler la luminosité de l'affichage : appuyer plusieurs fois sur la touche DIMMER (R8) de la télécommande pour choisir l'un des trois niveaux de luminosité de l'écran.

Information sur le recyclage



Appareils électriques et électroniques usagés

Vous trouverez sur le produit l'image ci-contre (une poubelle sur roues, barrée d'une croix), ce qui indique que le produit se trouve soumis à la directive européenne 2002/96/CE. Renseignez-vous sur les dispositions en vigueur dans votre région concernant la collecte séparée des appareils électriques et électroniques. Respectez-les et ne jetez pas les appareils usagés avec les ordures ménagères. La mise au rebut correcte du produit usagé permet de préserver l'environnement et la santé. Le recyclage des matériaux contribue à la préservation des ressources naturelles.

Déclaration de conformité

Fabricant : Chal-Tec GmbH, Wallstraße 16, 10179 Berlin, Allemagne.

Ce produit est conforme aux directives européennes suivantes :

2014/30/UE (CEM)

2014/35/UE (LVD)

2011/65/UE (RoHS)

2014/53/UE (RED)



Estimado cliente:

Le felicitamos por la adquisición de este producto.

Lea atentamente el siguiente manual y siga cuidadosamente las instrucciones de uso con el fin de evitar posibles daños técnicos.

Indicaciones de seguridad y Garantía

- El objetivo de este manual de instrucciones es familiarizarle con el funcionamiento de este producto. Guarde el manual para poder consultarlo siempre que sea necesario.
- Con la compra de este producto tiene derecho a dos años de garantía en caso del defectuoso funcionamiento del aparato.
- Utilice el producto conforme a su función y su uso previsto. Un uso inadecuado puede causar daños al producto y a su entorno.
- Modificaciones y cambios en el producto comprometen la seguridad del producto. ¡Atención: riesgo de lesiones!
- ¡Nunca abra la cubierta del aparato ni intente reparar el aparato usted mismo!
- Trate el aparato con cuidado. Puede dañarse con empujones, golpes o caídas desde alturas muy bajas.
- Mantenga el aparato lejos de la humedad y el calor extremo.
- No deje caer objetos de metal sobre el aparato.
- No coloque objetos pesados encima del aparato.
- Limpie el aparato utilizando solamente un paño seco.
- No bloquee los orificios de ventilación.
- Utilice exclusivamente los accesorios recomendados por el fabricante o personal cualificado.

La garantía expirará si abre el aparato sin autorización.

Piezas pequeñas/partes del embalaje (bolsas de plástico, cartón, etc.) Kleine Objekte/Verpackungsteile (Plastikbeutel, Karton, etc.)

Mantenga las piezas pequeñas (p.ej. tornillos y otro material de montaje) y las partes del embalaje fuera del alcance de los niños para evitar que se atraganten. No permita que los niños pequeños jueguen con los plásticos, puede provocar riesgo de asfixia.

Transporte

Conserve el embalaje original. Para proteger el aparato durante el transporte introdúzcalo en su embalaje original.

Limpieza de la superficie externa

No utilice líquidos volátiles, como sprays insecticidas. El exterior del aparato podría dañarse si se frota demasiado fuerte. Evite que el aparato esté en contacto continuado con objetos de goma o plástico. Utilice un paño seco.

Datos técnicos

Número de artículo. | 10026465

Amplificador

Respuesta de frecuencia | 20Hz-20kHz +/- 3 dB

Voltaje de entrada | 550 mV

Unidad principal

Fuente de alimentación | 100-240 V ~ 50-60 Hz

Consumo de potencia | 35 W (Standby: ≤ 0.5 W)

Dimensiones | 90 mm x 930 mm x 60 mm

Longitud de cable | 1.5 m

Altavoz de banda ancha

Diámetro | 52 mm

Impedancia | 4 Ω

Respuesta de frecuencia | 250Hz ~ 20kHz

Subwoofer

Diámetro | 78 mm

Impedancia | 8 Ω

Respuesta de frecuencia | 55~250 Hz

Envío

1 x Barra de sonido
1 x Mando a distancia
1 x Pila CR2025
1 x Cable coaxial
1 x Cable de audio RCA con conector jack de 3,5 mm
1 x Manual de instrucciones

Vista general del aparato y panel de control

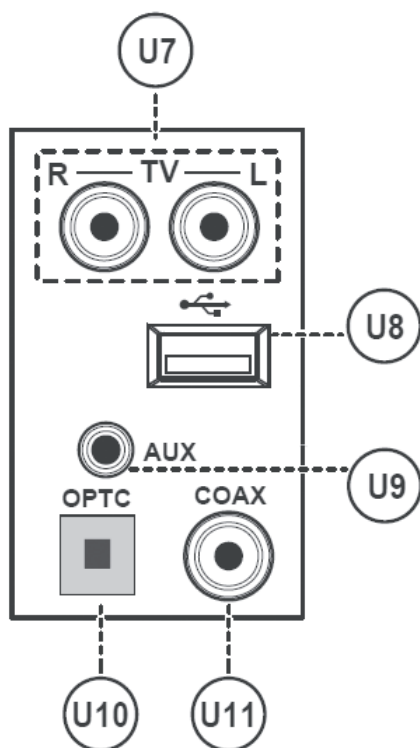
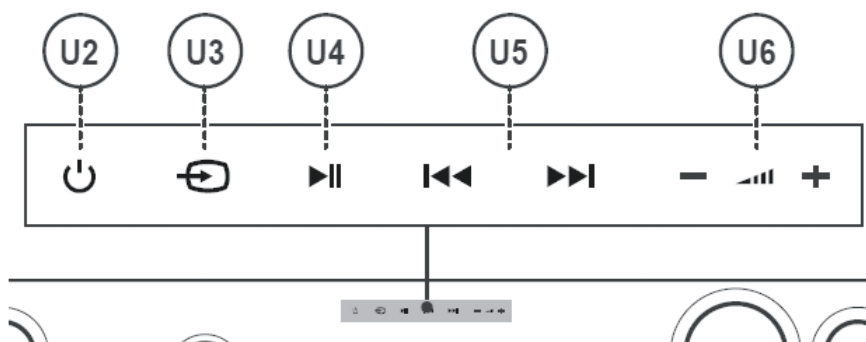

Vista general del aparato y panel de control

PANTALLA	U1	U8	USB: Conexión para dispositivos USB
STANDBY / ON	U2	U9	Entrada AUX (3,5 mm)
FUENTE Pulse para elegir una fuente de audio entre las entradas (TV, AUX, COAX, BT, OPTC, USB, ARC)	U3	U10	Entrada óptica
PLAY/PAUSE	U4	U11	Entrada coaxial (COAX)
ANTERIOR/SIGUIENTE (pistas / emisoras)	U5	U12	Ganchos de pared
VOL+/-	U6	U13	Cable de alimentación
TV RCA Conecte la entrada a una salida de audio analógica en el televisor u otra fuente de audio.	U7		

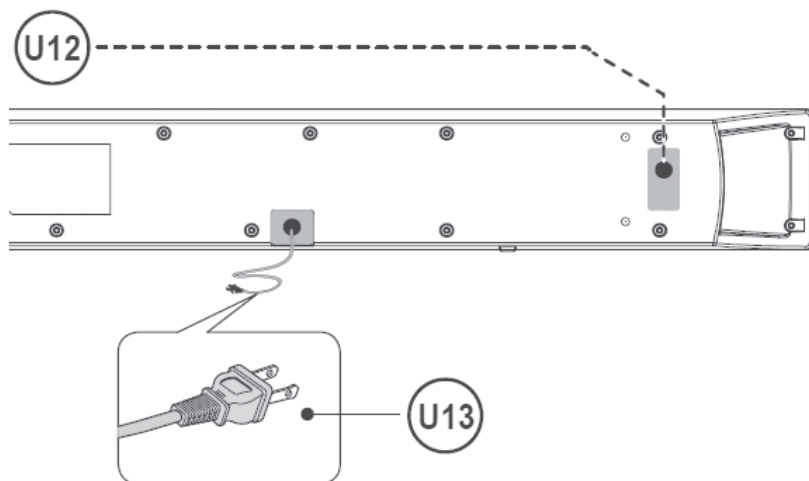

Vista general del aparato y panel de control

PLAY/PAUSE	R1	R7	SLEEP: Activa la función del temporizador de apagado automático.
FUENTE	R2	R8	DIMMEN: Ajusta el brillo de la pantalla
STANDBY / ON	R3	R9	BASS +/-
ANTERIOR/SIGUIENTE	R4	R10	MUTE
VOLUMEN +/-	R5	R11	MODOS DE SONIDO

OPCIÓN:

En el modo BT, mantenga pulsado el botón durante 3 segundos para desconectar un dispositivo BT conectado. En el modo USB, pulse varias veces el botón para navegar entre los modos de «repetir», «repetir todo» o «reproducir aleatoriamente».

R6

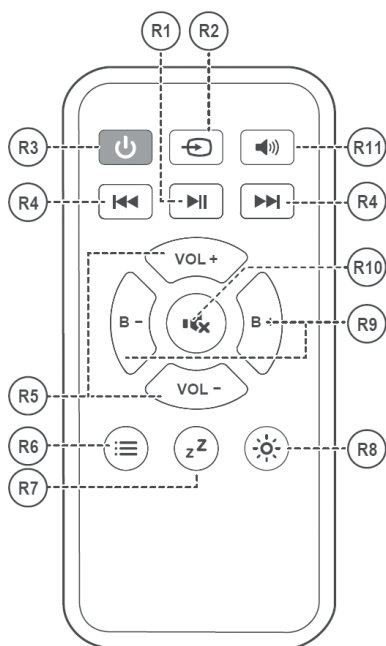

Montaje en pared

1:

Coloque la barra de sonido en el lugar deseado. Marque con lápiz los puntos de las perforaciones a una distancia de 75 cm.

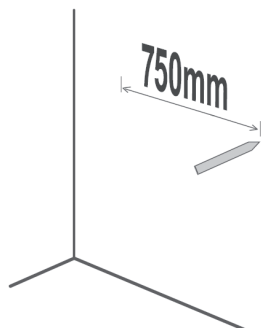

Nota: El altavoz debería estar al menos 7,5 cm por debajo del televisor.

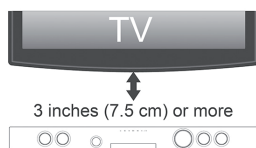

2:

Taladre los agujeros en los puntos marcados previamente.

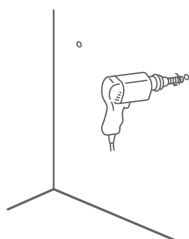

3:

Inserte y enrosque los tacos y los tornillos (no incluidos en el envío) en los agujeros de manera que las cabezas de los tornillos sobresalgan 5 mm de la pared.



Nota: Utilice los tornillos que sean suficientemente largos para que, a pesar de la distancia, se sostengan bien en la pared.

4:

Cuelgue la barra de sonido sobre los tornillos. Para que no se caiga el aparato, asegúrese de que las cabezas de los tornillos estén colocadas firmemente en la parte estrecha de los soportes de pared.

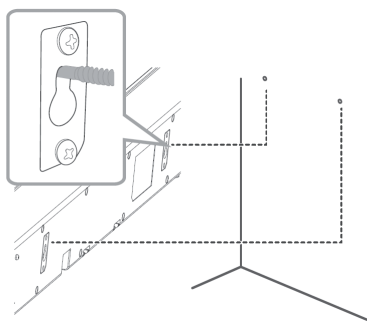

Instalación y conexiones

Preparación del mando a distancia

Con una uña, abra de un empujón la tapa de la pila en la parte inferior del mando. Inserte una pila CR2025 correctamente en el espacio. Vuelve a colocar la tapa de la pila en el mando a distancia.

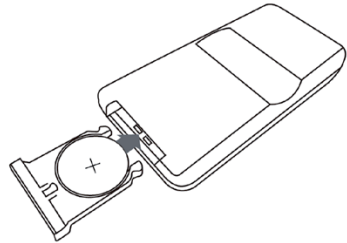

Opción 1: Conectar dispositivos mediante un cable de audio RCA

- NOTA: Asegúrese de que las conexiones de audio del televisor sean de salida y no de entrada. Si son de entrada, diríjase a la opción 4.
- Conecte un final del cable RCA a la toma de salida RCA del televisor, DVD o consola.
- Conecte el otro final a la entrada TV/AUX en la parte lateral de la barra de sonido (U7).
- IMPORTANTE: Conecte el conector rojo a la toma roja y el conector blanco a la toma blanca.

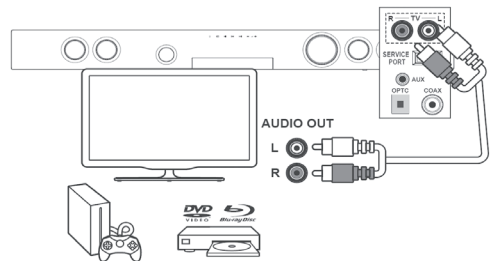

Opción 2: Conectar dispositivos mediante un cable coaxial

- Conecte un final del cable coaxial a la salida coaxial del televisor, DVD o consola.
- Conecte el otro final del cable a la entrada coaxial en la parte lateral de la barra de sonido (U11).
- NOTA: Es posible que deba activar «PCM» para la salida de audio digital del dispositivo conectado.

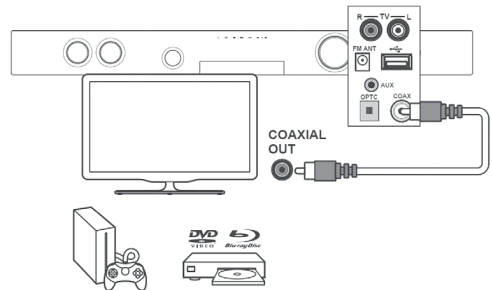

Vorbereiten / Anschlüsse

Opción 3: Conectar dispositivos mediante un cable óptico

- La ilustración muestra como conectar su reproductor MP3 y dispositivos similares mediante un cable de audio con conector jack de 3,5 mm.
- Conecte un final del cable de audio a la salida de auriculares de su reproductor MP3.
- Conecte el otro final a la entrada AUX de 3,5 mm en la parte lateral de la barra de sonido (8).

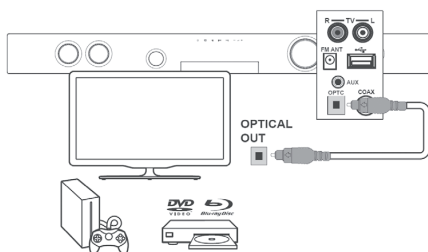

Opción 4: Conectar dispositivos mediante un conector jack de 3,5mm

- Conecte el conector jack de 3,5 mm a la salida de auriculares en el televisor.
- Conecte los finales rojos y blancos a la entrada de televisor en la parte lateral de la barra de sonido (U7). Conecte el conector rojo a la toma roja y el conector blanco a la toma blanca.
- NOTA: En algunos casos el nivel del volumen del televisor afecta el volumen de la barra de sonido. En este caso, para ajustar el volumen de la barra de sonido deberá ajustar el volumen del televisor. Si no oye ningún sonido, revise los ajustes del televisor para comprobar si la salida del altavoz está conectada.

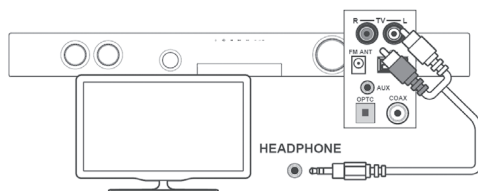

Opción 5: Conectar un reproductor MP3 mediante un cable jack de 3,5 mm

- Conecte un final del cable de audio a la salida de auriculares de su reproductor MP3.
- Conecte el otro final a la entrada AUX de 3,5mm en la parte lateral de la barra de sonido (U9).

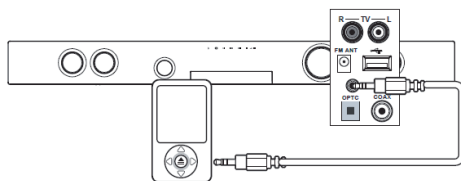

Funciones

Conexión a la corriente

Conecte el cable de alimentación suministrado a una toma de corriente. Enciende el interruptor principal.

Modo de espera

- Pulse el botón Standby (3 y10) para poner en marcha el aparato.
- Para poner el aparato otra vez en modo de espera, pulse de nuevo el botón Standby.
- Para conservar energía, el aparato se pone automáticamente en modo de espera cuando no recibe ninguna señal de audio durante 10 minutos.

Funciones generales

Reproducir audio procedente de un televisor u otro dispositivo

Una vez que haya conectado su dispositivo a la barra de sonido, siga los siguientes pasos:

- Asegúrese de que la barra de sonido esté encendida. Si no lo está, pulse el botón STANDBY en la barra de sonido (U2) o en el mando a distancia (R3).
- Pulse varias veces el botón FUENTE (U3 y R2) para elegir una fuente de reproducción. En la pantalla aparecerá la fuente elegida, por ejemplo «TV».
- Pulse el botón de volumen +/- (U6 y R5) para ajustar el sonido.

Nota sobre las conexiones de audio digitales:

Cuando conecte la barra de sonido a un dispositivo mediante un cable de audio digital (cable coaxial o cable óptico), deberá activar «PCM» para la salida de audio digital del dispositivo conectado.

Ajustar el sonido

- Utilice los botones VOL+/- para ajustar el volumen.
- Durante la reproducción, pulse varias veces el botón Modos de sonido en el mando a distancia (R11) para elegir diferentes modos de sonido: STANDARD, MOVIE, MUSIC o NEWS.
- Cuando haya elegido un modo de sonido, su nombre aparecerá en la pantalla para indicar que el modo de sonido está activado.
- Nota: Si no ha elegido ni aparece nada en la pantalla, es porque el modo STANDARD se activó automáticamente.
- Utilice los botones B+/- para configurar el volumen de los bajos.
- Pulse el botón MUTE para silenciar la salida de audio. Pulse la tecla otra vez para recuperar el sonido.

Reproducir audio a través de BT

Antes de poder usar la barra de sonido con su teléfono móvil u otro dispositivo BT, tendrá que emparejar su aparato con la barra de sonido.

- Pulse varias veces el botón FUENTE (U3 y R2) hasta que aparezca «BT» en la pantalla.
- Una vez que haya seleccionado «BT», tras 5 segundos empezará a parpadear rápidamente el texto en la pantalla, lo que indica que el aparato está intentando conectarse al último dispositivo emparejado. Si no encuentra ningún dispositivo en 2 minutos, el texto empezará a parpadear lentamente indicando que la barra de sonido está preparada para conectarse a un nuevo dispositivo.
- Active la función BT en el dispositivo de audio que quiere emparejar y elija la barra de sonido de la lista de dispositivos rastreados.
- Si se solicita una contraseña, introduzca «0000».
- Si la conexión se realizó con éxito, la barra de sonido emitirá un pitido y el texto «BT» dejará de parpadear.
- Si se aleja con el dispositivo BT del radio de alcance, la barra de sonido intentará emparejarse con él durante 2 minutos. Si el dispositivo vuelve al radio de alcance durante este tiempo, la barra de sonido se conectará al dispositivo automáticamente.
- Para desconectar la barra de sonido del dispositivo BT, mantenga pulsado el botón OPCIÓN (R6) en el mando a distancia durante 3 segundos. El texto «BT» empezará a parpadear lentamente.

BT Motivo:

BT no parpadea	Los dispositivos están emparejados.
BT parpadea rápidamente	La barra de sonido está conectándose al último dispositivo emparejado. Si la barra de sonido no encuentra ningún dispositivo en 2 minutos, empieza el modo de emparejamiento
BT parpadea lentamente	La barra de sonido está buscando un dispositivo BT.

Manejar dispositivos BT

- Una vez que el dispositivo está conectado, puede utilizar sus controles o los botones de la barra de sonido y del mando a distancia para regular el volumen, cambiar de pistas, etc.

Información importante sobre BT:

El volumen depende del volumen configurado en el dispositivo BT. Por ejemplo, si utiliza un teléfono móvil o una tablet, asegúrese de poner el volumen a 80-90% máximo (no demasiado alto para evitar distorsiones). El radio de alcance de BT es de aprox. 10 metros. Cualquier obstáculo entre los dispositivos puede reducir dicho radio. Sólo es posible emparejar un dispositivo BT al mismo tiempo. No todos los dispositivos BT son compatibles.

Reproducir audio procedente de un dispositivo USB

- Conecte el dispositivo USB al puerto USB de la barra de sonido.
- Pulse varias veces el botón FUENTE (U3 y R2) hasta que aparezca «USB» en la pantalla. Elija la pista deseada mediante el botón ANTERIOR/SIGUIENTE.
- Pulse varias veces el botón OPCIÓN (R6), el estado de la pantalla se cambiará en el siguiente orden: Reproducir > reproducir todo > reproducir aleatoriamente > normal

Información sobre los dispositivos USB

- La barra de sonido no es compatible con todos los dispositivos USB.
- Si utiliza un cable de extensión USB, un hub USB o un USB multilecturas, es posible que no reconozca el dispositivo USB.
- Si desenchufa el cable USB o el dispositivo USB en marcha, puede que la barra de sonido no continúe en el punto, en el que se interrumpió la reproducción.

Otras funciones

Temporizador de apagado automático: Con esta función puede establecer que el televisor se ponga en modo STANDBY después de un periodo de tiempo predefinido. Pulse el botón SLEEP (R7) en el mando a distancia durante la reproducción para configurar el temporizador. Pulse otra vez el botón SLEEP para seleccionar el periodo de tiempo que debe transcurrir: 5, 10, 15, 30, 45, 60 o 90 minutos. Cuando haya elegido el tiempo, no pulse ningún botón durante 2 segundos. El temporizador empezará la cuenta atrás automáticamente. Al transcurrir el tiempo elegido, la barra de sonido se pondrá automáticamente en el modo STANDBY.

Ajustar el brillo de la pantalla: Pulse varias veces el botón DIMMER (R8) en el mando a distancia, para elegir entre 3 niveles de brillo.

Indicaciones sobre la retirada del aparato



Si el aparato lleva adherida la ilustración de la izquierda (el contenedor de basura tachado) entonces rige la normativa europea, directiva 2002/96/CE. Este producto no debe arrojarse a un contenedor de basura común. Infórmese sobre las leyes territoriales que regulan la recogida separada de aparatos eléctricos y electrónicos. Respete las leyes territoriales y no arroje aparatos viejos al cubo de la basura doméstica. Una retirada de aparatos conforme a las leyes contribuye a proteger el medio ambiente y a las personas a su alrededor frente a posibles consecuencias perjudiciales para la salud. El reciclaje ayuda a reducir el consumo de materias primas. Este producto contiene pilas que según la Normativa europea 2006/66/CE no deben ser arrojadas al cubo de la basura común.

Infórmese sobre las legislaciones de su país que regulan la retirada y eliminación de las pilas y baterías. La retirada y eliminación de pilas conforme a la ley, protege el medio ambiente y a las personas frente a posibles riesgos para la salud.

Declaración de conformidad

Fabricante: Chal-Tec GmbH, Wallstraße 16, 10179 Berlin, Alemania

Dieses Produkt entspricht den folgenden Europäischen Richtlinien:

2014/30/UE (EMC)

2014/35/UE (baja tensión)

2011/65/UE (refundición RoHS)

2014/53/UE (RED)



Gentile cliente,

La ringraziamo per aver acquistato il nostro dispositivo. La preghiamo di leggere attentamente le seguenti istruzioni e di seguirle per evitare eventuali danni. Non ci assumiamo alcuna responsabilità per danni derivati da una mancata osservazione delle avvertenze di sicurezza e da un uso improprio del dispositivo.

Avvertenze di sicurezza e garanzia

- Il presente manuale ha lo scopo di illustrare il funzionamento del prodotto. Conservarlo per consultazioni future.
- Questo prodotto ha una garanzia di due anni di conformità. Non sono coperti da garanzia i danni causati da un utilizzo improprio.
- Utilizzare il prodotto esclusivamente per lo scopo previsto. Un utilizzo improprio può danneggiare il prodotto o l'ambiente circostante.
- Apportare modifiche al prodotto compromette la sua sicurezza. Attenzione pericolo di farsi male!
- Non aprire mai il prodotto e non eseguire mai riparazioni autonomamente.
- Maneggiare il prodotto con cautela. Può danneggiarsi in caso di urti, colpi o cadute anche da altezze minime.
- Non esporre il prodotto all'umidità e al calore eccessivo.
- Non fare cadere oggetti di metallo nel dispositivo.
- Non fare cadere oggetti pesanti sul dispositivo.
- Pulire il dispositivo solo con un panno asciutto.
- Non bloccare le fessure di aereazione.
- Utilizzare esclusivamente gli accessori consigliati dal produttore o da un rivenditore qualificato.

La garanzia decade in caso di intervento da terzi.

Parti più piccole/imballaggio

Conservare le parti più piccole (ad es. viti, materiale di montaggio e di imballaggio) lontano dalla portata dei bambini, per evitare che le ingeriscano. Non lasciare che i bambini giochino con il materiale d'imballaggio. Pericolo di soffocamento!

Trasporto del dispositivo

Conservare la confezione originale. Per garantire una protezione adeguata del dispositivo durante il trasporto, riporlo nella confezione originale.

Pulizia delle superfici esterne

Non utilizzare liquidi volatili come ad esempio spray per insetti. Le superfici si possono danneggiare se si puliscono troppo energicamente. Le parti in plastica o in gomma non devono restare a contatto con il dispositivo per lungo tempo. Utilizzare un panno asciutto.

Dati Tecnici

Codice articolo. | 10026465

Amplificatore

Campo di frequenza	20Hz-20kHz +/- 3 dB
Tensione in entrata	550 mV

Unità centrale

Alimentazione	100-240 V ~ 50-60 Hz
Potenza assorbita	35 W
Potenza assorbita STANDBY	≤ 0.5 W
Dimensioni (A x L x P)	(H x B x T) 90 mm x 930 mm x 60 mm
Lunghezza cavo	1.5 m

Altoparlanti

Diametro	52 mm
Impedenza	4 Ω
Campo di frequenza	250Hz ~ 20kHz

Subwoofer

Diametro	78 mm
Impedenza	8 Ω
Campo di frequenza	55~250 Hz

Volume di consegna

1x Soundbar
1x Telecomando
1x CR2025 Batteria
1x Cavo coassiale
1x Connettore RCA con jack da 3,5mm
1x Manuale d'uso

Descrizione dispositivo e tasti funzione

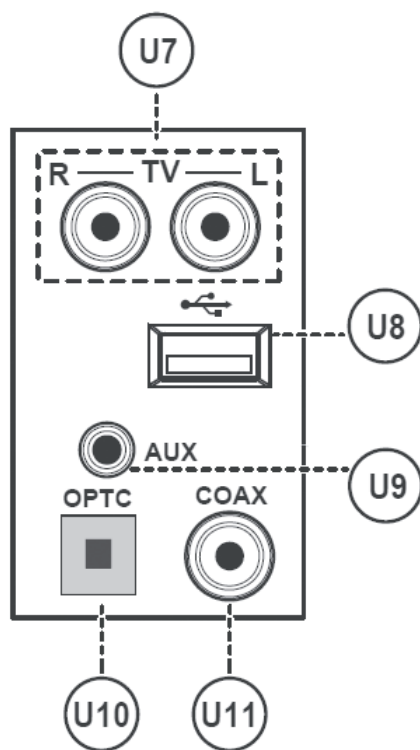
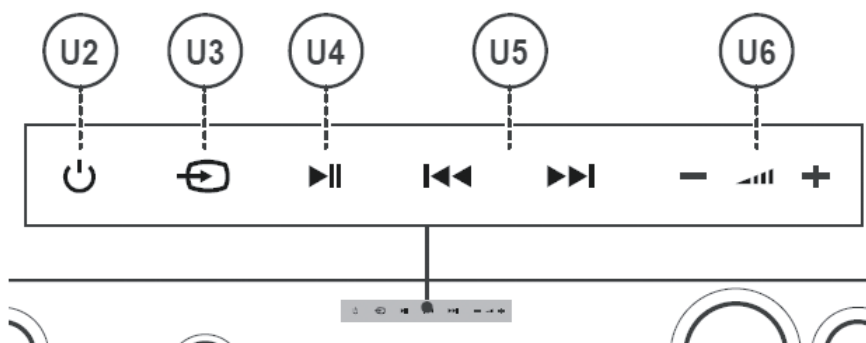

Descrizione dispositivo e tasti funzione

Display	U1	U8	USB: collegamento per dispositivi USB.
On / Standby	U2	U9	Ingresso AUX (3,5 mm)
SOURCE scegliete tra gli ingressi TV, AUX, COAX, BT, OPTC, USB, ARC	U3	U10	Ingresso cavo ottico
PLAY/PAUSE	U4	U11	Ingresso coassiale (COAX)
AVANTI/INDIETRO (titolo / emittenti)	U5	U12	Ganci per fissaggio a parete
VOL+/-	U6	U13	Cavo alimentazione
Ingresso TV RCA collegate l'ingresso con l'uscita audio analogica del televisore o con un'altre fonte audio.	U7		

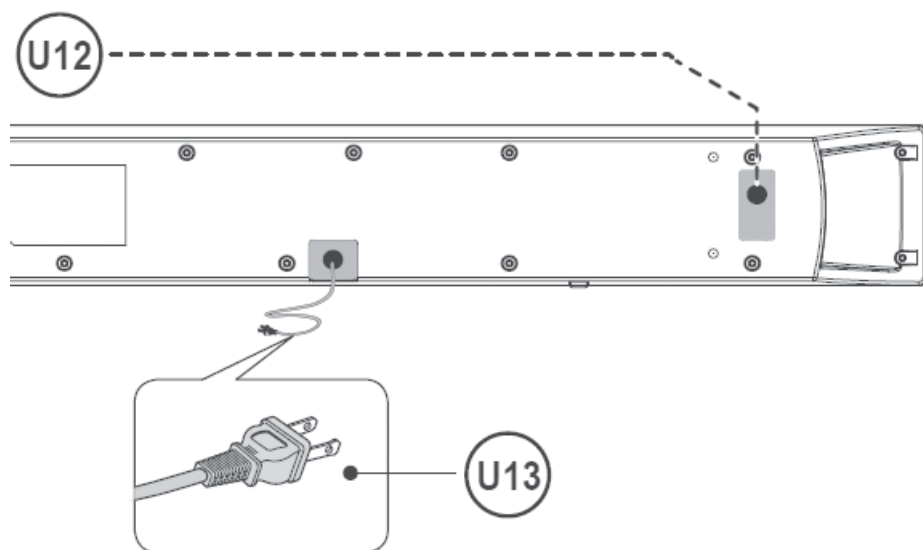

Descrizione dispositivo e tasti funzione

PLAY/PAUSE	R1	R7	SLEEP: attiva la funzione Sleep timer.
SOURCE	R2	R8	DIM: con questo tasto regolate l'intensità dell'illuminazione del display.
STANDBY / EIN	R3	R9	BASS +/-
VOR/ZURÜCK	R4	R10	MUTE
VOLUME +/-	R5	R11	MODALITÀ AUDIO: premendo più volte il tasto potrete scegliere tra diverse impostazioni audio.
OPTION: tenere premuto il tasto per 3 secondi in modalità BT, per interrompere il collegamento. Premere il tasto ripetutamente in modalità USB per passare da "Riproduzione" a "Riproduci tutto" a "Riproduzione casuale."	R6		

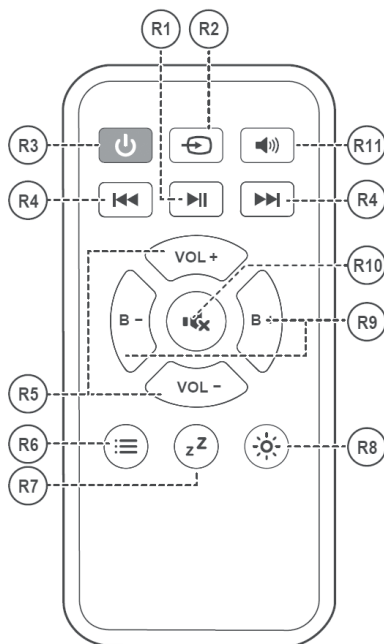

Montaggio a parete

1:

Posizionare la Soundbar nel luogo desiderato. Segnare con una matita la posizione per i fori con una distanza di 75cm.

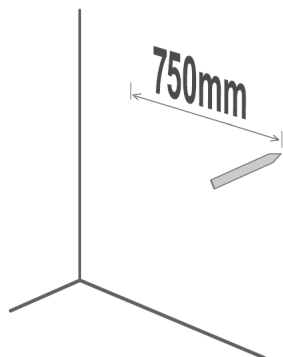

Avvertenza: la Soundbar dovrebbe essere posizionata almeno 7,5 cm al di sotto del televisore

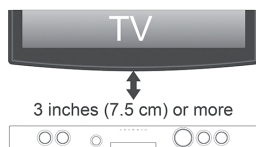

2:

Realizzare i fori seguendo i segni realizzati in precedenza.

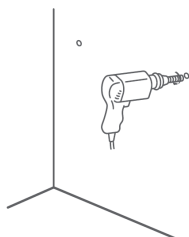

3:

Inserire viti e dadi (non inclusi in consegna) nei fori e avvitate in modo da lasciare esposti 5mm della testa delle viti



Avvertenza: utilizzare viti sufficientemente lunghe, che abbiano una buona tenuta anche se non totalmente inserite nella parete.

4:

Agganciate la Soundbar alle viti. Per un posizionamento sicuro, accertarsi che la testa delle viti sia inserita nella parte snella dei ganci di fissaggio.

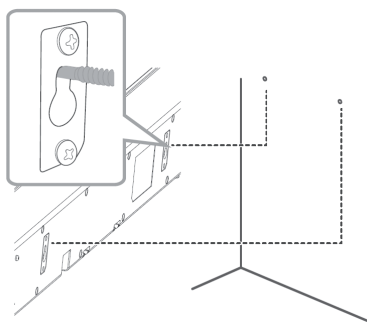

Installazione e connessioni

Preparazione telecomando

Fare pressione con un'unghia sul compartimento per la batteria nella parte inferiore per aprirlo. Inserire una batteria a bottone CR2025 nel vano e assicurarsi che sia ben posizionata. Far scorrere il compartimento della batteria nuovamente nel telecomando.

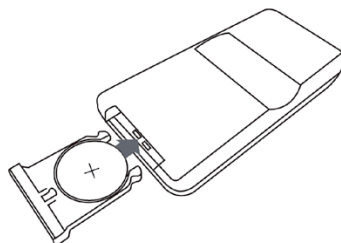

Opzione 1: collegamento tramite connettore RCA

- Avvertenza: accertarsi che le connessioni del televisore siano uscite e non ingressi. In tal caso utilizzare l'opzione 4.
- Collegare il connettore RCA con l'attacco RCA di TV, DVD o console.
- Inserire l'altra estremità nell'ingresso TV/AUX sul lato della Soundbar (U7).
- Importante: inserire il jack rosso nell'attacco rosso e quello bianco nell'attacco bianco.

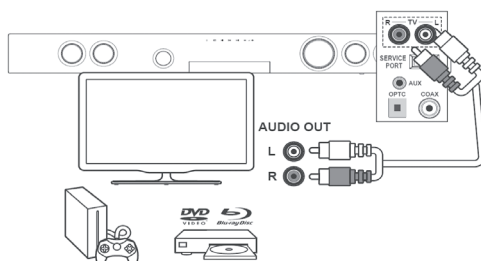

Opzione 2: collegamento tramite cavo coassiale

- Collegare l'estremità del cavo coassiale con l'uscita coassiale di TV, DVD o console.
- Inserire l'altra estremità nell'ingresso coassiale sul lato della Soundbar (U11).
- Avvertenza: possibilmente sarà necessario scegliere la funzione „PCM” per l'uscita audio analogica del dispositivo da collegare.

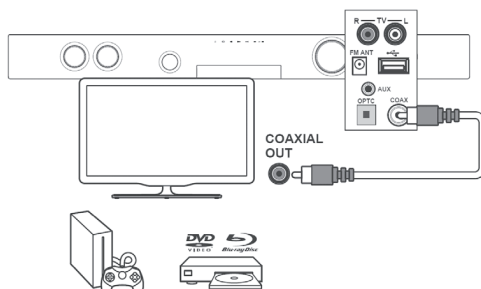

Installazione e connessioni

Opzione 3: collegamento tramite cavo ottico

- L'immagine mostra come collegare un lettore MP3 o dispositivi simili tramite un cavo audio con jack da 3,5mm.
- Collegare, l'estremità del cavo audio con l'uscita per le cuffie del vostro lettore MP3.
- Collegare l'altra estremità con l'ingresso AUX da 3,5mm sul lato della Soundbar (U8).

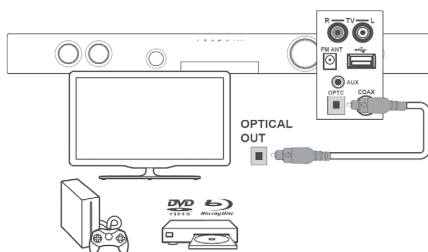

Opzione 4: collegamento tramite jack da 3,5mm

- Inserire il jack da 3,5mm nell'uscita per le cuffie dalla TV.
- Inserire le estremità rosse e bianche nell'ingresso TV sul lato della Soundbar (U7). Inserire il jack rosso nell'attacco rosso e quello bianco nell'attacco bianco.
- Avvertenza: a volte il volume della TV può influenzare il volume della Soundbar. Per regolare il volume della Soundbar è in questo caso necessario regolare il volume della TV. Se non c'è audio controllare che gli altoparlanti della TV siano attivati.

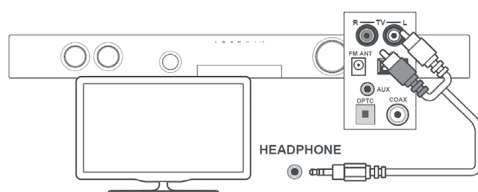

Opzione 5: collegamento lettore MP3 tramite jack da 3,5mm

- Collegare, l'estremità del cavo audio con l'uscita per le cuffie del vostro lettore MP3.
- Collegare l'altra estremità con l'ingresso AUX da 3,5mm sul lato della Soundbar (U9).

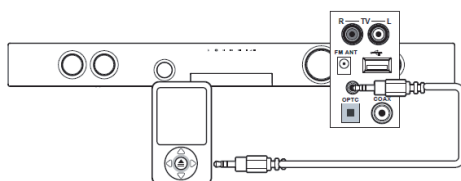

Funzioni

Allaccio elettrico

Collegare il dispositivo tramite l'alimentatore incluso in consegna ad una presa elettrica. Attivare l'interruttore principale.

Modalità Standby

- Premere il tasto Standby (3 & 10), per attivare il dispositivo.
- Per ritornare alla modalità Standby, premere nuovamente il tasto.
- Per risparmiare energia il dispositivo ritorna automaticamente in modalità Standby dopo 10 minuti, qualora non ci fosse alcun segnale audio.

Funzioni generali

Riproduzione audio da TV o altri dispositivi

Dopo aver connesso la Soundbar al vostro dispositivo, procedete con i seguenti passi:

- Assicuratevi che la Soundbar sia accesa. In caso contrario premete il tasto STANDBY sulla Soundbar (U2) o sul telecomando (R3).
- Premete ripetutamente sul tasto SOURCE (U3 & R2) fino al raggiungimento della fonte audio desiderata. Sul display viene indicata la fonte, ad esempio „TV“.
- Premete il tasto Volume+/- (U6 & R5), per regolare il volume.

Indicazioni per connessioni audio digitali: Qualora collegaste la Soundbar tramite cavi audio digitali (cavi coassiali o cavi ottici) ad un dispositivo, sarà necessario scegliere l'opzione „PCM“ per l'uscita audio digitale del dispositivo da collegare.

Regolazione suono

- Utilizzare i pulsanti VOL +/- per regolare il volume.
- Premere più volte durante il funzionamento il pulsante per la modalità automatica sul telecomando (R11) per selezionare la modalità STANDARD, MOVIE, MUSIC o NEWS .
- Se è stato selezionato un effetto, viene visualizzato il nome corrispondente sul display e segnala che l'effetto audio è attivo.
- Nota: se non dovesse essere selezionato e appare sullo schermo, è automaticamente attiva la funzione STANDARD.
- Utilizzare i pulsanti B+/-, per impostare il Bass Boost
- Premere MUTE per disattivare il suono in uscita. Premere di nuovo per disattivare la funzione.

BT

Prima di poter utilizzare la Soundbar con telefoni cellulari o altri dispositivi BT è necessario creare un collegamento.

- Premete ripetutamente il tasto SOURCE (U3 & R2), finché „BT” sia indicato sul Display.
- Dopo aver selezionato „BT”, il testo sul display comincia dopo 5 secondi a lampeggiare rapidamente, mentre la Soundbar cerca di stabilire una connessione con il dispositivo collegato più di recente. Se nei 2 minuti successivi non viene trovato alcun dispositivo, il testo lampeggia più lentamente, indicando la possibilità di stabilire una nuova connessione.
- Attivate la ricerca BT sul dispositivo che desiderate collegare e sceglietelo sulla lista dei risultati della Soundbar. Se vi venisse chiesta una password inserite „0000”.
- Una volta realizzata la connessione un segnale acustico viene emesso dalla Soundbar e il testo „BT” smette di lampeggiare.
- Qualora il dispositivo BT dovesse uscire dal campo di ricezione, la Soundbar cercherà automaticamente di ristabilire la connessione per 2 minuti. Se il dispositivo tornerà ad essere all’interno del campo di ricezione, la connessione si ristabilirà automaticamente.
- Per interrompere la connessione tra Soundbar e dispositivo tenete premuto il tasto OPTION (R6) sul telecomando per 3 secondi. Il testo “BT” riprenderà a lampeggiare lentamente.

Indicazione status BT:

BT costantemente indicato	I dispositivi sono collegati
BT lampeggia rapidamente	La Soundbar si collega con il dispositivo collegato più di recente. In caso la Soundbar non trovi dispositivi entro 2 minuti, si attiva la modalità di collegamento.
BT lampeggia lentamente	La Soundbar sta cercando dispositivi BT.

Regolazione dispositivi BT: non appena i dispositivi vengono collegati, è possibile impostare il volume, la selezione dei brani e funzioni simili sia dal vostro dispositivo BT che tramite i pulsanti corrispondenti sulla barra audio e sul telecomando.

Importanti avvertenze su tema BT: Il volume è influenzato dalle impostazioni di volume impostate sul vostro dispositivo BT. Esempio: in caso utilizzaste un telefono cellulare o un tablet, assicuratevi che il volume non sia impostato oltre 80-90% (non eccessivamente alto per evitare distorsioni). Il campo di ricezione del BT è di circa 10 metri. Oggetti che si trovano all’interno del campo di connessione possono limitare l’area di ricezione. Un solo dispositivo BT può essere collegato alla Soundbar. Non tutti i dispositivi BT sono compatibili.

USB

- Inserire il supporto USB nell'apposita slot sulla Soundbar.
- Premere ripetutamente sul tasto SOURCE (U3 & R2), finché "USB" apparirà sul display. Scegliete il titolo desiderato premendo i tasti AVANTI/INDIETRO.
- Premere il tasto OPTION (R6) più volte, l'indicazione sul display cambierà come di seguito: Riproduci titolo > Riproduci tutto > Riproduzione casuale > Normale.

Importanti avvertenze sul tema USB:

- La Soundbar non è compatibile con tutti i supporti USB.
- In caso di cavo prolunga USB, USB-Hub o lettori di schede USB non verrà probabilmente riconosciuto.
- Se scollegate il cavo o il supporto USB in corso di riproduzione è possibile che la Soundbar non riprenda la riproduzione dal punto in cui è stata interrotta.

Ulteriori funzioni

Sleeptimer: Questa funzione attiva automaticamente la modalità STANDBY della Soundbar, in base al tempo che avete impostato. Premete in corso di riproduzione il tasto SLEEP (R7) sul telecomando per impostare il timer. Premete ripetutamente il tasto SLEEP, per impostare il timer di spegnimento nei seguenti intervalli: 5, 10, 15, 30, 45, 60 o 90 minuti. Una volta impostato il timer non toccate alcun tasto per 2 secondi. Il timer comincia automaticamente il conto alla rovescia. Una volta scaduto il tempo impostato la Soundbar entra automaticamente in modalità STANDBY.

Impostare illuminazione display: Premere ripetutamente il tasto DIMMER (R8) sul telecomando per scegliere tra i tre livelli di regolazione dell'illuminazione.

Smaltimento



Se sul prodotto è presente la figura a sinistra (il cassonetto dei rifiuti mobile sbarrato), si applica la direttiva europea 2002/96/CE. Questi prodotti non possono essere smaltiti con i rifiuti normali. Informarsi sulle disposizioni vigenti in merito alla raccolta separata di dispositivi elettrici ed elettronici. Non smaltire i vecchi dispositivi con i rifiuti domestici. Grazie al corretto smaltimento dei vecchi dispositivi, si proteggono il pianeta e la salute delle persone da possibili conseguenze negative. Il riciclo di materiali aiuta a ridurre il consumo di materie prime.

Dichiarazione di conformità

Produttore: Chal-Tec GmbH, Wallstraße 16, 10179 Berlino, Germania.

Questo prodotto è conforme alle seguenti direttive europee:

2014/30/UE (EMC)
2014/35/UE (LVD)
2011/65/UE (RoHS)
2014/53/UE (RED)

