

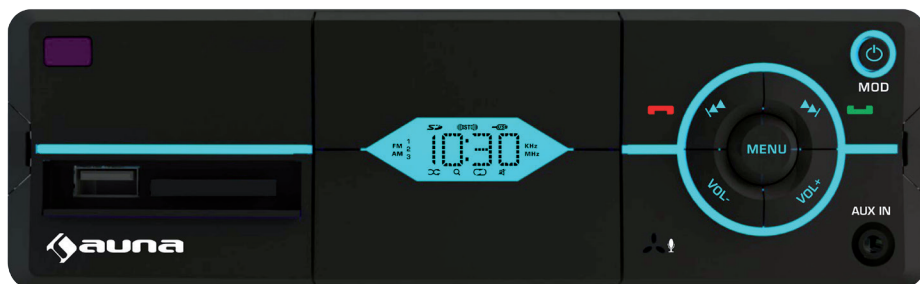

Autoradio

USB/SD/MP3/App/BT



Sehr geehrter Kunde,

wir gratulieren Ihnen zum Erwerb Ihres Gerätes. Lesen Sie die folgenden Hinweise sorgfältig durch und befolgen Sie diese, um möglichen Schäden vorzubeugen. Für Schäden, die durch Missachtung der Hinweise und unsachgemäßen Gebrauch entstehen, übernehmen wir keine Haftung.

Technische Daten

Artikelnummer	10026823, 10026876
UKW Frequenzbereich	87.5 MHz - 108 MHz
Signal/Geräusch Verhältnis (Radio)	≥ 50 dB
Signal/Geräusch Verhältnis (Abspielgerät)	≥ 50 dB
Lautsprecherimpedanz (Verstärker)	4 Ω - 8 Ω
Stromversorgung (Verstärker)	12 VDVC

Sicherheitshinweise

Allgemeine Hinweise:

Bedienung nur bei Stillstand des Fahrzeugs. Führen Sie Bedienungen an dem Gerät erst aus, nachdem das Fahrzeug zum Stillstand gekommen ist. Halten Sie das Fahrzeug immer an einer sicheren Stelle an bevor Sie das Gerät bedienen. Andernfalls besteht Unfallgefahr.

Betriebslautstärke:

Stellen Sie die Lautstärke so ein, dass Sie Außengeräusche (insbesondere Sirenen und andere Warnsignale) wahrnehmen können. Zu hohe Lautstärkepegel im Fahrzeug können außerdem Gehörschäden verursachen.

Öffnen/Reparieren des Geräts:

Öffnen Sie das Gerät nicht. Bei einer Öffnung besteht die Gefahr eines elektrischen Schlags oder Feuergefahr. Benutzen Sie das Gerät nicht weiter, wenn ein Problem auftritt. Versuchen Sie bitte nicht, das Gerät bei auftretenden Problemen eigenmächtig zu reparieren. Überlassen Sie alle größeren Wartungs- und Instandsetzungsarbeiten einer qualifizierten Fachwerkstatt.

Stromversorgung:

Verwenden Sie das Gerät ausschließlich mit einem 12 VOLT Bordnetz und wenn MINUS an MASSE angeschlossen ist. Bei Nichtbeachtung besteht Feuergefahr u.a. Fragen Sie im Zweifelsfall Ihren Händler oder in einer Fachwerkstatt.

Verschluckbare Kleinteile:

Halten Sie kleine Gegenstände (z.B. Batterien) von Kindern fern, damit sie sie nicht verschlucken.

Austausch von Sicherungen:

Ersetzen Sie Sicherungen immer durch solche mit der richtigen Amperezahl. Es kann sonst zu elektrischen Schlägen und Brandgefahr kommen.

Überhitzung:

Lüftungsöffnungen und Kühlkörper nicht abdecken. Es kann sonst zu Wärmestau im Gerät und Brandgefahr kommen.

Umgebungstemperatur

Vergewissern Sie sich vor dem Einschalten des Gerätes, dass die Temperatur in der Fahrgastzelle zwischen +60°C und 10°C liegt.

Reinigung des Gerätes:

Mit einem weichen, trockenen Tuch das Gerät regelmäßig reinigen. Bei hartnäckigeren Flecken das Tuch bitte nur mit Wasser befeuchten. Andere Mittel außer Wasser können die Farbe angreifen und den Kunststoff beschädigen.

Schutz des USB-Anschlusses:

- An den USB-Anschluss dieses Geräts kann nur ein USB-Speichermedium angeschlossen werden. Die einwandfreie Leistung kann bei anderen USB-Produkten nicht garantiert werden. Ein USB-Hub wird nicht unterstützt.
- Schließen Sie keinen USB-Speicher an, der über 20 mm breit ist. Vermeiden Sie außerdem, USB-Speicher und den Anschluss Front AUX IN gleichzeitig zu verwenden.
- Wenn ein USB-Gerät in das Gerät eingesteckt ist, ragt es heraus und kann während der Fahrt eine Gefahr darstellen. Verwenden Sie ggf. ein im Handel erhältliches USB-Verlängerungskabel und schließen Sie es auf sichere Art an.
- Abhängig von dem angeschlossenen USB-Speichergerät funktioniert das Gerät möglicherweise nicht oder einige Funktionen können eventuell nicht ausgeführt werden.
- Das Audiodateiformat, das auf dem Gerät abgespielt werden kann, ist MP3/WMA/AAC.
- Interpret/Songtitel usw. können angezeigt werden, die Zeichen werden aber möglicherweise nicht richtig angezeigt.
- Berühren Sie die Anschlüsse nicht mit der Hand oder einem Stück Metall.
- Setzen Sie den USB-Speicher keinen übermäßigen Erschütterungen aus.
- Verbiegen Sie ihn nicht, nehmen Sie ihn nicht auseinander, verändern Sie ihn nicht und tauchen Sie ihn nicht in Wasser.
- Vermeiden Sie die Verwendung an den folgenden Orten: An einem Ort im Auto, der direktem Sonnenlicht oder hohen Temperaturen ausgesetzt ist. An Orten, an denen das Gerät hoher Luftfeuchtigkeit oder korrodierenden Substanzen ausgesetzt sein kann.
- Befestigen Sie den USB-Speicher an einem Ort, an dem die Führung des Fahrzeugs nicht behindert wird.
- USB-Speicher funktioniert bei hohen oder niedrigen Temperaturen möglicherweise nicht korrekt.
- Verwenden Sie nur zertifizierten USB-Speicher. Beachten Sie, dass auch zertifizierter USB-Speicher abhängig vom Typ oder Zustand möglicherweise nicht korrekt funktionieren kann.
- Die Funktion des USB-Speichers wird nicht garantiert. Verwenden Sie den USB-Speicher entsprechend der Nutzungsbedingungen.
- Abhängig von den Einstellungen des USB-Speichertyps, des Speicherzustands oder der Codierungssoftware erfolgt die Wiedergabe oder Anzeige möglicherweise nicht korrekt.
- Eine kopiergeschützte Datei (Urheberrechtsschutz) kann nicht wiedergegeben werden.
- Es kann einige Zeit dauern, bis die Wiedergabe des USB-Speichers startet.
- Entfernen Sie das USB-Gerät nicht, während die Wiedergabe läuft. Ändern Sie die Quelle in eine andere Option als USB oder schalten das Gerät aus und entfernen Sie dann erst das USB-Gerät, um mögliche Schäden am Speicher zu verhindern.

Grundfunktionen

MOD/ Taste

Wenn das Gerät eingeschaltet ist können sie durch kurzes drücken der Taste folgende Modi wählen:

- RADIO – AUX – USB – CARD.
- Längeres drücken schaltet das Gerät aus. Wenn das Gerät ausgeschaltet ist wird durch kurzes drücken das Gerät eingeschaltet.

>>| Taste / Anruf annehmen

- Im RADIO Modus, durch langes drücken wird der automatische Sendersuchlauf vorwärts gestartet.
- Kurzes drücken sucht die Sender (CH1 – CH 6).
- Im Musik Modus, kurzes drücken spielt den nächsten Titel; langes drücken, schneller Vortlauf im aktuellen Titel.
- Anrufannahme bei eingehendem Anruf und BT Verbindung

|<< Taste

- Im RADIO Modus, durch langes drücken wird der automatische Sendersuchlauf rückwärts gestartet.
- Kurzes drücken sucht die Sender (CH6 – CH 1).
- Im Musik Modus, kurzes drücken spielt den vorherige Titel.: langes drücken, schneller Rücklauf im aktuellen Titel.
- Anruf beenden bei Telefonat und BT Verbindung.

VOL+ / VOL-

- Regelt die Lautstärke

Menü Taste

Im Radio Modus:

- **Kurzes drücken** wechselt die folgenden Funktionen: VOL SE – BAND – APS – BT – CLK
- **1x kurz drücken**, wenn VOL SE im Display steht, mit den Tasten |<< oder >>| folgende Funktionen wählen: BAS—TRE—BAL—FAD—LD (ON/OFF) —EQ (JAZZ/ROCK/CLASS/POP/EQ OFF) —LED (LED-1/ LED-2/ LED-3/ LED4)—BT (ON/OFF). Drücken Sie VOL+ or VOL- zum wählen.
- **2x kurz drücken**, wenn BAND im Display steht, VOL + oder VOL – Taste drücken um das Radiofrequenzband FM1 – FM2 - FM3.
- **3x kurz drücken**, wenn APS im Display steht, VOL + oder VOL – Taste drücken um den automatischen Sendersuchlauf zu starten und die Sender zu speichern,
- **4x kurz drücken**, wenn BT im Display steht, VOL + oder VOL – Taste drücken um BT ein und aus zu schalten.
- **5x kurz drücken**, wenn CLOCK im Display steht drücken Sie die Tasten |<< oder >>| um in den Modus zur Stundeneinstellung zu gelangen. Drücken Sie VOL + oder VOL – um die Stunden einzustellen. drücken Sie die Tasten |<< oder >>| um in den Modus zur Minuteneinstellung zu gelangen. Drücken Sie VOL + oder VOL – um die Minuten einzustellen. Nach 3 Sekunden speichert das Gerät automatisch.

Im Musik
Modus:

- **Kurzes drücken** wechselt die folgenden Funktionen: VOL SE – BAND – APS – BT – CLK
- **1x kurz drücken**, wenn VOL SE im Display steht, mit den Tasten |<< oder >>| folgende Funktionen wählen: BAS—TRE—BAL—FAD—LD (ON/OFF) —EQ (JAZZ/ROCK/CLASS/POP/EQ OFF) —LED (LED-1/ LED-2/ LED-3/ LED4)—BT (ON/OFF). Drücken Sie VOL+ or VOL- zum wählen.
- **2x kurz drücken**, wenn BAND im Display steht, VOL + oder VOL – Taste drücken um das Radiofrequenzband FM1 – FM2 - FM3.
- **3x kurz drücken**, wenn APS im Display steht, VOL + oder VOL – Taste drücken um den automatischen Sendersuchlauf zu starten und die Sender zu speichern,
- **4x kurz drücken**, wenn BT im Display steht, VOL + oder VOL – Taste drücken um BT ein und aus zu schalten.
- **5x kurz drücken**, wenn CLOCK im Display steht drücken Sie die Tasten |<< oder >>| um in den Modus zur Stundeneinstellung zu gelangen. Drücken Sie VOL + oder VOL – um die Stunden einzustellen. drücken Sie die Tasten |<< oder >>| um in den Modus zur Minuteneinstellung zu gelangen. Drücken Sie VOL + oder VOL – um die Minuten einzustellen. Nach 3 Sekunden speichert das Gerät automatisch.

RDS
Funktion:

Drücken Sie die Taste lang um die RDS Funktion zu wählen (Menü lang drücken und dann kurz drücken um die RDS Funktionen zu wählen mit den VOL + und VOL – Tasten).

- TA ON / TA OFF: Verkehrsmeldungen
- AF ON / AF OFF: Alternativefrequenz
- TA SK / TA ALM: verpasste Verkehrsfunkmeldungen
- STEREO / MONO: Stero / Mono für UKW Radiosender
- RETUNE L / RETUNE S: Länge der Zeit bis zum Suchlauf nach Verlust des RDS Signals
- MSK DP / MSK ALL: Alternativfrequenzwechsel
- EON DX / EÖN LOC: EON Wechsel nah und fern
- CT ON / CT OFF: Synchronisation der Uhr mit der RDS Uhr

AUX IN

Der AUX Anschluss ermöglicht es Ihnen externe Geräte (z.B. MP3 Player, Kassettenabspieler, ect.) über dieses Gerät wieder zu geben.

LCD Display

Zeigt den aktuellen Radiosender oder Titel.

SD / MMC Karteneinschub

Stecken Sie ein SD oder MMC Karte ein und das Gerät gibt sie automatisch wieder.

USB Anschluß

Stecken Sie einen USB Stick ein und das Gerät gibt ihn automatisch wieder. Die meisten Mobiltelefone besitzen einen USB Anschluß zum laden mit einem USB Ladekabel.

Smart Phone Halter

Zum befestigen Ihres Smart Phones

Bedienung per App

1. Hauptmenü

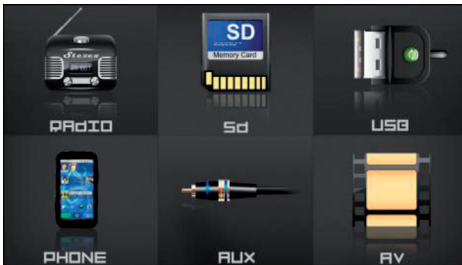

Installieren Sie die App („Hitop“, im AppStore zu finden) auf ihrem Smart Phone und verbinden ihr Smartphone per BT mit dem Gerät („BLUEAU-DIO“, Passwort, falls gefordert: „0000“).

Öffnen Sie das App und wählen einer der Funktionen: RADIO – SD – USD – PHONE – AUX – AV

2. Radio



	Zum Suchen der Radiosender.
	Vorheriger oder nächster Sender.
	Ein und Ausschalten des Gerätes.
	Stummschalten des Tons.
	Um die Lautstärke zu regeln.
	Zurück zum Hauptmenü.

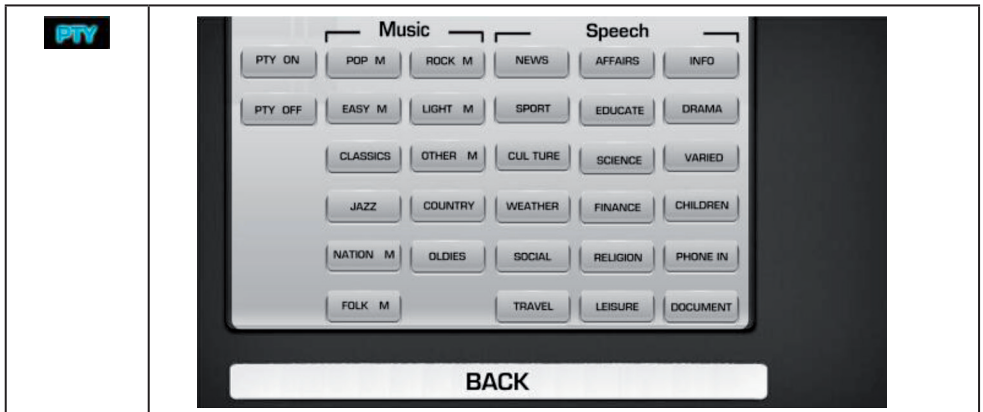

3. USB / SD



	<p>Um den vorherigen oder nächsten Titel zu wählen.</p>
	<p>Um den vorherigen oder nächsten Ordner zu wählen.</p>
	<p>PLAY oder PAUSE.</p>

	 <p>Play Settings</p> <p>REPEAT INTRO RANDOM</p> <p>SETUP SETUP TRACK</p> <p>AM 11:07</p>
	 <p>1 2 3 4</p> <p>5 6 7 8</p> <p>9 0 ✓ ↺</p> <p>SETUP SETUP TRACK</p> <p>AM 11:06</p>

4. Telefon

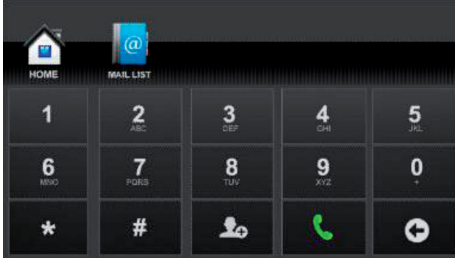

	Zurück zum Hauptmenü.
	Zum Zeigen der Kontakte.
	Neuen Kontakt hinzufügen.
	Anruf tätigen.
	Eingegebene Nummer löschen.

5. AUX



	LED Beleuchtung ausschalten.
Der AUX Anschluss ermöglicht es Ihnen externe Geräte (z.B. MP3 Player, Kassettenabspieler, ect.) über dieses Gerät wieder zu geben	

6. AV



	Drücken Sie auf die Taste, um sich alle Musikdateien anzeigen zu lassen. Wählen Sie dann die gewünschte Datei aus.
---	--

Montage

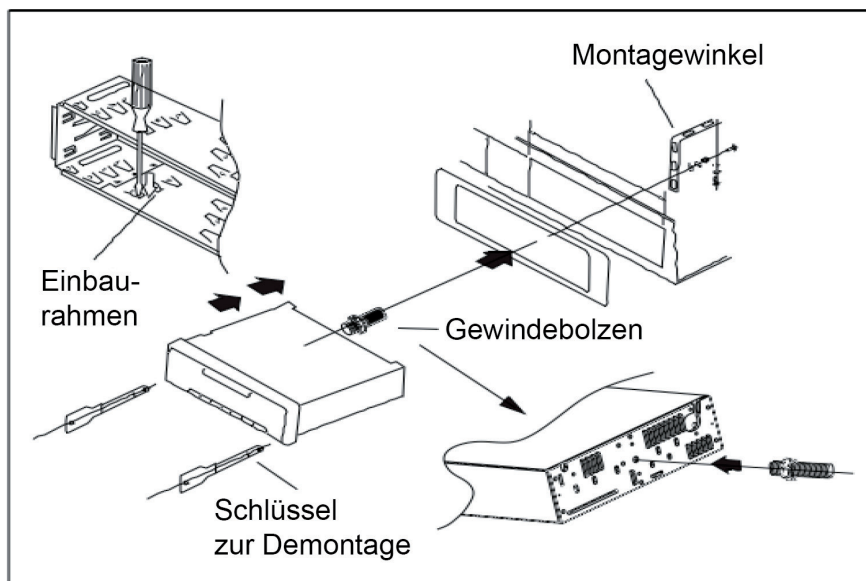

Anschlussdiagramm:

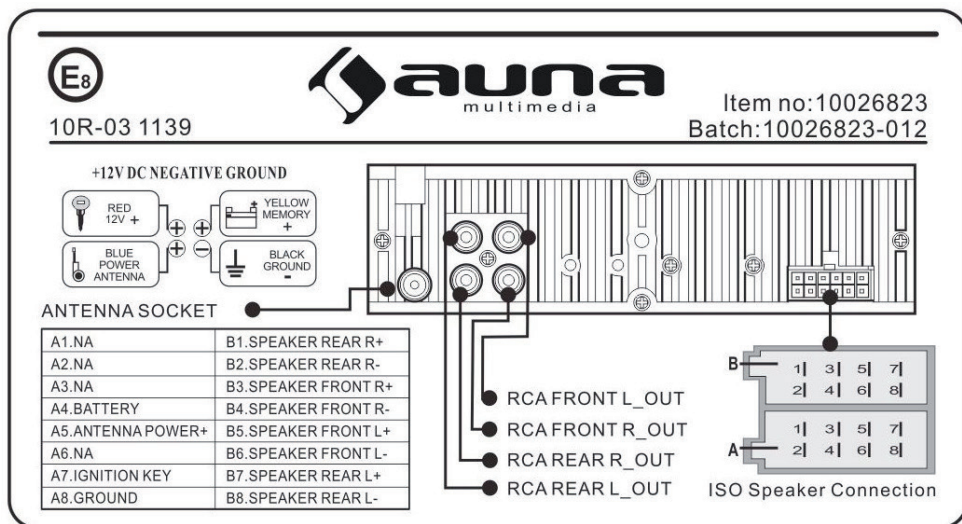

Hinweise zur Entsorgung



Befindet sich die linke Abbildung (durchgestrichene Mülltonne auf Rädern) auf dem Produkt, gilt die Europäische Richtlinie 2002/96/EG. Diese Produkte dürfen nicht mit dem normalen Hausmüll entsorgt werden. Informieren Sie sich über die örtlichen Regelungen zur getrennten Sammlung elektrischer und elektronischer Gerätschaften. Richten Sie sich nach den örtlichen Regelungen und entsorgen Sie Altgeräte nicht über den Hausmüll. Durch die regelkonforme Entsorgung der Altgeräte werden Umwelt und die Gesundheit ihrer Mitmenschen vor möglichen negativen Konsequenzen geschützt. Materialrecycling hilft, den Verbrauch von Rohstoffen zu verringern.

Konformitätserklärung

Hersteller: Chal-Tec GmbH, Wallstraße 16, 10179 Berlin, Deutschland.



Dear Customer,

Congratulations on purchasing this equipment. Please read this manual carefully and take care of the following hints to avoid damages. Any failure caused by ignoring the mentioned items and cautions mentioned in the instruction manual are not covered by our warranty and any liability.

Technical Data

Item number	10026823, 10026876
FM FrequencyRange	87.5 MHz - 108 MHz
Signal to noise ratio (Radio)	≥ 50 dB
Signal to noise ratio (Player)	≥ 50 dB
SpeakerImpedenc: (Amplifier)	4 Ω - 8 Ω
Power source	12 VDVC

Safety Instructions

General Information:

Operation only when the vehicle is standing. Any function of the device must be off until the vehicle has stopped. Stop the vehicle in a safe place before operating the equipment. Otherwise you might cause an accident.

Operating volume:

The volume must be set that you can hear outside noises (sirens and other warning signs in particular) Excessively high volume levels in the vehicle can also cause hearing loss.

Open / repair of the unit:

Do not open the device. Opening the unit is a risk of electric shock or fire hazard. Discontinue using the device if a problem occurs. Do not attempt to repair this product yourself. Only qualified service personnel should perform servicing.

Power supply:

Use the device only with a 12 volt electrical system and if MINUS is connected to ground. Failure to do so may result in fire, among others. If in doubt ask your dealer or in a specialist workshop.

Small parts:

Keep small objects (e.g. batteries) away from children, so they do not swallow them.

Replacing fuses:

Replace fuses always by some with the proper amperage. Otherwise you may cause electric shock and fire hazard.

Overheating:

Do not cover vents and heat sink. Doing so may cause the heat to build up in the device.

Ambient temperature

Before switching on the device, be sure that the temperature inside the vehicle is between + 60 °C and 10 °C.

Cleaning the unit:

Clean regularly with a soft, dry cloth. For more severe stains, please dampen the cloth with water only. Do not use other agents than water, they could damage the plastic.

Protecting the USB connector:

- Only a USB storage device can be connected to the USB connector on this unit. The flawless performance can not be guaranteed with other USB products. A USB hub is not supported.
- Do not connect a USB storage, which is more than 20 mm wide. Also, avoid using USB memory and connect the front AUX IN at the same time.
- When a USB device is plugged into the unit, it sticks out and may be a danger while driving. If necessary, use a commercially available USB extension cable, and connect it in a safe way.
- Depending on the connected USB device, the device may not function or some functions may not be performed.
- The audio file format that can be played on the device, is MP3 / WMA / AAC.
- Artist / song name, etc. can be displayed, however characters may not display correctly.
- Do not touch the terminals with your hand or a piece of metal.
- Do not expose the USB memory to excessive shock.
- Do not bend it, do not take it apart, do not change it and do not immerse it in water.
- Avoid using the following locations: In a place exposed to the car to direct sunlight or high temperatures. At places where the unit high humidity or corrosive substances is present.
- Attach the USB memory to a place where the guidance of the vehicle is not impeded.
- USB memory works at high or low temperatures but the functions may not be accurate.
- Use only certified USB memory. Note that even certified USB memory may may not work correctly depending on the type or condition.
- The function of the USB memory can not be guaranteed. Use USB memory according to the terms of use.
- Depending on the settings of the USB memory type, memory state or encoding software, the play back or display may not be correct.
- A copy-protected file (copyright protection) can not be played.
- It may take some time until playback of the USB memory starts.
- Do not remove the USB device while playback is in progress. Change the source to something other than USB, or turn the power off and then remove only the USB device to prevent possible damage to the memory

Operation

MOD/ Button

- Under power on station, short press can change the playing mode: Radio – AUX – USB - CARD, long press is power off. Under power off station, short press can power on.

>>| Button

- Under the radio mode, long press is automatically searching the stations forwardly, short press is forwardly search the channel (CH1 – CH6). Under the music playing mode, short press is to play next song, long press is quickly forwardly choose time to play.

|<< Button

- Under the radio mode, long press is automatically search the stations backwardly, short press is backwardly search the channel (CH6 – CH1). Under the music playing mode, short press is to play last song, long press is quickly backwardly choose time to play.

VOL+ / VOL-

- Turn up and down the volume.

MENU button

Under the radio mode:

- Short press can change the function as follow: VOL SE—BAND—APS—BT—CLK
- Short press and when the screen display "VOL SE", short press button or to select the functions as follow: BAS—TRE—BAL—FAD—LD (ON/OFF) —EQ (JAZZ/ROCK/CLASS/POP/EQ OFF) —LED (LED-1/ LED-2/ LED-3/ LED4)—BT (ON/OFF). Press the VOL+ or VOL- for selecting.
- Short press and when the screen display "BND", short press VOL+ or VOL- buttons to change the band as following FM1—FM2—FM3.
- Short press and when the screen display "APS", short press VOL+ or VOL- buttons to scan and save the stations automatically.
- Short press and when the screen display "BT", short press VOL+ or VOL- buttons to select BT ON or BT OFF.
- Short press and when the screen display CLOCK, short press or to enter into hour adjustment, use VOL+ /VOL- for selecting. Short press or again to adjust the minutes, also use VOL+ /VOL for selecting. After 3 seconds, it will confirm automatically.

Under the music playing mode:

- Short presstopause/play the song. Long press and when the screen display "VOL SE", short press to select the functions as follow: VOL SE—TRACK—BT—CLK
- When the screen displaying "TRACK", short press or to enter into the function of number selection, short press VOL+/VOL- to adjust, long press MENU again change to select next number, also use VOL+/VOL- to adjust, then short press MENU to confirm or confirm automatically.

RDS function:

Long press to choose the RDS functions(long press MENU and then short press it to select the RDS functions , pressVOL+ or VOL- for selecting):

- **TA ON/ TA OFF:** TA switching process;
- **AF ON/AF OFF:** AF switching process;
- **TA SK/TA ALM:** TA missing action (TA searching / TA promoting);
- **STEREO/MONO:** Stereo, Mono selection;
- **RETUNE L/RETUNE S:** The length of time to search after losing RDS;
- **MSK DP/MSK ALL:** AF switching selection/Do not choose different PI radio stations;
- **EON DX/EON LOC:** EON switching away/Short-range selection;
- **CT ON/CT OFF:** Synchronous and not Synchronous / the local clock and the RDS clock

Aux In

Outer connection signal input. Use the audio cable to connect the outer signal device with the car audio.

LCD Display

Display the channel of radio or the playing information.

9. SD/MMC Card Slot

Insert the SD or MMC card, the system will play it accordingly.

10. USB Slot

- Insert the USBthe system will play it accordingly.
- Suitable for most mobile phone charge with USB charging cable.

Smart phone holder

To hold the phone on the panel.

App Operation

1. Main Menu

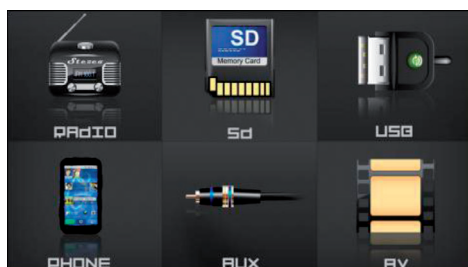





First, install the APP „HITOP“ in your phone. And then connect the phone via BT function with „BLUEAUDIO“ (the default code is “0000”).

Open the App, select the function as follow:
RADIO – SD – USD – PHONE – AUX – AV.

2. Radio



	Press to search the stations forwardly or backwardly.
	Last or next station.
	Power on or off.
	Mute or play.
	Press to turn up/ down the volume.
	Back to main menu.

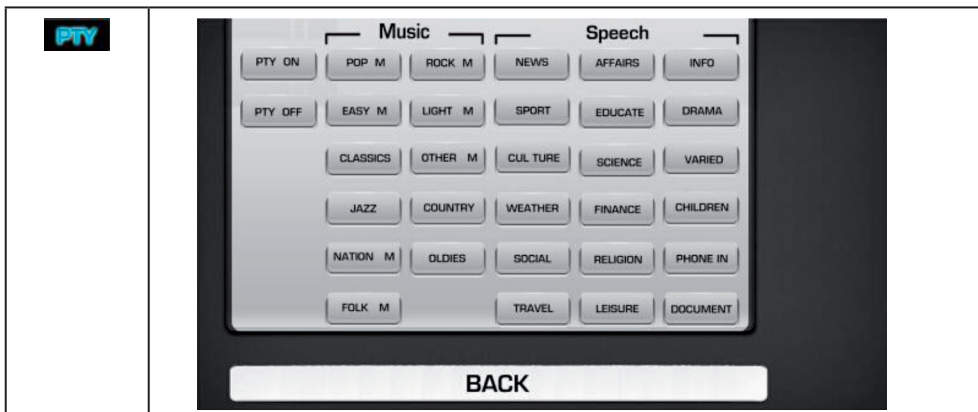

3. USB / SD





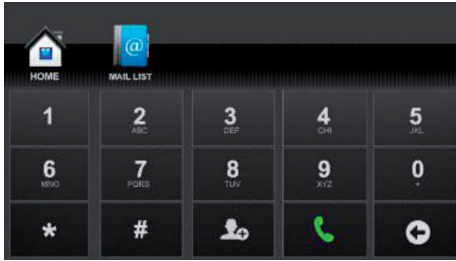

	<p>Press to play last or next song.</p>
	<p>Press to play last or next folder.</p>
	<p>Pause or play.</p>

	 <p>Play Settings</p> <p>REPEAT INTRO RANDOM</p> <p>SETUP SETUP TRACK</p> <p>AM 11:07</p>
	 <p>TRACK</p> <p>1 2 3 4</p> <p>5 6 7 8</p> <p>9 0 ✓ ↺</p> <p>SETUP SETUP TRACK</p> <p>AM 11:06</p>

4. Phone



	Back to main menu.
	Press to show all contacts.
	Press to add new contact.
	Make call.
	Delete the number you inserted.

5. AUX



	Turn off the LED light.
Insert the outer connection signal, the system will play it accordingly.	

6. AV



	Press to show all music files in your phone, then select which you prefer.
---	--

Installing Diagram

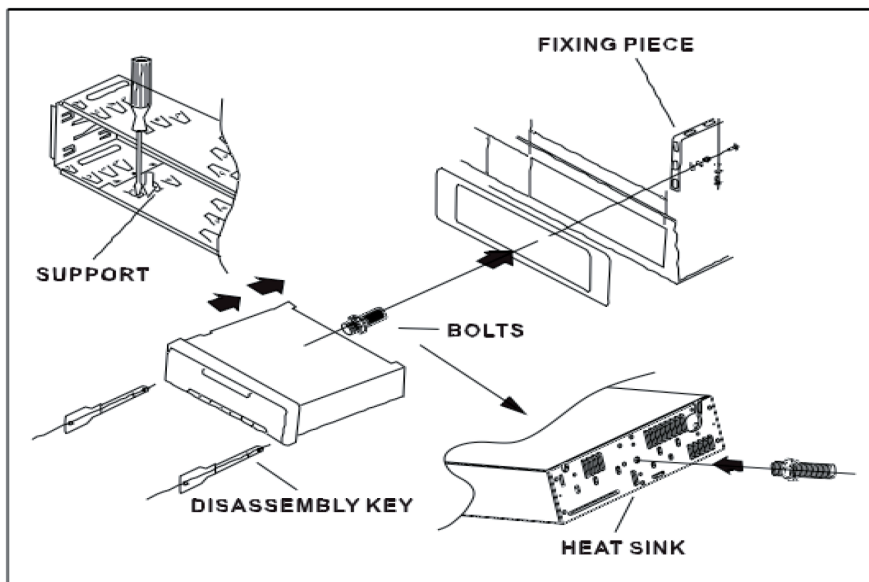

Connections

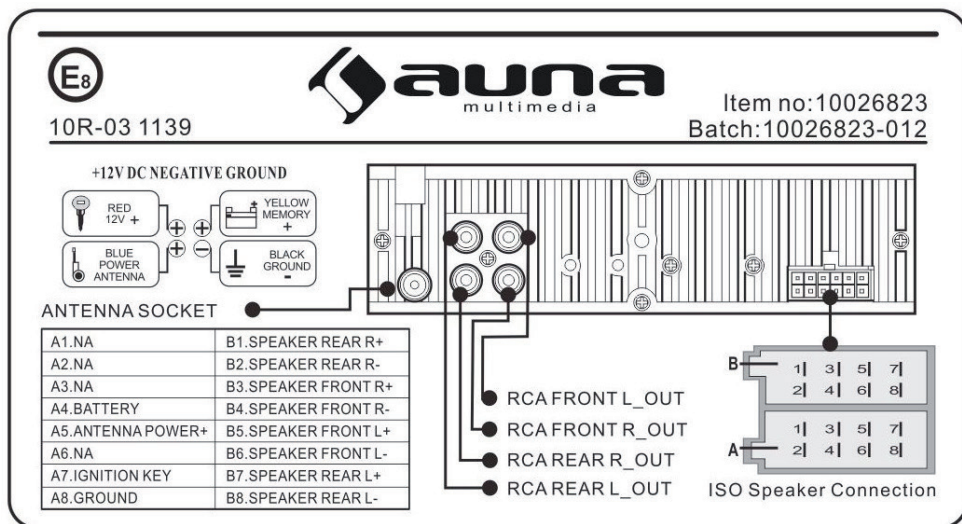

Hints on Disposal



According to the European waste regulation 2002/96/EC this symbol on the product or on its packaging indicates that this product may not be treated as household waste. Instead it should be taken to the appropriate collection point for the recycling of electrical and electronic equipment. By ensuring this product is disposed of correctly, you will help prevent potential negative consequences for the environment and human health, which could otherwise be caused by inappropriate waste handling of this product. For more detailed information about recycling of this product, please contact your local council or your household waste disposal service.

Declaration of Conformity

Producer: Chal-Tec GmbH, Wallstraße 16, 10179 Berlin, Germany.



Gentile Cliente,

La ringraziamo per aver acquistato il dispositivo. La preghiamo di leggere attentamente le seguenti istruzioni per l'uso e di seguirle per evitare possibili danni tecnici. Non ci assumiamo alcuna responsabilità per danni scaturiti da una mancata osservazione delle avvertenze di sicurezza e da un uso improprio del dispositivo.

Dati tecnici

Artikelnummer	10026823, 10026876
Gamma di frequenze FM	87.5 MHz - 108 MHz
S/N Ratio (Radio)	≥ 50 dB
S/N Ratio (Lettore)	≥ 50 dB
Impedenza degli altoparlanti (Sistema di amplificazione)	4 Ω - 8 Ω
Alimentazione (Sistema di amplificazione)	12 VDVC

Avvertenze di sicurezza

Informazioni generali:

Utilizzare solo in condizioni di arresto del veicolo. Impostare il dispositivo solo quando il veicolo è già in stato di arresto. Fermare sempre il veicolo in un posto sicuro prima di azionare il dispositivo. Altrimenti si crea il rischio di incidenti

Potenza del volume

Impostare il volume in modo da poter sempre sentire i rumori esterni (in particolare sirene e altri segnali di allarme). Un livello del volume troppo alto dentro il veicolo può anche recare danni all'udito.

Aprire / riparare il dispositivo

Non aprire il dispositivo. Aprendolo si crea pericolo di scosse elettriche e di incendi. Non continuare a utilizzare il dispositivo se si riscontrano dei problemi. Si prega di non provare a riparare autonomamente il dispositivo se sorgono problemi. Far eseguire tutti i lavori di manutenzione e riparazione a personale qualificato.

Alimentazione

Utilizzare il dispositivo esclusivamente con un cablaggio 12 VOLT e solo quando tutti i cavi sono collegati correttamente. In caso contrario si crea pericolo di incendio. Se si hanno dei dubbi in merito, chiedere consiglio al rivenditore o a personale qualificato.

Piccole parti ingeribili

Tenere lontani i piccoli oggetti (per es. batterie) dalla portata dei bambini: pericolo di ingestione e lesioni gravi.

Sostituzione dei fusibili

Sostituire i fusibili sempre con altri che dispongono del corretto amperaggio. Altrimenti si crea il rischio di scosse elettriche e di incendi.

Surriscaldamento

Non coprire le aperture di ventilazione e il dissipatore di calore. Ciò potrebbe causare un surriscaldamento all'interno del dispositivo e conseguente rischio di incendio.

Temperatura ambiente

Al momento dell'accensione del dispositivo, la temperatura dell'auto deve essere compresa tra +60°C e 10°C.

Pulizia del dispositivo

Pulire regolarmente l'apparecchio con un panno morbido e asciutto. In caso di macchie ostinate inumidire il panno solo con acqua. Altri prodotti diversi dall'acqua possono intaccare i colori e rovinare le parti in plastica.

Protezione della porta USB

- Alla porta USB di questo dispositivo possono essere collegate soltanto chiavette USB. Un corretto funzionamento di altri prodotti USB non può essere garantito. Un Hub per USB non è supportato.
- Non collegare penne USB più ampie di 20 mm. Evitare inoltre di utilizzare contemporaneamente la porta USB e il cavo AUX frontale contemporaneamente.
- Quando un dispositivo USB è collegato alla porta USB, sporgendo può rappresentare un pericolo durante la guida. Se necessario utilizzare un cavo di prolungamento USB disponibile in commercio e collegarlo al dispositivo USB in modo da risultare più sicuro.
- Quando un dispositivo USB è collegato è possibile che le altre funzioni dell'apparecchio non siano utilizzabili.
- Il formato audio supportato dall'apparecchio è MP3/WMA/AAC.
- Il titolo delle tracce e l'artista possono essere visualizzati, tuttavia è possibile che non vengano visualizzati correttamente.
- Non toccare gli attacchi con le mani né con oggetti di metallo.
- Non esporre la chiavetta USB a forti vibrazioni.
- Non piegarla, smontarla, modificarla o immergerla.
- Evitare l'utilizzo nei seguenti luoghi: in una parte dell'auto esposta alla luce del sole o ad alte temperature. □□ In luoghi dove il dispositivo può essere esposto a umidità o a sostanze nocive.
- Fissare la chiave USB in un luogo che non sia d' intralcio alla guida.
- In presenza di temperature troppo alte o troppo basse il dispositivo USB può non funzionare correttamente.
- Utilizzare solo penne USB certificate. Considerare che anche le penne USB certificate possono non funzionare correttamente in base al tipo e al loro stato.
- Le funzioni del dispositivo USB non sono garantite. Utilizzare il dispositivo USB secondo le sue istruzioni di utilizzo.
- In base alle impostazioni del tipo di dispositivo USB, al suo stato o al software di codifica, la riproduzione o la visualizzazione possono non avvenire correttamente.
- I dati protetti da Copyright non possono essere riprodotti.
- L'avvio della riproduzione dei dati USB può durare qualche momento.
- Non rimuovere il dispositivo USB durante la riproduzione.
- Cambiare la fonte in una diversa dall'USB e disattivare il dispositivo prima di rimuoverlo, in modo da evitare possibili danni alla chiavetta.

Funzioni di base

MOD/ Tasto

- Una volta acceso il dispositivo, premendo brevemente questo tasto è possibile selezionare tra le seguenti modalità: RADIO-AUX-USB-CARD.
- Tenendo premuto più a lungo questo tasto, il dispositivo si spegne ed è possibile riaccenderlo, premendo brevemente questo tasto.

Tasto >>|

- In modalità RADIO, tenendo premuto questo tasto, si avvierà la ricerca automatica in avanti delle stazioni radio.
- Premendo brevemente si avvia la ricerca delle emittenti(CH1-CH6).
- In modalità di riproduzione musicale, premere brevemente per passare al titolo successivo.
- Tenere premuto per avanzare più velocemente all'interno del brano attualmente in riproduzione.

Tasto |<<

- In modalità RADIO, tenendo premuto a lungo questo tasto, si avvierà la ricerca automatica all'indietro delle stazioni radio.
- Premendo brevemente ricerca le emittenti (CH6-CH1).
- In modalità di riproduzione musicale, premere brevemente per passare al titolo precedente.
- Tenere premuto per indietreggiare più velocemente all'interno del brano attualmente in riproduzione.

VOL+ / VOL-

- Alza il volume / Abbassa il volume

Tasto Menu

In modalità
Radio

- Premerlo brevemente per cambiare tra le seguenti funzioni VOL SE-BAND-APS-BT-CLK
- Premerlo 1 volta e quando sul display appare VOL SE, con i tasti |<< oppure >>| selezionare le seguenti funzioni: BAS-TRE-BAL-FAD-LD (ON/OFF) -EQ (JAZZ/ROCK/CLASS/POP/EQ OFF)-LED (LED-1/LED-2/LED-3/LED-4)-BT (ON/OFF). Premere i tasti VOL.+ o VOL. – per selezionare.
- Premerlo 2 volte e quando sul display appare BAND, premere i tasti VOL+ o VOL- per cambiare le bande di frequenza come segue FM1-FM2-FM3.
- Premerlo 3 volte e quando sul display appare APS, premere brevemente VOL+ o Vol- per scannerizzare e salvare le stazioni radio automaticamente.
- Premerlo 4 volte e quando sul display appare BT, premere VOL+o VOL- per attivare o disattivare il BT.
- Premerlo 5 volte e quando sul display appare CLOCK, premere i tasti |<< o >>| per accedere alla modalità per impostare le ore. Premere VOL+ o VOL- per inserire le ore. Premere |<< o >>| per accedere alla modalità per impostare i minuti. Premere VOL+ o VOL- per inserire i minuti. Dopo 3 secondi il dispositivo salva automaticamente l'orario impostato.

- In modalità riproduzione musicale
- Premere brevemente PLAY/PAUSE per eseguire il brano. Premere a lungo il tasto MENU e quando sul display appare VOL SE con i tasti VOL+ e VOL- selezionare le seguenti funzioni: VOL SE-BAND- APS-CLK.
 - Premere brevemente il tasto MENU e quando sul display appare "Track", premere brevemente oppure |<< oppure >>| per accedere alla selezione dei brani; premere brevemente VOL+/VOL- per regolare. Tenere premuto nuovamente il tasto MENU per selezionare il titolo successivo e con VOL+/ VOL- per regolare e premere MENU per confermare.

Funzioni RDS : Premere a lungo il tasto per selezionare le funzioni RDS (premere a lungo il tasto Menu e poi premerlo brevemente per selezionare le funzioni RDS e procedere con la selezione tramite i tasti VOL.+ oppure VOL-.

- TA ON/TA OFF: Informazioni sul traffico.
- AF ON/AF OFF: Frequenze alternative.
- TA SK/TA ALM: Informazioni sul traffico che si sono perse.
- STEREO/MONO: Stazioni radiofoniche VHF in modalità stereo o mono.
- RETUNE L/RETUNE S= Durata per la ricerca in seguito alla perdita di segnali RDS.
- MSK DP/MSK ALL: Cambio delle frequenze alternative.
- EON DX/EON LOC: Permette di monitorare altre stazioni radio alla ricerca di informazioni sul traffico.
- CT ON/CT OFF: Sincronizzazione dell'orario con quello RDS.

AUX IN

L'ingresso AUX permette di collegare dispositivi esterni (lettori MP3, registratori di musicassette ecc.) e di riprodurle il contenuto sul dispositivo.

Display LCD

Brano o la stazione radio attualmente in riproduzione.

Slot scheda di memoria SD/MMC

Inserire nel Slot una Scheda SD o MMC il dispositivo riproduce automaticamente il contenuto.

Attacco USB

Inserire una chiavetta USB e il dispositivo riproduce automaticamente il contenuto. Utilizzabile anche con la maggior parte dei telefoni mobili tramite un cavo USB.

Porta Smart Phone

Per attaccare lo Smart Phone.

Utilizzo delle applicazioni

1. Menu principale

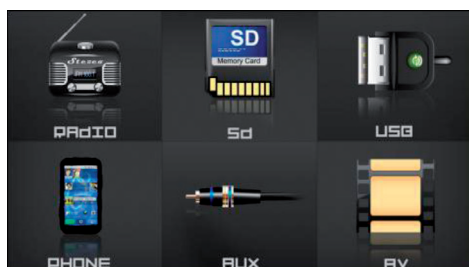

Installare sullo smartphone l'applicazione „Hi-top“ (scaricabile dall'App Store) e collegare lo smartphone via BT al dispositivo “BLUEAU-DIO” (se viene richiesta una password, inserire “0000”).

Aprire l'applicazione e selezionare una delle seguenti funzioni: RADIO – SD – PHONE- AUX – AV.

2. Radio



	Per ricercare in avanti o indietro le stazioni radio.
	Per passare alla stazione radio precedente o successiva.
	Accensione e spegnimento del dispositivo.
	MUTE/ PLAY.
	Per regolare il volume.
	Ritornare al menu principale.

PTY

Music Speech

PTY ON	POP M	ROCK M	NEWS	AFFAIRS	INFO
PTY OFF	EASY M	LIGHT M	SPORT	EDUCATE	DRAMA
	CLASSICS	OTHER M	CUL TURE	SCIENCE	VARIED
	JAZZ	COUNTRY	WEATHER	FINANCE	CHILDREN
	NATION M	OLDIES	SOCIAL	RELIGION	PHONE IN
	FOLK M		TRAVEL	LEISURE	DOCUMENT

BACK

SETUP

Sound

EQ OFF LOUD

POP ROCK

R&B JAZZ

TREB 0

BASS 0

BAL 0

FAD 0

SETUP RDS STATION

下午 17:20

STATION

Channel

M1	M2	AMS	FM1
M3	M4	AM1	FM2
M5	M6	AM2	FM3

SETUP RDS STATION

下午 17:20

3. USB / SD



	<p>Per passare al brano precedente o successivo.</p>
	<p>Per selezionare la cartella precedente o successiva.</p>
	<p>PLAY o PAUSE.</p>

	 <p>Play Settings</p> <p>REPEAT INTRO RANDOM</p> <p>SETUP SETUP TRACK</p> <p>AM 11:07</p>
	 <p>TRACK</p> <p>1 2 3 4</p> <p>5 6 7 8</p> <p>9 0 ✓ ↺</p> <p>SETUP SETUP TRACK</p> <p>AM 11:06</p>

4. Telefono

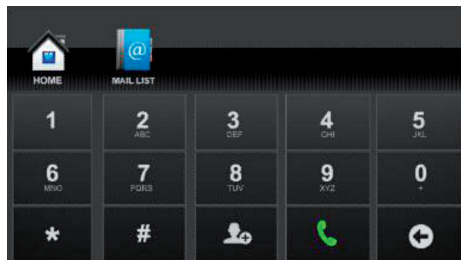

	<p>Ritornare al menu principale.</p>
	<p>Visualizzare i contatti.</p>
	<p>Aggiungere nuovo contatto.</p>
	<p>Effettuare una chiamata.</p>
	<p>Cancellare il numero inserito.</p>

5. AUX



	<p>Spegnere l'illuminazione a LED.</p>
<p>L'ingresso AUX permette di collegare dispositivi esterni (lettori MP3, registratori di musicassette ecc.) e di riprodurre il loro contenuto sul dispositivo.</p>	

6. AV



	<p>Premere il pulsante per visualizzare tutti i file musicali. Quindi selezionare il file desiderato.</p>
---	---

Montaggio

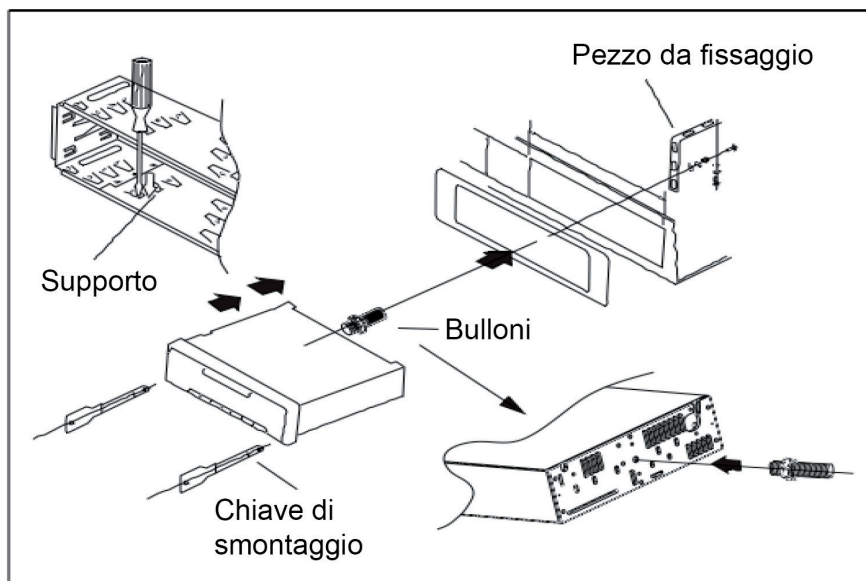

Smaltimento



Questo simbolo a sinistra (un cassonetto dei rifiuti mobile barrato) è conforme alla direttiva europea 2002/96/CE sui rifiuti di apparecchiature elettriche ed elettroniche (WEEE) e indica che il presente prodotto non deve essere smaltito insieme ai rifiuti urbani. Per ulteriori informazioni sul regolamento vigente in merito alla raccolta differenziata di apparecchiature elettroniche ed elettriche, si prega di contattare le autorità locali responsabili dello smaltimento dei rifiuti. I vecchi elettrodomestici non rientrano tra i rifiuti urbani. Attraverso uno smaltimento responsabile e conforme alle direttive, è possibile salvaguardare l'ambiente e chi ci circonda da possibili conseguenze negative. Il riciclaggio di materiali aiuta a ridurre il consumo di materie prime.

Dichiarazione di conformità

Produttore: Chal-Tec GmbH, Wallstraße 16, 10179 Berlino, Germania.



Estimado cliente:

Le felicitamos por la adquisición de este producto. Lea atentamente el siguiente manual y siga cuidadosamente las instrucciones de uso con el fin de evitar posibles daños. La empresa no se responsabiliza de los daños ocasionados por un uso indebido del producto o por haber desatendido las indicaciones de seguridad.

Características técnicas

Número de artículo	10026823, 10026876
Frecuencia FM	87.5 MHz - 108 MHz
Relación señal / ruido (radio)	≥ 50 dB
Relación señal / ruido (reproducción)	≥ 50 dB
Impedancia del altavoz (amplificador)	4 Ω - 8 Ω
Suministro eléctrico (amplificador)	12 VDVC

Indicaciones de seguridad

Información general:

Manipule la radio solamente con el automóvil detenido. Aparque el automóvil en un lugar seguro antes de utilizar el aparato para evitar riesgo de accidente.

Volumen del aparato

Ajuste el volumen de tal manera que pueda escuchar los ruidos exteriores (especialmente sirenas y otros sonidos acústicos de advertencia). Si sube demasiado el volumen de su radio, podría causar además daños en su aparato auditivo.

Abrir / reparar el aparato

No abra el aparato, podría sufrir una descarga eléctrica o provocar un incendio. No utilice el aparato si detecta una avería. No intente reparar el aparato usted mismo. Contacte con un servicio técnico cualificado para cualquier tipo de reparación.

Suministro eléctrico

Utilice el aparato solamente con un sistema de alimentación de 12 V y con el polo negativo conectado a la masa. De incumplir esta indicación, corre el riesgo de provocar un incendio. Si tiene dudas, consulte con el servicio de atención al cliente o con un servicio técnico cualificado.

Piezas pequeñas ingeribles

Mantenga las piezas pequeñas (p.ej. pilas) fuera del alcance de los niños para evitar que se atraganten.

Sustitución de los fusibles

Sustituya los fusibles por otros con el mismo número de amperios. De lo contrario, podría provocar una descarga eléctrica o un incendio.

Sobrecalentamiento

No obstruya los orificios de ventilación ni los elementos de refrigeración para evitar una acumulación de calor en el aparato y un posible incendio.

Temperatura ambiente

Asegúrese de que antes de encender el aparato la temperatura ambiente se sitúa entre 60°C y -10 °C.

Limpieza del aparato

Limpie el aparato frecuentemente con un paño suave y seco. Para eliminar manchas incrustadas, humedezca un poco el paño en agua. No utilice productos de limpieza para no dañar la carcasa de plástico.

Protección del puerto USB

- En el puerto USB solo podrá conectar un dispositivo de almacenamiento USB. No se garantiza el funcionamiento de otros productos USB. El puerto no es apto para regletas de USB.
- No conecte dispositivos USB de más de 20 mm de ancho. Evite utilizar simultáneamente el puerto USB con la conexión AUX IN frontal.
- Cuando haya un dispositivo USB conectado, este sobresaldrá y puede suponer un riesgo durante el viaje. Por ello, utilice un alargador para USB y conéctelo de una manera más segura.
- Dependiendo del dispositivo USB conectado, el aparato o alguna de sus funciones podrían no responder correctamente.
- Los formatos de archivos de audio soportados son MP3/WMA/AAC.
- La información sobre intérprete/título de pista, etc. aparecerá en el display, pero es posible que algunos caracteres no se lean correctamente.
- No toque las conexiones con la mano ni con objetos metálicos.
- No exponga el dispositivo USB a movimientos demasiado bruscos.
- No lo doble, ni lo desmonte o manipule, ni lo sumerja nunca en agua.
- Evite su uso en los siguientes emplazamientos: en lugares dentro del automóvil que estén expuestos a la luz directa del sol o a altas temperaturas. En lugares en los que el aparato pueda estar expuesto a humedad alta o sustancias corrosivas.
- Fije el dispositivo USB en un lugar que no obstacule la conducción.
- El dispositivo USB puede no funcionar correctamente a temperaturas muy altas o muy bajas.
- Utilice solamente USB autenticados. Tenga en cuenta que incluso los USB autenticados pueden no funcionar correctamente dependiendo del modelo o del estado.
- No se garantiza el funcionamiento del dispositivo USB. Utilice el dispositivo USB siguiendo las instrucciones de uso.
- Dependiendo de la configuración del modelo de dispositivo USB, el estado de almacenamiento o el software de codificación, puede que la reproducción o los datos del display no sean correctos.
- Los archivos protegidos contra copias (derechos de autor) no podrán reproducirse.
- La reproducción puede tardar unos segundos en iniciarse.
- No retire el USB durante la reproducción. Cambie las fuentes de audio seleccionando otra opción distinta del USB o apague el aparato y retire a continuar el USB para evitar daños en el dispositivo.

Funciones básicas

Botón MOD/

- Con el aparato encendido, pulse el botón para seleccionar uno de los siguientes modos: RADIO – AUX – USB – CARD
- Mantenga pulsado el botón para apagar el aparato. Con el aparato apagado, podrá encenderlo realizando la misma acción.

Botón >>|

- En modo RADIO, mantenga pulsado para iniciar una búsqueda automática de emisoras hacia adelante.
- Pulse el botón para buscar entre las emisoras (CH1 – CH6).
- En modo Música, pulse para pasar a la pista siguiente.
- Mantenga pulsado para avanzar en la pista actual.

Botón |<<

- En modo RADIO, mantenga pulsado para iniciar una búsqueda automática de emisoras hacia atrás.
- Pulse el botón para buscar entre las emisoras (CH1- CH6)
- En modo Música, pulse para pasar a la pista anterior.
- Mantenga pulsado para retroceder en la pista actual.

VOL+ / VOL-

- Sube el volumen / Baja el volumen.

Botón Menú

- En modo Radio:
- Pulse para elegir entre una de las siguientes funciones: VOL SE – BAND – APS – BT – CLK
 - Pulse una vez y, cuando VOL SE aparezca en pantalla, elija entre una de las siguientes funciones con los botones |<< o >>|: BAS – TRE – BAL – FAD – LD (ON/OFF) - EQ (JAZZ/ROCK/CLASS/POP/EQ OFF) – LED (LED-1/LED-2/LED-3/LED-4) – BT (ON/OFF). Pulse VOL+ o VOL – para seleccionar.
 - Pulse dos veces y, cuando BAND aparezca en el display, elija una de las frecuencias de banda con los botones VOL + o VOL –: FM1 – FM2 – FM3.
 - Pulse tres veces y, cuando APS aparezca en pantalla, inicie una búsqueda automática de emisoras y memorícelas con los botones VOL + o VOL –.
 - Pulse cuatro veces y, cuando BT aparezca en pantalla, pulse VOL + o VOL – para activar o desactivar el BT.
 - Pulse cinco veces y, cuando CLOCK aparezca en pantalla, pulse |<< o >>| para acceder al ajuste de hora. Pulse VOL + o VOL - para configurar las horas. Pulse |<< o >>| para acceder al ajuste de los minutos. Pulsando VOL + o VOL – podrá configurar los minutos. Transcurridos tres segundos, los cambios se guardan automáticamente.

- En modo Música:
- Pulse para reproducir o pausar la reproducción. Al mantener pulsado con VOL SE en pantalla, pulse para elegir entre las siguientes funciones: VOL SE – BAND – APS – BT – CLK
 - Pulse una vez y, cuando en el display aparezca TRACK, con los botones |<< y >>| podrá acceder a la función de selección del número de pistas. Pulse VOL + y VOL – para configurar el número de pista. A continuación, mantenga pulsado Menú para seleccionar la siguiente pista y con VOL+ y VOL – ajuste el número de pista. Pulse una vez en Menú para guardar los cambios.

Función RDS: Mantenga pulsado el botón para seleccionar la función RDS (mantener pulsado Menú y a continuación soltar y pulsar). Utilice los botones VOL+ o VOL – para seleccionar las funciones siguientes:

- TA ON /TA OFF: avisos de tráfico
- AF ON/ AF OFF: frecuencia alternativa
- TA SK / TA ALM: ondas de avisos de tráfico perdidas.
- STEREO/MONO: sonido estéreo o mono para emisoras FM.
- RETUNE L / RETUNE S: periodo de tiempo hasta volver a buscar una emisora al perder la señal RDS.
- MSK DP / MSK ALL: cambio de frecuencia alternativa.
- EON DX / EON LOC: cambiar EON (información de otras redes de emisoras) de corto a largo alcance.
- CT ON/ CT OFF: sincronización de la hora con la hora RDS.

AUX IN

La conexión AUX le permite conectar dispositivos externos para la reproducción musical (reproductores MP3, reproductor de cassette, etc.).

Display LCD

Muestra la emisora o la pista actual.

Ranura SD/MMC

Introduzca una tarjeta SD o MMC y el aparato la reproducirá automáticamente.

Conexión USB

Introduzca un dispositivo USB y el aparato lo reproducirá automáticamente. La mayoría de teléfonos móviles cuentan con una conexión USB con cable USB para la carga.

Sujeción de smartphone

Para apoyar el smartphone.

Control por App

1. Menú principal

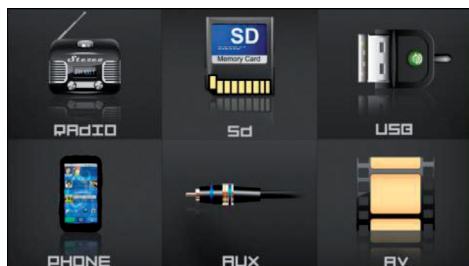

Instale la App en su smartphone y conéctelo con un cable de audio o por BT al aparato (contraseña: 0000).

Abra la App y seleccione una de las funciones: RADIO – SD – USB – PHONE – AUX – AV.

2. Radio



	Búsqueda de una emisora.
	Emisora anterior o siguiente.
	Apagar y encender el aparato
	Silenciar
	Regulación de volumen
	Regresar al menú principal

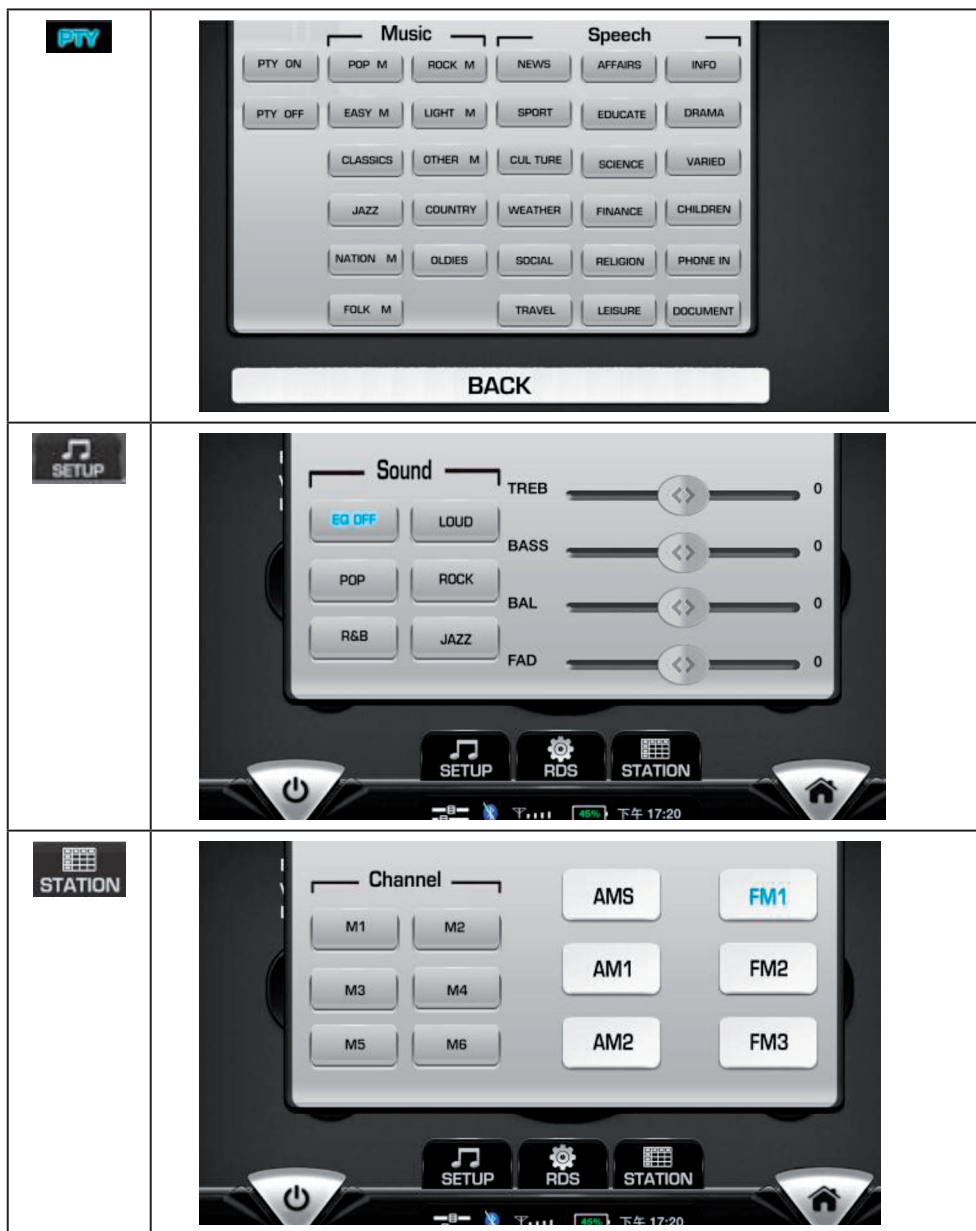

3. USB / SD



	Seleccionar pista anterior o siguiente.
	Seleccionar carpeta anterior o siguiente.
	PLAY o PAUSE.

4. Teléfono

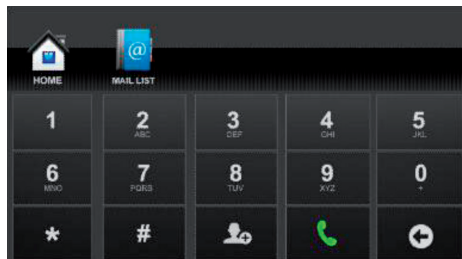

	Volver al menú principal.
	Mostrar contactos.
	Añadir nuevo contacto.
	Llamar.
	Borrar el número introducido.

5. AUX



	Apagar iluminación LED.
La conexión AUX le permite conectar dispositivos externos (p.ej. reproductores MP3, reproductores de cassette, etc.).	

6. AV



	Pulse el botón para mostrar todos los archivos de música. A continuación, seleccione el archivo deseado.
---	--

Montaje

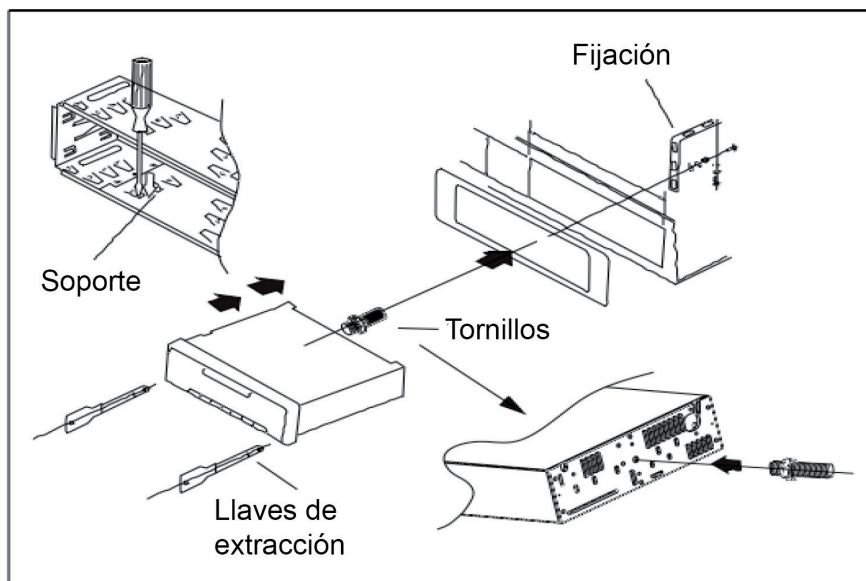

Indicaciones para la retirada del aparato



Si el aparato lleva adherida la ilustración de la izquierda (el contenedor de basura tachado) entonces rige la normativa europea, directiva 2002/96/CE. Este producto no debe arrojarse a un contenedor de basura común. Infórmese sobre las leyes territoriales que regulan la recogida separada de aparatos eléctricos y electrónicos. Respete las leyes territoriales y no arroje aparatos viejos al cubo de la basura doméstica. Una retirada de aparatos conforme a las leyes contribuye a proteger el medio ambiente y a las personas a su alrededor frente a posibles consecuencias perjudiciales para la salud. El reciclaje ayuda a reducir el consumo de materias primas.

Declaración de conformidad

Fabricante: Chal-Tec GmbH, Wallstraße 16, 10179, Berlín (Alemania).

