

Karaokeanlage



Warnung

Zur Reduzierung der Gefahr von Brand, elektrischem Schlag und Beschädigung:

- Setzen Sie dieses Gerät nicht dem Regen aus.
- Stellen Sie keine mit Flüssigkeiten gefüllten Gefäße, wie Vasen, auf dieses Gerät.
- Ausschließlich das empfohlene Zubehör verwenden.
- Reparieren Sie dieses Gerät nicht selbst. Wenden Sie sich zur Wartung an qualifiziertes Kundendienstpersonal.
- Lassen Sie keine Gegenstände aus Metall in dieses Gerät fallen.
- Stellen Sie keine schweren Gegenstände auf dieses Gerät.

Netzkabel/Netzteil

Zur Reduzierung der Gefahr von Brand, elektrischem Schlag und Beschädigung:

- Gewährleisten Sie, dass die Spannung der Stromversorgung dem auf diesem Gerät angegebenen Wert entspricht.
- Stecken Sie den Netzstecker vollständig in die Steckdose ein.
- Ziehen Sie nicht am Kabel, knicken Sie es nicht und stellen Sie keine schweren Gegenstände darauf.
- Fassen Sie den Stecker nicht mit nassen Händen an.
- Fassen Sie den Stecker beim Herausziehen an seinem Korpus an.
- Verwenden Sie keinen beschädigten Netzstecker oder eine beschädigte Steckdose.
- Installieren Sie dieses Gerät so, dass das Netzkabel sofort aus der Steckdose gezogen werden kann, wenn Störungen auftreten.

Netzadapter

- Der Netzadapter kann mit Wechselstrom von 220 - 240 V betrieben werden.
- Verwenden Sie einen geeigneten Steckeradapter, wenn der Stecker nicht in die Netzsteckdose passt.

Kleine Objekte/Verpackungsteile

(Plastikbeutel, Karton, etc.)

- Bewahren Sie kleine Objekte (z.B. Schrauben und anderes Montagematerial, Speicherkarten) und Verpackungsteile außerhalb der Reichweite von Kindern auf, damit sie nicht von diesen verschluckt werden können. Lassen Sie kleine Kinder nicht mit Folie spielen. Es besteht Erstickungsgefahr!

Achtung

- **Gerät**
Stellen Sie keine Quellen offener Flammen, z.B. brennende Kerzen, auf das Gerät.

Aufstellung

- Stellen Sie das Gerät auf eine trockene, ebene, wasserfeste und hitzebeständige Oberfläche.
- Suchen Sie einen Aufstellort, an dem Kinder nicht an das Gerät gelangen können.
- Die Steckdose muss leicht zugänglich sein, um im Notfall das Gerät schnell vom Stromkreis trennen zu können.
- Installieren oder positionieren Sie dieses Gerät nicht in einem Bücherregal, Einbauschränk oder einem sonstigen engen Raum. Stellen Sie eine gute Belüftung des Gerätes sicher.

- Stellen Sie das Gerät nicht auf Verstärker oder andere Geräte, die heiß werden können. Diese Hitze könnte das Gerät beschädigen.
- Setzen Sie dieses Gerät keinem direkten Sonnenlicht, hohen Temperaturen, starker Feuchtigkeit und übermäßigen Erschütterungen aus.

Bestimmungsgemäßer Gebrauch

Dieses Gerät dient zur

- dem Abspielen von Musik

Es ist ausschließlich für diesen Zweck bestimmt und darf nur zu diesem Zweck verwendet werden. Es darf nur in der Art und Weise benutzt werden, wie es in dieser Gebrauchsanleitung beschrieben ist.

Dieses Gerät ist nicht dafür bestimmt, durch Personen (einschließlich Kinder) mit eingeschränkten physischen, sensorischen oder geistigen Fähigkeiten oder mangels Erfahrung und/oder mangels Wissen benutzt zu werden, es sei denn, sie werden durch eine für ihre Sicherheit zuständige Person beaufsichtigt oder erhalten von ihr Anweisungen, wie das Gerät zu benutzen ist. Kinder sollten beaufsichtigt werden, um sicherzustellen, dass sie nicht mit dem Gerät spielen.

Transport des Gerätes

Bitte bewahren Sie die Originalverpackung auf. Um einen ausreichenden Schutz beim Transport des Gerätes zu erreichen, verpacken Sie das Gerät in der Originalverpackung.

Reinigung der äußeren Oberfläche

Verwenden Sie keine flüchtigen Flüssigkeiten, wie Insektensprays. Durch zu starken Druck beim Abwischen können die Oberflächen beschädigt werden. Gummi- oder Plastikteile sollten nicht über einen längeren Zeitraum mit dem Gerät in Kontakt sein.

Bedienelemente

Bedienfeld

1. CD-Klappe
2. Lautstärke-Regler
3. Auto-Stimmsteuerung
4. Echo-Kontrolle
5. Standby-Taste
6. Zurück-Taste
7. Vor-Taste
8. Repeat (Wiederholen) / Prog
9. Abspielen/Pause-Leuchte
10. CDG-Leuchte
11. LED-Anzeige
12. Wiederholen-Leuchte
13. Programm-Leuchte
14. Stopp-Taste
15. Abspielen/Pause- Taste
16. Licht
17. CD-Klappe öffnen
18. Mikrofon-Lautstärke-Regler
19. Balance-Regler

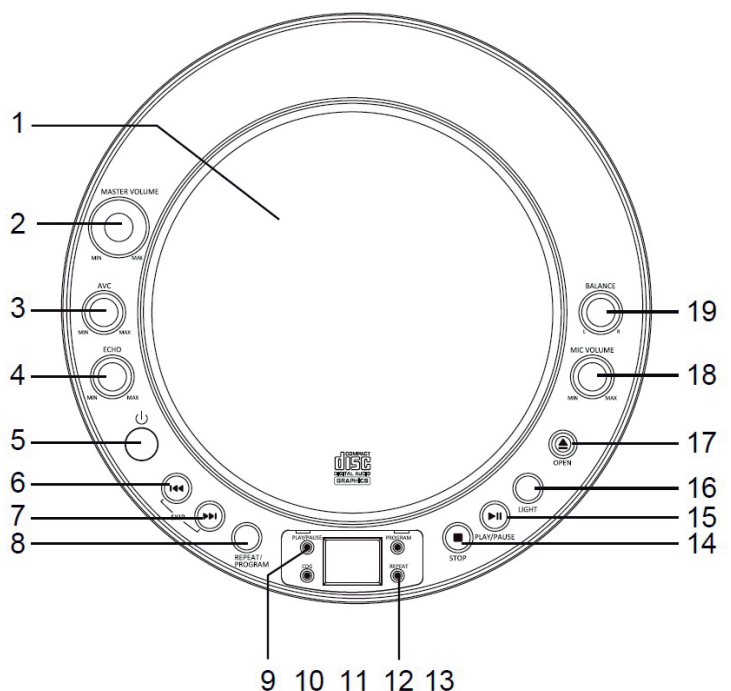

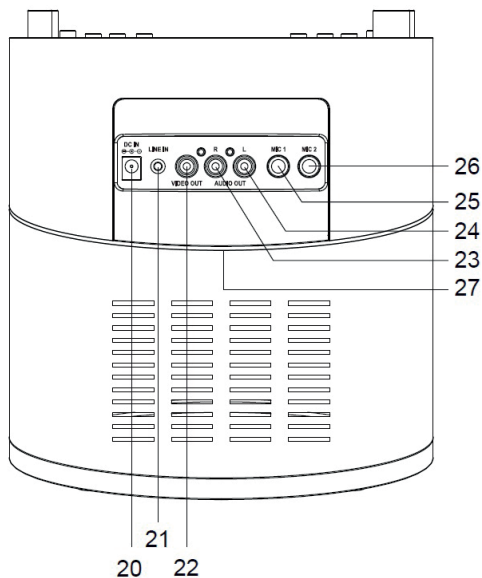

Rückseite

- 20. DC-Netzteil-Anschluss
- 21. Line-In
- 22. Video-Ausgang
- 23. Audio-Ausgang (R)
- 24. Audio-Ausgang (L)
- 25. MIC1 (Mikrofon-Anschluss)
- 26. MIC2 (Mikrofon-Anschluss)
- 27. LED-Disko-Lichter

Reparaturen

- Reparaturen am Gerät sollten nur von einer autorisierten Fachwerkstatt durchgeführt werden.
- Ein Umbauen oder Verändern des Produktes beeinträchtigt die Produktsicherheit. Achtung Verletzungsgefahr!
- Öffnen Sie das Produkt niemals eigenmächtig und führen Sie Reparaturen nie selber aus!
- Falscher Zusammenbau führt möglicherweise zu Fehlfunktionen oder dem Totalausfall.
- Öffnen Sie in keinem Fall das Gerät.

Achtung:

Es wird keine Haftung für Folgeschäden übernommen. Technische Änderungen und Irrtümer vorbehalten!

Beachten Sie:

Die Gewährleistung verfällt bei Fremdeingriffen in das Gerät.

Gerätenutzung

Anschlüsse

Den Netzanschluss verbinden

1. Stecken Sie das mitgelieferte Netzteil in den DC-Netzteil-Anschluss auf der Rückseite.
2. Stecken Sie das andere Ende in eine Steckdose

Achtung:

Dieses Netzteil ist dazu konzipiert, mit einer Netzspannung von AC 230 V/50Hz betrieben zu werden

Hinweis:

Stellen Sie sicher, dass die Spannung Ihrer Stromversorgung den Angaben auf dem Gerät und dieser Anleitung entspricht.

AV-Kabel

Ein Audio/Video-Kabel ist im Lieferumfang enthalten, damit Sie das Gerät an einen externen Verstärker und einen Fernseher anschließen können, auf dem die Songtexte dargestellt werden.

Das Kabel hat 3 Cinch-Stecker an jedem Ende. Weiß und Rot stehen für den linken und rechten Audiokanal, Gelb für den Video-Kanal

Stellen Sie sicher, dass Sie eine CDG-Disc eingelegt haben und abspielen, wenn Sie die Verbindung herstellen. Ihr Fernseher ist entsprechend eingestellt, sobald die Texte auf dem Bildschirm erscheinen.

Einige Projektoren stellen den auf CDG-Disk meist verwendeten blauen Hintergrund nicht dar. Wenn die Hintergrund-Farbe ungleichmäßig ist oder flackert, schließen Sie die Karaoke-Maschine am besten an einen gewöhnlichen Fernseher an.

Texte auf dem Fernseher darstellen

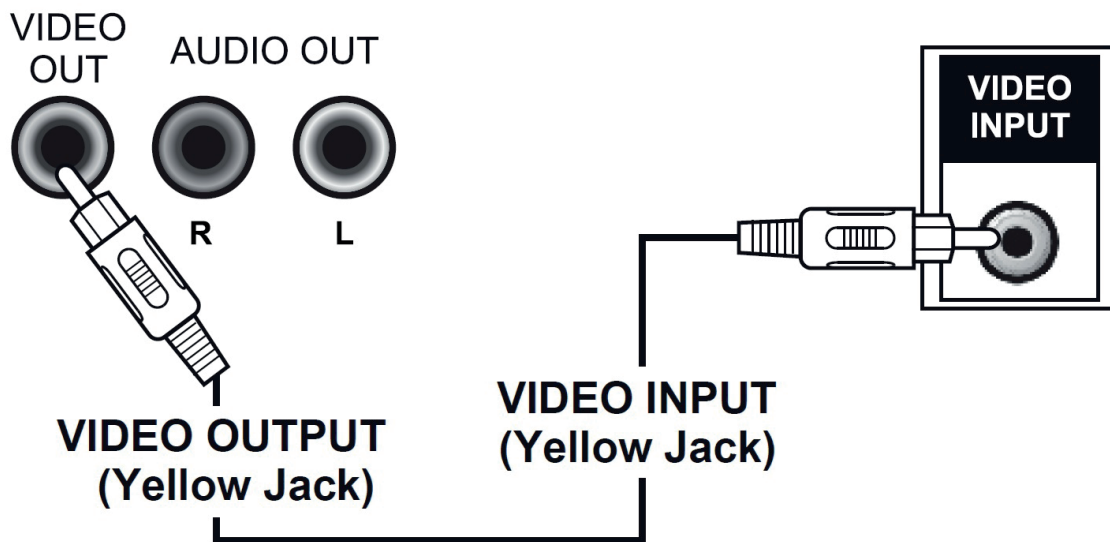

1. Nehmen Sie das mehrfarbige AV-Kabel-
2. Verbinden Sie das Video-Kabel (gelb) mit dem Video-Ausgang der Karaoke-Maschine.
3. Verbinden Sie das andere Ende dieses Kabels mit dem Video-Eingang Ihres Fernsehers.
4. Wählen Sie auf dem Fernseher die entsprechende Signal-Quelle.

TV-Verbindung für Audio und Video

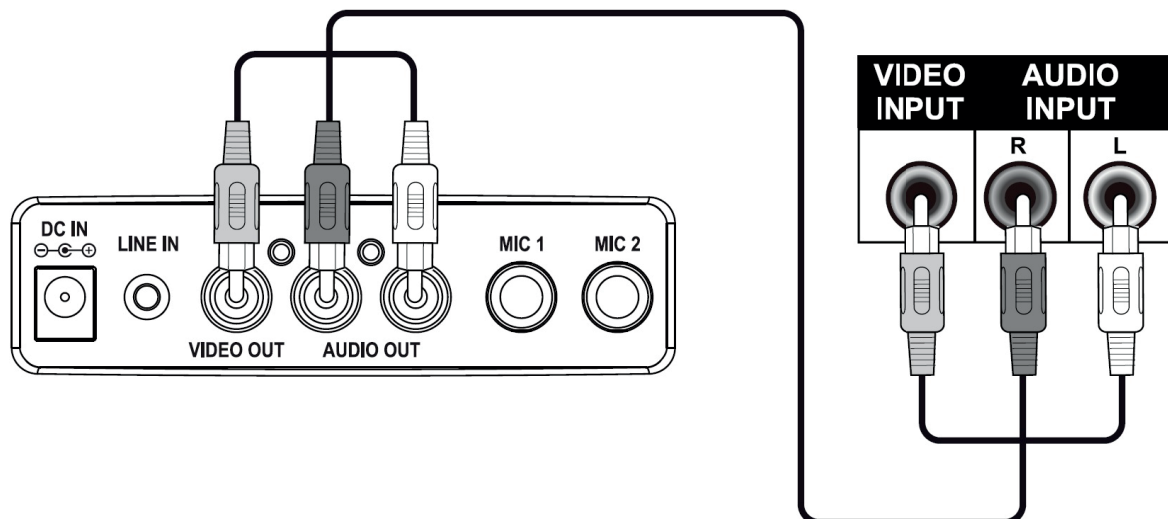

1. Nehmen Sie das mehrfarbige AV-Kabel.
2. Verbinden Sie das Video-Kabel (gelb) mit dem Video-Ausgang der Karaoke-Maschine.

3. Verbinden Sie das andere Ende dieses Kabels mit dem Video-Eingang des SCART-Adapters.
4. Stecken Sie das rote und das weiße Kabel in die entsprechenden Audio-Ausgänge am Gerät.
5. Verbinden Sie nun die anderen Enden des roten und weißen Kabels mit den entsprechenden Audio-Eingängen am SCART-Adapter
6. Stecken Sie den SCART-Adapter in den SCART-Anschluss des Fernsehers.
7. Wählen Sie auf dem Fernseher die entsprechende Signal-Quelle.

Audio-Verbindung zu einem externen Verstärker

Alternativ können Sie das Gerät auch an Ihre heimische Stereo-Anlage anschließen.

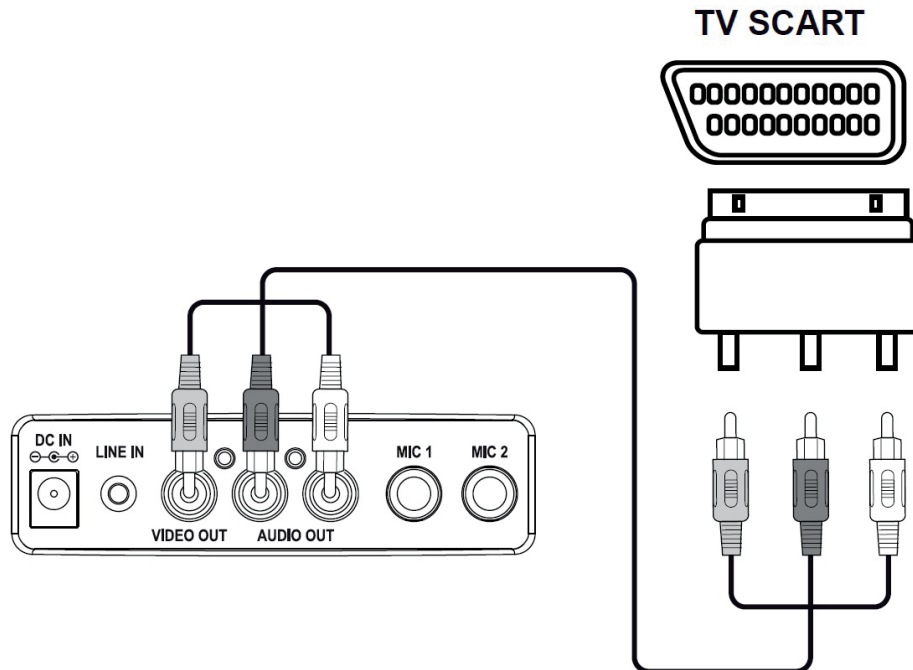

1. Verbinden Sie die Karaoke-Maschine mittels des roten und des weißen Kabels mit Ihrer Anlage. Sie benötigen unter Umständen eine Verlängerung, um Ihre Anlage zu erreichen.
2. Stecken Sie das rote und das weiße Kabel in die entsprechenden Audio-Ausgänge am Gerät.
3. Verbinden Sie nun die anderen Enden des roten und weißen Kabels mit den entsprechenden Audio-Eingängen der Anlage.

Betriebs-Vorbereitung

- Dieses Gerät ist dazu konzipiert CDs abzuspielen, die dem Compact-Disc-Standard entsprechen. Falls eine CD nicht diesem Standard entspricht, wird sie u.U. nicht korrekt wiedergegeben.
- Fingerabdrücke und Staub sollten vorsichtig mit einem Tuch entfernt werden. Wischen Sie in geraden Linien von innen nach außen.
- Verwenden Sie niemals Chemikalien oder Reinigungsmittel, um CDs zu reinigen. Diese Substanzen könnten Sie CD dauerhaft beschädigen.
- Legen Sie die CD immer mit der beschrifteten/bedruckten Seite nach oben ein.
- Drücken Sie die Mitte einer CD-Verpackung herunter und heben Sie die CD heraus, wenn Sie diese aus einer Verpackung nehmen möchten.
- Legen Sie eine CD nach der Verwendung immer zurück in die Hülle, um Sie vor Schäden zu schützen.
- Setzen Sie CDs niemals direktem Sonnenlicht, Feuchtigkeit oder hohen Temperaturen aus, um CD nicht zu beschädigen.
- Kleben Sie nichts auf die CD und beschriften Sie sie nicht. Die Tinte einiger Stifte kann die CD beschädigen.

- Legen Sie die CD immer mit der beschrifteten/bedruckten Seite nach oben ein.
- Drücken Sie die Mitte einer CD-Verpackung herunter und heben Sie die CD heraus, wenn Sie diese aus einer Verpackung nehmen möchten.
- Legen Sie eine CD nach der Verwendung immer zurück in die Hülle, um Sie vor Schäden zu schützen.
- Setzen Sie CDs niemals direktem Sonnenlicht, Feuchtigkeit oder hohen Temperaturen aus, um CD nicht zu beschädigen.
- Kleben Sie nichts auf die CD und beschriften Sie sie nicht. Die Tinte einiger Stifte kann die CD beschädigen.

Ein- und Ausschalten

1. Drücken Sie die Standby-Taste, um das Gerät einzuschalten. Die LED-Anzeige und die Licht-Effekte schalten sich ein.
2. Durch erneutes Drücken auf Standby schalten Sie das Gerät ab. Display und Licht-Effekte schalten sich ab.

Hinweis: Dieses Gerät schaltet sich nach 15 Minuten Inaktivität automatisch in den Standby-Modus. Drücken Sie die Standby-Taste, um den Standby-Modus wieder zu verlassen.

Eine CD einlegen

1. Drücken Sie Taste „CD-Klappe öffnen“.
2. Legen Sie die CD mit der beschrifteten/bedruckten Seite nach oben ein.
3. Schließen Sie vorsichtig das CD-Fach. Das System beginnt, die CD einzulesen.
4. Drücken Sie Abspielen/Pause, um die CD wiederzugeben.

Eine CD oder CD+G-Disc abspielen

1. Stellen Sie die Lautstärke des Gerätes, Ihrer Anlage oder Ihres Fernsehers auf ein angenehmes Niveau.
2. Passen Sie Mikrofon-Lautstärke, Echo, Auto-Stimmsteuerung und Balance so an, dass der Sound Ihren Vorstellungen entspricht.
3. Drücken Sie während der Wiedergabe niemals die Taste zum Öffnen der CD-Klappe.
4. Legen Sie niemals etwas anderes als Discs in das CD-Fach. Fremdobjekte können das Gerät beschädigen.
5. Üben Sie niemals zu viel Druck auf die CD-Klappe aus.
6. Legen Sie niemals mehr als eine Disc zur gleichen Zeit ein.

Abspielen/Pause/Titel wechseln/Stoppen

1. Drücken Sie die Abspielen/Pause- Taste, um die CD wiederzugeben. Auf dem Display wird der erste Titel [1] angezeigt.
2. Drücken Sie die Abspielen/Pause- Taste, um die Wiedergabe temporär zu unterbrechen.
3. Drücken Sie die Abspielen/Pause- Taste erneut, um die Wiedergabe wieder zu starten.
4. Drücken Sie die Zurück- oder Vor-Taste, um den gewünschten Titel auszusuchen.
5. Drücken und halten Sie die Zurück- oder Vor-Taste, um den aktuellen Titel vor- oder zurück zuspulen. Die Wiedergabe wird fortgesetzt sobald Sie die Taste loslassen.
6. Drücken Sie die Stopp-Taste, um die Wiedergabe zu beenden.

Hinweis: Wenn Sie während der Wiedergabe einer CDG Pause drücken, kann es zu verzerrten Darstellungen des Textes kommen. Diese Verzerrung hebt sich nach Textfreien Stellen oder nach einem Neustart des Titels auf.

Wiederholen-Funktion

1. Drücken Sie die Wiederholen-Taste (Repeat) ein Mal, um den aktuellen Titel nach dessen Ende zu wiederholen. Die Wiederholen-Leuchte blinkt.
2. Drücken Sie die Wiederholen-Taste (Repeat) zwei Mal, um alle Titel zu wiederholen. Die Wiederholen-Leuchte leuchtet durchgängig.
3. Drücken Sie die Wiederholen-Taste (Repeat) ein drittes Mal, um die Funktion wieder aufzuheben.

Programm-Funktion

1. Mit dieser Funktion können Sie die Titel in der von Ihnen gewünschten Reihenfolge abspielen.
2. Stoppen Sie gegebenenfalls die Wiedergabe
3. Drücken Sie die Programm-Taste. Die Programm-Leuchte leuchtet auf und auf dem Display wird [0] angezeigt.
4. Drücken Sie die Zurück- oder Vor-Taste, um den gewünschten Titel auszusuchen.
5. Drücken Sie die Programm-Taste, um den Titel einzuspeichern. Insgesamt können Sie bis zu 20 Titel einspeichern.
6. Drücken Sie die Abspielen/Pause- Taste wenn Sie mit dem einspeichern fertig sind, um die Wiedergabe zu starten.
7. Drücken Sie die Stopp-Taste zwei Mal, um die Programmierung wieder aufzuheben.

Karaoke-Funktion

Singen Sie zur Musik, indem Sie das mitgelieferte Mikrofon mit einem der Mikrofon-Anschlüsse verbinden.
Mikrofon-Anschluss

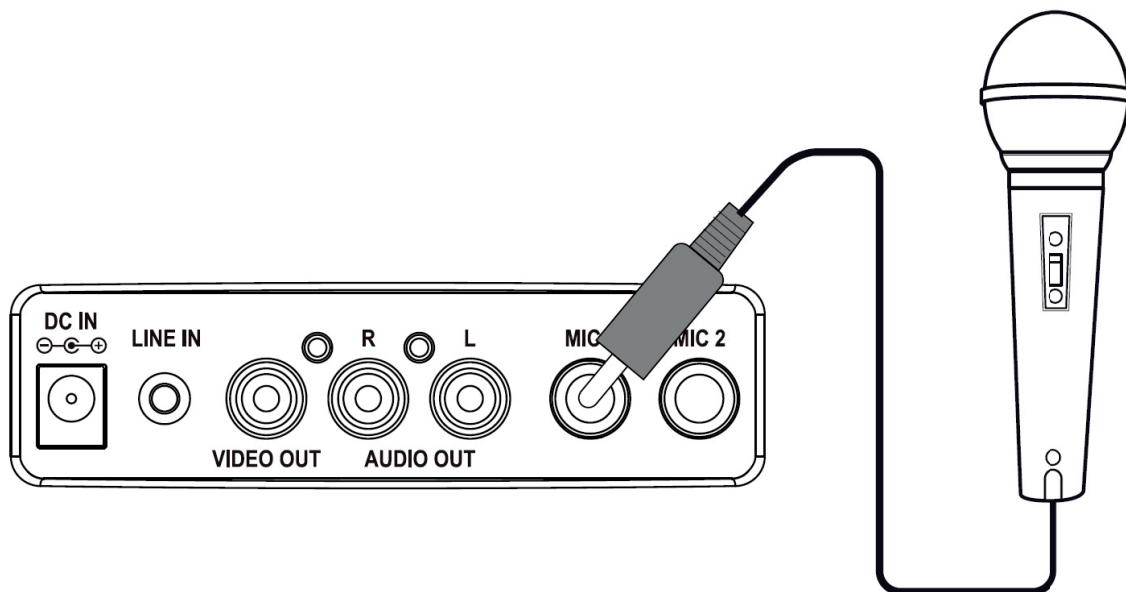

- **Echo**
Stellen Sie das Echo für einen räumlichen Klang-Effekt ein.
- **Balance**
Stellen Sie die Balance zwischen der aufgenommenen Stimme des Sängers und der Musik ein (bei Multiplexen Karaoke-Discs)
- **Automatische Stimm-Steuerung (AVC)**
Automatische Stimm-Steuerung kann mit Druck auf die AVC-Taste aktiviert werden. Die Stimme der Multiplex-Aufnahme wird stummgeschaltet, sobald in das Mikrofon gesungen wird. Sobald nicht mehr in das Mikrofon gesungen wird, wird die Stimme in der Aufnahme wieder zu hören sein.

Line-in-Funktion

Es besteht die Möglichkeit, eine externe Audio-Quelle wie einen MP3-Player mittels eines 3,5mm-Klinkenkabels mit dem Gerät zu verbinden.

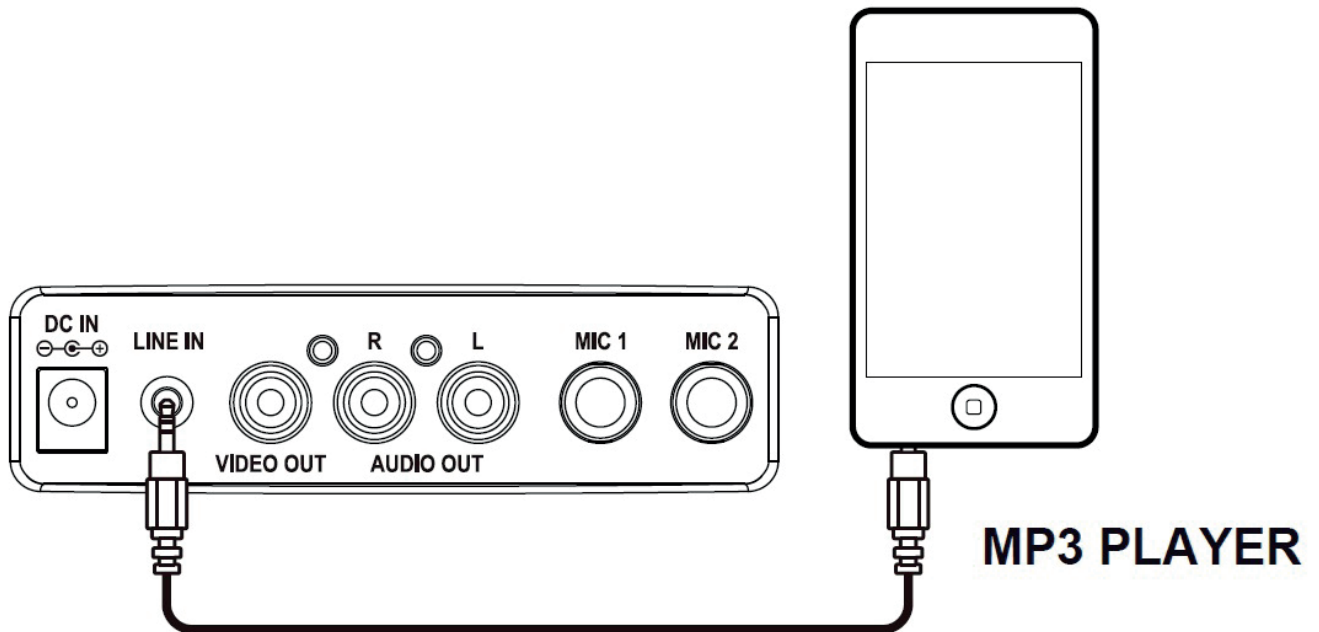

1. Verbinden Sie ein Ende des Kabels mit dem externen Gerät.
2. Verbinden Sie das andere Ende des Kabels mit dem Line-in-Anschluss der Karaoke-Maschine.
3. Starten Sie auf dem externen Gerät die Wiedergabe. Die Musik wird nun über die Karaoke-Maschine wiedergegeben.
4. Regulieren Sie die Lautstärke.

Hinweis: Die Lautstärke der Wiedergabe wird auch von der Lautstärke auf dem externen Gerät beeinflusst. Stellen Sie diese auf ca. 70-80%, sodass es zu keinen Verzerrungen kommt.

Fehlerbehebung

Problem	Mögliche Ursache	Lösung
Kein Strom	Keine Verbindung zur Steckdose Fehlerhafte Verbindung zum Netzadapter	Stecken Sie das Netzteil in eine Steckdose Stellen Sie sicher, dass es korrekt in den Netzteilanschluss gesteckt wurde
Kein Strom trotz Verbindung zur Steckdose	Die Steckdose hat unter Umständen keinen Strom	Überprüfen Sie die Steckdose mit einem anderen Gerät. Verwenden Sie gegebenenfalls eine andere Steckdose
Kein Ton von Fernseher oder Verstärker	Der Fernseher/Verstärker ist u.U. zu leise eingestellt. Der Fernseher/Verstärker ist u.U. ausgeschaltet. Die Kabel sind nicht richtig verbunden	Drehen Sie die Lautstärke des Fernsehers/Verstärkers hoch. Schalten Sie den Fernseher/Verstärker ein. Stellen Sie sicher, dass die Kabel korrekt mit der Karaoke-Maschine und dem externen Gerät verbunden sind.

Problem	Mögliche Ursache	Lösung
Der CD-Player funktioniert nicht richtig oder die LED zeigt „NO“, „E“ oder „00“ an.	<p>CD falsch herum eingelegt</p> <p>CD ist verschmutzt</p> <p>CD ist zerkratzt/verbogen</p> <p>Keine Standard-Disc eingelegt</p> <p>Feuchtigkeit hat sich im CD-Fach gebildet.</p> <p>Das Karaoke-System muss zurückgesetzt werden.</p>	<p>Legen Sie die CD richtig herum ein.</p> <p>Wischen Sie die CD mit einem weichen Tuch sauber.</p> <p>Verwenden Sie eine neue CD.</p> <p>Verwenden Sie eine neue CD.</p> <p>Verwenden Sie nur CDs, die das Compact-Disc-Standard-Logo haben.</p> <p>Warten Sie 20 – 30 Minuten, um es trocknen zu lassen.</p> <p>Trennen Sie das Gerät für 30 Sekunden von der Stromverbindung und verbinden Sie es wieder.</p>
Kein Ton (Wenn mit dem Fernseher verbunden)	<p>Auf dem Fernseher wurde nicht die richtige Quelle gewählt.</p> <p>Die Kabel sind nicht richtig verbunden</p>	<p>Wählen Sie auf Ihrem Fernseher als Quelle den Eingang aus, an dem Sie die Karaoke-Maschine angeschlossen haben.</p> <p>Stellen Sie sicher, dass die Kabel korrekt mit der Karaoke-Maschine und dem Fernseher verbunden sind</p>
Kein Ton (Wenn mit dem Verstärker verbunden)	<p>Auf dem Verstärker wurde nicht die richtige Quelle gewählt.</p> <p>Die Kabel sind nicht richtig verbunden</p>	<p>Wählen Sie auf Ihrem Verstärker als Quelle den Eingang aus, an dem Sie die Karaoke-Maschine angeschlossen haben.</p> <p>Stellen Sie sicher, dass die Kabel korrekt mit der Karaoke-Maschine und dem Verstärker sind.</p>
Die Songtexte erscheinen nicht auf dem Fernseher	<p>Das Video-Kabel ist nicht korrekt mit dem Fernseher verbunden</p> <p>Der Fernseher hat keinen Line-Eingang</p> <p>Eine vermeintliche CDG ist eingelegt, die CDG bleibt aber aus.</p>	<p>Halten Sie sich an die Anweisungen in dieser Anleitung, um den Fernseher korrekt anzuschließen.</p> <p>Verwenden Sie einen SCART-Adapter.</p> <p>Stellen Sie sicher, dass Sie eine CDG-Disc verwenden</p>
Kein Signal vom Mikrofon	<p>Mikrofon-Lautstärke ist zu leise.</p> <p>Mikrofon ist aus.</p>	<p>Stellen Sie die Lautstärke auf ein angebrachtes Niveau</p> <p>Schalten Sie das Mikrofon an dessen An/Aus-Schalter ein</p>

Technische Eigenschaften

Stromversorgung: Netzteil (Eingang: 220-240V 50/60Hz; Ausgang: DC 5,6V, 2000mA)

Hinweise zur Entsorgung



Befindet sich die linke Abbildung (durchgestrichene Mülltonne auf Rädern) auf dem Produkt, gilt die Europäische Richtlinie 2012/19/EU. Diese Produkte dürfen nicht mit dem normalen Hausmüll entsorgt werden. Informieren Sie sich über die örtlichen Regelungen zur getrennten Sammlung elektrischer und elektronischer Gerätschaften. Richten Sie sich nach den örtlichen Regelungen und entsorgen Sie Altgeräte nicht über den Hausmüll. Durch die regelkonforme Entsorgung der Altgeräte werden Umwelt und die Gesundheit ihrer Mitmenschen vor möglichen negativen Konsequenzen geschützt. Materialrecycling hilft, den Verbrauch von Rohstoffen zu verringern.

Konformitätserklärung

Hersteller: Chal-Tec GmbH, Wallstraße 16, 10179 Berlin, Deutschland.



Dieses Produkt entspricht den folgenden Europäischen Richtlinien:
2014/30/EU (EMV)
2014/35/EU (LVD)
2011/65/EU (RoHS)

User Manual

Safety information

Important – Please read these instructions fully before installation

Safety Warnings

CAUTION: TO REDUCE THE RISK OF ELECTRIC SHOCK, DO NOT REMOVE ANY COVER. NO USER-SERVICEABLE PARTS INSIDE, REFER ANY SERVICING TO QUALIFIED SERVICE PERSONNEL.

Please read this owner's guide

- Please take the time to follow the instructions in this owner's guide carefully. It will help you set up and operate your system properly and enjoy all of its advanced features.
- Please save this owner's guide for future reference.
- The product label is located on the back of the product.
- This product must be used indoors. It is neither designed nor tested for use outdoors, in recreation vehicles, or on boats.
- Heed all warnings - on the product and in the owner's guide.
- Do not use this apparatus near water or moisture.
- Do not use this product near a bathtub, washbowl, kitchen sink, and laundry tub, in a wet basement, near a swimming pool, or anywhere else that water or moisture is present.
- Only use attachments/accessories specified by the manufacturer.
- Unplug this apparatus during lightning storms or when unused for long periods of time - to prevent damage to this product.
- Refer all servicing to qualified service personnel
- Servicing is required when the apparatus has been damaged in any way: such as liquid has been spilled or objects have fallen into the apparatus; the apparatus has been exposed to rain or moisture, does not operate normally, or has been dropped -
- Do not attempt to service this product yourself.
- Opening or removing covers may expose you to dangerous voltages or other hazards.
- To prevent risk of fire or electric shock, avoid overloading wall outlets, extension cords, or integral convenience receptacles.
- Use proper power sources - Plug the product into a proper power source, as described in the operating instructions or as marked on the product.
- The mains plug is used as the disconnect device, the disconnect device shall remain readily accessible

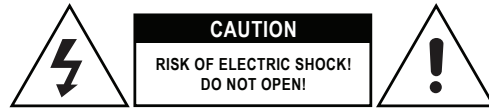

 This symbol means that this unit is double insulated. An earth connection is not required.

CAUTION : CLASS 1 LASER PRODUCT

Use of contents or adjustments of performance of procedures other than those specified Herein may result in hazardous radiation exposure.



LASER SAFETY

This unit employs a laser, only qualified service personnel should attempt repair.

DANGER: Invisible laser radiation when open and interlock failed or defeated avoid direct exposure to beam.

CAUTION: hazardous laser radiation when open and intelock defeated.

Disc handling

Do not touch the playback side of the disc.

Do not attach paper or tape to disc.



Fingerprints and dust on the disc cause picture and sound deterioration. Wipe the disc from the centre outwards with a soft cloth. Always keep the disc clean.



If you cannot wipe off the dust with a soft cloth, wipe the disc lightly with a slightly moistened soft cloth and finish with a dry cloth.

Do not use any type of solvent such as thinner, benzene, commercially available cleaners or antistatic spray for vinyl. It may damage the disc.

Do not store discs in a place subject to direct sunlight or near heat source.

Do not store discs in a place subject to moisture and dust such as a bathroom or near a humidifier.

Store discs vertically in a case, stacking or placing object on discs outside or their case may cause warping.

Functions & controls

Please familiarize yourself with the parts and accessories listed below

Accessories included

- 1 x 1D-003308
- 1 x CDG Demo Disc
- 1 x Instruction Manual
- 1 x AV Cable
- 1 x Microphone
- 1 x AC Power Adaptor

Overview of controls

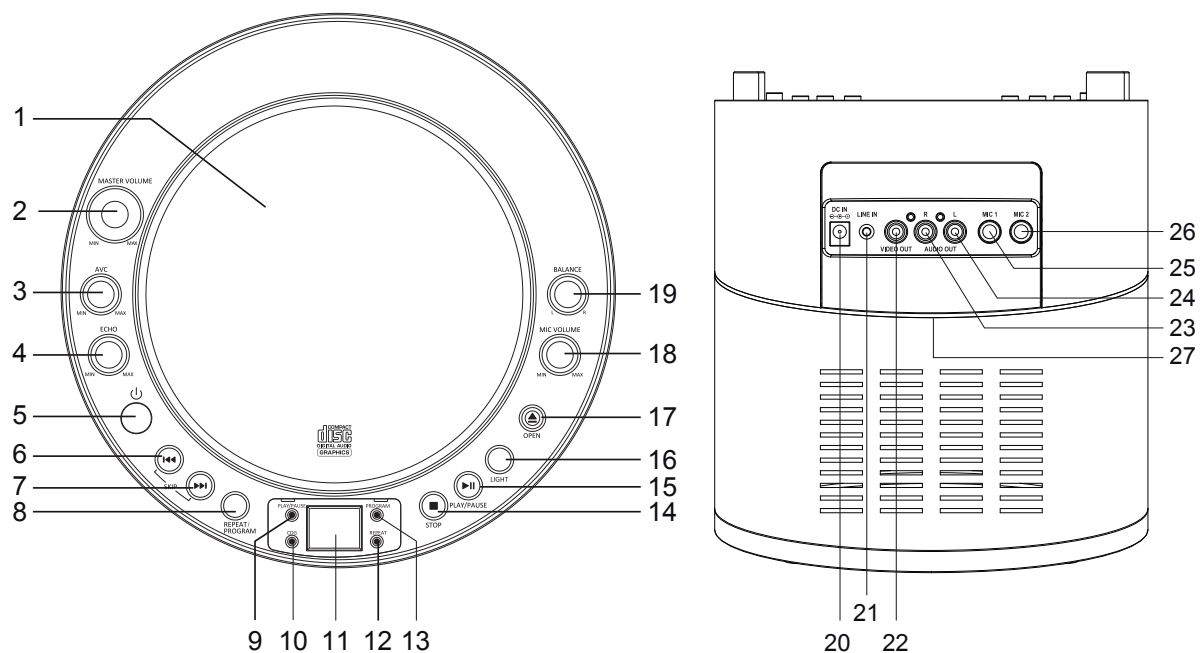

Top Panel

- 1: CD Door
- 2: Master volume control
- 3: Auto voice control
- 4: Echo control
- 5: STANDBY button
- 6: ⏮ SKIP button
- 7: ⏭ SKIP button
- 8: REPEAT/PROGRAM button
- 9: PLAY/PAUSE indicator
- 10: CDG indicator
- 11: LED display
- 12: REPEAT indicator
- 13: PROGRAM indicator
- 14: STOP button
- 15: PLAY/PAUSE button
- 16: LIGHT button
- 17: CD door OPEN button
- 18: MIC VOLUME control
- 19: BALANCE control

Rear Panel

- 20: DC Jack
- 21: LINE IN socket
- 22: VIDEO OUT socket
- 23: AUDIO OUT socket (Right)
- 24: AUDIO OUT socket (Left)
- 25: MIC 1 input
- 26: MIC 2 input
- 27: LED disco lights

Connections

Mains power using the supplied AC adaptor

- 1: Connect the mains adaptor to a UK mains outlet.
 - 2: Connect the adaptor plug into the rear mains socket (20).
- NOTE:** Please ensure you only use the supplied mains adaptor with this unit.
- 3: Switch the mains power on.

CAUTION: The unit is designed to operate from a main supply of AC100-240V~50/60Hz.

If the socket outlets in your home are not suitable for the plug supplied with the unit, the plug should be removed and an appropriate one fitted.

User instructions

Connections

An audio/video (AV) cable is supplied to give you the option of connecting the unit to an external amplifier and a TV to display lyrics on-screen.

The cable has three RCA jacks at each end. White and Red are for left and right audio connections and the yellow is for connecting the video.

Make sure that you have a CDG disc in the karaoke system and playing when you make this connection. You will know you have the proper settings on your TV as soon as you see the lyrics on the screen!

NOTE: Some projection TV sets do not display the standard blue background used on most CDGs properly. If the background colour is inconsistent or flashing, please try connecting your karaoke system to a standard television.

Display lyrics on your TV screen

Please follow the steps below to display CDG lyrics on a TV screen:

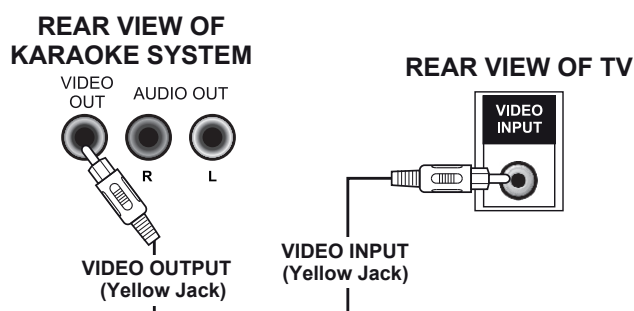

- 1: Locate the multicoloured audio/video cable.
- 2: Connect the video cable (**yellow**) to the **VIDEO OUT** on the karaoke system.
- 3: Connect the other end of the video cable (**yellow**) to **VIDEO INPUT** on your **TV**.
- 4: Select the appropriate **AV** input mode on your **TV** to display the lyrics on-screen.

NOTE: If you don't have the manual for your TV, we suggest calling the manufacturer's customer service department.

TV connection for audio and video

Should you wish to send both lyrics & audio outputs to a TV follow the below connection diagram.

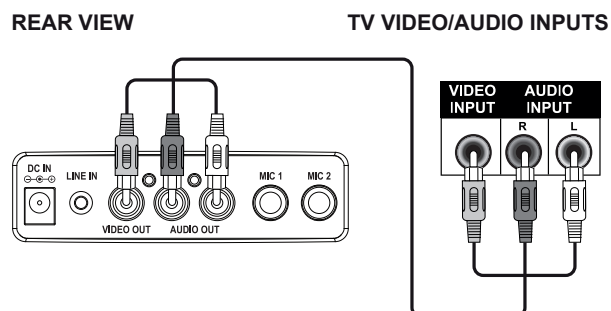

- 1: Locate the multicoloured audio/video cable.
- 2: Connect the video cable (**yellow**) to the **VIDEO OUT** on the karaoke system.
- 3: Connect the other end of the video cable (**yellow**) to **VIDEO INPUT** on your **TV**.
- 4: Plug the white end of the cable into the white **AUDIO OUT** jack on the unit. Plug the red end of the cable into the red **AUDIO OUT** jack on the unit.
- 5: Now connect the other end of the red & white cables to the appropriate **AUDIO INPUT** on the **TV**. For example the red plug connects to the red input socket and the white plug connects to the white input socket.
- 6: Select the appropriate **AV** input mode on your **TV** to display the lyrics on-screen and hear the audio from the **TV** speakers.

User instructions

Audio connection to external amplifier

As an alternative to listen to the audio through your TV or internal speakers, you can listen through your home stereo system.

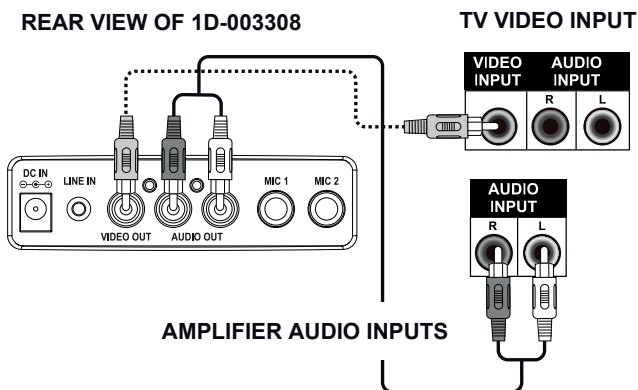

- 1: Connect the unit to your home stereo system using the White and Red connections on the supplied AV cable. You may require an additional red/white lead (not included) to reach your home stereo system.
- 2: Plug the white cable into the white **AUDIO OUT** jack on the unit. Plug the red end of the cable into the red **AUDIO OUT** jack on the unit. Now connect the other end of the cable's white (left channel) and red (right channel) plugs to your home stereo system's 'AUX IN' jacks.

Operation

WARNING: Tapping or dropping the microphone while it is on can permanently damage your microphone. Resist the urge to swing the microphone around by the cord!

Preperation

This unit is designed to play CD's bearing the  identification logo. If CD's do not conform to the CD standard, they may not play properly.

- Fingerprints and dust should be carefully wiped off with a soft cloth. Wipe in a straight motion from the centre of the disc to the outside edge.
- Never use chemicals, such as record cleaning sprays, antistatic sprays or fluids, benzene or thinner to clean compact discs. These chemicals will permanently damage the plastic surface of the disc.
- Always place the compact disc on the disc tray with the label facing upward.
- Compact discs can be played on only one side.
- To remove a disc from its storage case, press down on the centre of the case and lift the disc out, holding it carefully by the edges.
- Discs should be returned to their cases after use to protect them from dust and scratches.
- To prevent warping the disc, do not expose it to direct sunlight, high humidity or high temperatures for extended periods of time.
- Do not apply paper or write anything on either side of the disc. The inks used in some felt-tips pens may damage the surfaces of the disc.

Turning ON/OFF

- 1: To turn on the karaoke system, press **STANDBY** button, the **LED DISPLAY** & light effects will illuminate.
- 2: To turn off the system, press **STANDBY** button again, the **LED DISPLAY** & light effects will turn off.

Turn Light ON/OFF

- 1: Press light button, the light effect will illuminate.
- 2: Press light button again, the light effect will turn off.

User instructions

Loading a disc

- 1: Press the **OPEN** button to open **CD/CDG** compartment door. Place a disc in the compartment with the printed side facing upwards.
- 2: Gently close the **CD** door to the **CD/CDG** compartment. The karaoke system begins to read the disc.
- 3: Press **PLAY/ PAUSE** to play the disc. If no disc is loaded "--" will appear on the display.

NOTE: Refer to the Trouble Shooting Guide on page 8 if a disc is loaded but the total tracks do not appear.

Playing a CD or CD+G disc

- 1: Adjust the **MASTER VOLUME** control on your unit, **TV** or audio system to a comfortable level.
- 2: Adjust the **MIC VOLUME/A.V.C/ECHO/BALANCE** controls as needed to achieve the desired mix of music and vocals through your sound system.
- 3: Do not press the disc **OPEN** button of the **CD** compartment during playback.
- 4: Never place anything except a compact disc on the disc tray. Foreign objects can damage the unit.
- 5: Do not apply excessive force to disc cover.
- 6: Only place one disc on the disc tray at a time.

Play/Pause mode

- 1: To start playing, press the **PLAY/PAUSE** button. The first track [1] will be displayed on the **LED** display.
- 2: To temporarily stop playback, press the **PLAY/PAUSE** button.
- 3: To resume play, press the **PLAY/PAUSE** button again.

NOTE: Pressing pause when a CDG is playing may cause distorted lyrics on the monitor. Any distortion will remain until the whole screen is refreshed during an instrumental break or you stop the song and start it from the beginning.

Stop mode

- 1: Pressing the **STOP** button during playback will cease playback and the total number of tracks will be shown on the **LED** display.

Skip (CD & CDG discs)

- 1: You can **SKIP UP** or **DOWN** to your desired track by pressing either **SKIP ►►** or **SKIP ◄◄** button.

Search (for audio CD disc only)

- 1: When playing any audio **CD**, press and hold either **SKIP** button (**◄◄-SKIP-►►**). The **CD** will search at high speed in the forward or backward direction. Normal play will continue when you release either **SKIP** button.

Repeat

- 1: To repeat the track currently playing, press the **REPEAT** button once. The **REPEAT LED** will blink.
- 2: To repeat all tracks, press the **REPEAT** button twice. The **REPEAT LED** will stay lit.
- 3: To clear the **REPEAT** function, press the **REPEAT** button again. The **REPEAT LED** will turn off.

Program

Use this button to program and play back songs in a preselected order.

- 1: Programming should be done in the stop mode only. Press the **PROGRAM** button. The **PROGRAM LED** will illuminate and the display will read [0].
- 2: Press the double arrow keys (**◄◄ SKIP ►►**) to select a desired track.
- 3: Press **PROGRAM** button to confirm entry. You can repeat the same steps up to a maximum of **20** tracks.
- 4: Press **PLAY** button when you have completed programming and you are ready to start singing.
- 5: Press the **STOP** button twice to clear all the programmed entries.

NOTE: the **PROGRAM LED** will go off when the programmed sequence is cleared.

User instructions

Karaoke function

Sing along with the music by plugging in the provided microphone into either one of the microphone sockets on the unit.

Microphone connections

Connect the supplied microphone as shown below.

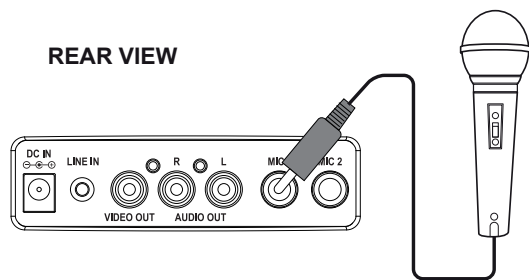

Echo

Adjust the **ECHO** control to enhance your voice for a concert hall effect.

Balance

Adjust the **BALANCE** control between the prerecorded singer's voice and the music when using a multiplex karaoke disc.

Auto voice control (AVC)

AUTO VOICE CONTROL can be activated by the AVC control. The vocals on the multiplex recording will be muted when the singer starts to sing through the microphone. When the singer stops singing, the vocals will resume to normal.

Line-In operation

It is possible to connect an external audio source like an MP3 player using a 3.5mm audio cable (not supplied).

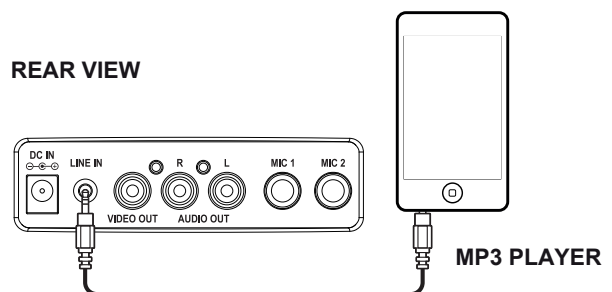

- 1: Connect one end of the cable to the **MP3** players headphone output and the other end to the **LINE** input (21) on the rear of the unit.
- 2: Press **PLAY** on the external audio source **EG: -MP3** player to begin playback through the **1D-003308** internal speakers.

NOTE: the volume output is effected by the volume level on the source **EG: MP3** player so **make sure that is set to about 70-80%** (not too loud to avoid distortion).

- 3: Adjust the **VOLUME** controls on the unit to the required listening level.

Care & maintenance

Important: Always unplug the appliance from the power socket during cleaning and maintenance.

Never use any sharp instruments or abrasive substances, soap, household cleaner, detergent or wax polish for cleaning.

Clean the external surfaces with a damp soft cloth only. Never use abrasive products or solvents as it may damage the appliance.

User instructions

Troubleshooting

In the unlikely event of difficulties with your appliance please follow the trouble shooting guide below. If the problem persists, contact the retailer if the machine is still under guarantee.

PROBLEM	POSSIBLE CAUSE	SOLUTION
No power when POWER is on.	<ul style="list-style-type: none"> No power plug connection at the AC outlet. Improper connection between the unit and the AC power adaptor. 	<ul style="list-style-type: none"> Insert the power plug into the AC outlet Check the connection between the unit and the AC power adaptor.
No power when plugged in.	<ul style="list-style-type: none"> The AC outlet may not have power. 	<ul style="list-style-type: none"> Check the outlet with a working lamp or other electrical appliance.
No sound from TV or amp	<ul style="list-style-type: none"> TV or PA system is set to minimum. TV or PA system is powered Off. Cables not connected securely. 	<ul style="list-style-type: none"> Turn up the volume on the TV or amp. Power the TV or amp on. Ensure white and red AV cables are connected correctly into both the karaoke system and the TV/Amp.
CD Player does not work normally or the LED displays "NO", "E", or "00".	<ul style="list-style-type: none"> Disc is inserted upside down. Disc is dirty. Disc is scratched. Disc is warped. A non standard disc is inserted. Moisture has formed inside the CD deck. Karaoke system need resetting. 	<ul style="list-style-type: none"> Insert the disc correctly. Wipe clean with a soft cloth. Use a new disc. Use a new disc. Only use discs bearing the standard logo as described on page 6. Wait about 20 - 30 mins to let it dry out. Disconnect the machine from the power source for 30 seconds, then reconnect.
No sound - If audio is going through TV	<ul style="list-style-type: none"> Source selection on TV is not correct. Cables are not connected securely. 	<ul style="list-style-type: none"> Follow directions on page 4. Ensure white and red AV cables are connected correctly into both the karaoke system and the TV
No sound - when audio is connected to an amplifier	<ul style="list-style-type: none"> Source selection on your amp is not set correctly. Improper connection to amplifier. Cables are not connected securely. 	<ul style="list-style-type: none"> Select the input you connected the red & white cables to on your amp. Follow direction on page 5 for connecting to an amplifier. Ensure white and red AV cables are connected correctly into both the karaoke system and the TV/Amp.
No song lyrics appear on the TV screen	<ul style="list-style-type: none"> Video cable is not connected properly to the TV. Input not set correctly on your TV. A CDG is loaded but the CD+G LED is not lit. 	<ul style="list-style-type: none"> See page 4 for TV connection instructions. Check the yellow cables input (TV) and Ensure you are using a CDG disc.
No sound from mic	<ul style="list-style-type: none"> Mic volume control is set to minimum. Mic is off 	<ul style="list-style-type: none"> Adjust the mic volume to MAX, and then re-adjust to a comfortable level. Turn on the mic with the ON/OFF switch located on the mic.

User instructions

Technical specifications

General	
Power	• AC 100-240V ~ 50/60Hz
Power Consumption	• 12Watts
Dimensions	• Approx. 206mm(W) x 240mm(D) x 224mm(H)
AUX In	• 3.5mm stereo socket
CD Player	
Frequency response	• 100 Hz - 20KHz
S/N ratio	• 40 dB
Number of programs	• 20 steps random access programming
Sampling system	• 8 times over sampling
Audio	
Output Power	• 2W x 1 (RMS)
Speaker impedance	• 4 ohms
Microphone	
	• -73 dB 600 Ohms impedance with Ø 6.3mm dynamic microphone

Hints on Disposal



According to the European waste regulation 2012/19/EU this symbol on the product or on its packaging indicates that this product may not be treated as household waste. Instead it should be taken to the appropriate collection point for the recycling of electrical and electronic equipment. By ensuring this product is disposed of correctly, you will help prevent potential negative consequences for the environment and human health, which could otherwise be caused by inappropriate waste handling of this product. For more detailed information about recycling of this product, please contact your local council or your household waste disposal service.

Declaration of Conformity

Producer: Chal-Tec GmbH, Wallstraße 16, 10179 Berlin, Germany.



This product is conform to the following European Directives:
2014/30/EU (EMC)
2014/35/EU (LVD)
2011/65/EU (RoHS)

Avertissement

Afin de limiter au maximum les risques d'incendie, d'électrocution et autres dommages :

- N'exposez pas cet appareil à la pluie.
- Ne posez aucun objet contenant du liquide sur cet appareil, comme des vases par exemple.
- Utilisez exclusivement les accessoires recommandés.
- Ne réparez pas cet appareil vous-même. Adressez-vous au service clients qualifié pour la maintenance.
- Ne laissez aucun objet métallique tomber dans cet appareil.
- Ne posez aucun objet lourd sur cet appareil.

Câble d'alimentation / Adaptateur secteur

Afin de limiter au maximum les risques d'incendie, d'électrocution et autres dommages :

- Assurez-vous que la tension de l'alimentation correspond à la valeur indiquée sur l'appareil.
- Enfoncez correctement la fiche dans la prise murale.
- Ne tirez pas sur le câble, ne le pliez pas et ne posez aucun objet lourd dessus.
- Ne touchez jamais le câble avec les mains mouillées.
- Pour débrancher le câble, saisissez toujours la fiche.
- N'utilisez pas d'adaptateur endommagé ni de prise endommagée.
- Installez l'appareil de façon à ce que le câble d'alimentation puisse être débranché immédiatement en cas de dysfonctionnement.

Adaptateur secteur

- L'adaptateur secteur peut être utilisé avec du courant alternatif de 220 - 240 V.
- Utilisez un adaptateur de branchement si la fiche n'est pas adaptée à la prise murale.

Petits éléments/éléments d'emballage

- S'assurer que les petits éléments (par exemple vis, matériel de montage) et éléments d'emballage soient conservés hors de la portée des enfants pour éviter les risques d'étouffement. Ne pas laisser les enfants jouer avec les emballages plastiques, ils peuvent s'asphyxier !
- Appareil: Ne posez aucune flamme libre sur l'appareil, comme des bougies allumées par exemple.

Installation

- Posez l'appareil sur une surface sèche, plane, étanche et résistante à la chaleur.
- Recherchez un emplacement qui ne permettra pas aux enfants d'accéder facilement à l'appareil.
- La prise de courant doit rester facilement accessible, pour pouvoir débrancher l'appareil rapidement en cas d'urgence.
- N'installez pas l'appareil sur une bibliothèque, dans un placard ou un tout autre endroit étroit. Assurez-vous que l'appareil soit bien ventilé.

- N'installez pas l'appareil sur un amplificateur ou d'autres appareils qui peuvent chauffer. Cette chaleur peut endommager l'appareil.
- N'exposez pas cet appareil aux rayons directs du soleil, à de fortes températures, à une forte humidité ou à des secousses excessives.

Utilisation prévue

Cet appareil est prévu pour

- La lecture de musique

L'appareil est exclusivement destiné à cette utilisation et ne doit pas être utilisé dans un autre but. Il doit être utilisé uniquement de la façon décrite dans ce mode d'emploi.

Les enfants ainsi que les personnes dont les capacités physiques, mentales ou sensorielles sont réduites, ou qui présentent une expérience et/ou des connaissances insuffisantes, doivent utiliser l'appareil uniquement s'ils sont surveillés par la personne responsable de leur sécurité, ou s'ils ont assimilé les consignes d'utilisation de l'appareil que cette personne leur a fournies. Surveiller les enfants pour s'assurer qu'ils ne jouent pas avec l'appareil.

Transport de l'appareil

Veillez conserver l'emballage d'origine. Pour garantir la meilleure protection de l'appareil lors de son transport, veuillez le remettre dans son emballage d'origine.

Nettoyage des surfaces externes

Ne pas utiliser de liquides volatils tels que le spray insecticide. Une pression trop forte lors de l'essuyage peut endommager les surfaces. Les matières en plastique ou en caoutchouc ne doivent pas rester en contact avec l'appareil pendant une période prolongée.

Éléments de commande

Panneau de commande

1. Tiroir à CD
2. Volume des haut-parleurs
3. Contrôle automatique par la voix
4. Contrôle de l'écho
5. Touche de mise en veille
6. Touche retour
7. Touche précédent
8. Repeat (répéter) / Prog
9. Témoin Lecture/Pause
10. Témoin CDG
11. Affichage LED
12. Témoin répétition
13. Témoin programme
14. Touche stop
15. Touche lecture/pause
16. Éclairage
17. Ouvrir la tiroir à CD
18. Réglage du volume du micro
19. Balance

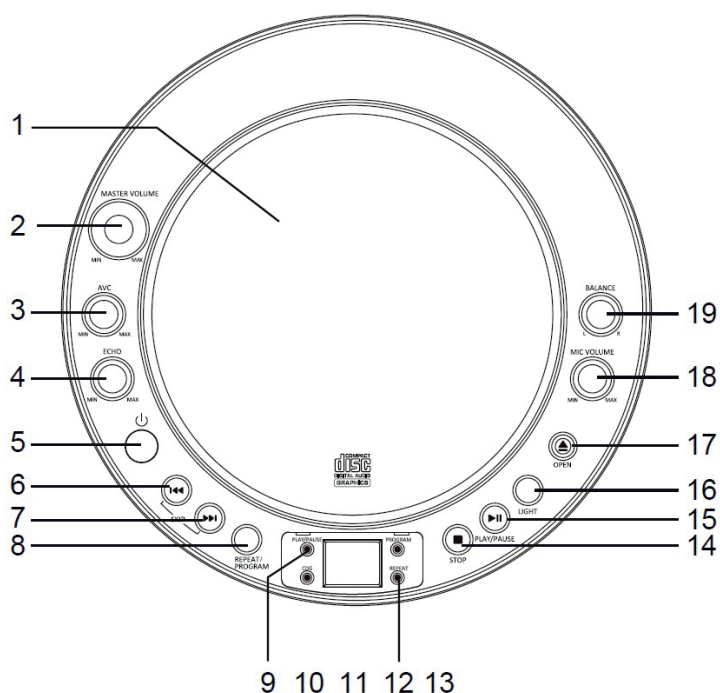

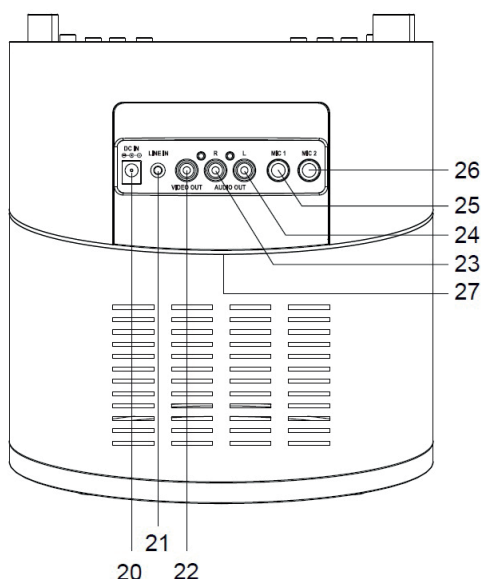

Dos de l'appareil

- 20. Prise de l'adaptateur secteur
- 21. Line-In
- 22. Sortie Vidéo
- 23. Sortie Audio (R)
- 24. Sortie Audio (L)
- 25. MIC1 (prise du micro 1)
- 26. MIC2 (prise du micro 2)
- 27. Éclairage LED-Disco

Réparations

- Les réparations de l'appareil ne doivent être effectuées que par des professionnels qualifiés.
- Tout démontage ou modification de l'appareil met en cause sa sécurité. Attention, danger de blessure !
- Ne démontez pas le produit et n'entrez jamais de réparation vous-même !
- Un mauvais assemblage de l'appareil peut causer des dysfonctionnements ou une panne définitive.
- Ne démontez en aucun cas l'appareil.

Attention : Nous déclinons toute responsabilité concernant les dommages qui résulteraient d'une mauvaise utilisation. Abstenez-vous de modifications techniques et évitez les erreurs !

A noter : Toute intervention étrangère sur l'appareil entraîne la perte de la garantie.

Utilisation de l'appareil

Connectivité

Brancher l'adaptateur secteur

1. Branchez l'adaptateur fourni dans la prise pour adaptateur DC au dos de l'appareil.
2. Branchez l'autre extrémité dans une prise murale.

Attention :

Cet adaptateur est conçu pour fonctionner avec une tension électrique de 230 V/50Hz AC.

Remarque :

Assurez-vous que la tension de votre alimentation électrique correspond aux indications sur l'appareil et de ce mode d'emploi.

Câble AV

Un câble Audio/Vidéo est fourni pour que l'appareil puisse être relié à un amplificateur externe et à un téléviseur sur lequel les paroles des chansons seront affichées.

Le câble dispose de 3 prises RCA à chaque extrémité. Blanc et rouge correspondent aux canaux audio gauche et droit, le jaune est pour le canal vidéo.

Assurez-vous que vous avez inséré un disque CDG et qu'il est en lecture lorsque vous établissez la connexion. Si vous pouvez voir les textes à l'écran, votre téléviseur est correctement.

Certains projecteurs n'affichent pas le fond d'écran bleu couramment utilisé sur les CDG. Si la couleur du fond d'écran n'est pas homogène ou si elle scintille, connectez la chaîne karaoké à un téléviseur habituel.

Affichage de texte sur le téléviseur

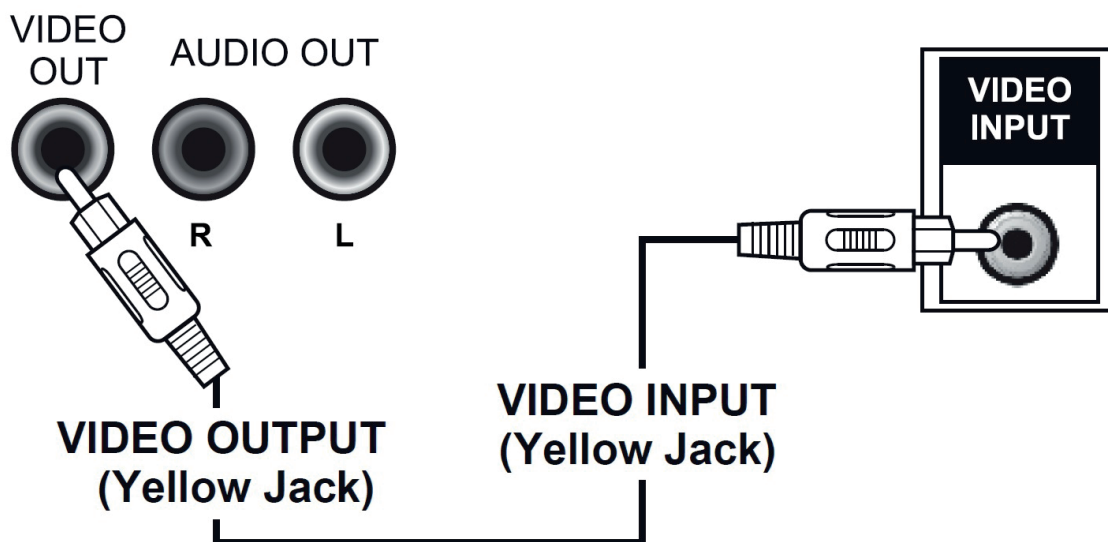

1. Prenez le câble multicolore AV
2. Branchez le câble vidéo (jaune) sur la sortie vidéo de la machine à karaoké.
3. Branchez l'autre extrémité du câble à une entrée vidéo de votre téléviseur.
4. Choisissez la bonne source de signal sur le téléviseur.

Connexion Tv pour Audio und Video

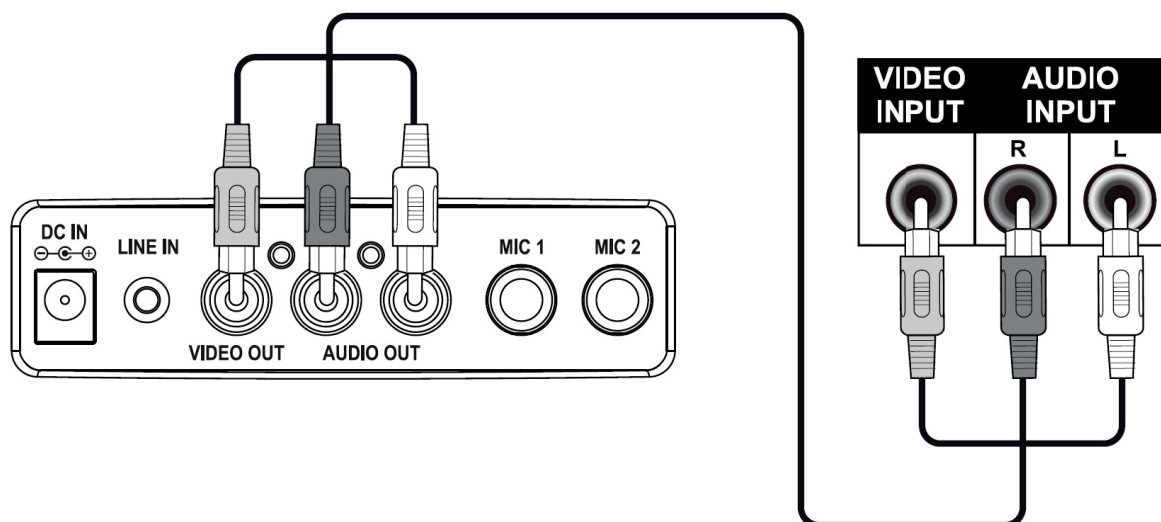

1. Prenez le câble multicolore AV.
2. Branchez le câble vidéo (jaune) sur la sortie vidéo de la machine à karaoké.

3. Branchez l'autre extrémité de ce câble sur l'entrée vidéo de l'adaptateur Péritel.
4. Branchez le câble rouge et blanc sur les sorties audio correspondantes de l'appareil.
5. Branchez maintenant les autres extrémités du câble rouge et blanc sur les entrées audio correspondantes de l'adaptateur Péritel
6. Branchez l'adaptateur Péritel sur la prise Péritel du téléviseur.
7. Choisissez le signal source correspondant sur le téléviseur.

Connexion Audio d'un amplificateur externe

Vous pouvez également brancher l'appareil sur votre chaîne stéréo.

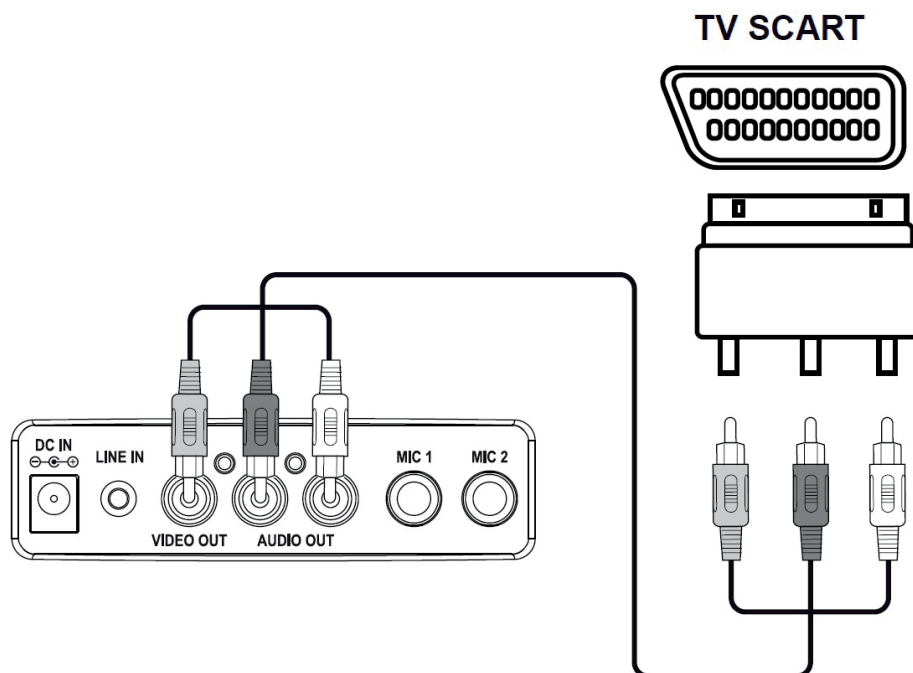

1. Branchez la machine à karaoké sur votre chaîne stéréo avec le câble rouge et blanc. Dans certains cas vous aurez besoin d'une rallonge pour atteindre votre chaîne stéréo.
2. Branchez le câble rouge et blanc sur les sorties audio correspondantes de l'appareil.
3. Branchez maintenant les autres extrémités du câble rouge et blanc sur les sorties audio correspondantes de la chaîne stéréo.

Préparation à l'emploi

- Cet appareil est conçu pour la lecture de CD au standard Compact Disc. Si un CD ne correspond pas à ce standard, il se peut qu'il ne soit pas lu correctement.
- Les traces de doigts et la poussière doivent être retirées avec précaution à l'aide d'un chiffon. N'essayez jamais de l'intérieur vers l'extérieur en ligne droite.
- N'utilisez jamais de produits chimiques ou de nettoyage pour essuyer les CD. Ces substances peuvent endommager définitivement les CD.
- Insérez les CD avec la face imprimée vers le haut.
- Appuyez au milieu de la pochette du CD et soulevez le CD pour le sortir.
- Après utilisation, remettez toujours le CD dans sa pochette pour le protéger.
- N'exposez jamais les CD à la lumière directe du soleil, à l'humidité ou de fortes températures, pour ne pas les endommager.
- Ne collez rien sur les CD et n'écrivez rien dessus. L'encre de certains stylos peut endommager les CD.

- Insérez toujours les CD avec la face imprimée vers le haut.
- Appuyez au milieu de la pochette du CD et soulevez le CD pour le sortir.
- Après utilisation, remettez toujours le CD dans sa pochette pour le protéger.
- N'exposez jamais les CD à la lumière directe du soleil, à l'humidité ou de fortes températures, pour ne pas les endommager.
- Ne collez rien sur les CD et n'écrivez rien dessus. L'encre de certains stylos peut endommager les CD.

Allumer et éteindre

1. Appuyez sur la touche Standby pour allumer l'appareil. L'affichage LED et les effets de lumière s'allument.
2. En appuyant de nouveau sur Standby vous éteignez l'appareil. L'écran et les effets de lumière s'éteignent.

Remarque : Cet appareil s'éteint automatiquement après 15 minutes d'inactivité et se met en mode de veille. Appuyez sur la touche Standby pour quitter le mode de veille.

Charger un CD

1. Appuyez sur la touche „ouvrir le tiroir à CD “.
2. Insérez un CD avec la face imprimée vers le haut.
3. Refermez délicatement le tiroir à CD. Le système identifie le CD.
4. Appuyez sur Lecture/Pause pour lire le CD.

Lire un CD ou CD+G

1. Réglez le volume de l'appareil, de votre chaîne ou de votre téléviseur à un niveau agréable.
2. Adaptez le volume du micro, l'écho, le contrôle par la voix et la balance, pour que le son corresponde à vos préférences.
3. Pendant la lecture, n'appuyez jamais sur la touche d'ouverture du tiroir à CD.
4. N'insérez jamais rien d'autre que des CD dans le lecteur CD. Les objets étrangers peuvent endommager l'appareil.
5. N'exercez jamais une trop forte pression sur le tiroir à CD.
6. N'insérez jamais plus d'un CD à la fois.

Lecture/Pause/Changer de titre /Arrêter

1. Appuyez sur la touche Lecture/Pause pour lire le CD. Le premier titre [1] est affiché.
2. Appuyez sur la touche Lecture/Pause pour suspendre la lecture.
3. Appuyez de nouveau sur la touche Lecture/Pause pour redémarrer la lecture.
4. Appuyez sur les touches suivant ou précédent pour rechercher le titre souhaité.
5. Appuyez et maintenez les touches précédent ou suivant pour rembobiner le titre en cours. La lecture se poursuit dès que vous relâchez les touches.
6. Appuyez sur la touche Stop pour terminer la lecture.

Remarque : Si vous appuyez sur Pause pendant la lecture d'un CDG, il se peut que l'affichage du texte soit ensuite déformé. Cette déformation disparaît après un espace ou après redémarrage des titres.

Fonction répétition

1. Appuyez une fois sur la touche répétition (Repeat) pour répéter le titre en cours une fois qu'il aura été lu en entier. Le témoin de répétition clignote.
2. Appuyez deux fois sur la touche répétition (Repeat) pour répéter tous les titres. Le témoin de répétition reste allumé.
3. Appuyez une troisième fois sur la touche répétition (Repeat) pour quitter la fonction.

Fonction Programme

1. Cette fonction vous permet de lire des titres dans l'ordre de votre choix.
2. Si besoin, arrêtez la lecture
3. Appuyez sur la touche programme. Le témoin programme clignote et l'écran affiche [0].
4. Appuyez sur les touches précédent ou suivant pour rechercher le titre désiré.
5. Appuyez sur la touche programme pour mettre le titre en mémoire. Vous pouvez mettre jusqu'à 20 titres en mémoire.
6. Appuyez sur la touche Lecture/Pause lorsque vous avez terminé votre liste, pour commencer la lecture.
7. Appuyez deux fois sur la touche stop pour supprimer la programmation.
8. Karaoké-Fonction Karaoké

Chantez sur la musique en branchant le micro fourni sur une des entrées micro.
Branchement du micro

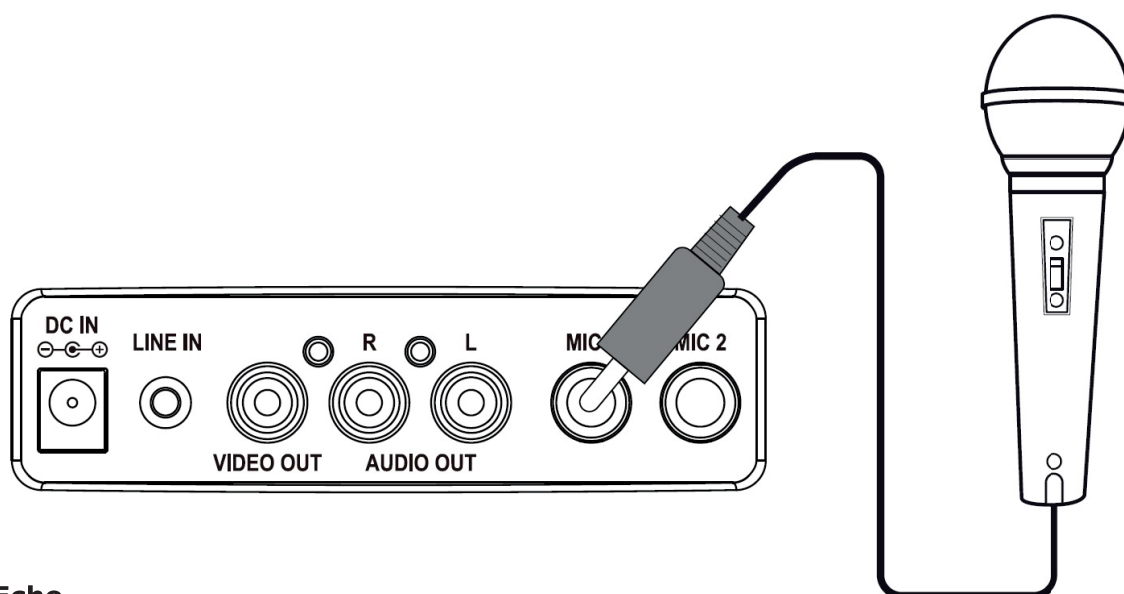

- **Echo**
Réglez l'écho pour obtenir un effet hall.
- **Balance**
Réglez la balance entre la voix enregistrée du chanteur et la musique (sur les CD Karaoké multiplex)
- **Contrôle automatique par la voix (AVC)**
Vous pouvez activer le contrôle automatique par la voix en appuyant sur la touche AVC. Le volume de la voix de l'enregistrement multiplex sera coupé, dès qu'une voix chantera au micro. Dès que vous ne chantez plus dans le micro, le volume de la voix de l'enregistrement est rétabli.

Fonction Line-in

Vous avez la possibilité de brancher une source audio externe tel qu'un lecteur MP3 à l'appareil, via un câble Jack 3,5mm.

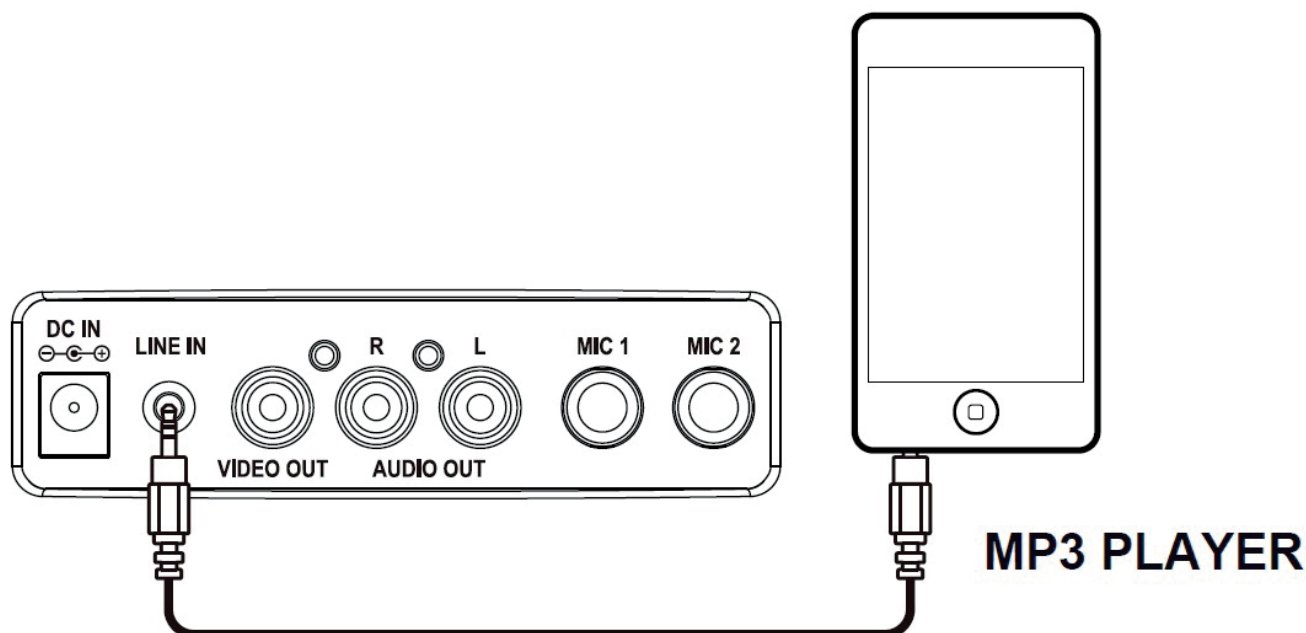

1. Branchez une extrémité du câble sur l'appareil.
2. Branchez l'autre extrémité du câble à l'entrée de ligne de la machine à karaoké.
3. Démarrez la lecture sur l'appareil externe. La musique est diffusée par la machine à karaoké.
4. Réglez le volume.

Remarque: Le volume de lecture dépend aussi du volume réglé sur l'appareil externe. Réglez ce dernier sur environ 70-80% pour ne pas provoquer de distorsions.

Résolution des problèmes

Problème	Cause possible	Solution
Pas de courant	Prise mal branchée Mauvaise connexion de l'adaptateur	Branchez l'adaptateur secteur sur une prise de courant. Assurez-vous qu'il est correctement branché dans la prise de l'adaptateur
Pas de courant bien que l'appareil soit branché	Pour une raison quelconque la prise ne délivre pas de courant	Vérifiez la prise avec un autre appareil. Utilisez le cas échéant une autre prise de courant.
Pas de son sur le téléviseur ou l'amplificateur	Le téléviseur/amplificateur est réglé trop bas. Le téléviseur/amplificateur est éteint. Les câbles sont mal branchés	Augmentez le volume du téléviseur/amplificateur. Allumez le téléviseur/amplificateur. Assurez-vous que les câbles sont correctement reliés à la machine à karaoké et à l'appareil externe.

Problème	Cause possible	Solution
<p>Le lecteur de CD ne fonctionne pas correctement ou la LED affiche „NO“, „E“ ou „00“.</p>	<p>Le CD est mal inséré Le CD est sale Le CD est rayé/voilé Il ne s'agit pas d'un CD Standard De l'humidité s'est formée dans le lecteur de CD. Le système karaoké doit être réinitialisé.</p>	<p>Insérez correctement le CD. Essayez le CD avec un chiffon propre et doux. Utilisez un nouveau CD. Utilisez un nouveau CD. Utilisez uniquement des CD avec le logo Compact-Disc-Standard. Patientez 20 – 30 minutes pour laisser sécher l'appareil. Débranchez l'appareil pendant 30 et rebranche-le.</p>
<p>Pas de son (quand l'appareil est relié au téléviseur)</p>	<p>La source sélectionnée depuis le téléviseur est incorrecte. Les câbles sont mal branchés</p>	<p>Sélectionnez sur votre téléviseur la source à laquelle la machine à karaoké est branchée. Assurez-vous que les câbles sont correctement branchés sur le téléviseur et sur la machine à karaoké</p>
<p>Pas de son (quand l'appareil est relié à l'amplificateur)</p>	<p>La source sélectionnée depuis l'amplificateur est incorrecte. Les câbles sont mal branchés</p>	<p>Sélectionnez sur votre amplificateur la source à laquelle la machine à karaoké est branchée. Assurez-vous que les câbles sont correctement branchés sur l'amplificateur et sur la machine à karaoké</p>
<p>Les paroles des chansons ne s'affichent pas sur le téléviseur</p>	<p>Le câble vidéo n'est pas branché correctement sur le téléviseur Le téléviseur n'a pas d'entrée de ligne Un supposé CDG est inséré, mais il ne semble pas être reconnu.</p>	<p>Suivre les indications de ce mode d'emploi pour brancher le câble correctement sur le téléviseur. Utilisez un adaptateur Péritel. Assurez-vous qu'il s'agit bien d'un CDG</p>
<p>Pas de signal avec le micro</p>	<p>Le volume du micro est trop faible. Le micro est éteint.</p>	<p>Réglez un niveau de volume approprié Allumez l'interrupteur marche/arrêt du micro</p>

Caractéristiques techniques

Alimentation : Adaptateur secteur (Entrée : 220-240V 50/60Hz; Sortie: DC 5,6V, 2000mA)

Conseils pour le recyclage



Le pictogramme ci-contre apposé sur le produit signifie que la directive européenne 2012/19/UE (DEEE) s'applique (poubelle à roulettes rayée). Ces produits ne peuvent être jetés dans les poubelles domestiques courantes. Renseignez-vous concernant les règles appliquées pour la collecte d'appareils électriques et électroniques. Conformez-vous aux réglementations locales et ne jetez pas vos anciens produits avec les ordures ménagères. Le respect des règles de recyclage des vieux produits aide à la protection de l'environnement et de la santé de votre entourage contre les conséquences négatives possibles. Le recyclage des matériaux aide à réduire l'utilisation des matières premières.

Déclaration de conformité

Fabricant : Chal-Tec GmbH, Wallstraße 16, 10179 Berlin, Allemagne.



Ce produit est conforme aux directives européennes suivantes:
2014/30/UE (CEM)
2014/35/UE (LVD)
2011/65/UE (RoHS)