



Toaster

10026943 10026944

KLARSTEIN

Sehr geehrter Kunde,

wir gratulieren Ihnen zum Erwerb Ihres Gerätes. Lesen Sie die folgenden Anschluss- und Anwendungshinweise sorgfältig durch und befolgen Sie diese, um möglichen technischen Schäden vorzubeugen. Für Schäden, die durch Missachtung der Sicherheitshinweise und unsachgemäßen Gebrauch entstehen, übernehmen wir keine Haftung.

Inhalt

Technische Daten	2
Sicherheitshinweise	2
Geräteübersicht	4
Benutzung	5
Reinigung	5
Hinweise zur Entsorgung	6
Konformitätserklärung	6

Technische Daten

Artikelnummer	10026943 (rot) 10026944 (weiß)
Stromversorgung	240 V 50 Hz
Leistungsaufnahme	1000 W
Abmessungen (B x H x T)	ca. 25 x 18,5 x 15,5 cm
Gewicht	ca. 0,6 kg

Sicherheitshinweise

Bestimmungsgemäße Verwendung

- Dieses Gerät ist nur für den Hausgebrauch bestimmt. Lesen Sie die Bedienungsanleitung sorgfältig. Bewahren Sie die Bedienungsanleitung zum zukünftigen Nachschlagen auf.
- Stellen Sie sicher, dass die Stromversorgung in Ihrem Haus zu den auf dem Typenschild angegebenen Spannungswerten passt.
- Das Gerät ist nur für den privaten und bestimmungsgemäßen Gebrauch vorgesehen. Das Gerät eignet sich nicht für geschäftliche Anwendungen.
- Verwenden Sie das Gerät nicht im Freien.
- Das Gerät darf nicht über eine externe Zeitschaltuhr oder eine separate Fernbedienung bedient werden.

Gerätesicherheit

- Lassen Sie das Gerät während des Betriebs nicht unbeaufsichtigt. Wenn Sie das Gerät unbeaufsichtigt lassen, schalten Sie es vorher aus bzw. ziehen Sie den Netzstecker.
- Halten Sie das Gerät von Wärmequellen, direkter Sonneneinstrahlung, Feuchtigkeit (das Gerät nie in eine Flüssigkeit tauchen) und scharfen Kanten fern. Verwenden Sie das Gerät nie mit feuchten Händen. Falls das Gerät feucht oder nass ist, ziehen Sie sofort den Netzstecker.
- Schalten Sie das Gerät aus und ziehen Sie den Netzstecker bevor Sie das Gerät reinigen.
- Überprüfen Sie das Gerät und das Netzkabel regelmäßig auf Schäden hin. Verwenden Sie das Gerät nicht, wenn es beschädigt ist.
- Versuchen Sie nicht, das Gerät selbst zu reparieren. Wenden Sie sich an einen befähigten Techniker, um sich nicht Gefahren auszusetzen.

Kinder im Haushalt

- Um die Sicherheit von Kindern zu gewährleisten, halten Sie das Verpackungsmaterial (Plastiktüten, Kartons, Schaumstoffe) außerhalb deren Reichweite.
- Um Kinder oder gebrechliche Personen vor den Gefahren des elektrischen Gerätes zu schützen, achten Sie darauf, dass Sie das Gerät nur unter deren Beaufsichtigung verwenden. Dieses Gerät ist kein Spielzeug. Lassen Sie kleine Kinder nicht damit spielen.

Spezielle Sicherheitshinweise

- Verwenden Sie den Toaster nicht ohne die Krümelschublade. Reinigen Sie die Krümelschublade regelmäßig.
- Verwenden Sie den Toaster nicht mit Lebensmitteln, die Zucker enthalten oder die mit Marmelade, Konfitüre usw. bestrichen sind.
- Brot kann anbrennen. Verwenden Sie daher den Toaster nicht in der Nähe von entzündbaren Gegenständen wie Gardinen.
- Versuchen Sie nicht, feststeckenden Toast, Muffins, Bagels oder andere Lebensmittel mit einem Messer oder anderen Gegenständen zu entfernen. Der Kontakt mit stromführenden Elementen kann zu einem lebensgefährlichen Stromschlag führen.

Geräteübersicht

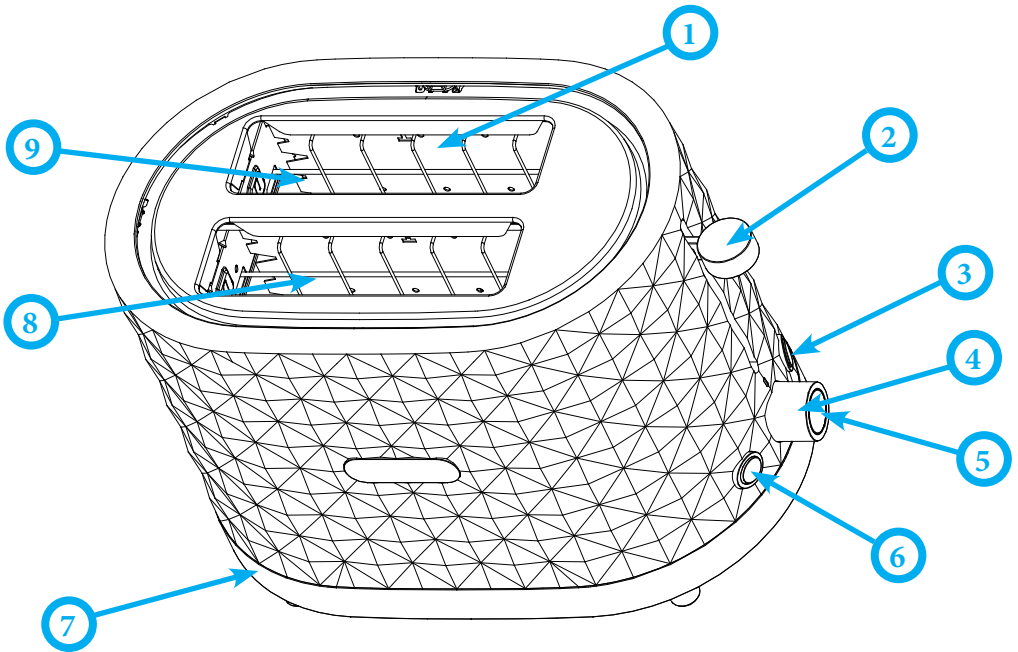

- 1 Toastschlitz
- 2 Schiebehebel
- 3 Auftau-Taste
- 4 Regler für den Bräunungsgrad
- 5 Stopp-Taste
- 6 Aufwärttaste
- 7 Krümelschublade
- 8 Röstgitter
- 9 Heizdrähte

Benutzung

Vor der Benutzung

1. Entfernen Sie das Packungsmaterial. Achten Sie darauf, dass sich keine Verpackungsteile in den Toastschlitzen finden.
2. Führen Sie die Brötchenschublade in den Toaster ein.
3. Platzieren Sie den Toaster auf einer geeigneten Oberfläche:
 - eben und hitzebeständig
 - mind. 10 cm seitlichen Abstand in jede Richtung sicherherstellen
 - mind. 30 cm Abstand nach oben
 - nicht in der Nähe entflammbarer Materialien (Vorhänge etc.)
 - nicht in der Nähe eines Gasofens
4. Verbinden Sie den Toaster mit einer Steckdose (220-240V, 50Hz).



Warnung: Verbrennungsgefahr

Das Gitter, die Heizdrähte und die Toastschlitze und das Gehäuse werden heiß. Nehmen Sie das Röstgut vorsichtig heraus.

Verwendung

1. Achten Sie darauf, dass Sie eine Scheibe Brot mit dem passenden Zuschnitt nehmen (max. 100 mm x 100 mm x 10 mm)
2. Legen Sie das Brotstück mittig in einem Toastschlitz ein.
3. Wählen Sie den gewünschten Bräunungsgrad und aktivieren Sie eine der Sonderfunktionen (Auftauen, Erwärmen). Drücken Sie den Schiebehebel nach unten.
4. Der Erhitzungsvorgang wird nun automatisch gestartet und kann durch Drücken der Stopp-Taste manuell abgebrochen werden. Andernfalls endet der Aufwärmvorgang mit dem Auswurf der Brotscheibe.

Reinigung



Warnung: Gefahr eines Stromschlags

Tauchen Sie den Toaster nicht in Wasser.
Ziehen Sie vor der Reinigung den Netzstecker.

Reinigen Sie den Toaster regelmäßig. Dieses Gerät enthält keine zu wartenden Teile im Gehäuse und benötigt keine Wartung. Überlassen Sie die Reparatur dem qualifizierten Kundendienst.

Reinigung des Gehäuses

Ziehen Sie den Netzstecker und lassen Sie den Toaster völlig abkühlen. Ziehen Sie die Krümelschublade heraus und entsorgen Sie die Brotkrümel. Setzen Sie anschließend die Krümelschublade wieder ein. Wischen Sie das Außengehäuse mit einem leicht feuchten weichen Tuch oder Schwamm. Trocknen Sie die Oberfläche mit einem Stoff- oder Papiertuch. Verwenden Sie keine scharfen Reinigungsmittel oder Scheuermittel, die die Oberfläche beschädigen könnten. Sprühen Sie nie Reiniger direkt in das Gerät.

Hinweise zur Entsorgung



Befindet sich die linke Abbildung (durchgestrichene Mülltonne auf Rädern) auf dem Produkt, gilt die Europäische Richtlinie 2012/19/EU. Diese Produkte dürfen nicht mit dem normalen Hausmüll entsorgt werden. Informieren Sie sich über die örtlichen Regelungen zur getrennten Sammlung elektrischer und elektronischer Gerätschaften. Richten Sie sich nach den örtlichen Regelungen und entsorgen Sie Altgeräte nicht über den Hausmüll. Durch die regelkonforme Entsorgung der Altgeräte werden Umwelt und die Gesundheit ihrer Mitmenschen vor möglichen negativen Konsequenzen geschützt. Materialrecycling hilft, den Verbrauch von Rohstoffen zu verringern.

Konformitätserklärung



Hersteller: Chal-Tec GmbH, Wallstraße 16, 10179 Berlin, Deutschland

Dieses Produkt entspricht den folgenden Europäischen Richtlinien:

2014/30/EU (EMV)

2014/35/EU (LVD)

2011/65/EU (RoHS)

Dear Customer,

Congratulations on purchasing this equipment. Please read this manual carefully and take care of the following hints on installation and use to avoid technical damages. Any failure caused by ignoring the items and cautions mentioned in the operation and installation instructions are not covered by our warranty and any liability.

Contents

Technical Data	7
Safety Instructions	7
Device Description	9
Usage	10
Cleaning	10
Disposal Considerations	11
Declaration of Conformity	11

Technical Data

Item number	10026943 (red) 10026944 (white)
Power supply	240 V 50 Hz
Power	1000 W
Measurements (W x H x D)	ca. 25 x 18.5 x 15.5 cm
Weight	approx. 0.6 kg

Safety Instructions

Intended usage

- This product is for household use only!
- Please read carefully this manual before your first use and save it for future reference.
- Check the voltage of the power supply in your home is suitable the voltage shown on the rating label of this product.
- The appliance is only for private use and for the envisaged purpose. This appliance is not fit for commercial use.
- Do not use it outdoors.

Product safety

- Do not operate the machine without supervision. If you should leave the workplace, always turn off machine or remove the plug from the socket.
- Keep it away from sources of heat, direct sunlight, humidity (never dip it into any liquid) and sharp edges. Do not use the appliance with wet hands. If the appliance is humid or wet, unplug it immediately.
- When cleaning or putting it away, turn off the appliance and always pull out the plug from the socket if the appliance is not being used and remove the attached accessories.
- Check the appliance and the cable for damage on a regular basis. Do not use the appliance if it is damaged.
- Do not try to repair the appliance on your own. Always contact an authorized technician. To avoid the exposure to danger, cable be replaced only by the manufacturer, by our customer service or by a qualified person and with a cable of the same type.

Children in the household

- In order to ensure your children's safety, please keep all packaging (plastic bags, boxes, polystyrene etc.) out of their reach.
- In order to protect children or frail individuals from the hazards of electrical equipment, please ensure that this device is only used under supervision. This device is not a toy. Do not allow small children to play with it.

Special safety notes

- Do not use the toaster without the slide out crumb tray in place. The crumb tray should be cleaned regularly. Do not allow crumbs to build up in the tray.
- Do not use this appliance with any foodstuff product containing sugar content or with products containing jam or preserves.
- The bread may burn, therefore do not use the toaster near or below combustible material, such as curtains.
- If the supply cord is damaged, it must be replaced by the manufacturer, its service agent or similarly qualified persons in order to avoid a hazard.

Device Description

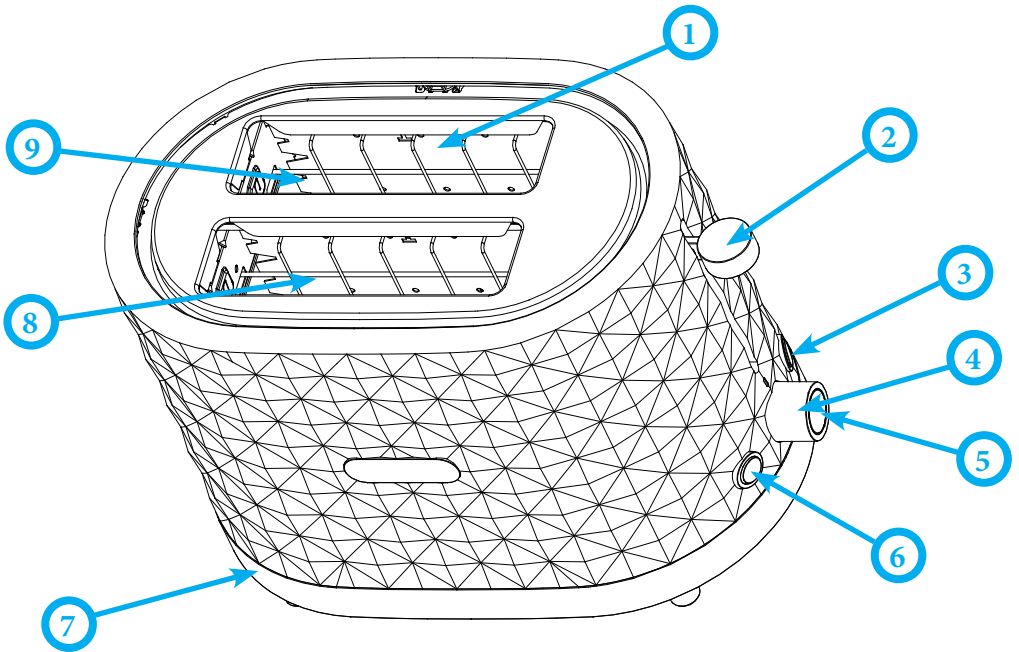

- 1 Toasting slots
- 2 Push lever
- 3 Defrost button
- 4 Browning degree knob
- 5 Stop button
- 6 Reheat button
- 7 Crumb tray
- 8 Net
- 9 Heating element

Usage

Before use

1. Remove all packaging material, labels and/or stickers from your toaster. Make sure there is no packaging material remaining in the slots.
2. Insert the removable crumb tray into the crumb tray slot.
3. Select a location for the toaster. The location should be:
 - A flat, heat-resistant, non-flammable surface
 - At least 3 inches away from walls or back of the worktops
 - At least one foot away from cabinet or shelving that may be above the toaster
 - Away from flammable materials, such as curtains and wall fabric
 - Away from a gas stove flame or electric element
4. Plug the power cord into 220-240Volt, 50Hz AC outlet. To minimize cord clutter on kitchen countertops, use Cord Wrap located under the toaster.



Warning: Risk of scalding

The surface of the net, the heating element, the toasting slots or the side cover is hot, so, removing the toasted bread must be carefully.

Operation

1. Most types of the breads can be toasted. However, the slice should not be approximately 100 mm x 100 mm x 10 mm, otherwise taking out is related with a risk of burning.
2. The slice should be placed in the centre of slot.
3. After insert the bread into the slots, select the designed darkness setting (toasting time) by the Bread Browning Lever and press the Push knob down until it locked. The auto-adjusting bread guides (located inside the toasting slots) will automatically centre the bread for even browning. After the designed darkness setting is over, the bread will pop up automatically and the Push knob and auto-adjusting bread guides will return to its original position.

Cleaning



Warning: Risk of electric shock

Do not immerse the toaster in water. After use and before cleaning, unplug the toaster power cord from the power outlet.

Clean the toaster regularly. This appliance contains no user serviceable parts and requires little maintenance. Leave any servicing or repair to qualified personnel.

Cleaning the outside surfaces:

Unplug the toaster and allow it to cool completely before cleaning. Withdraw the bread crumbs tray below and clean the bread crumbs, then put the tray back. To clean, wipe the exterior with a slightly dampened soft cloth or sponge and dry with a cloth or paper towel. Do not use strong cleaners or abrasives that may scratch surface, and never spray cleaners directly onto the toaster.

Disposal Considerations



According to the European waste regulation 2012/19/EU this symbol on the product or on its packaging indicates that this product may not be treated as household waste. Instead it should be taken to the appropriate collection point for the recycling of electrical and electronic equipment. By ensuring this product is disposed of correctly, you will help prevent potential negative consequences for the environment and human health, which could otherwise be caused by inappropriate waste handling of this product. For more detailed information about recycling of this product, please contact your local council or your household waste disposal service.

Declaration of Conformity



Producer: Chal-Tec GmbH, Wallstraße 16, 10179 Berlin. Germany

This product is conform to the following European Directives:

2014/30/EU (EMC)
2011/65/EU (RoHS)
2014/35/EU (LVD)

Chère cliente, cher client,

Toutes nos félicitations pour l'acquisition de ce nouvel appareil. Veuillez lire attentivement et respecter les instructions de ce mode d'emploi afin d'éviter d'éventuels dommages. Nous ne saurions être tenus pour responsables des dommages dus au non-respect des consignes et à la mauvaise utilisation de l'appareil.

Sommaire

Fiche technique.	12
Consignes de sécurité	12
Aperçu de l'appareil	14
Utilisation	15
Nettoyage	15
Information sur le recyclage	16
Déclaration de conformité	16

Fiche technique

Numéro d'article	10026943 (rouge) 10026944 (blanc)
Alimentation électrique	240 V 50 Hz
Puissance	1000 W
Dimensions (L x H x P)	env. 25 x 18,5 x 15,5 cm
Poids	env. 0,6 kg

Consignes de sécurité

Utilisation conforme

- Cet appareil est uniquement destiné à un usage domestique. Lire attentivement ce mode d'emploi. Le conserver pour pouvoir s'y référer ultérieurement.
- Vérifier que l'alimentation électrique du foyer correspond aux valeurs de tension indiquées sur la plaque signalétique de l'appareil.
- L'appareil est destiné uniquement à un usage privé et doit être utilisé conformément aux fins prévues. L'appareil n'est pas destiné à une utilisation commerciale.
- Ne pas utiliser cet appareil en extérieur.
- Ne pas utiliser l'appareil avec une minuterie externe ou une télécommande séparée.

Sécurité de l'appareil

- Ne pas laisser l'appareil fonctionner sans surveillance. Si l'appareil doit rester sans surveillance, l'éteindre ou le débrancher.
- Tenir l'appareil à l'écart de toute source de chaleur, de la lumière directe du soleil, de l'humidité (ne jamais plonger l'appareil dans un liquide) ainsi que des rebords coupants. Ne jamais utiliser l'appareil avec des mains humides. Si l'appareil est humide ou mouillé, le débrancher immédiatement.
- Éteindre et débrancher l'appareil avant de le nettoyer.
- Contrôler régulièrement l'appareil pour déceler d'éventuels endommagements. Ne pas utiliser l'appareil s'il est endommagé.
- Ne pas essayer de réparer l'appareil soi-même. Contacter un technicien qualifié pour éviter de s'exposer à des dangers.

Enfants dans le foyer

- Pour garantir la sécurité des enfants, tenir les éléments d'emballage (sacs plastiques, cartons, mousses) hors de leur portée.
- Pour protéger les enfants ou les personnes sensibles des risques présentés par cet appareil électrique, veiller à ne pas faire fonctionner l'appareil sans surveillance. Cet appareil n'est pas un jouet. Ne pas laisser les enfants jouer avec.

Consignes spécifiques de sécurité

- Ne pas utiliser le grille-pain sans le tiroir ramasse-miettes. Nettoyer régulièrement le tiroir.
- Ne pas utiliser le grille-pain avec des aliments comportant du sucre ou des tranches de pain tartinées de marmelade, de confiture etc.
- Le pain peut brûler. C'est pourquoi, ne pas utiliser le grille-pain à proximité d'objets inflammables tels que des rideaux.
- Ne pas essayer de retirer les tartines, les muffins, les bagels ou d'autres aliments coincés dans le grille-pain avec un couteau ou un autre objet. Le contact avec les éléments conducteurs d'électricité peuvent provoquer une électrocution mortelle.

Aperçu de l'appareil

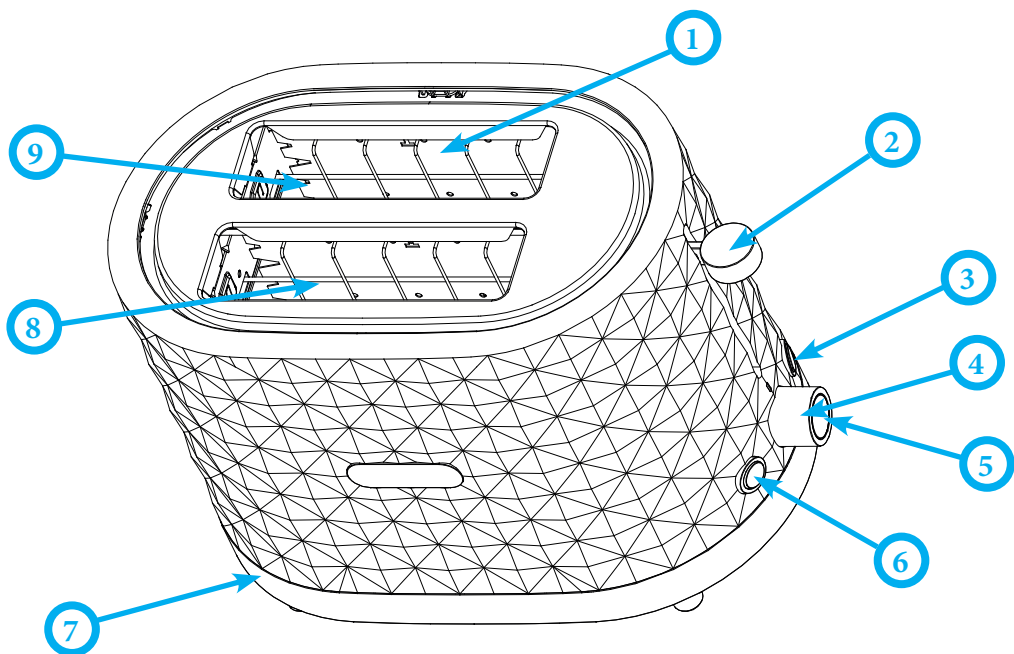

- 1 Fentes pour tartine
- 2 Levier
- 3 Touche décongélation
- 4 Bouton de dosage
- 5 Touche stop
- 6 Touche de réchauffement
- 7 Tiroir ramasse-miettes
- 8 Grille
- 9 Éléments chauffants

Utilisation

Avant utilisation

1. Retirer les éléments d'emballage. Veiller à ce qu'aucun élément d'emballage ne se trouve dans les fentes du grille-pain.
2. Introduire le tiroir ramasse-miettes dans le grille-pain.
3. Placer le grille-pain sur une surface adaptée
 - plane et résistante à la chaleur
 - avec un espace libre d'au minimum 10 cm tout autour de l'appareil
 - avec un espace libre de 30 cm au-dessus de lui
 - à l'écart de tissus inflammables (rideaux etc.)
 - à l'écart de toute cuisinière au gaz
4. Brancher le grille-pain à une prise électrique (220-240 V, 50 Hz).



Attention : risques de brûlure

La grille, les éléments chauffants, les fentes du grille-pain et le boîtier peuvent devenir chauds. Sortir les aliments grillés avec grande précaution.

Utilisation

1. Veiller à ce que l'épaisseur des tranches de pain soit adaptée à la largeur des fentes (max. 100 mm x 100 mm x 10 mm).
2. Centrer la tranche de pain dans une des fentes.
3. Sélectionner le degré de dorage souhaité et activer les fonctions supplémentaires (décongélation, réchauffement). Pousser le levier vers le bas.
4. Le processus de chauffage démarre automatiquement et peut être interrompu manuellement en actionnant la touche Stop. Sinon, le processus de chauffage s'arrête lorsque les tranches de pain sont éjectées.

Nettoyage



Attention : risques d'électrocution

Ne pas plonger le grille-pain dans l'eau.
Débrancher l'appareil avant de le nettoyer.

Nettoyer régulièrement le grille-pain. Cet appareil ne contient dans son boîtier de pièces nécessitant un entretien. Faire réparer l'appareil uniquement par un technicien du service après-vente.

Nettoyage du boîtier

Débrancher la fiche d'alimentation et laisser le grille-pain refroidir complètement. Sortir le tiroir ramasse-miettes et jeter les miettes de pain. Puis réintroduire le tiroir ramasse-miettes dans l'appareil.

Nettoyer la surface externe de l'appareil avec un chiffon ou une éponge humidifiés. Sécher le avec un chiffon sec. Ne pas utiliser de produit d'entretien abrasif ou de matériel abrasif pour ne pas endommager la surface de l'appareil. Ne jamais asperger de produit d'entretien directement sur l'appareil.

Information sur le recyclage



Vous trouverez sur le produit l'image ci-contre (une poubelle sur roues, barrée d'une croix), ce qui indique que le produit se trouve soumis à la directive européenne 2012/19/UE. Renseignez-vous sur les dispositions en vigueur dans votre région concernant la collecte séparée des appareils électriques et électroniques. Respectez-les et ne jetez pas les appareils usagés avec les ordures ménagères. La mise au rebut correcte du produit usagé permet de préserver l'environnement et la santé. Le recyclage des matériaux contribue à la préservation des ressources naturelles.

Déclaration de conformité



Fabricant : Chal-Tec GmbH, Wallstraße 16, 10179 Berlin, Allemagne.

Ce produit est conforme aux directives européennes suivantes :

2014/30/UE (CEM)

2014/35/UE (LVD)

2011/65/UE (RoHS)

Gentile cliente,

La ringraziamo per aver acquistato il nostro prodotto. La preghiamo di leggere attentamente le seguenti istruzioni e di seguirle per evitare eventuali danni. Non ci assumiamo alcuna responsabilità per danni derivati da una mancata osservazione delle avvertenze di sicurezza e da un uso improprio del dispositivo.

Indice

Dati tecnici	17
Avvertenze di sicurezza	17
Geräteübersicht	19
Utilizzo	20
Pulizia	20
Smaltimento	21
Dichiarazione di conformità	21

Dati tecnici

Articolo numero	10026943 (rosso) 10026944 (bianco)
Alimentazione	240 V 50 Hz
Potenza	1000 W
Dimensioni (L x A x P)	ca. 25 x 18,5 x 15,5 cm
Peso	ca. 0,6 kg

Avvertenze di sicurezza

Utilizzo conforme

- Questo dispositivo è destinato ad un uso domestico. Leggere attentamente il manuale di istruzioni e conservarlo per consultazioni future.
- Assicurarsi che l'alimentazione elettrica domestica sia conforme alla tensione indicata sulla targhetta identificativa.
- Il dispositivo non è destinato ad un uso commerciale bensì solo privato.
- Non utilizzare il dispositivo all'aperto.
- Non utilizzare il dispositivo con un timer esterno o con un telecomando separato.

Utilizzo sicuro del dispositivo

- Non lasciare il dispositivo incustodito mentre è in funzione. Se si lascia il dispositivo incustodito, spegnerlo e staccare la spina.
- Tenere il dispositivo lontano da fonti di calore, dalla luce diretta del sole, dall'umidità (non immergere il dispositivo in acqua) e da spigoli vivi. Non utilizzare il dispositivo con le mani bagnate. Se il dispositivo è umido o bagnato, scollegare immediatamente il cavo di alimentazione.
- Spegnerlo il dispositivo e scollegare il cavo di alimentazione prima di eseguire la pulizia.
- Controllare regolarmente che il dispositivo e il cavo di alimentazione non siano danneggiati. Non utilizzare il dispositivo se è danneggiato.
- Non tentare di riparare il dispositivo da soli bensì rivolgersi ad un tecnico qualificato.

Bambini in casa

- Per garantire la sicurezza dei bambini, tenere il materiale di imballaggio (involucro in plastica, confezione) fuori dalla loro portata.
- Per proteggere i bambini o le persone più deboli da eventuali pericoli, assicurarsi che utilizzino il dispositivo solo sotto supervisione. Questo dispositivo non è un giocattolo. Prestare attenzione che i bambini non giochino con il dispositivo.

Avvertenze di sicurezza speciali

- Non utilizzare il tostapane senza il raccoglibriciole e pulirlo regolarmente.
- Non introdurre nel tostapane alimenti contenenti zuccheri o alimenti spalmati con marmellate ecc.
- Il pane si può bruciare: non usare il tostapane in prossimità di oggetti infiammabili come ad esempio tende.
- Non tentare di rimuovere i residui di alimenti con un coltello o con altri oggetti. Il contatto con elementi sotto tensione può causare pericolose scosse elettriche.

Descrizione del prodotto

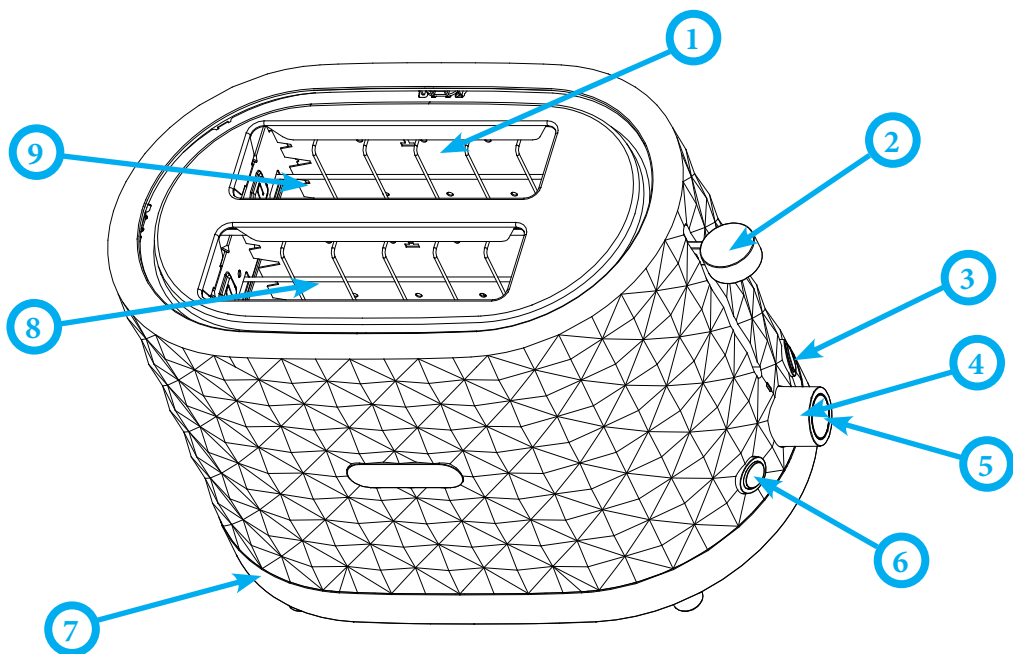

- 1 Fessura tostapane
- 2 Levetta di sollevamento
- 3 Tasto sbrinamento
- 4 Regolazione grado di doratura
- 5 Tasto stop
- 6 Tasto riscaldamento
- 7 Raccoglibriciole rimovibile
- 8 Griglia
- 9 Elemento riscaldante

Utilizzo

Prima dell'utilizzo

1. Rimuovere il materiale di imballaggio. Assicurarsi che non ci sia materiale di imballaggio nelle fessure del tostapane.
2. Inserire il raccoglibriciole rimovibile.
3. Collocare il tostapane su una superficie adatta:
 - piana e resistente al calore
 - distante almeno 10 cm su ogni lato con altri oggetti
 - distante almeno 30 cm con altri oggetti sulla parte superiore
 - lontana da materiali infiammabili (tende ecc)
 - lontana da forni a gas
4. Collegare il tostapane ad una presa di corrente (220-240V, 50 Hz).



Attenzione: pericolo di incendio

La griglia, l'elemento riscaldante, le fessure e la parte esterna diventano calde. Estrarre con cautela gli alimenti dal tostapane.

Utilizzo

1. Introdurre nel tostapane una fetta di pane di dimensioni adatte (max. 100 mm x 100 mm x 10 mm).
2. Centrare la fetta di pane nella fessura.
3. Selezionare il grado di doratura desiderato e attivare una delle funzioni (scongelamento/riscaldamento). Abbassare la levetta.
4. Il processo di riscaldamento si avvia automaticamente e può essere interrotto premendo il tasto di arresto. Altrimenti, l'operazione di riscaldamento termina con l'espulsione della fetta di pane.

Pulizia



Attenzione: pericolo di scosse elettriche

Non immergere mai il dispositivo in acqua.
Prima di eseguire la pulizia, staccare la spina.

Pulire regolarmente il tostapane. Il dispositivo non contiene parti che necessitano di manutenzione. Per le riparazioni rivolgersi al servizio clienti.

Pulizia della parte esterna

Staccare la spina e far raffreddare completamente il tostapane. Rimuovere il raccoglibriciole e togliere le briciole. Ora inserire di nuovo il raccoglibriciole. Pulire la parte esterna utilizzando un panno morbido leggermente umido oppure una spugna e infine asciugare. Non utilizzare detergenti aggressivi o abrasivi per non danneggiare la superficie esterna. Non spruzzare detergenti direttamente sul dispositivo.

Smaltimento



Se sul prodotto è presente la figura a sinistra (il cassonetto dei rifiuti mobile sbarrato), si applica la direttiva europea 2012/19/UE. Questi prodotti non possono essere smaltiti con i rifiuti normali. Informarsi sulle disposizioni vigenti in merito alla raccolta separata di dispositivi elettrici ed elettronici. Non smaltire i vecchi dispositivi con i rifiuti domestici. Grazie al corretto smaltimento dei vecchi dispositivi, si proteggono il pianeta e la salute delle persone da possibili conseguenze negative. Il riciclo di materiali aiuta a ridurre il consumo di materie prime.

Dichiarazione di conformità



Produttore: Chal-Tec GmbH, Wallstraße 16, 10179 Berlino, Germania

Questo prodotto è conforme alle seguenti direttive europee:

2014/30/UE (EMC)

2014/35/UE (LVD)

2011/65/UE (RoHS)



Tostadora

10026943 10026944

KLARSTEIN

Estimado cliente,

Le felicitamos por la adquisición de este producto. Lea atentamente el siguiente manual y siga cuidadosamente las instrucciones de uso con el fin de evitar posibles daños. La empresa no se responsabiliza de los daños ocasionados por un uso indebido del producto o por haber desatendido las indicaciones de seguridad.

Índice

Datos técnicos	23
Indicaciones de seguridad	23
Descripción del aparato.	25
Utilización	26
Limpieza	26
Indicaciones para la retirada del aparato	27
Declaración de conformidad.	27

Datos técnicos

Número de artículo	10026943 (rojo) 10026944 (blanco)
Suministro eléctrico	240 V 50 Hz
Consumo	1000 W
Dimensiones (ancho x alto x largo)	ca. 25 x 18,5 x 15,5 cm
Peso	ca. 0,6 kg

Indicaciones de seguridad

Uso del aparato

- El aparato solamente es apto para un uso doméstico. Lea atentamente este manual de instrucciones. Conserve este manual para consultas posteriores.
- Compruebe que el suministro eléctrico de su hogar se adecua a los valores de tensión nominal especificados en la placa técnica del aparato.
- El aparato solamente es apto para un uso doméstico. El aparato no es apto para su uso comercial.
- No utilice el aparato al aire libre.
- El aparato no debe ponerse en marcha con un temporizador externo ni con sistemas adicionales de control remoto.

Seguridad del aparato

- No deje el aparato en marcha si no se encuentra bajo supervisión. Apague el aparato y desconecte el enchufe si no puede supervisarlo durante su funcionamiento.
- Mantenga el aparato alejado de fuentes de calor, de la luz directa del sol, de la humedad (nunca sumerja el aparato en líquidos) y de los cantos afilados. No utilice el aparato con las manos mojadas. Si el aparato está húmedo o mojado, desconecte el enchufe inmediatamente.
- Apague el aparato y desconecte el enchufe antes de limpiar el aparato.
- Compruebe regularmente el cable de alimentación para detectar posibles daños. No utilice el aparato si está averiado.
- No intente reparar el aparato usted mismo. Contacte con un técnico cualificado para evitar riesgos.

Niños en el hogar

- Para garantizar la seguridad de los niños, mantenga el material de embalaje (bolsas de plástico, cajas de cartón, espuma) fuera del alcance de estos.
- Para proteger a los niños y a los ancianos del riesgo que puede entrañar este aparato eléctrico, asegúrese de que estos solamente utilizan el aparato bajo supervisión. Este aparato no es un juguete. No permita que los niños pequeños jueguen con él.

Indicaciones especiales de seguridad

- No utilice la tostadora sin la bandeja para las migas. Limpie la bandeja para las migas regularmente.
- No utilice la tostadora con alimentos que contengan azúcar o que estén untados con mermelada, confitura, etc.
- El pan podría quemarse. Por este motivo, no utilice la tostadora cerca de objetos inflamables, como cortinas.
- No intente retirar las tostadas pegadas, magdalenas, roscas u otros alimentos con un cuchillo u otros objetos. El contacto con los elementos conductores de electricidad puede provocar una descarga eléctrica que puede poner en peligro su vida.

Descripción del aparato

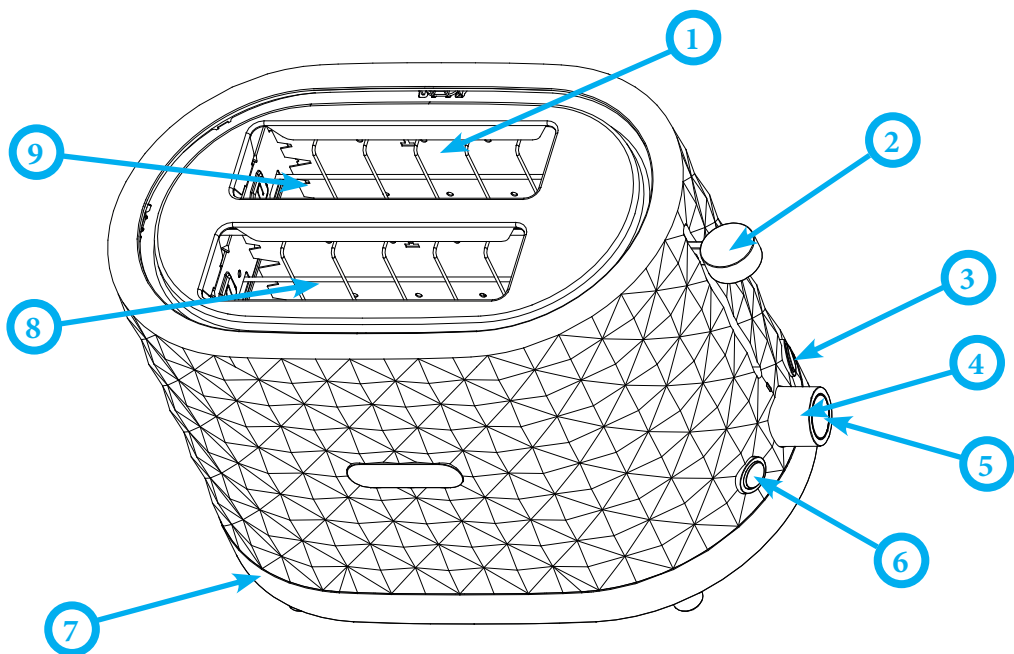

- 1 Ranura para la tostada
- 2 Palanca para introducir la tostada
- 3 Botón de descongelación
- 4 Regulador para el grado de tueste
- 5 Botón stop
- 6 Botón calentamiento
- 7 Bandeja para las migas
- 8 Parrilla para las tostadas
- 9 Resistencia

Utilización

Antes de su utilización

1. Retire todo el material de embalaje. Asegúrese de que no queda ninguna parte del embalaje en el interior de las ranuras para las tostadas.
2. Introduzca la rebanada de pan en la tostadora.
3. Coloque la tostadora en una superficie adecuada:
 - Plana y resistente al calor.
 - Garantice una distancia mínima de 10 cm a cada lado de la tostadora.
 - Mantenga una distancia de al menos 30 cm en la parte superior de la tostadora.
 - No coloque la tostadora cerca de materiales inflamables (cortinas, etc.).
 - No coloque la tostadora cerca de un horno de gas.
4. Conecte la tostadora a una toma de corriente (220-240V, 50Hz).



Advertencia: Riesgo de quemaduras

La rejilla, la resistencia, la ranura para introducir la tostada y la carcasa alcanzarán temperaturas muy elevadas. Extraiga el alimento tostado con cuidado.

Utilización

1. Asegúrese de que selecciona una rebanada de pan con las dimensiones adecuadas (máximo 100 mm x 100 mm x 10 mm)
2. Centre la rebanada de pan en una de las ranuras.
3. Seleccione el grado de tueste que desee y active una de las funciones especiales (descongelar, calentar). Presione la palanca hacia abajo.
4. El proceso de calentamiento se iniciará automáticamente y puede interrumpirse manualmente con el botón stop. De lo contrario, el proceso de calentamiento finalizará cuando la rebanada de pan salte hacia arriba.

Limpieza



Advertencia: riesgo de descarga eléctrica

No sumerja la tostadora en agua.
Desconecte el enchufe antes de limpiar el aparato.

Limpie la tostadora con frecuencia. Este aparato no contiene piezas en el interior de la carcasa que necesiten mantenimiento. En caso de que sea necesario reparar el aparato, contacte con el servicio de atención al cliente.

Limpieza de la carcasa

Desconecte el enchufe y deje que el aparato se enfríe completamente. Extraiga la bandeja para las migas y deseche estas. Coloque de nuevo el recipiente en el interior de la tostadora.

Limpie el exterior de la tostadora con un paño ligeramente humedecido o una esponja. Seque la superficie con un pañuelo de papel. No utilice productos de limpieza abrasivos, podrían dañar la superficie del aparato. Nunca pulverice limpiador directamente sobre el aparato.

Indicaciones para la retirada del aparato



Si el aparato lleva adherida la ilustración de la izquierda (el contenedor de basura tachado) entonces rige la normativa europea, directiva 2012/19/UE. Este producto no debe arrojarse a un contenedor de basura común. Infórmese sobre las leyes territoriales que regulan la recogida separada de aparatos eléctricos y electrónicos. Respete las leyes territoriales y no arroje aparatos viejos al cubo de la basura doméstica. Una retirada de aparatos conforme a las leyes contribuye a proteger el medio ambiente y a las personas a su alrededor frente a posibles consecuencias perjudiciales para la salud. El reciclaje ayuda a reducir el consumo de materias primas.

Declaración de conformidad



Fabricante: Chal-Tec GmbH, Wallstraße 16, 10179 Berlín (Alemania)

Este producto cumple con las siguientes directivas europeas:

- 2014/30/UE (EMC)
- 2011/65/UE (refundición RoHS)
- 2014/35/UE (baja tensión)