

**ONE**  **CEPT**

**V-13**

**Stereoanlage  
Stereo System  
Equipo estéreo  
Chaîne stéréo  
Impianto stereo**

**10027560 10027561  
10027562 10027563**



**Sehr geehrter Kunde,**

wir gratulieren Ihnen zum Erwerb Ihres Gerätes. Lesen Sie die folgenden Hinweise sorgfältig durch und befolgen Sie diese, um möglichen Schäden vorzubeugen. Für Schäden, die durch Missachtung der Hinweise und unsachgemäßen Gebrauch entstehen, übernehmen wir keine Haftung. Scannen Sie den QR-Code, um Zugriff auf die aktuellste Bedienungsanleitung und weitere Informationen rund um das Produkt zu erhalten.



---

## INHALTSVERZEICHNIS

---

Sicherheitshinweise 4
Bedienelemente 6
Allgemeine Funktionen 9
Radio 9
CD-Player 10
USB 11
Audio IN 12
Uhrzeit einstellen (nur per Fernbedienung) 12
Timer einstellen (nur per Fernbedienung) 13
Sleep Timer (nur per Fernbedienung) 13
BT (nur 10027562 & 10027563) 14
Wandmontage 15
Hinweise zur Entsorgung 16
Konformitätserklärung 16

<b>English 17</b>
<b>Français 31</b>
<b>Italiano 45</b>
<b>Español 59</b>

---

## TECHNISCHE DATEN

---

Artikelnummer	10027560, 10027561, 10027562, 10027563
Stromversorgung	220-240 V ~ 50 Hz

---

## SICHERHEITSHINWEISE

---

### Allgemeine Sicherheitshinweise



#### VORSICHT

Verletzungsgefahr! Hören Sie nicht mit übermäßig hoher Lautstärke Musik, da dies zu Hörschäden führen kann.

- Kinder ab 8 Jahren, psychisch, sensorisch und körperlich eingeschränkte Menschen dürfen das Gerät nur benutzen, wenn sie vorher von einer für sie verantwortlichen Aufsichtsperson ausführlich mit den Funktionen und den Sicherheitsvorkehrungen vertraut gemacht wurden und die damit verbundenen Risiken verstehen.
- Legen Sie nur CDs in das CD-Fach.
- Öffnen Sie niemals die Geräteabdeckung und versuchen Sie keinesfalls, selbst Reparaturen am Gerät vorzunehmen.
- Wenden Sie sich für Reparaturen an hierfür qualifiziertes Personal. Das Gerät enthält keine vom Nutzer zu wartenden Gerätebestandteile.
- Eine unsachgemäße Handhabung kann zu Schäden am Gerät und zum Erlöschen des Garantieanspruchs führen.

### Stromanschluss

- Verwenden Sie ausschließlich das im Lieferumfang enthaltene Netzteil. Die Verwendung eines anderen Netzteils kann zum Erlöschen der Garantie und/oder irreparablen Schäden am Gerät führen.
- Ziehen Sie während Gewittern den Stecker des Geräts aus der Steckdose.
- Stellen Sie sicher, dass das Gerät ausgeschaltet wurde, bevor Sie den Netzstecker ziehen.
- Wenn Sie eine Mehrfachsteckdose oder den Stecker als Trennvorrichtung verwenden, sollten Sie darauf achten, dass diese immer leicht zugänglich und betriebsbereit sind.
- Werfen Sie Batterien niemals in offenes Feuer und versuchen Sie keinesfalls, deren Außenhülle zu öffnen.
- Batterien sind, wenn sie verschluckt werden, gesundheitsgefährdend und sollten deshalb außerhalb der Reichweite von kleinen Kindern gelagert werden.

## Belüftung

- Blockieren oder bedecken Sie keinesfalls die Belüftungsöffnungen, Löcher oder Öffnungen des Geräts, mit Gegenständen wie Teppichen, Tüchern und ähnlichem, da andernfalls die Funktionalität und/oder die Belüftung für eine sicherer Verwendung nicht gewährleistet werden können.
- Die Unterseite des Geräts kann warm werden, wenn das Gerät über einen längeren Zeitraum verwendet wird. Dies ist normal.

## Standort

- Vergewissern Sie sich, dass das Gerät auf einer flachen und stabilen Oberfläche steht.
- Stellen Sie das Gerät maximal 1,4 Meter von der nächsten Steckdose entfernt auf. Vergewissern Sie sich, dass das Netzstromkabel und die Lautsprecherkabel nicht zu einer Stolperfalle werden können.
- Platzieren Sie das Gerät mindestens einen Meter von anderen elektrischen Geräten entfernt, um Störgeräusche zu vermeiden.
- Stellen Sie das Gerät so auf, dass es sich innerhalb der Reichweite von externen BT-Geräten (beispielsweise iPod/ iPhone/iPad/ Androidgeräte/ Computer etc.) befindet. Die Reichweite beträgt (ohne Hindernisse) maximal 10 Meter (33 Fuß).
- Achten Sie darauf, dass das Gerät genug Platz nach oben hat, so dass die Antenne richtig ausgerichtet werden kann.
- Stellen Sie das Gerät niemals direkt auf antike oder polierte Oberflächen.

## Hinweise zum Laser



### VORSICHT

Verletzungsgefahr! Berühren Sie niemals die optische Linse im CD-Fach und schauen sie auch nicht in diese hinein.

- Bei diesem Gerät handelt es sich um ein Laserprodukt der Klasse 1
- Die Verwendung von nicht in der Bedienungsanleitung aufgeführten Steuerungen oder eine nicht autorisierte Modifikation des Geräts, kann zu einer schädlichen Freisetzung von Laserstrahlung führen.

## BEDIENELEMENTE

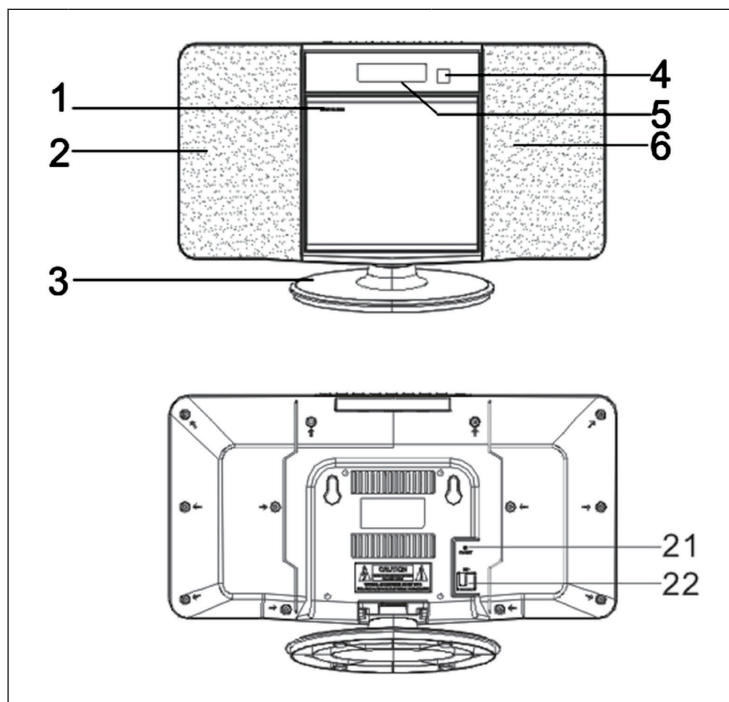

1	CD-Fach (öffnen/schließen)	5	Display
2	Lautsprecher	6	Lautsprecher
3	Standfuß	21	FM-Antenne
4	IR-Sensor	22	Netzkabel

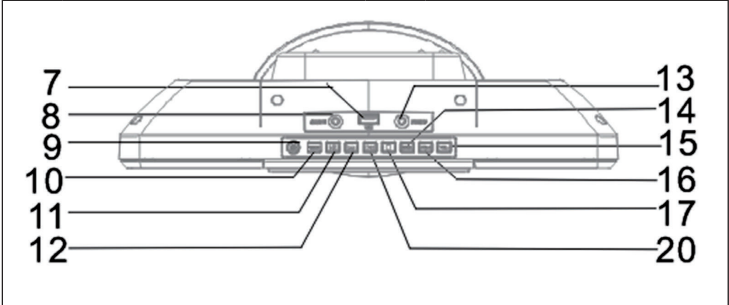

7	USB-Anschluss	13	Kopfhörer-Anschluss
8	AUX-IN	14	Memory
9	Standby	15	VOL+
10	Source	16	VOL-
11	⏮	17	Stop
12	⏭	20	Play / Pause / FM Scan

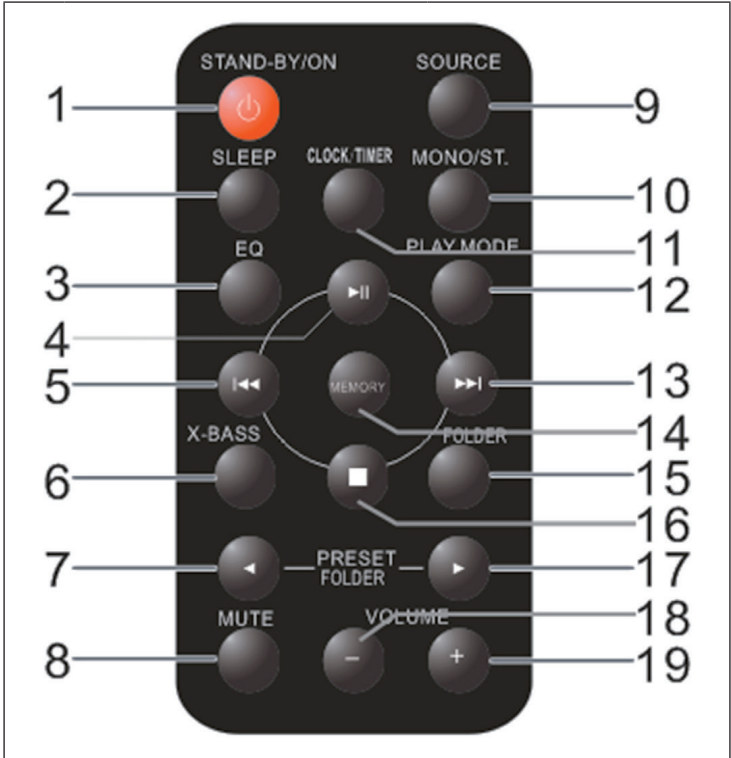

1	Gerät ein / aus	11	Uhrzeit
2	Mehrfach drücken zum Einstellen des Sleeptimers	12	Wiederholungs- / Zufallsmodus
3	Mehrfach drücken zur Auswahl des Equalizers	13	Nächster Titel/Sender
4	Play / Pause / FM Scan	14	Senderspeicher / aufrufen
5	Voriger Titel/Sender	15	Ordner-Modus bei MP3
6	X-Bass ein / aus	16	Stop
7	Zurück / Nach oben	17	Nach rechts / Nach unten
8	Stummschaltung ein / aus	18	Lautstärke -
9	Musikquelle auswählen	19	Lautstärke +
10	Auswahl Mono / Stereo		



---

## ALLGEMEINE FUNKTIONEN

---

### MUTE

Nutzen Sie die MUTE-Taste auf der Fernbedienung zum stummschalten der Anlage. Mit wiederholtem Druck auf MUTE beenden Sie die Stummschaltung wieder.

### X-BASS

Für eine zusätzliche Steigerung der tiefen Frequenzen drücken Sie X-BASS auf der Fernbedienung. Wiederholter Druck schaltet die Bass-Anhebung wieder ab.

### EQ

Die Stereoanlage stellt einige werksseitig voreingestellte Klangformungen (Equalizer) zur Verfügung. Drücken Sie wiederholt auf EQ auf der Fernbedienung, um zwischen den Optionen CLASSIC, POP, JAZZ und ROCK bzw. EQ OFF (keine Klangbeeinflussung) zu wählen.

---

## RADIO

---

**Hinweis:** Bei der Sendersuche und beim Hören von Radiosendern wird auf dem Display keine Frequenz angezeigt.

### Automatische Sendersuche (FM Scan)

Sie können die Funktion FM SCAN verwenden, um automatisch nach neuen digitalen Radiosendern zu suchen und inaktive Sender zu entfernen.

Halten Sie die Taste PLAY / PAUSE / FM SCAN an der Stereoanlage oder auf der Fernbedienung 2 Sekunden lang gedrückt, um [Scan] auszuwählen. Die Anzahl der gefundenen Sender wird während der automatischen Sendersuche angezeigt. Wenn die automatische Sendersuche beendet ist, wird der zuletzt gehörte Sender eingestellt. Wenn der zuletzt gehörte Sender nicht mehr verfügbar ist, wird der erste Sender in der alphabetischen Liste eingestellt.

Um einen bestimmten Radiosender manuell einzustellen, tippen Sie wiederholt auf die Taste ◀◀/▶▶ an der Stereoanlage oder auf der Fernbedienung.

## Gespeicherte Sender aufrufen



Wenn Sie sich im Radiomodus befinden, können Sie die gespeicherten Radiosender durch wiederholtes Drücken der Taste PRESET an der Stereoanlage oder auf der Fernbedienung aufrufen. Wenn Sie die gespeicherten Sender zum ersten Mal aufrufen, blinkt [P01] im Display.

**Hinweis:** Die Uhr und die Radiosender müssen bei einer Stromunterbrechung oder einem Stromausfall neu eingestellt werden. Wenn Sie das Radio nach einem Stromausfall wieder einschalten, blinkt [12:00] auf dem Display, um Sie darauf hinzuweisen, dass die Uhr neu eingestellt werden muss. Nachdem Sie die Uhr neu eingestellt haben, starten Sie erneut eine automatische Sendersuche.

---

## CD-PLAYER

---

- Schalten Sie das Gerät ein und mit SOURCE bzw. FUNCTION in den CD-Modus.
- Öffnen Sie das CD-Fach mit Druck auf die obere linke Ecke („Open/Close“) und legen Sie eine CD mit der Oberseite zu Ihnen zeigend ein.
- Die CD wird abgespielt, sobald das Gerät den Inhalt ausgelesen hat. Dies kann ein paar Sekunden in Anspruch nehmen.
- Navigieren Sie mit   .

### Wiederholungs- und Zufallsmodus

- Drücken Sie PLAY MODE auf der Fernbedienung, um die Modi REPEAT1 (spielt den aktuellen Titel in Schleife), REPEAT ALL (spielt die gesamte CD in Schleife) oder RANDOM (spielt die enthaltenen Titel in zufälliger Reihenfolge ab) zu wählen. Ein entsprechendes Logo wird jeweils in der rechten oberen Ecke des Displays angezeigt.
- Ein weiterer Druck auf PLAY MODE führt zurück in den normalen Abspielmodus.

## Programmierte Wiedergabe (Playlist)

Sie können bis zu 32 Titel auswählen, diese Titel können Sie in der gewünschten Reihenfolge abspielen. Achtung: die Programmierung kann nur im STOP Modus durchgeführt werden.

- Drücken Sie im STOP Modus die Taste MEMORY auf der Fernbedienung um die Programmierung zu beginnen.
- Drücken Sie **◀◀/▶▶**, um den gewünschten Titel auszuwählen.
- Drücken Sie die MEMORY Taste um die Titelnummer zu speichern.
- Wiederholen Sie Schritt 2-3 für die nächsten Titel. Sie können bis zu 32 Titel programmieren. Um die Programmierung zu überprüfen drücken Sie die MEMORY Taste abermals.
- Drücken Sie **▶▶**, um die Wiedergabe zu starten.

---

## USB

---

**Hinweis:** Dieses Gerät ist nicht kompatibel mit Dateien der Typen MTP sowie AAC. MP3-Dateien können von einem USB-Massenspeicher ausgelesen und abgespielt werden.

### Folder-Modus aus

- Schalten Sie in den USB-Modus und schalten Sie mit der FOLDER-Taste auf der Fernbedienung den FOLDER-Modus ein.
- Wählen Sie per SOURCE am Gerät bzw. FUNCTION auf der Fernbedienung den USB-Modus.
- Schließen Sie ein USB-Massenspeicher an (USB-Stick, MP3-Player), welches MP3-Dateien enthält.
- Navigieren Sie mit **◀◀/▶▶/▶▶**.

### Folder-Modus ein

- Schalten Sie in den USB-Modus und schalten Sie mit der FOLDER-Taste auf der Fernbedienung den FOLDER-Modus ein.
- Wählen Sie per SOURCE am Gerät bzw. FUNCTION auf der Fernbedienung den USB-Modus.
- Schließen Sie ein USB-Massenspeicher an (USB-Stick, MP3-Player), welches MP3-Dateien enthält.
- Nutzen Sie die Pfeiltasten links/rechts auf der Fernbedienung, um den gewünschten Ordner zu wählen.
- Navigieren Sie mit **◀◀/▶▶/▶▶**.

---

## AUDIO IN

---

Der AUX Anschluss ermöglicht es Ihnen externe Geräte (z. B. MP3 Player, Kassettenspieler) über dieses Gerät wieder zu geben.

- Drücken Sie die ON/STANDBY Taste um das Gerät einzuschalten.
- Drücken Sie die SOURCE Taste mehrfach um den AUDIO-IN-Modus zu wählen.
- Starten Sie nun die Wiedergabe an Ihrem externen Gerät. Sie müssen die Wiedergabe über Ihr externes Gerät steuern. Um Beschädigungen zu vermeiden, stellen Sie die Lautstärke des externen Gerätes nicht auf Maximum.

---

## UHRZEIT EINSTELLEN (NUR PER FERNBEDIENUNG)

---

- Drücken Sie die ON/STAND-BY Taste um das Gerät auszuschalten.
- Drücken Sie die CLOCK/TIMER Taste für 2 Sekunden um den Tag einzustellen.
- Drücken Sie die Tasten **◀◀/▶▶**, um 12 oder 24 Stundenanzeige auszuwählen und dann drücken Sie die CLOCK/TIMER Taste.

24-Stunden Display (0:00 - 23:59)

12-Stunden Display (AM 12:00 - PM 11:59)

- Um die Stunden einzustellen drücken Sie **◀◀/▶▶** und dann die Taste CLOCK/TIMER.
- Um die Minuten einzustellen drücken Sie **◀◀/▶▶** und dann die Taste CLOCK/TIMER.

---

## TIMER EINSTELLEN (NUR PER FERNBEDIENUNG)

---

- Drücken Sie die CLOCK/TIMER Taste einmal um die TIMER Funktion einzuschalten. Die TIMER Anzeige (Uhr-Symbol) ist im DISPLAY zu sehen.
- Drücken Sie die CLOCK/TIMER Taste für 2 Sekunden, ON erscheint im DISPLAY.
- Drücken Sie ◀◀/▶▶, um die Einschaltzeit einzustellen. Dann drücken Sie die CLOCK/ TIMER Taste.
- Drücken Sie ◀◀/▶▶, um die Abschaltzeit einzustellen. Dann wieder CLOCK/TIMER.
- Nun wählen Sie die Wiedergabequelle für die TIMER Wiedergabe (TU, CD, USB). Drücken Sie ◀◀/▶▶ zum Einstellen. Dann drücken Sie die CLOCK/ TIMER Taste.
- Wählen Sie Die Lautstärke, benutzen Sie dazu die VOLUME (+ oder -) am Hauptgerät oder VOL +/- auf der Fernbedienung. Drücken Sie dann die CLOCK/TIMER Taste.
- Die Timer-Anzeige leuchtet im DISPLAY und das Gerät ist bereit zur TIMER-Wiedergabe.

---

## SLEEP TIMER (NUR PER FERNBEDIENUNG)

---

Diese Funktion ermöglicht Ihnen, dass das Gerät nach einer von Ihnen festgelegten Zeitspanne automatisch ausschaltet. Sie können den Sleep Timer einstellen wenn das Gerät eingeschaltet ist.

- Um die Funktion zu aktivieren halten Sie die SLEEP Taste auf der Fernbedienung gedrückt, das Display zeigt "Sleep Timer-OFF, 90, 80, 70, 60, 50, 40, 30, 20, 10" und blinkt.
- Wenn das Display die gewünschte Zeit anzeigt lassen Sie die Taste los. Der Sleep Timer ist nun aktiviert. Das Display zeigt "SL10" wenn "10 Minuten" SLEEP TIME erreicht sind und so weiter. Wenn die SLEEP TIME auf „0“ ist schaltet das Gerät aus.
- Um den Sleep Timer abubrechen drücken Sie die SLEEP Taste auf der Fernbedienung.

---

## BT (NUR 10027562 & 10027563)

---

BT ist eine Technologie, die Ihnen ermöglicht, innerhalb einer kurzen Distanz (bis etwa 10 m) Daten, wie auch Audio-Inhalte, von einem BT-fähigen Gerät (Smartphone, Computer, Tablet) kabellos auf ihrer Anlage zu hören.

### Pairing

- Schalten Sie mittels der SOURCE / FUNCTION Taste in den BT-Modus. Ein PAIRING-Schriftzug wird auf dem Display erscheinen und blinken.
- Aktivieren Sie die BT Funktion auf Ihrem BT-Gerät.
- Wählen Sie „OneConcept-V13“ auf Ihrem BT-Gerät für die Koppelung aus.

### Hinweise

- Der Abstand zwischen den zu koppelnden Geräten sollte 1 bis 3 Meter betragen
- Einige BT Gerät benötigen zur Kopplung ein Passwort, bitte geben Sie in diesen Fall „0000“ ein.
- Sind die Geräte erfolgreich per BT verbunden hört der PAIRING-Schriftzug im Display auf zu blinken und es erscheint CONN im Display.

## WANDMONTAGE

Nutzen Sie die mitgelieferte Bohrschablone, um das Gerät an einer Wand zu montieren. Bitte beachten Sie, dass das Gerät circa 2,5 kg wiegt und somit eine stabile Wand Voraussetzung ist. Gasbeton- oder Rigips-Wände eignen sich nicht. Konsultieren Sie einen qualifizierten Techniker oder Handwerker, wenn Sie sich nicht sicher sind.

Schrauben werden nicht mitgeliefert. Nutzen Sie Schrauben, die mindestens den abgebildeten entsprechen:

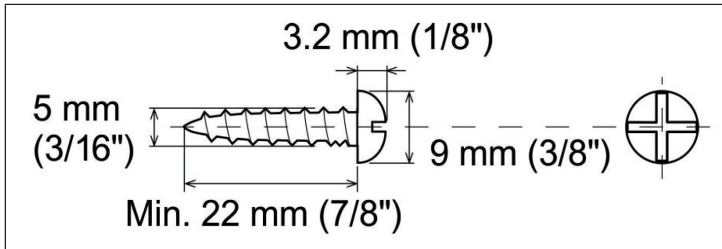

- Zeichnen Sie Bohrlöcher mittels der mitgelieferten Schablone an die Wand.
- Bohren Sie, entsprechend der Schrauben, die sie benutzen.
- Führen Sie einen passenden Dübel in das Bohrloch. Helfen Sie ein wenig mit einem Hammer nach, damit der Dübel bündig mit der Wand abschließt.
- Schrauben Sie die Schrauben hinein, so dass sie ca. 4 mm weit aus der Wand stehen. Hängen Sie die Anlage an die Schrauben:

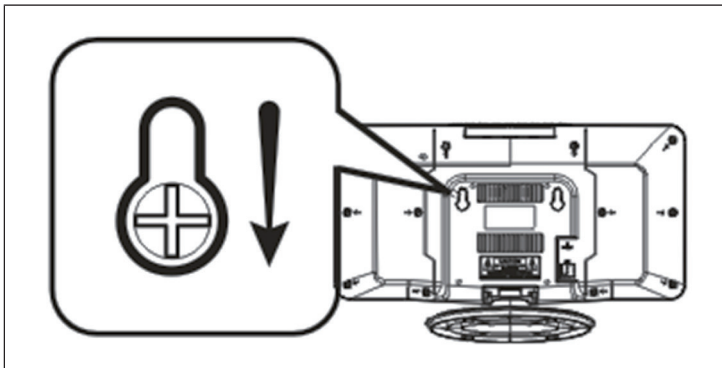

---

## HINWEISE ZUR ENTSORGUNG

---



Befindet sich die linke Abbildung (durchgestrichene Mülltonne auf Rädern) auf dem Produkt, gilt die Europäische Richtlinie 2012/19/EU. Diese Produkte dürfen nicht mit dem normalen Hausmüll entsorgt werden. Informieren Sie sich über die örtlichen Regelungen zur getrennten Sammlung elektrischer und elektronischer Gerätschaften. Richten Sie sich nach den örtlichen Regelungen und entsorgen Sie Altgeräte nicht über den Hausmüll. Durch die regelkonforme Entsorgung der Altgeräte werden Umwelt und die Gesundheit ihrer Mitmenschen vor möglichen negativen Konsequenzen geschützt. Materialrecycling hilft, den Verbrauch von Rohstoffen zu verringern.

Das Produkt enthält Batterien, die der Europäischen Richtlinie 2006/66/EG unterliegen und nicht mit dem normalen Hausmüll entsorgt werden dürfen. Bitte informieren Sie sich über die örtlichen Bestimmungen zu gesonderten Entsorgung von Batterien. Durch regelkonforme Entsorgung schützen Sie die Umwelt und die Gesundheit ihrer Mitmenschen vor negativen Konsequenzen.

---

## KONFORMITÄTSERKLÄRUNG

---

**Hersteller:**

Chal-Tec GmbH, Wallstraße 16, 10179 Berlin, Deutschland.

Die vollständige Konformitätserklärung des Herstellers finden Sie unter folgendem Link:  
<https://use.berlin/10027560>



**Dear Customer,**

Congratulations on purchasing this device. Please read the following instructions carefully and follow them to prevent possible damages. We assume no liability for damage caused by disregard of the instructions and improper use. Scan the QR code to get access to the latest user manual and more product information.



---

## CONTENT

---

Safety Instructions	18
Controls	20
Global Functions	23
Radio	23
CD Player	24
USB	25
Audio IN	26
Setting the Clock (Remote Control only)	26
Timer Operation (Remote Control only)	27
Sleep Operation (Remote Control only)	27
BT (only 10027562 & 10027563)	28
Wall Mounting	29
Hints on Disposal	30
Declaration of Conformity	30

---

## TECHNICAL DATA

---

Item number	10027560, 10027561, 10027562, 10027563
Power supply	220-240 V ~ 50 Hz

---

## SAFETY INSTRUCTIONS

---

### General safety instructions

**CAUTION**

Risk of injury. Do not listen to music at excessive volume as this may result in a loss of hearing.

- This device may be only used by children 8 years old or older and persons with limited physical, sensory and mental capabilities and / or lack of experience and knowledge, provided that they have been instructed in use of the device by a responsible person who understands the associated risks.
- Only put CDs in the CD compartment.
- Never open the device cover. Do not attempt to repair the device by yourself.
- Consult qualified personnel for repairs. The device does not contain user-serviceable device components.
- Improper handling may damage the device and therefore void the warranty.

### Power Connection

- Use only the supplied power adapter. Use of any other adapter will void the warranty and / or cause irreparable damage to the device.
- Unplug the device from the main power supply during thunderstorms.
- Be sure to turn off the power before unplugging the power cord.
- If you are using a multiple socket power strip or the plug as a splitting device, ensure that the plugs are always accessible and ready for use.
- Never throw batteries into an open fire and do not attempt to open their outer shells.
- Batteries are harmful if swallowed and should therefore be stored out of the reach of small children.

## Ventilation

- Do not block or cover the ventilation holes, vents, or openings of the unit with anything, such as carpet, cloth, or similar, as otherwise the openings may not be able to ensure functionality and / or ventilation for safe use.
- The bottom of the unit may become warm if the unit is used for an extended period of time. This is normal.

## Location

- Make sure the unit is standing on a flat and stable surface.
- Do not place the device more than 4.5 feet (1.4 meters) away from the nearest outlet. Make sure that the power cord and speaker cords do not create a tripping hazard.
- Place the device at least 3.25 feet (1 meter) away from other electrical devices in order to avoid noise interference.
- Place the device within the range of external BT devices (for example, iPod / iPhone / iPad / Android devices / computers, etc.). The range is (without obstacles) a maximum of 33 feet (10 meters).
- Make sure the device has enough room for the antenna to be properly aligned.
- Never place the unit directly on antique or polished surfaces.

## Notes on the laser



### CAUTION

Risk of injury. Never touch the optical lens in the CD compartment or look directly into it.

- This device is a Class 1 laser product
- The use of controls not listed in the operating instructions or unauthorized modification of the unit may result in the harmful release of laser radiation.

## CONTROLS

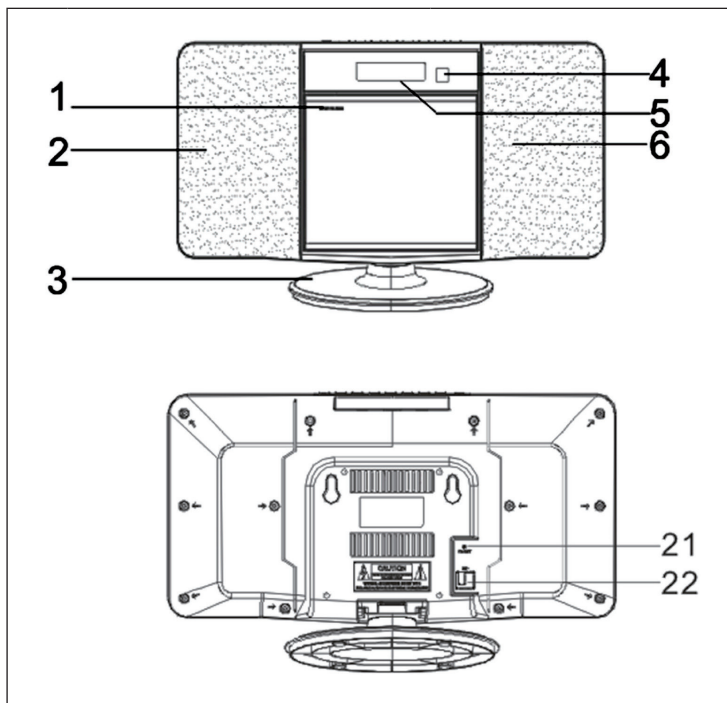

1	CD tray (open/close)	5	Display
2	Speaker	6	Speaker
3	Stand	21	Antenna
4	RC sensor	22	Mains cable

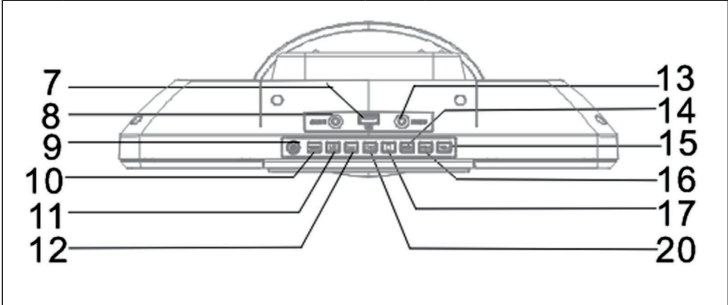

7	USB socket	13	Headphones jack
8	AUX-IN jack	14	Memory
9	Standby	15	VOL+
10	Source	16	VOL-
11	⏮	17	Stop
12	⏭	20	Play / Pause / FM Scan

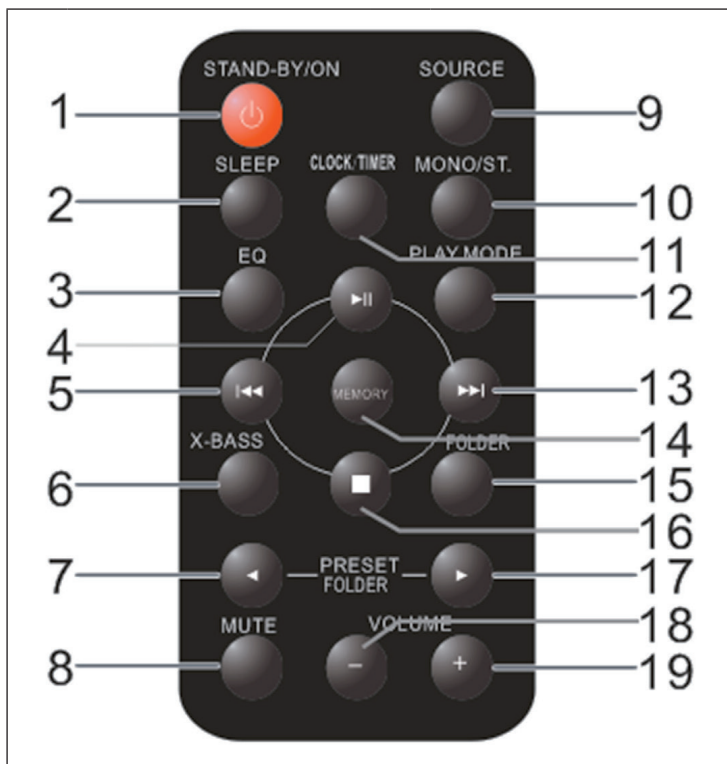

1	Power on /off	11	Clock / Time
2	Sleep (press repeatedly to adjust)	12	Play Mode (repeat & random modes)
3	EQ (press repeatedly for preset)	13	Next track / station
4	Play / Pause / FM Scan	14	Memory (station presets)
5	Previous track / station	15	Folder (toggle folder mode MP3)
6	X-Bass on/off	16	Stop
7	Back / up	17	Right / down
8	Mute (toggle mute on/off)	18	VOL-
9	Source (press repeatedly for selection)	19	VOL+
10	Mono/St. (FM)		

---

## GLOBAL FUNCTIONS

---

### MUTE

The Volume is muted temporarily when pressing the MUTE button on the remote control. Press again to restore the volume.

### X-BASS

When the power is first turned on, the unit will enter the extra bass mode which emphasizes the bass frequencies, and "X-BASS" indicator will appear. To cancel the extra bass mode, press the X-BASS button on the remote control.

### EQ

When the EQ button on the remote control, the current mode setting will be displayed. To change to a different mode, press the EQ MODE button repeatedly until the desired sound mode appears ("CLASSIC, POPS, JAZZ, ROCK").

---

## RADIO

---

**Note:** When searching for stations or listening to radio stations, no frequency is shown on the display.

### Automatic station search (FM Scan)

You can use the FM Scan function to automatically scan for new digital radio stations and remove inactive stations.

Press and hold the PLAY / PAUSE / FM SCAN button on the stereo system or on the remote control for 2 seconds to select [Scan]. The number of stations found will be displayed during the automatic station scan. When the automatic station scan is finished, the last station listened to will be tuned in. If the last listened station is not available, the first station in the alphabetical list is tuned in.

To manually tune in a specific radio station, tap the  button on the stereo or remote control repeatedly.

### Calling up saved stations

If you are in radio mode, you can call up the stored radio stations by repeatedly pressing the PRESET key on the stereo system or on the remote control. When you access the preset stations for the first time, [P01] blinks on the display.

**Note:** The clock and the radio stations must be reset if there is a power interruption or power failure. When you turn on the radio again after a power failure, [12:00] blinks on the display to remind you that the clock must be reset. After you have reset the clock, start an automatic station search again.

---

## CD PLAYER

---

- Switch the unit on and switch it to CD mode with SOURCE or FUNCTION.
- Open the CD tray by pressing the upper left corner („Open/Close“) and insert a CD with the top facing you.
- The CD will play as soon as the device has read the contents. This may take a few seconds.
- Navigate with ◀◀/▶▶/▶▶.

### Repeat and random mode

- Press PLAY MODE on the remote control to select REPEAT 1 (plays the current track in a loop), REPEAT ALL (plays the entire CD in a loop) or RANDOM (plays the tracks on the CD in random order). A logo is displayed in the top right corner of the display.
- Press PLAY MODE again to return to normal play mode.



## Programmed play (Playlist)

You can choose up to 32 selections for playback in the order you like. NOTE:  
Program can only be set in STOP mode.

- While in stop mode, press MEMORY on the remote control to enter the programming mode.
- Press ◀◀/▶▶ on the remote control to select the desired track.
- Press MEMORY to save the track number.
- Repeat for other tracks. Up to 32 tracks can be programmed. If you want to check the programmed tracks, press the MEMORY button repeatedly.
- Press the ▶|| button to start playback.

---

## USB

---

**Note:** This product is not compatible with MTP and AAC file systems from USB mass storage device or MP3 player.

### Folder mode off

- Switch to USB mode and use the FOLDER button on the remote control to switch to FOLDER mode.
- Select USB mode using SOURCE on the unit or FUNCTION on the remote control.
- Connect a USB mass storage device (USB stick, MP3 player) that contains MP3 files.
- Navigate with ◀◀/▶▶/▶||.

### Folder mode on

- Switch to USB mode and use the FOLDER button on the remote control to switch to FOLDER mode.
- Select USB mode using SOURCE on the unit or FUNCTION on the remote control.
- Connect a USB mass storage device (USB stick, MP3 player) that contains MP3 files.
- Use the left/right arrow keys on the remote control to select the desired folder.
- Navigate with ◀◀/▶▶/▶||.

---

## AUDIO IN

---

- Use a connection lead to connect the portable audio player etc. to the AUDIO IN socket. When using video equipment, connect the audio output to this unit and the video output to a television.
- Press the ON/STAND-BY button to turn the power on.
- Press the SOURCE button on the remote control or SOURCE button repeatedly on main unit to select AUDIO IN function.
- Play the connected equipment. If volume level of the connected device is too high, sound distortion may occur. Should this happen, lower the volume of the connected device. If volume level is too low, increase the volume of the connected device.

**Note:** To prevent noise interference, place the unit away from the television.

---

## SETTING THE CLOCK (REMOTE CONTROL ONLY)

---

- Press the ON/STAND-BY button to turn the power off.
- Press the CLOCK/TIMER button 2 seconds, to adjust the day.
- Press ◀◀/▶▶ to choose 12h / 24h display format and confirm with CLOCK/TIMER.

24-hour display: (0:00 - 23:59)

12-hour display (AM 00:00 - PM 11:59)

- To set the hour, use ◀◀/▶▶, then press CLOCK/TIMER.
- Repeat, to set the minutes.

---

## TIMER OPERATION (REMOTE CONTROL ONLY)

---

In this example, the clock is set for the 24-hour (0:00) display.

- Press the CLOCK/TIMER Button once to turn the TIME function on. The TIME indicator will appear in the DISPLAY.
- Press the CLOCK/TIMER button 2 seconds, Operation again CLOCK/TIMER button until "ON" Appears.
- Press **◀◀/▶▶** to select Timer set and press the CLOCK/TIMER button.
- Press **◀◀/▶▶** to select "OFF", and press the CLOCK/TIMER button.
- Set the time to finish as in steps 3 and 4 above.
- To select the timer playback source (TU, CD, USB), press the or button. Press the CLOCK/ TIMER button.
- Adjust the volume using the VOLUME (+ or -) on the main unit or VOL +/- on the remote control, and then press the CLOCK/TIMER button. Do not turn the volume up too high.
- The indicator lights up and the unit is ready for timer playback.

---

## SLEEP OPERATION (REMOTE CONTROL ONLY)

---

This function allows you to program the system to switch off itself after a set period of time. You can set your sleep time in power on mode:

- To activate the sleep function, press the SLEEP button on the remote, the display will show "Sleep Timer-OFF, 90, 80, 70, 60, 50, 40, 30, 20, 10" and flash.
- When the display shows your desired sleep time, release the button, the sleep timer is now activated. The display will show "SL10" is to indicate "10 minutes" sleep time and so on. When the sleep time counts to zero, the unit will go off.
- To cancel sleep, press the SLEEP button once again, the sleep function will turn off.

---

## BT (ONLY 10027562 & 10027563)

---

BT wireless technology is a short-range radio technology that enables wireless communication between various types of digital devices, such as mobile phone or computer. It operates within a range of about 10 meters.

### Pairing with BT devices:

- Press the ON/STAND-BY button to turn the power on.
- Press the SOURCE button (remote control) to select BT function. (PAIRING indicator flashes).
- Perform pairing procedure on the source device to detect this unit. "oneConcept-V13" will appear in the detected devices list (if available) in the source device. (Refer the source device operating manual for details).

### Notes

- Place the devices to be paired within 1 meter (3 feet) of each other when pairing.
- Select "oneConcept-V13" from the source list. If Passcode\* is required, enter "0000". Passcode may be called PIN Code, Passkey, PIN number or Password.
- Pairing indicator (blue) will stop blinking once the unit is successfully paired with the source device. (Pairing information is now memorized in the unit.) Some audio source devices may connect with the unit automatically after pairing is completed, otherwise follow the instructions in the source device operating manual to start connection

## WALL MOUNTING

Use the supplied pattern, to mount the device to a wall. Please note, the device weights about 2.5 kgs. Make sure the wall is stable enough to hold the weight. Ask a qualified person for aide, when in doubt.

Screws are not supplied. Use screws that have about the depicted dimensions:

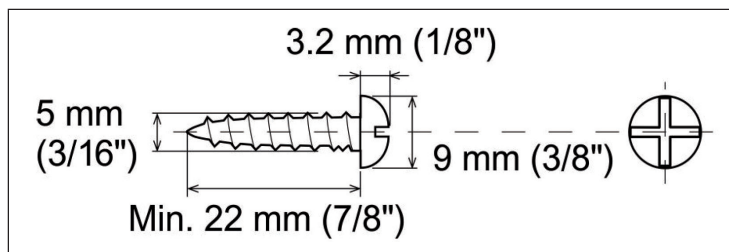

- Fix the pattern paper to the wall in horizontal position.
- Drill according to the screw point marks on the pattern paper.
- Fix a wall mount plug into the hole using a hammer, until it is flush with the wall surface
- Fasten the screws to the wall, so that there is a 4 mm gap between the screw heads and the wall surface.
- Hang the unit onto the screws:

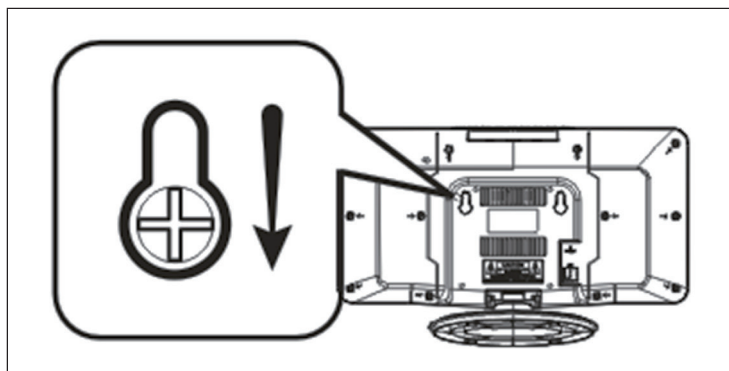

---

## HINTS ON DISPOSAL

---



According to the European waste regulation 2012/19/EU this symbol on the product or on its packaging indicates that this product may not be treated as household waste. Instead it should be taken to the appropriate collection point for the recycling of electrical and electronic equipment. By ensuring this product is disposed of correctly, you will help prevent potential negative consequences for the environment and human health, which could otherwise be caused by inappropriate waste handling of this product. For more detailed information about recycling of this product, please contact your local council or your household waste disposal service.

Your product contains batteries covered by the European Directive. 2006/66/EC, which cannot be disposed of with normal household waste. Please check local rules on separate collection of batteries. The correct disposal of batteries helps prevent potentially negative consequences on the environment and human health.

---

## DECLARATION OF CONFORMITY

---

**Producer:**

Chal-Tec GmbH, Wallstraße 16, 10179 Berlin, Germany.

The complete declaration of conformity of the manufacturer can be found at the following link:  
<https://use.berlin/10027560>

**Cher client,**

Toutes nos félicitations pour l'acquisition de ce nouvel appareil. Veuillez lire attentivement les instructions suivantes de branchement et d'utilisation afin d'éviter d'éventuels dommages. Le fabricant ne saurait être tenu pour responsable des dommages dus au non-respect des consignes de sécurité et à la mauvaise utilisation de l'appareil. Scannez le QR-Code pour accéder à la dernière version du mode d'emploi et à d'autres informations concernant le produit:



---

## SOMMAIRE

---

Consignes de sécurité	32
Éléments de commande	34
Fonctions générales	37
Radio	37
Lecteur CD	38
USB	39
Audio IN	40
Réglage de l'heure (seulement depuis la télécommande)	40
Réglage du minuteur (seulement depuis la télécommande)	41
Mise en veille programmée (seulement depuis la télécommande)	41
BT (uniquement 10027562 & 10027563)	42
Montage mural	43
Conseils pour le recyclage	44
Déclaration de conformité	44

---

## FICHE TECHNIQUE

---

Numéro d'article	10027560, 10027561, 10027562, 10027563
Alimentation	220-240 V ~ 50 Hz

---

## CONSIGNES DE SÉCURITÉ

---

### Consignes générales de sécurité



#### ATTENTION

Risque de blessures ! n'écoutez pas de musique à trop fort volume, car cela peut endommager votre audition.

- Cet appareil peut être utilisé par des enfants de 8 ans ou plus et des personnes ayant des capacités physiques, sensorielles et mentales limitées et / ou dénuées d'expérience et de connaissances, à condition d'avoir été instruits au fonctionnement de l'appareil par une personne responsable et d'en comprendre les risques associés.
- Ne mettez que des CD dans le lecteur CD.
- N'ouvrez jamais le capot de l'appareil et n'essayez pas de le réparer vous-même.
- Consultez un personnel qualifié pour les réparations. L'appareil ne contient aucun élément réparable par l'utilisateur.
- Une mauvaise manipulation peut endommager l'appareil et annuler la garantie.

### Branchement

- Utilisez uniquement l'adaptateur secteur fourni. L'utilisation de tout autre adaptateur peut annuler la garantie et / ou causer des dommages irréparables à l'appareil.
- Pendant les orages, débranchez l'appareil de la prise de courant.
- Veillez à éteindre l'appareil avant de débrancher le cordon d'alimentation.
- Si vous avez une prise multiple ou utilisez la fiche pour débrancher l'appareil, veillez à ce qu'elles soient toujours facilement accessibles et prêtes à fonctionner.
- Ne jetez jamais les piles au feu et n'essayez pas de les ouvrir.
- Une pile avalée est dangereuse la santé. Les piles doivent donc être rangées hors de la portée des jeunes enfants.



## Ventilation

- Ne pas obstruer ni couvrir les ouvertures de ventilation, les trous ou les ouvertures de l'appareil avec des objets tels que des tapis, tissus et similaires, car la fonctionnalité et/ou la ventilation en toute sécurité ne pourraient pas être garanties.
- Le bas de l'appareil peut chauffer s'il est utilisé pendant une période prolongée. Cela est normal.

## Emplacement

- Assurez-vous que l'appareil repose sur une surface plane et stable.
- Ne placez pas l'appareil à plus de 1,4 mètre de la prise la plus proche. Assurez-vous que le cordon d'alimentation et les câbles d'enceintes ne présentent aucun risque de chute.
- Placez l'appareil à au moins un mètre de tout autre équipement électrique pour éviter les parasites.
- Configurez l'appareil pour qu'il se trouve à portée des appareils BT externes (tels qu'un iPod / iPhone / iPad / appareils Android / ordinateurs, etc.). La portée (sans obstacles) est de 10 mètres (33 pieds) au maximum.
- Assurez-vous que le périphérique dispose de suffisamment d'espace vers le haut pour pouvoir diriger correctement l'antenne.
- Ne placez jamais l'appareil directement sur des surfaces anciennes ou cirées.

## Remarques concernant le laser



### ATTENTION

Risque de blessure ! Ne jamais toucher ou regarder dans l'objectif optique du compartiment CD.

- Cet appareil est un produit laser de classe 1
- L'utilisation de commandes autres que celles mentionnées dans le mode d'emploi ou toute modification non autorisée de l'appareil peut entraîner la libération dangereuse de rayons laser.

## ELÉMENTS DE COMMANDE

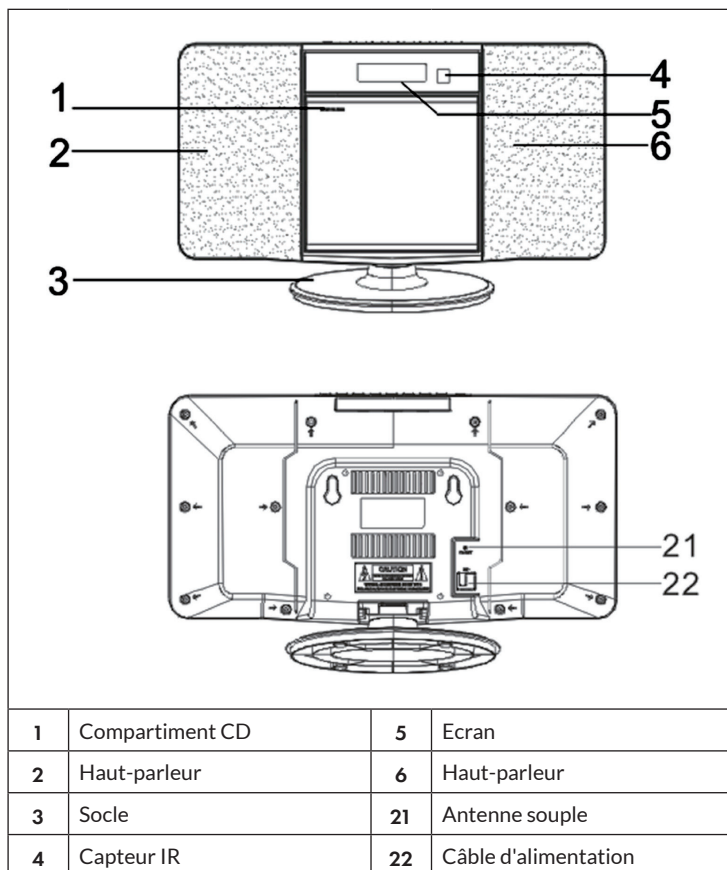

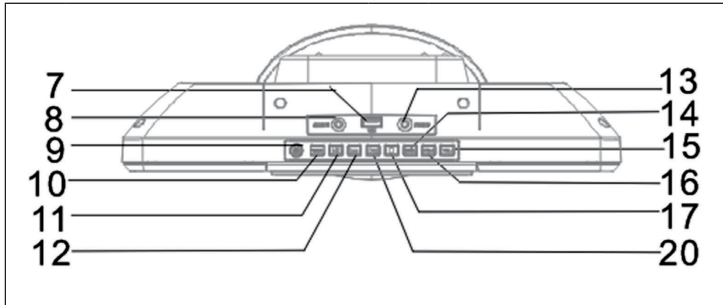

7	Entrée USB	13	Entrée casque
8	Entrée AUX	14	Mémoire
9	Standby	15	Ecran
10	Source	16	Haut-parleur
11	⏮	17	Stop
12	⏭	20	Play / Pause / FM Scan

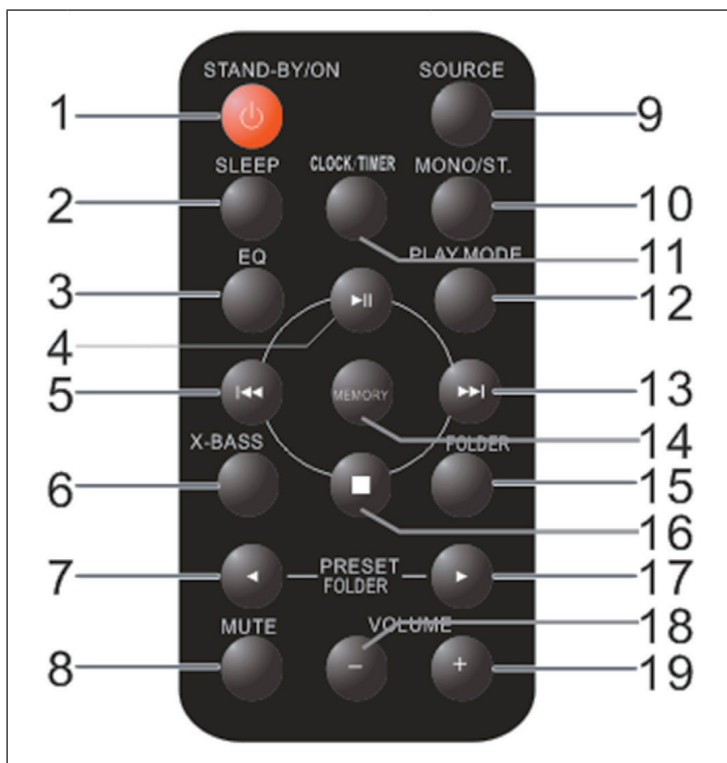

1	Power on / off	11	Horloge
2	Sleep	12	Mode de lecture
3	EQ	13	▶▶
4	Play / Pause / FM Scan	14	Sauvegarder et rappeler une station de radio
5	◀◀	15	Fichier MP3
6	X-Bass on / off	16	Stop
7	Retour / haut	17	Naviguer vers la droite / le bas
8	Mode silencieux	18	VOL-
9	Choix de fonction	19	VOL+
10	Choisir entre mono et stéréo		

---

## FONCTIONS GÉNÉRALES

---

### MUTE

Utiliser la touche MUTE de la télécommande pour couper le son de la chaîne stéréo. Une nouvelle pression de la touche rétablit le son.

### X-BASS

Pour augmenter la présence sonore des basses fréquences, utiliser la touche X-BASS de la télécommande, appuyer à nouveau sur cette touche pour arrêter cette fonction.

### EQ

La micro chaîne stéréo possède quelques égalisations réglées en usine. Appuyer plusieurs fois sur la touche EQ de la télécommande pour choisir entre les égalisations CLASSIC, POP, JAZZ et ROCK ou encore EQ OFF pour stopper cette fonction.

---

## RADIO

---

**Note :** Lors de la recherche de stations ou de l'écoute de stations de radio, aucune fréquence n'est affichée à l'écran.

### Recherche automatique de stations (FM Scan)

Vous pouvez utiliser la fonction de balayage FM pour rechercher automatiquement de nouvelles stations de radio numériques et supprimer les stations inactives.

Appuyez sur la touche PLAY / PAUSE / FM Scan de la chaîne stéréo ou de la télécommande et maintenez-la enfoncée pendant 2 secondes pour sélectionner [Scan]. Le nombre de stations trouvées est affiché lors de la recherche automatique de stations. Lorsque le balayage automatique des stations est terminé, la dernière station que vous avez écoutée est syntonisée. Si la dernière station écoutée n'est plus disponible, la première station de la liste alphabétique est syntonisée.

Pour syntoniser manuellement une station de radio spécifique, appuyez plusieurs fois sur le bouton ◀◀/▶▶ de la chaîne stéréo ou de la télécommande.

## Rappel des stations stockées

En mode radio, vous pouvez accéder aux stations de radio préréglées en appuyant plusieurs fois sur la touche PRESET de la chaîne stéréo ou de la télécommande. Lorsque vous accédez aux stations préréglées pour la première fois, [P01] clignote sur l'écran.

**Note :** L'horloge et les stations de radio doivent être réinitialisées en cas de coupure de courant ou de panne de courant. Lorsque vous allumez à nouveau la radio après une coupure de courant, [12:00] clignote sur l'écran pour vous rappeler que l'horloge doit être réinitialisée. Après avoir réinitialisé l'horloge, recommencez une recherche automatique de station.

---

## LECTEUR CD

---

- Allumer l'appareil et choisir le mode CD avec la touche SOURCE ou FUNCTION.
- Ouvrir le compartiment CD en appuyant sur le coin supérieur gauche („Open/Close“) et déposer un CD avec la face imprimée vers le haut.
- Le CD est joué dès que la chaîne l'a lu, ce qui peut durer quelques secondes.
- Naviguer avec les flèches .

### Mode Répétition et Lecture aléatoire

- Appuyer sur la touche PLAY MODE de la télécommande pour choisir entre les modes de lecture : REPEAT 1 (joue le titre actuel en boucle), REPEAT ALL (joue tout le Cd en boucle) ou RANDOM pour lire les titres du CD dans un ordre aléatoire. Un logo correspondant au différent mode de lecture s'affiche sur le coin en haut à droite de l'écran.
- Appuyer à nouveau sur la touche PLAY MODE pour retourner au mode de lecture ordinaire.

## Lecture programmée (liste de lecture)

Il est possible de sélectionner jusqu'à 32 titres, diffusables dans l'ordre souhaité. Attention : la programmation d'une liste de lecture ne peut s'effectuer qu'en mode STOP.

- En mode STOP, appuyer sur la touche MEMORY de la télécommande pour commencer la programmation.
- Appuyer sur ◀◀/▶▶ pour sélectionner les titres souhaités.
- Appuyer sur la touche MEMORY pour sauvegarder le numéro du titre.
- Répéter les étapes 2-3 pour les titres suivants. Il est possible de programmer jusqu'à 32 titres. Pour vérifier la programmation, appuyer de nouveau sur MEMORY.
- Appuyer sur ▶▶ pour démarrer la lecture

---

## USB

---

**Avertissement:** L'appareil n'est pas compatible avec des fichiers de type MTP ou AAC. En revanche les fichiers MP3 peuvent être lus et joués.

### Mode Dossier OFF

- Sélectionner le mode USB et choisir le mode FOLDER sur la télécommande.
- Choisir le mode USB avec SOURCE sur l'appareil ou FUNCTION sur la télécommande.
- Connecter un périphérique de stockage USB (clé USB ou lecteur MP3 ou autre...) contenant des fichiers MP3.
- Naviguer avec les flèches ◀◀/▶▶/▶▶.

### Mode Dossier ON

- Sélectionner le mode USB et choisir le mode FOLDER sur la télécommande.
- Choisir le mode USB avec SOURCE sur l'appareil ou FUNCTION sur la télécommande.
- Connecter un périphérique de stockage USB (clé USB ou lecteur MP3 ou autre...) contenant des fichiers MP3.
- Utiliser les flèches ( et de la télécommande), pour choisir un dossier de fichiers.
- Naviguer avec les flèches ◀◀/▶▶/▶▶.

---

## AUDIO IN

---

La prise AUX permet de brancher un périphérique (ex. : lecteur MP3, lecteur de cassette, etc.) à cet appareil.

- Appuyer sur la touche ON/STANDBY pour allumer l'appareil.
- Appuyer plusieurs fois sur la touche SOURCE pour sélectionner le mode AUDIO-IN.
- Démarrer à présent la lecture au niveau du périphérique. Il faut commander la lecture depuis l'appareil périphérique. Pour éviter tout endommagement, ne pas régler le volume du périphérique au maximum.

---

## RÉGLAGE DE L'HEURE (SEULEMENT DEPUIS LA TÉLÉCOMMANDE)

---

- Appuyer sur la touche ON/STAND-BY de l'appareil pour l'éteindre.
- Appuyer sur la touche CLOCK/TIMER pendant 2 secondes pour sélectionner un jour.
- Appuyer sur les touches ◀◀/▶▶ pour sélectionner le format d'affichage de l'heure 12 h ou 24 h puis appuyer sur la touche CLOCK/TIMER.

Affichage 24 heures (0:00 - 23:59)

Affichage 24 heures (AM 12:00 - PM 11:59)

- Pour régler les heures, appuyer sur ◀◀/▶▶ puis sur la touche CLOCK/TIMER.
- Pour régler les minutes, appuyer sur ◀◀/▶▶ puis sur la touche CLOCK/TIMER.



---

## RÉGLAGE DU MINUTEUR (SEULEMENT DEPUIS LA TÉLÉCOMMANDE)

---

- Appuyer une fois sur la touche CLOCK/TIMER pour activer la fonction TIMER. Le symbole du TIMER (symbole d'une horloge) s'affiche à l'écran.
- Appuyer sur la touche CLOCK/TIMER pendant 2 secondes, ON s'affiche à l'écran.
- Appuyer sur ◀◀/▶▶ pour régler l'heure du démarrage. Puis appuyer sur la touche CLOCK/TIMER.
- Appuyer sur ◀◀/▶▶ pour régler l'heure d'extinction. Puis appuyer sur la touche CLOCK/TIMER.
- Sélectionner à présent la source de lecture pour la diffusion avec le TIMER (TU, CD, USB). Appuyer sur ◀◀/▶▶ pour effectuer les réglages. Puis appuyer sur la touche CLOCK/TIMER.
- Régler le volume en utilisant les touches de VOLUME (+ ou -) de l'appareil principal ou VOL +/- de la télécommande. Puis appuyer sur la touche CLOCK/TIMER.
- Le témoin du minuteur s'allume sur l'affichage et l'appareil est prêt à fonctionner avec le minuteur.

---

## MISE EN VEILLE PROGRAMMÉE (SEULEMENT DEPUIS LA TÉLÉCOMMANDE)

---

Cette fonction permet d'éteindre automatiquement l'appareil après une durée prédéfinie. Il est possible de régler le minuteur d'endormissement lorsque l'appareil est allumé.

- Pour activer la fonction, rester appuyer sur la touche SLEEP de la télécommande ; l'écran affiche « Sleep Timer-OFF, 90, 80, 70, 60, 50, 40, 30, 20, 10 » et clignote.
- Lorsque l'affichage indique le temps souhaité, relâcher la touche. Le minuteur Sleep est maintenant activé. L'affichage indique « SL10 » lorsque le temps restant avant l'extinction est de « 10 minutes » et ainsi de suite. Lorsque SLEEP TIME atteint « 0 », l'appareil s'éteint.
- Pour arrêter le minuteur d'endormissement, appuyer sur la touche SLEEP de la télécommande.

---

## BT (UNIQUEMENT 10027562 & 10027563)

---

BT est une technologie qui permet de connecter sans fil, dans une portée de faible distance (jusqu'à environ 10 mètres) un appareil BT (smartphone, ordinateur, tablette etc.) à une chaîne stéréo, et d'écouter des fichiers et des contenus audio.

### Couplage

- Basculer en mode BT avec la touche SOURCE/FUNCTION. Un symbole de couplage s'affiche à l'écran et clignote.
- Activer la fonction BT sur l'appareil BT.
- Sélectionner « oneConcept-V13 » sur l'appareil BT pour effectuer le couplage.

### Remarques

- La distance entre les appareils couplés doit être comprise entre 1 et 3 mètres.
- Plusieurs appareils BT nécessitent un mot de passe pour le couplage, dans ce cas entrer « 0000 »
- Lorsque les appareils sont connectés par BT, le symbole de couplage s'arrête de clignoter et CONN s'affiche à l'écran.

## MONTAGE MURAL

Utiliser le patron avec les trous pour monter l'appareil sur le mur. Noter que l'appareil pèse environ 2,5 kg et nécessite donc un mur solide pour la fixation. Le béton léger ou le placo ne sont pas adaptés. Consulter un maçon ou un technicien en cas de doute.

Les vis ne sont pas incluses dans la livraison, utiliser des vis correspondant à celles représentées sur l'image:

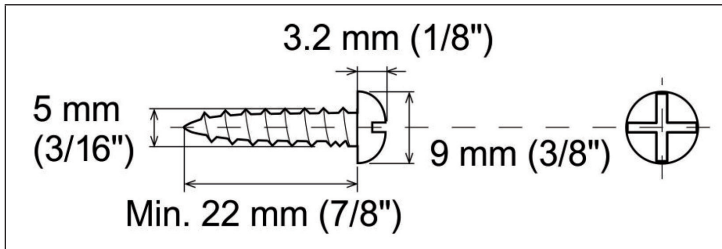

- Marquer au crayon les trous de perçage au mur en se servant du patron fourni.
- Percer le mur en fonction des vis utilisées.
- Introduire les chevilles adaptées dans les trous. S'aider d'un marteau pour que la cheville ne dépasse pas du mur.
- Y visser les vis, de sorte à ce qu'elles dépassent de 4 mm du mur. Accrocher la chaîne à ces vis.

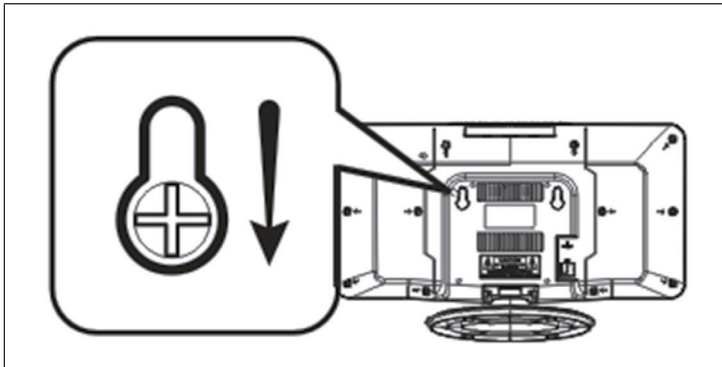

---

## CONSEILS POUR LE RECYCLAGE

---



Le pictogramme ci-contre apposé sur le produit signifie que la directive européenne 2012/19/UE s'applique (poubelle à roues barrée d'une croix). Ces produits ne peuvent être jetés dans les poubelles domestiques courantes. Renseignez-vous concernant les règles appliquées pour la collecte d'appareils électriques et électroniques. Conformez-vous aux réglementations locales et ne jetez pas vos anciens produits avec les ordures ménagères. Le respect des règles de recyclage des vieux produits aide à la protection de l'environnement et de la santé de votre entourage contre les conséquences négatives possibles. Le recyclage des matériaux aide à réduire l'utilisation des matières premières.

Ce produit contient des piles qui sont soumises à la directive euro-péenne 2006/66/CE selon laquelle elles ne doivent pas être éliminées avec les ordures ménagères. Renseignez-vous sur les dispositions en vigueur concernant la mise en rebut séparée des piles. La mise en rebut correcte du produit usagé permet de préserver l'environnement et la santé.

---

## DÉCLARATION DE CONFORMITÉ

---

**Fabricant :**

Chal-Tec GmbH, Wallstraße 16, 10179 Berlin, Allemagne.

La déclaration complète de conformité du fabricant est accessible par le lien suivant :

<https://use.berlin/10027560>

**Gentile cliente,**

La ringraziamo per aver acquistato il dispositivo. La preghiamo di leggere attentamente le seguenti istruzioni per l'uso e di seguirle per evitare possibili danni tecnici. Non ci assumiamo alcuna responsabilità per danni scaturiti da una mancata osservazione delle avvertenze di sicurezza e da un uso improprio del dispositivo. Scansionare il codice QR seguente, per accedere al manuale d'uso più attuale e per ricevere informazioni sul prodotto.



---

## INDICE

---

Avvertenze di sicurezza	46
Componenti	48
Funzioni generali	51
Radio	51
Lettore CD	52
USB	53
Audio IN	54
Impostazione dei Minuti (solo dal telecomando)	55
Spegnimento programmato (solo dal telecomando)	55
BT (solo 10027562 & 10027563)	56
Montaggio a parete	57
Smaltimento	58
Dichiarazione di conformità	58

---

## DATI TECNICI

---

Articolo numero	10027560, 10027561, 10027562, 10027563
Alimentazione	220-240 V ~ 50 Hz

---

## AVVERTENZE DI SICUREZZA

---

### Avvertenze di sicurezza generiche



#### ATTENZIONE

Pericolo di lesione! Non ascoltare la musica a volume eccessivamente alto, in quanto può provocare danni all'udito.

- Questo dispositivo può essere utilizzato da bambini a partire da 8 anni e da persone con limitate capacità fisiche e psichiche o con conoscenza ed esperienza limitate, solo se sono stati istruiti sulle modalità d'uso e comprendono i rischi e i pericoli connessi.
- Inserire solo CD nel vano per CD.
- Non aprire mai le coperture del dispositivo e non cercare di eseguire riparazioni in modo autonomo.
- Per eventuali riparazioni, rivolgersi a personale qualificato. Il dispositivo non contiene componenti che necessitano di manutenzione da parte dell'utente.
- Una gestione impropria può causare danni al dispositivo e la perdita di validità della garanzia.

### Collegamento alla rete elettrica

- Utilizzare esclusivamente il trasformatore incluso in consegna. L'utilizzo di un altro trasformatore può causare la perdita di validità della garanzia e/o provocare danni irreparabili al dispositivo.
- Staccare la spina dalla presa elettrica durante temporali.
- Assicurarsi che il dispositivo sia spento prima di staccare la spina.
- Se si utilizza una presa elettrica multipla o se si utilizza la spina come separatore, è necessario assicurarsi che queste siano sempre facilmente accessibili e pronte all'uso.
- Non gettare mai batterie nel fuoco e non cercare assolutamente di aprire il rivestimento esterno.
- Le batterie possono nuocere alla salute se vengono ingerite e devono quindi essere conservate fuori dalla portata dei bambini.

## Ventilazione

- Non bloccare in nessun caso le fessure di ventilazione, i fori o le aperture del dispositivo con oggetti, come tappeti, teli e similari, altrimenti non possono essere garantite funzionalità e/o ventilazione per un utilizzo sicuro.
- Il lato inferiore del dispositivo può diventare caldo dopo utilizzi prolungati. Questo è del tutto normale.

## Luogo di posizionamento

- Assicurarsi che il dispositivo si trovi su una superficie piana e stabile.
- Posizionare il dispositivo a un massimo di 1,4 metri dalla presa elettrica più vicina. Assicurarsi che non si corra il rischio di inciampare nel cavo di alimentazione e negli altoparlanti.
- Posizionare il dispositivo ad almeno un metro da altri elettrodomestici, per evitare rumori di disturbo.
- Posizionare il dispositivo in modo che si trovi entro portata per dispositivi BT esterni (ad es. iPod/iPhone/iPad/dispositivi Android/computer/ecc.). La portata (senza ostacoli) è di massimo 10 metri (33 piedi).
- Assicurarsi che il dispositivo abbia sufficiente spazio a disposizione verso l'alto per poter estrarre correttamente l'antenna.
- Non posizionare il dispositivo direttamente su superfici antiche o lucidate.

## Avvertenze sul laser



### ATTENZIONE

Pericolo di lesione! Non toccare mai la lente ottica nel vano dei CD e non guardare direttamente al suo interno.

- Questo dispositivo è un prodotto laser di classe 1.
- Un utilizzo diverso da quelli descritti nel manuale d'uso o una modifica al dispositivo non autorizzata possono causare l'emissione di raggi laser dannosi.

**COMPONENTI**

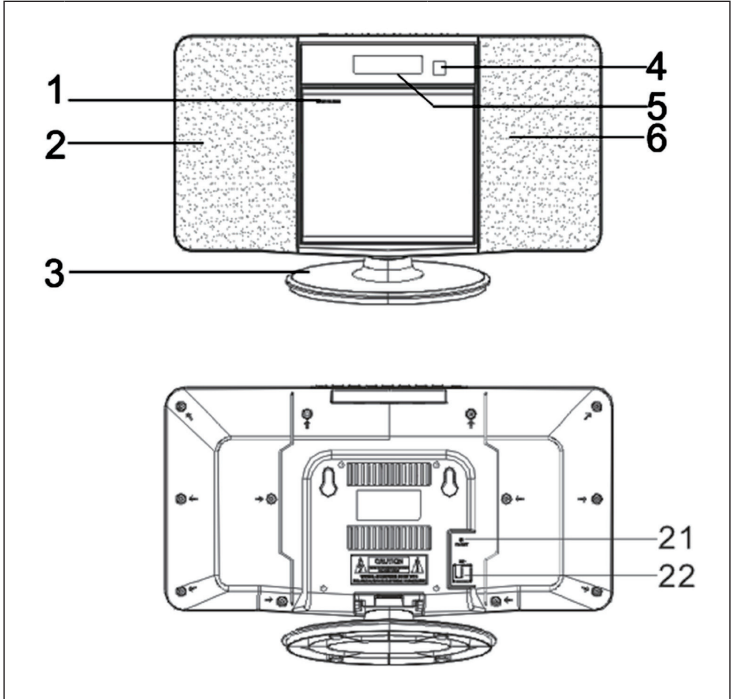

1	CD cassetto (open/close)	5	Display
2	Altoparlante	6	Altoparlante
3	Supporto	21	Antenna
4	RC sensore	22	Cavo di alimentazione



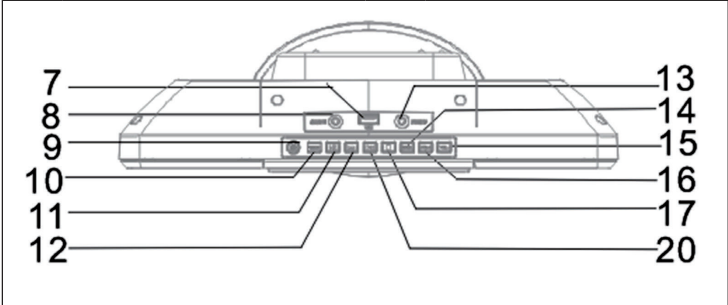

7	Presa USB	13	Presa per cuffie
8	AUX-IN	14	Memoria
9	Standby	15	VOL +
10	Source	16	VOL -
11	⏮	17	Stop
12	⏭	20	Play / Pause / FM Scan

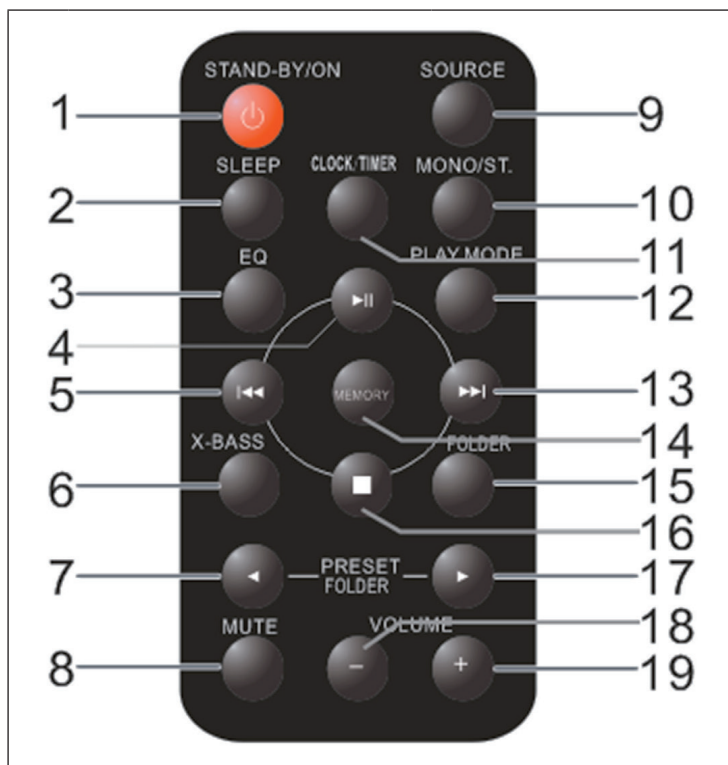

1	Power on/off	11	Clock/Time
2	Sleep	12	Play Mode
3	EQ	13	▶▶
4	Play / Pause / FM Scan	14	Memory
5	◀◀	15	Folder
6	X-Bass on/off	16	Stop
7	Indietro / Su	17	A destra / Giù
8	Mute	18	VOL-
9	Source	19	VOL+
10	Mono/St.		

---

## FUNZIONI GENERALI

---

### MUTE

Il volume viene silenziato temporaneamente quando si preme il pulsante MUTE sul telecomando. Premere nuovamente per ripristinare il volume.

### X-BASS

Quando si accende la prima volta, il dispositivo viene sintonizzato sulla modalità toni bassi in basso, che sottolinea le frequenze basse, e viene visualizzato l'indicatore "X - BASS". Per annullare la modalità extra bassi, premere il pulsante X - BASS sul telecomando.

### EQ

Con il bottone EQ sul telecomando viene visualizzata la corrente impostazione di controllo. Per passare a una modalità differente, premere ripetutamente il pulsante EQ MODE fino a visualizzare la modalità audio desiderata ("CLASSIC, POP, JAZZ, ROCK").

---

## RADIO

---

**Nota:** Durante la ricerca di stazioni o l'ascolto di stazioni radio, sul display non viene visualizzata alcuna frequenza.

### Ricerca automatica delle stazioni (FM Scan)

Con la funzione FM Scan è possibile effettuare la scansione automatica delle nuove stazioni radio digitali e rimuovere le stazioni inattive.

Tenere premuto il tasto PLAY / PAUSE / FM Scan sullo stereo o sul telecomando per 2 secondi per selezionare [Scan]. Il numero di stazioni trovate viene visualizzato durante la ricerca automatica delle stazioni. Al termine della scansione automatica della stazione, l'ultima stazione ascoltata viene sintonizzata. Se l'ultima stazione ascoltata non è più disponibile, viene sintonizzata la prima stazione dell'elenco alfabetico.

Per sintonizzare manualmente una stazione radio specifica, toccare ripetutamente il tasto ◀◀/▶▶ dell'impianto stereo o del telecomando.

## Richiamo delle stazioni memorizzate

In modalità radio, è possibile accedere alle stazioni radio preimpostate premendo ripetutamente il tasto PRESET dell'impianto stereo o del telecomando. Quando si accede alle stazioni preimpostate per la prima volta, sul display lampeggia [P01].

**Nota:** L'orologio e le stazioni radio devono essere resettati in caso di interruzione dell'alimentazione o di mancanza di corrente. Quando si riaccende la radio dopo un'interruzione di corrente, sul display lampeggia [12:00] per ricordare che l'orologio deve essere azzerato. Dopo aver resettato l'orologio, avviare nuovamente una ricerca automatica delle stazioni.

---

## LETTORE CD

---

- Accendere l'apparecchio premendo il tasto STAND- BY.
- Premere il tasto SOURCE per scegliere la modalità CD.
- Aprire la porta del CD pigiando il tasto "OPEN/CLOSE" posizionato sulla porta CD, caricare un CD con il lato etichetta rivolto verso l'alto e chiudere lo sportello del CD.
- La riproduzione partirà dalla traccia 1, e può avere una durata di alcuni secondi.
- Navigare con le frecce ◀◀/▶▶/▶▶.

### Modalità di riproduzione

- Premere il pulsante PLAY MODE del telecomando per selezionare le modalità di ripetizione e riproduzione casuale nella sequenza : REPEAT 1 (ripetizione della traccia corrente) – RE- PEAT ALL (tutte le tracce contenute verranno ripetute) – RDM (le tracce contenute verranno riprodotte in ordine casuale).
- Premere nuovamente per disattivare e ritornare alla modalità di riproduzione normale.

## Riproduzione programmata (Playlist)

È possibile scegliere sino a 32 tracce, sulla base dell'ordine desiderato.  
 Attenzione : la programmazione di una playlist non viene eseguita in modalità STOP.

- Premere **◀◀/▶▶** per selezionare il titolo desiderato..
- Premere MEMORY per salvare il numero della traccia. È possibile programmare sino a 32 tracce. Se si desidera controllare le tracce programmate, premere ripetutamente il tasto MEMORY.
- Premere il pulsante **▶▶** per avviare la riproduzione.

---

## USB

---

**Note :** Questo prodotto non è compatibile con i file system MTP e AAC come appa- recchio USB o MP3.

### Modalità dossier OFF

- Premere ripetutamente il pulsante SOURCE sul telecomando o SOURCE sul dispositivo prin- cipale per selezionare la funzione USB. Collegare la memoria USB che ha i file in formato MP3 sul dispositivo. Quando la memoria USB è connessa all'unità principale, saranno visua- lizzate le informazioni sul dispositivo.
- Utilizzare i pulsanti freccia (e il tasto RC) per selezionare la cartella desiderata
- Navigare con le frecce **◀◀/▶▶/▶▶**.

### Modalità dossier ON

- Selezionare la modalità USB e scegliere la modalità FOLDER sul telecomando.
- Scegliere la modalità USB con SOURCE sul dispositivo o FUNZIONE sul telecomando.
- Collegare la periferica audio USB all'MP3 e la periferica video alla televisione.
- Premere il pulsante ON/STAND – BY per accendere l'apparecchio.
- Premere ripetutamente il pulsante SOURCE sul telecomando o SOURCE sull'unità principale per selezionare la funzione.
- Navigare con le frecce **◀◀/▶▶/▶▶**.

---

## AUDIO IN

---

La presa AUX consente di collegare una periferica (es. : lettore MP3, audio cassette, etc..) a questo apparecchio.

- Premere il tasto ON/STAND- BY per accendere il dispositivo.
- Premere diverse volte il tasto SOURCE per selezionare la modalità AUDIO - IN.
- Avvia la riproduzione del dispositivo. La riproduzione deve essere controllata dal dispositivo periferico. Per evitare danni, non regolare il volume della periferica al massimo.

### Impostazioni delle Ore (solo dal telecomando)

- Premere il pulsante ON/STAND - BY sull'apparecchio per spegnerlo.
- Premere il pulsante CLOCK- TIMER per secondi per selezionare un giorno.
- Con i tasti ◀◀/▶▶ selezionare la visualizzazione a 12 o 24 ore, quindi premere il tasto CLOCK/TIMER.

Display 24 ore (0:00 - 23 : 59)

Display 24 ore (AM 12:00 - PM 11 : 59)

- Per impostare le ore, premere ◀◀/▶▶ poi il pulsante CLOCK/TIMER.
- Per impostare i minuti, premere ◀◀/▶▶ poi il pulsante CLOCK / TIMER.

---

## IMPOSTAZIONE DEI MINUTI (SOLO DAL TELECOMANDO)

---

- Premere una volta il tasto CLOCK /TIMER per attivare la funzione TIMER. Sul display verrà visualizzato il simbolo TIMER (simbolo dell'orologio).
- Premere il pulsante CLOCK / TIMER per due secondi, sullo schermo verrà visualizzato ON.
- Premere ◀◀/▶▶ per impostare l'ora di inizio. Quindi premere il pulsante CLOCK / TIMER.
- Premere ◀◀/▶▶ per impostare l'ora di spegnimento. Quindi premere il pulsante CLOCK / TIMER.
- Selezionare la fonte di riproduzione per la riproduzione con il TIMER (TU, CD, USB). Premere ◀◀/▶▶ per eseguire le regolazioni. Quindi premere il pulsante CLOCK / TIMER.
- Regolare il volume utilizzando i tasti VOLUME (+ o -) sull'unità principale o VOL +/- sul telecomando. Dopo premere il pulsante CLOCK / TIMER.
- La spia del TIMER si accende sul display e il dispositivo è pronto per funzionare con il timer.

---

## SPEGNIMENTO PROGRAMMATO (SOLO DAL TELECOMANDO)

---

Questa funzione spegne automaticamente il dispositivo dopo un tempo prestabilito. Il timer di spegnimento può essere regolato quando l'apparecchio è acceso.

- Per attivare la funzione, tenere premuto il tasto SLEEP sul telecomando; sul display appare "Sleep Timer OFF, 90, 80, 70, 60, 50, 40, 30, 20, 10" e lampeggia.
- Quando il display visualizza l'ora desiderata, rilasciare il pulsante. Il timer di riposo è attivo. Il display utilizza "SL10" quando il tempo rimanente prima dell'alimentazione è di "10 mi- nuti" e così via. Quando SLEEP TIME raggiunge "0", l'unità di spegne.
- Per interrompere il Timer, premere il tasto "SLEEP" sul telecomando.

---

## BT (SOLO 10027562 & 10027563)

---

È una tecnologia che consente di collegare in modalità wireless un dispositivo BT (smartphone, computer, tablet, ecc.) ad un impianto stereo in breve tempo (fino a circa 10 metri) e ascoltare file e contenuto audio.

### Affiancamento alla funzione BT

- Passare dalla modalità LV con il pulsante SOURCE / FUNCTION. Sul display compare un simbolo di accoppiamento che lampeggia.
- Attivare la funzione BT sul dispositivo LV.
- Selezionare "oneConcept - V13" sul dispositivo BT per eseguire l'accoppiamento.

### Osservazioni

- La distanza tra i dispositivi accoppiati deve essere compresa tra 1 e 3 metri,
- Alcuni dispositivi LV richiedono una password per l'accoppiamento, in questo caso immettere "0000".
- Quando i dispositivi sono collegati da BT, il simbolo di accoppiamento smette di lampeggiare e CONN viene visualizzato sullo schermo.



## MONTAGGIO A PARETE

Utilizzare il modello con i fori per montare il dispositivo sulla parete. Si prega di notare come l'apparecchio pesi circa 2,5 kg e pertanto richiede una parete solida per il fissaggio. Il calce- struzzo leggero o il placo non sono adatti. Consultare un muratore o un tecnico nel caso in cui si presentino dei dubbi.

Le viti non sono incluse nella consegna, utilizzare viti corrispondenti a quelle presenti nell'immagine :

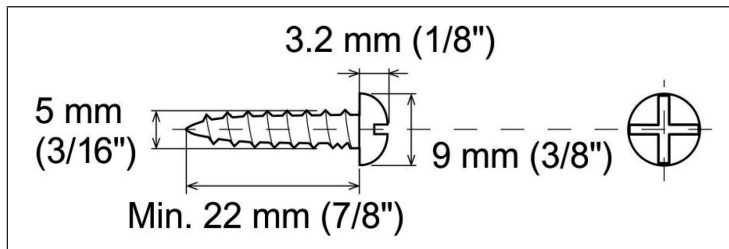

- Misurare i fori da fare nel muro sulla base del modello fornito.
- Perforare la parete in funzione delle viti utilizzate.
- Inserire i tappi appropriati nei fori. Utilizzare un martello in modo che ..non sporga dalla parete.
- Fissare le viti alla parete in modo da avere uno spazio di 4 mm tra la testa della vite e la superficie della parete.
- Appendere l'apparecchio sulle viti.

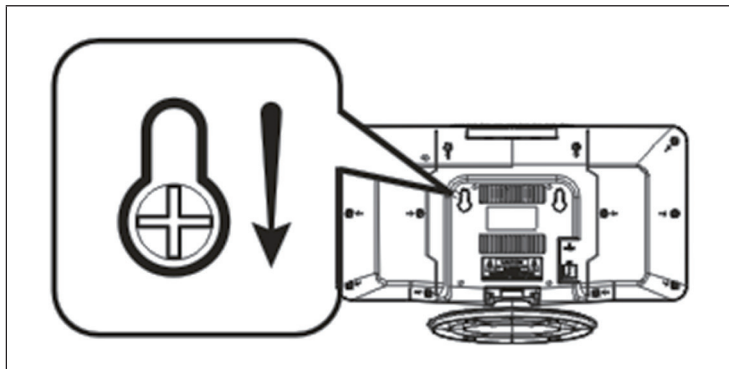

---

## SMALTIMENTO

---



Se sul prodotto è presente la figura a sinistra (il cassonetto dei rifiuti mobile sbarrato), si applica la direttiva europea 2012/19/UE. Questi prodotti non possono essere smaltiti con i rifiuti normali. Informarsi sulle disposizioni vigenti in merito alla raccolta separata di dispositivi elettrici ed elettronici. Non smaltire i vecchi dispositivi con i rifiuti domestici. Grazie al corretto smaltimento dei vecchi dispositivi, si proteggono il pianeta e la salute delle persone da possibili conseguenze negative. Il riciclo di materiali aiuta a ridurre il consumo di materie prime.

Il prodotto contiene batterie che sono soggette alla direttiva europea 2006/66/EG e non possono essere smaltite con i normali rifiuti domestici. Preghiamo di informarvi sulle regolamentazioni vigenti sullo smaltimento delle batterie. Grazie al corretto smaltimento dei vecchi dispositivi si tutela l'ambiente e la salute delle persone da conseguenze negative.

---

## DICHIARAZIONE DI CONFORMITÀ

---

**Produttore:**

Chal-Tec GmbH, Wallstraße 16, 10179 Berlino, Germania.

La dichiarazione di conformità completa del produttore è disponibile al seguente link:  
<https://use.berlin/10027560>

**Estimado cliente:**

Le felicitamos por la adquisición de este producto. Lea atentamente el siguiente manual y siga cuidadosamente las instrucciones de uso con el fin de evitar posibles daños. La empresa no se responsabiliza de los daños ocasionados por un uso indebido del producto o por haber desatendido las indicaciones de seguridad. Escanee el código QR para obtener acceso al manual de usuario más reciente y otra información sobre el producto:



---

## ÍNDICE DE CONTENIDOS

---

Indicaciones de seguridad	60
Elementos de control	62
Funciones generales	65
Radio	65
CD-Player	66
USB	67
Entrada de audio	68
Configurar la hora (solo vía mando a distancia)	68
Configurar el temporizador (solo vía mando a distancia)	69
Configurar el temporizador de apagado (solo vía mando a distancia)	69
BT (solo 10027562 & 10027563)	70
Montaje en pared	71
Retirada del aparato	72
Declaración de conformidad	72

---

## DATOS TÉCNICOS

---

Número de artículo	10027560, 10027561, 10027562, 10027563
Fuente de alimentación	220-240 V ~ 50 Hz

---

## INDICACIONES DE SEGURIDAD

---

### Advertencias generales de seguridad



#### ATENCIÓN

Riesgo de lesiones. No escuche la música a un volumen demasiado alto, pues podría provocar daños auditivos.

- Este aparato puede ser utilizado por niños mayores de 8 años y personas con discapacidades físicas, sensoriales y mentales y/o con falta de experiencia y conocimientos, siempre y cuando hayan sido instruidos sobre el uso del aparato y comprendan los peligros y riesgos asociados.
- Introduzca solo CD en el compartimento.
- Nunca abra la tapa del aparato ni intente realizar usted mismo reparaciones en el mismo.
- Contacte con personal cualificado en caso de reparaciones. El aparato no contiene ninguna pieza que pueda ser reparada por el usuario.
- Un uso inadecuado puede provocar daños en el aparato y conllevaría a la cancelación de la garantía.

### Toma para suministro eléctrico

- Utilice exclusivamente la fuente de alimentación contenida en el envío. El uso de otra fuente de alimentación puede provocar la cancelación de la garantía y/o daños irreparables en el aparato.
- En caso de tormenta, desconecte el enchufe de la toma de corriente.
- Asegúrese de que el aparato esté apagado antes de desconectar el enchufe.
- Si utiliza una base múltiple o el enchufe como dispositivo de desconexión, debe tener en cuenta que siempre deba estar accesible y listo para funcionar.
- Nunca tire las pilas al fuego ni intente abrir la carcasa protectora.
- Las pilas son nocivas si se ingieren y deben guardarse fuera del alcance de los niños.

## Ventilación

- Nunca bloquee ni tape los orificios de ventilación, agujeros o aperturas del aparato con objetos como alfombras, paños o similares, pues podrían poner en riesgo su funcionalidad y/o ventilación en cuanto a un uso seguro.
- La parte inferior del aparato puede calentarse si se utiliza durante un periodo de tiempo prolongado. Se trata de un fenómeno normal.

## Lugar de instalación

- Asegúrese de que el aparato se sitúe sobre una superficie estable y plana.
- Coloque el aparato a un máximo de 1,4 metros de la toma de corriente más cercana. Asegúrese de que el cable de alimentación y el cable del altavoz no provoquen tropiezos.
- Coloque el aparato al menos a un metro de otros dispositivos eléctricos para evitar interferencias.
- Coloque el aparato de tal manera que se encuentre dentro del alcance de los dispositivos BT (por ejemplo iPod/iPhone/iPad/dispositivos Android/ordenador, etc.). El alcance (sin obstáculos) es de un máximo de 10 metros (33 pies).
- Asegúrese de que el aparato tenga suficiente espacio hacia arriba para que la antena se pueda orientar correctamente.
- Nunca coloque el aparato sobre superficies antiguas o enceradas.

## Indicaciones sobre el láser



### ATENCIÓN

Riesgo de lesiones. Nunca toque la lente óptica del compartimento del CD y no la mire directamente.

- Este aparato es un producto láser de clase 1.
- El uso de mandos no incluidos en el manual de instrucciones o la ejecución de modificaciones no autorizadas del aparato puede provocar la liberación de radiación láser.

## ELEMENTOS DE CONTROL

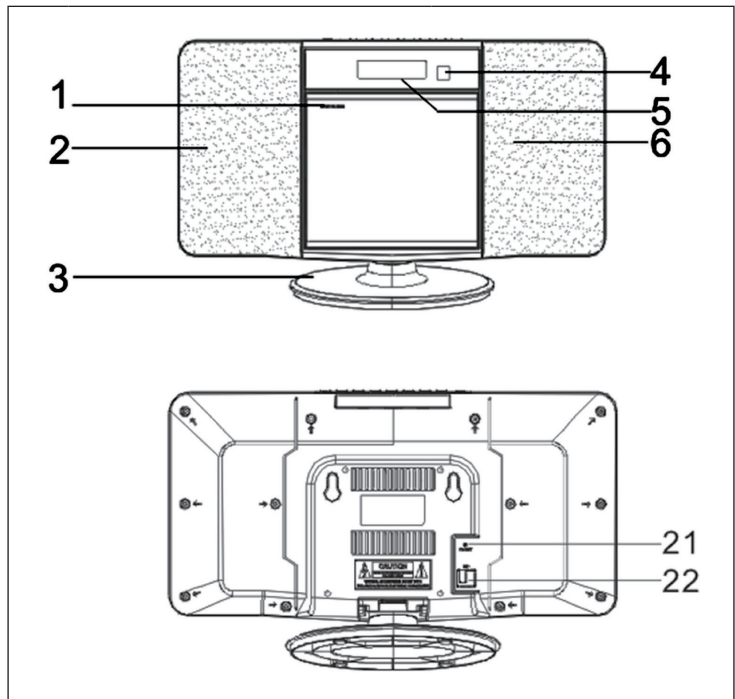

1	Abrir/Cerrar la unidad lectora de CD	5	Display
2	Altavoz	6	Altavoz
3	Pie de apoyo	21	Antena FM
4	Sensor IR	22	Cable de alimentación

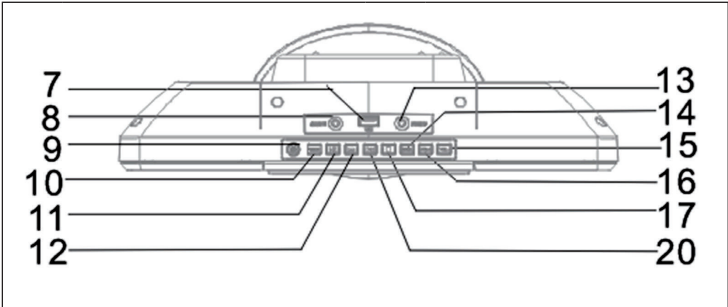

7	Conexión USB	13	Conexión para auriculares
8	Entrada AUX	14	Memoria
9	Standby	15	VOL+
10	Fuente	16	VOL-
11	⏮	17	Detener
12	⏭	20	Play / Pause / FM Scan

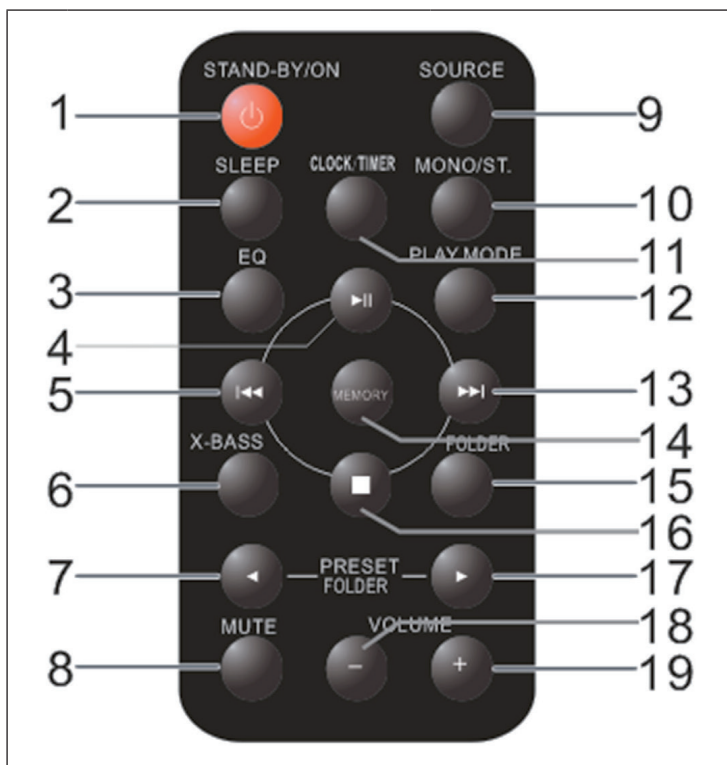

1	ON/OFF	11	Hora
2	Sleep (Temporizador de apagado)	12	Modo repetición/aleatorio
3	EQ (Ecuador)	13	Próximo título/estación
4	Play / Pause / FM Scan	14	Acceder a las emisoras guardadas
5	Pista/Emisora anterior	15	Modo Carpeta en MP3
6	X-Bass ON/OFF	16	Detener
7	Atrás/hacia arriba	17	A la derecha/hacia abajo
8	Mute (Función Silencio ON/OFF)	18	VOL-
9	Fuente	19	VOL+
10	Mono/Estéreo		



---

## FUNCIONES GENERALES

---

### MUTE

Pulse el botón MUTE en el mando a distancia para silenciar el sonido de la cadena estéreo. Vuelva a pulsar el botón MUTE para reestablecer el sonido.

### X-BASS

Si desea enfatizar las frecuencias bajas, pulse el botón X-BASS en el mando a distancia. Vuelva a pulsar el mismo botón para apagar el modo X-BASS.

### EQ

La microcadena dispone de varias configuraciones de sonido (ecualizador) preestablecidas. Pulse varias veces el botón EQ en el mando a distancia para elegir entre una de las opciones: CLASSIC, POP, JAZZ, ROCK o EQ OFF (apagar la función EQ).

---

## RADIO

---

**Nota:** Cuando se buscan emisoras o se escuchan emisoras de radio, no se muestra ninguna frecuencia en la pantalla.

### Búsqueda automática de emisoras (FM Scan)

Puede utilizar la función de exploración de FM para buscar automáticamente nuevas emisoras de radio digitales y eliminar las emisoras inactivas.

Mantenga pulsado el botón PLAY / PAUSE / FM Scan del estéreo o del mando a distancia durante 2 segundos para seleccionar [Scan]. El número de estaciones encontradas se muestra durante la búsqueda automática de estaciones.

Cuando el escaneo automático de la estación termine, la última estación que escuchó se sintonizará. Si la última emisora escuchada ya no está disponible, se sintoniza la primera emisora de la lista alfabética.

Para sintonizar manualmente una emisora de radio específica, pulse el botón **◀◀/▶▶** del equipo de sonido o del mando a distancia repetidamente.

## Recuperar las estaciones almacenadas

En el modo de radio, puede acceder a las emisoras de radio preseleccionadas pulsando repetidamente el botón PRESET del equipo de sonido o del mando a distancia. Cuando se accede a las emisoras preseleccionadas por primera vez, [P01] parpadea en la pantalla.

**Nota:** El reloj y las estaciones de radio deben ser reseteados en caso de una interrupción de la energía o de un fallo en la alimentación. Cuando encienda la radio de nuevo después de un corte de energía, [12:00] parpadea en la pantalla para recordarle que el reloj debe ser reajustado. Después de reiniciar el reloj, inicie una búsqueda automática de la estación de nuevo.

---

## CD-PLAYER

---

- Encienda el aparato y pulse el botón SOURCE o FUNCTION para elegir el modo CD.
- Abra la unidad lectora de CD pulsando la esquina superior izquierda (Open/Close) y coloque un CD con el lado de la etiqueta mirando hacia arriba.
- El CD se reproducirá tan pronto como el aparato haya leído su contenido. Este proceso puede tomar unos segundos.
- Navegue con ◀◀/▶▶/▶▶/▶▶.

### Modo Repetición y Reproducción aleatoria

- Pulse PLAY MODE en el mando a distancia para elegir entre los modos de reproducción: REPEAT 1 (reproduce en bucle la pista actual), REPEAT ALL (reproduce en bucle todo el CD) o RANDOM (reproduce las pistas del CD en orden aleatorio). Un logo correspondiente a cada modo aparecerá en la esquina superior derecha del display.
- Pulse otra vez PLAY MODE para volver al modo de reproducción habitual.

## Reproducción programada (Lista de reproducción)

Puede elegir hasta 32 pistas que se reproducirán en el orden que usted desea. Atención: solo se puede crear la lista en modo STOP.

- En modo STOP, pulse el botón MEMORY en el mando a distancia para crear la lista de re- producción.
- Pulse **◀◀/▶▶** para elegir la pista deseada.
- Pulse MEMORY para almacenar el número de pista.
- Repita los pasos 2 y 3 para añadir más pistas. Puede añadir hasta 32 pistas. Para ver la lista, vuelva a pulsar MEMORY.
- Pulse **▶||** para iniciar la reproducción.

---

## USB

---

Tenga en cuenta: este aparato no es compatible con los formatos MTP o AAC. Los archivos MP3 pueden leerse y reproducirse desde lápices de memoria USB.

### Modo Carpeta apagado

- Seleccione el modo USB y pulse el botón FOLDER en el mando a distancia.
- Elija el modo USB pulsando el botón SOURCE en el aparato o el botón FUNCTION en el mando a distancia.
- Conecte un dispositivo de memoria USB (lápiz USB, reproductor MP3, etc.) que contenga archivos MP3.
- Navegue con **◀◀/▶▶/▶||**.

### Modo Carpeta encendido

- Seleccione el modo USB y pulse el botón FOLDER en el mando a distancia.
- Elija el modo USB pulsando el botón SOURCE en el aparato o el botón FUNCTION en el mando a distancia.
- Conecte un dispositivo de memoria USB (lápiz USB, reproductor MP3, etc.) que contenga archivos MP3.
- Utilice los botones de flecha izquierda/derecha del mando a distancia para seleccionar la carpeta deseada.
- Navegue con **◀◀/▶▶/▶||**.

---

## ENTRADA DE AUDIO

---

La conexión AUX permite reproducir dispositivos externos (p. ej.: reproductor MP3, casetera, etc.) a través de la cadena estéreo.

- Pulse el botón ON/STANDBY para encender el aparato.
- Pulse varias veces el botón SOURCE para elegir el modo AUDIO IN.
- Ahora puede iniciar la reproducción en su dispositivo externo. La reproducción se controla a través de su dispositivo externo. Para proteger el aparato de los posibles daños, no configure el volumen del dispositivo externo al máximo.

---

## CONFIGURAR LA HORA (SOLO VÍA MANDO A DISTANCIA)

---

- Pulse el botón ON/STAND-BY para apagar el aparato.
- Mantenga pulsado el botón CLOCK/TIMER durante 2 segundos para configurar el día.
- Pulse el botón ◀◀/▶▶ para elegir el formato de hora (12 h o 24 h) y, a continuación, pulse CLOCK/TIMER.

Formato 24 horas (0:00 - 23:59)

Formato 12 horas (AM 12:00 - PM 11:59)

- Para configurar la hora, pulse ◀◀/▶▶ y luego el botón CLOCK/TIMER.
- Para configurar los minutos, pulse ◀◀/▶▶ y luego el botón CLOCK/TIMER.

---

## CONFIGURAR EL TEMPORIZADOR (SOLO VÍA MANDO A DISTANCIA)

---

- Pulse el botón CLOCK/TIMER una vez para activar la función TIMER. El símbolo TIMER (sím- bolo de reloj) aparecerá en el display.
- Mantenga pulsado el botón CLOCK/TIMER durante 2 segundos, en el display aparecerá ON.
- Pulse ◀◀/▶▶ para configurar la hora de inicio. A continuación, pulse CLOCK/TIMER.
- Pulse ◀◀/▶▶ para configurar la hora de finalización. A continuación, pulse CLOCK/TIMER.
- Ahora, seleccione la fuente de reproducción para TIMER (TU, CD, USB). Elija la fuente con ◀◀/▶▶. A continuación, pulse CLOCK/TIMER.
- Elija el volumen utilizando el botón VOLUME (+ o -) en el aparato o VOL +/- en el mando a distancia. A continuación, pulse CLOCK/TIMER.
- El símbolo TIMER aparecerá en el display y el aparato estará listo para funcionar con el temporizador.

---

## CONFIGURAR EL TEMPORIZADOR DE APAGADO (SOLO VÍA MANDO A DISTANCIA)

---

Esta función permite apagar el aparato después de un intervalo de tiempo determinado. Puede configurar el temporizador de apagado cuando el aparato está encendido.

- Para activar la función, mantenga pulsado el botón SLEEP en el mando a distancia; el display indicará «Sleep Timer-OFF, 90, 80, 70, 60, 50, 40, 30, 20, 10» y parpadeará.
- Suelte el botón cuando en el display aparezca el tiempo deseado. El temporizador de apagado está ahora activado. El display indicará «SL10» si ha seleccionado el temporizador de apagado de «10 minutos» y así sucesivamente. Cuando el temporizador de apagado llegue a «0», el aparato se apagará.
- Para cancelar el temporizador de apagado, pulse el botón SLEEP en el mando a distancia.

---

## BT (SOLO 10027562 & 10027563)

---

BT es una tecnología que permite conectar de forma inalámbrica la cadena estéreo a un dispositivo BT (smartphone, ordenador, tableta, etc.), dentro de una distancia corta (hasta 10 metros).

### **Emparejar**

- Pulse el botón SOURCE/FUNCTION para entrar en modo BT. En el display aparecerá parpadeando la palabra PAIRING.
- Active la función BT en su dispositivo BT.
- Seleccione «oneConcept-V13» en su dispositivo BT para iniciar el emparejamiento.

### **Observaciones**

- La distancia entre los dispositivos que desea acoplar debe ser de 1 a 3 metros.
- En algunos casos, los dispositivos le piden que introduzca una contraseña. Si es así, escriba «0000».
- Cuando los dispositivos se hayan acoplado con éxito, la palabra PAIRING desaparecerá y aparecerá en el display CONN.

## MONTAJE EN PARED

Utilice la plantilla de orificios suministrada para montar el aparato en la pared. Tenga en cuenta que la cadena estéreo pesa aprox. 2,5 kg y, por ello, es necesario montarla en una pared sólida. No se recomienda fijar el aparato en una pared de hormigón esponjoso o de yeso. Póngase en contacto con un técnico cualificado o un obrero en caso de dudas.

Los tornillos no están incluidos. Utilice los tornillos que correspondan, como mínimo, a los indicados en la ilustración:

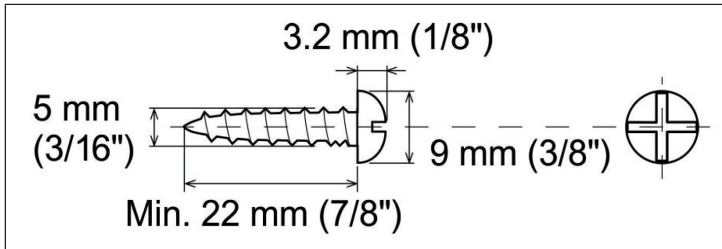

- Con la ayuda de la plantilla suministrada, marque los orificios en la pared.
- Perfore la pared en función de los tornillos utilizados.
- Introduzca un taco adecuado en el orificio. Con la ayuda de un martillo, golpee el taco para que esté al ras con la superficie de la pared.
- Apriete los tornillos en la pared de modo que quede una distancia de 4 mm entre la pared y la cabeza de tornillo. Cuelgue el aparato encima de los tornillos:

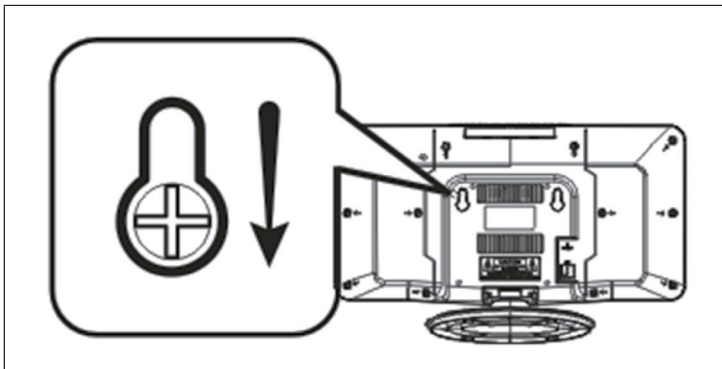

---

## RETIRADA DEL APARATO

---



Si el aparato lleva adherida la ilustración de la izquierda (el contenedor de basura tachado) entonces rige la normativa europea, directiva 2012/19/UE. Este producto no debe arrojarse a un contenedor de basura común. Infórmese sobre las leyes territoriales que regulan la recogida separada de aparatos eléctricos y electrónicos. Respete las leyes territoriales y no arroje aparatos viejos al cubo de la basura doméstica. Una retirada de aparatos conforme a las leyes contribuye a proteger el medio ambiente y a las personas a su alrededor frente a posibles consecuencias perjudiciales para la salud. El reciclaje ayuda a reducir el consumo de materias primas.

Este producto contiene pilas que según la Normativa europea 2006/66/EG no deben ser arrojadas al cubo de la basura común. Infórmese sobre la legislación de su país que regula la retirada y eliminación de las pilas y baterías. La retirada y eliminación de pilas conforme a la ley, protege el medio ambiente y a las personas frente a posibles riesgos para la salud.

---

## DECLARACIÓN DE CONFORMIDAD

---

**Fabricante:**

Chal-Tec GmbH, Wallstraße 16, 10179 Berlín (Alemania).

Puede descargar la declaración de conformidad completa del fabricante en el siguiente enlace:

<https://use.berlin/10027560>









