

RTT 1922

Retro-Stereoanlage MP3 CD USB FM AUX Aufnahmefunktion





Bedienungsanleitung

3



User Manual

13



Mode d'emploi

23



Istruzioni per l'uso

33



Manual de instrucciones

43

Sehr geehrter Kunde,

zunächst möchten wir Ihnen zum Erwerb Ihres Gerätes gratulieren.

Bitte lesen Sie die folgenden Anschluss- und Anwendungshinweise sorgfältig durch und befolgen Sie diese um möglichen technischen Schäden vorzubeugen.

Sicherheitshinweise und Gewährleistung

- Diese Bedienungsanleitung dient dazu, Sie mit der Funktionsweise dieses Produktes vertraut zu machen. Bewahren Sie diese Anleitung daher stets gut auf, damit Sie jederzeit darauf zugreifen können.
- Sie erhalten bei Kauf dieses Produktes zwei Jahre Gewährleistung auf Defekt bei sachgemäßem Gebrauch.
- Bitte verwenden Sie das Produkt nur in seiner bestimmungsgemäßen Art und Weise. Eine anderweitige Verwendung führt eventuell zu Beschädigungen am Produkt oder in der Umgebung des Produktes.
- Ein Umbauen oder Verändern des Produktes beeinträchtigt die Produktsicherheit. Achtung Verletzungsgefahr!
- Öffnen Sie das Produkt niemals eigenmächtig und führen Sie Reparaturen nie selber aus!
- Behandeln Sie das Produkt sorgfältig. Es kann durch Stöße, Schläge oder den Fall aus bereits geringer Höhe beschädigt werden.
- Halten Sie das Produkt fern von Feuchtigkeit und Hitze.
- Lassen Sie keine Gegenstände aus Metall in dieses Gerät fallen.
- Stellen Sie keine schweren Gegenstände auf dieses Gerät.
- Reinigen Sie das Gerät nur mit einem trockenen Tuch.
- Blockieren Sie nicht die Belüftungsöffnungen.
- Verwenden Sie ausschließlich vom Hersteller oder vom qualifizierten Fachhandel empfohlenes Zubehör.

Die Gewährleistung verfällt bei Fremdeingriffen in das Gerät.

Kleine Objekte/Verpackungsteile (Plastikbeutel, Karton, etc.)

Bewahren Sie kleine Objekte (z.B. Schrauben und anderes Montagematerial, Speicherkarten) und Verpackungsteile außerhalb der Reichweite von Kindern auf, damit sie nicht von diesen verschluckt werden können. Lassen Sie kleine Kinder nicht mit Folie spielen. Es besteht Erstickungsgefahr!

Transport des Gerätes

Bitte bewahren Sie die Originalverpackung auf. Um ausreichenden Schutz beim Transport des Gerätes zu erreichen, verpacken Sie das Gerät in der Originalverpackung.

Reinigung der äußeren Oberfläche

Verwenden Sie keine flüchtigen Flüssigkeiten, wie Insektensprays. Durch zu starken Druck beim Abwischen können die Oberflächen beschädigt werden. Gummi- oder Plastikteile sollten nicht über einen längeren Zeitraum mit dem Gerät in Kontakt sein. Nutzen Sie ein trockenes Tuch.

Bedienelemente

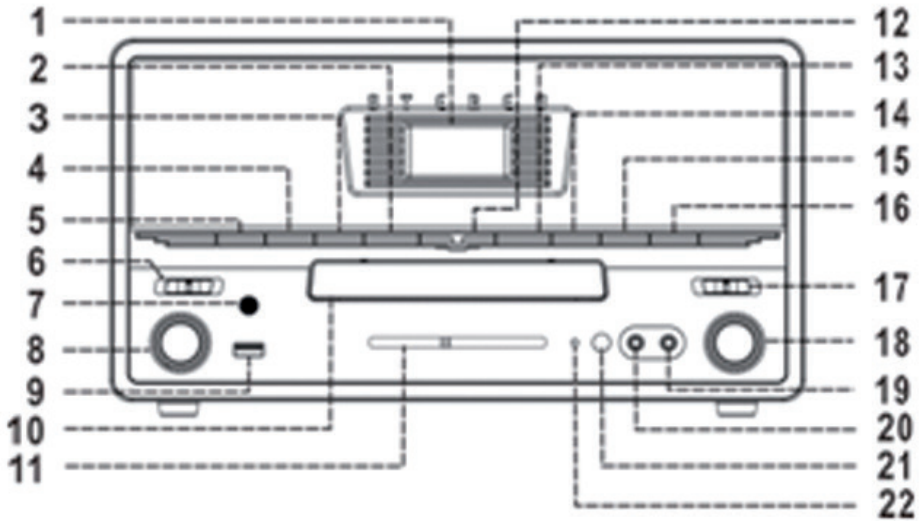

LCD Display	1	12	▶▶
◀◀	2	13	▶▶
CD Program	3	14	MP3 – übergeordneter Ordner
Play Mode	4	15	Aufnahme starten
Source	5	16	CD-Lade öffnen/schließen
Power Off / Funktionen	6	17	Stummschalten
X-bass Ein/Aus	7	18	Frequenzband-Regler
Lautstärkeregler	8	19	Kopfhörer-Anschluss
USB Anschluss	9	20	Aux-In-Anschluss
CD-Lade	10	21	IR-Sensor
Radio-Band	11	22	FM Stereo LED-Anzeige

Plattenspieler:

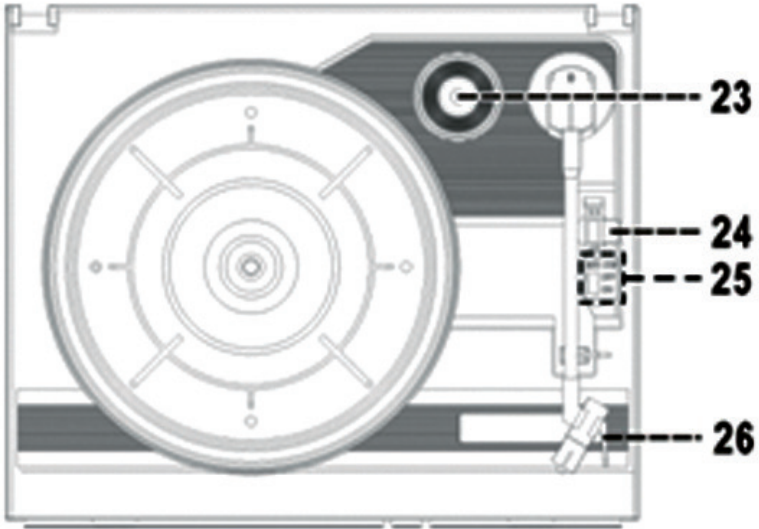

Puck (für 45rpm-Singles)	23	25	Auto-Stop Schalter
Schallplatten-Drehzahl-Regler	24	26	Tonarm-Halterung

Rückseite:



Line-Out-Anschluss	27	29	Netzkabel
FM-Antenne	28		

Fernbedienung:

Find	Suchfunktion aktivieren (MP3-Modus)
Info	Bitrate auswählen / ID3-Tag anzeigen
REC	Aufnahme-Funktion wählen
Rep/Intro/Ran	Repeat- / Intro- / Random-Funktionen wählen
Program	Die Programmierfunktion wählen
▶	Play / Pause
◀◀ / ▶▶	Vor / Zurück
■	Stop
▲ / ▼	Ordner aufwärts / abwärts (MP3-Modus)
Source	Musik-Quelle wählen

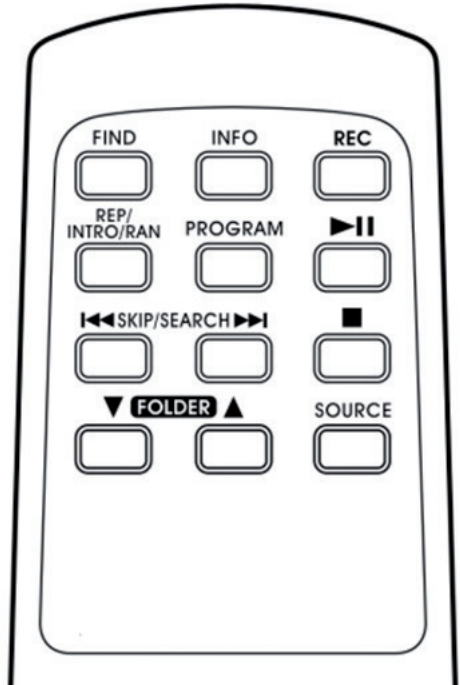

Die Fernbedienung benötigt zwei Batterien des Typs AAA (Nicht im Lieferumfang enthalten).

Funktionen

Radio

- Wählen Sie mit dem Funktionswahlschalter (6) FM aus.
- Wählen Sie den gewünschten Radiosender mithilfe des Frequenzband-Reglers (18).
- Stellen Sie die gewünschte Lautstärke mit dem Lautstärke-Regler (8) ein.
- Wählen Sie X-BASS (7) für mehr Druck im Bassbereich.

FM-Stereo-Empfang

Die LED-Leuchte (22) leuchtet auf, wenn der Radio-Empfang ein Stereo-Signal bietet.

Für den bestmöglichen Radio-Empfang, rollen Sie die fest eingebaute Zimmerantenne komplett aus.

Audio-CD / MP3-CD

- Stellen Sie die Funktions-Wahlschalter (6) auf die Stellung CD/USB.
- Öffnen Sie die CD-Lade mit (16).
- Legen Sie eine CD ein und schließen Sie die Lade wieder.
- Das Gerät führt eine kurze Durchsuchung des Mediums durch und zeigt anschließend die Spielzeit und Track-Anzahl auf dem Display (1) an.
- Nutzen Sie die Tasten ►► / ◀◀ sowie ►| und ■ , um durch die Inhalte der CD zu navigieren.
- Bei einer MP3-CD steht Ihnen zusätzlich die Funktion „Folder Up“ bzw. „Übergeordneter Ordner“ zur Verfügung, mit dem Sie durch die Ordner-Struktur Ihrer Medienbibliothek navigieren können.

ID3 (Track/Album-Info) Funktion (Fernbedienung)

- Drücken Sie „INFO“ auf der Fernbedienung, um den Songtitel bzw. Albuminformationen des ID3-Tags, falls vorhanden, auf dem Display anzuzeigen.

Suchfunktion: Suchen Sie nach Titel- oder Ordnernamen (Fernbedienung)

- Stellen Sie sicher, dass die MP3-CD angehalten ist (Stop).
- Betätigen Sie **FIND** auf der Fernbedienung und anschließend **SKIP UP** bzw. **SKIP DOWN**, um eine alphabetisch geordnete Liste aller auf der CD vorhandenen Tracks zu durchsuchen. Drücken Sie **PLAY**, um den jeweils gewählten Song abzuspielen.
- Betätigen Sie **FIND** zweimal hintereinander, zeigt sich die Ordnerstruktur, auch wiederum im alphabetisch geordneten Format. Drücken Sie **PLAY**, um den angewählten Ordner komplett abzuspielen.

Bitte beachten Sie:

Für den Fall, dass einem Track kein Titel zugewiesen wurde, erscheint „none“ oder „unknown“ auf dem Display. Das LCD-Display unterstützt nur englische Zeichen.

Das unterstützte MP3-Format ist 32kbps ~ 256kbps.

Die Geschwindigkeit des Auslesens kann von Medium zu Medium unterschiedlich sein, abhängig von der Art der Aufnahme, den Daten etc.

Repeat / Intro / Randon - Modi

Drücken Sie mehrfach REP/INTRO/PROG, um die entsprechenden Funktionen aufzurufen: Das jeweilige Icon wird auf dem Display angezeigt. Drücken Sie nocheinmal, um die Funktionen zu beenden.

Repeat	=	Wiederholt den aktuellen Titel
Repeat All	=	Wiederholt alle verfügbaren Titel auf dem Medium
Repeat Folder	=	Wiederholt den gesamten Ordner
Intro	=	Spielt 10 Sekunden des Titels an, bevor zum nächsten gesprungen wird
Random	=	Zufallsmodus

Audio-CD:

(1) Repeat 1 → (2) Repeat alle → (3) Intro → (4) Random → (5) Off



Display:



MP3-CD:

(1) Repeat 1 → (2) Repeat alle → (3) Repeat Ordner → (4) Intro → (5) Random → (6) Off



Das Display zeigt entsprechend an:



CD-Playlist-Programmierung (Fernbedienung)

Sie können im CD/USB-Modus bis zu 32 Titel in eine gewünschte Abspiel-Reihenfolge bringen. Stoppen Sie dazu zunächst das Abspielen.

- Drücken Sie **PROGRAM**. Auf dem Display wird PROG angezeigt. Weiterhin wird die Programmnummer angezeigt sowie Ziffern für den Musik-Track, den Sie ans erstes einfügen möchten.
- Wählen Sie den gewünschten Titel mit den Pfeiltasten (2 / 13)
- Drücken Sie nochmals **PROGRAM**, um den gewählten Track zu speichern.
- Wiederholen Sie die vorigen zwei Schritte, um weitere Tracks einzufügen.
- Drücken Sie schließlich **PLAY/PAUSE/STOP** (12), um den Datenträger in der eingestellten Order abzuspielen.
- Um die Programmierung zu beenden, drücken Sie **STOP** auf der Fernbedienung, bis „PROG“ auf dem Display angezeigt wird.

USB

Das Gerät kann MP3-Dateien abspielen, die auf USB-Sticks gespeichert sind.

- Schieben Sie den Funktions-Wahlschalter (6) in die Position CD/USB und wählen Sie mit dem SOURCE-Schalter zwischen CD- oder USB-Modus
- Schließen Sie einen USB-Stick Achten Sie auf die richtige Richtung/Stellung und wenden Sie keine Gewalt an!
- Das Gerät beginnt die gespeicherten Daten zu erfassen und zeigt die Gesamtzahl der abspielbaren Dateien auf dem Display an.
- Die Abspiel-Bedienung gleicht der oben beschriebenen (Audio-CD/MP3-CD).

Hinweise:

Im USB-Modus kann das Gerät nur MP3-Dateien abspielen. Durch verschiedene Encoding-Formate können eventuell die Dateien mancher MP3-Player nicht abgespielt werden. Dies liegt nicht am Gerät.

Plattenspieler

Nehmen Sie die Schutzkappe des Tonabnehmers vor der Inbetriebnahme ab. Stellen Sie weiterhin sicher, dass der Tonarm nicht (zu Transportzwecken) festgebunden ist.

- Stellen Sie den Funktions-Wahlschalter (6) auf „PHONO“.
- Stellen Sie die Drehgeschwindigkeit mit dem Schalter ein (24).
- Legen Sie eine Schallplatte auf die Spindel.
- Heben Sie den Tonarm an und bewegen Sie ihn sanft in Richtung Schallplatte – diese beginnt automatisch, sich zu drehen. Am Ende der Schallplatte stoppt das Gerät automatisch.
- Um das Abspielen manuell zu stoppen, nehmen Sie den Tonarm vorsichtig ab und platzieren Sie ihn wieder auf der Ablage.



Hinweis:

Manche Schallplatten haben noch ganz innen weitere Rillen. Um diese abspielen zu können, stellen Sie den Auto-Stop Schalter (25) in off-Position. Stoppen Sie in diesen Fällen das Abspielen durch Wiedereinschalten der Auto-Stop-Funktion (25) oder indem Sie den Strom abstellen.

LPs und CDs -> MP3

Das Gerät kann ihre normalen Audio-CDs sowie Musik von Schallplatten auf USB-Sticks im MP3-Format aufnehmen:

CD -> MP3

- **Kopieren eines einzelnen Titels**
 - Spielen Sie den gewünschten Titel ab.
 - Drücken Sie RECORD (15) während des Abspielens des gewünschten Tracks. Das Display zeigt  und **REC** blinkend an.
 - Bei Aufnahmeende stoppt die CD.
- **Kopieren der gesamten CD**
 - Legen Sie eine CD ein und schließen Sie das CD-Fach.
 - Drücken Sie RECORD (15) sobald die CD geladen ist. Das Display zeigt "  " & " **REC** " blinkend an.
 - Bei Aufnahmeende stoppt die CD.
- **Programmierte Aufnahme von CD**
 - Legen Sie eine CD ein und schließen Sie das CD-Fach.
 - Wählen Sie die gewünschten Musiktitel, indem Sie der Prozedur unter „CD-Playlist-Programmierung“ folgen.
 - Drücken Sie dann **PLAY/PAUSE/STOP** (12), um die Playlist abzuspielen.
 - Drücken Sie nochmals **PLAY/PAUSE/STOP** (12) für 2 Sekunden, um in den Stop-Modus zu gelangen.
 - Drücken Sie nun **RECORD** (15). Das Display zeigt "  " & " **REC** " blinkend an.
 - Bei Aufnahmeende stoppt die CD.
- **Kopieren von MP3-Dateien**

Natürlich können Sie auch MP3-Daten von MP3-CDs auf USB-Sticks kopieren. Die Vorgehensweise entspricht derjenigen im Abschnitt „Kopieren eines einzelnen Titels“ beschriebenen.

Schallplatte -> MP3

- **Kopieren einer Schallplatte**
 - Bewegen Sie den Funktions-Wahlschalter in die Stellung „PHONO“, um den Plattenspieler auszuwählen und drücken Sie danach RECORD (15).
 - Das Display zeigt an: USB (blinkt) und dann "  " & " **REC** ", um anzuzeigen, dass das Gerät in den Aufnahmemodus übergeht.
 - Spielen Sie nun den Track von Schallplatte ab, den Sie gerne aufnehmen möchten.
 - Zum Beenden der Aufnahme halten Sie RECORD gedrückt, bis das Display nicht mehr blinkt und anzeigt „PHONO MODE“.
- **Einfügen von Track-Pausen**

Fügen Sie manuell Pausen ein, wenn Sie Musik von Schallplatte im MP3-Format kopieren: Jedes Mal, wenn Sie während des Kopiervorgangs (track separation) drücken, generiert das Gerät eine neue Datei, nimmt aber nahtlos weiter auf. Zur Bestätigung blinkt die Anzeige einmal auf.

Hinweise:

- Die Aufnahmegeschwindigkeit ist 1:1 und beginnt bei der tatsächlichen Spielzeit des jeweiligen CD-Tracks.
- Das Gerät erstellt auf dem US-Stick einen Ordner „Audio“ und speichert die aufgenommenen Titel dort.
- Das Aufnahmeformat ist per Voreinstellung: MP3, 128kbps, 44.1kHz.
- Es werden keine ID3-Tags mit aufgenommen.
- Drücken Sie RECORD zu einer beliebigen Aufnahmezeit, um die Aufnahme zu unterbrechen.
- Wenn Sie die Aufnahme unterbrechen, wird kein Song aufgenommen oder auf dem jeweiligen Speichermedium gesichert.

Ändern des Aufnahmeformats (Fernbedienung)

- Wählen Sie mit dem Funktions-Wahlschalter (6) die Plattenspieler-Funktion („Phono“) und bleiben Sie im Stop-Modus
- Drücken Sie **INFO** – das Display zeigt nun die voreingestellte Bitrate an.
- Wählen Sie mit den Pfeiltasten die gewünschte Bitrate (32 / 64 / 96 / 128 / 192 / 256 kbps).
- Drücken Sie erneut **INFO**, um Ihre Wahl zu bestätigen.

Löschen von Dateien (USB-Modus) (Fernbedienung)

- **Löschen einzelner Dateien**
 - Halten Sie **INFO** für mindestens 3 Sekunden gedrückt, bis das Display zeigt „del ---001“
 - Suchen Sie die zu löschen gewünschte Datei mit den Pfeiltasten.
 - Drücken Sie **RECORD** zum löschen und bestätigen Sie (yes/no) mit Hilfe der Pfeiltasten.
 - Drücken Sie nochmals **RECORD** zum Bestätigen.
- **Alle Dateien löschen**
 - Halten Sie **INFO** für mindestens 3 Sekunden gedrückt, bis das Display zeigt „del ---001“
 - Halten Sie **INFO** nochmals für mindestens 3 Sekunden gedrückt, um den „FORMAT 7N“-Modus zu erreichen. Wählen Sie schließlich mit den Pfeiltasten „Yes“ bzw. „No“ aus und bestätigen Sie mit Druck auf **RECORD**.
 - Bestätigen Sie die Einstellung mit nochmaligem Druck auf **RECORD**.

ACHTUNG: Hierbei werden alle Dateien auf dem USB-Stick unwiederbringlich gelöscht.

Line Out

Verbinden Sie das Gerät mit Ihrer HiFi-Anlage, indem Sie den Line-Out (27) mit der AUX-IN-Buchse eines Verstärkers o.ä. verbinden. Nutzen Sie hierfür zum Beispiel ein Stereo-Cinch-Kabel (nicht im Lieferumfang).

Hinweise zur Entsorgung



Elektroaltgeräte

Befindet sich die diese Abbildung (durchgestrichene Mülltonne auf Rädern) auf dem Produkt, gilt die Europäische Richtlinie 2002/96/EG. Diese Produkte dürfen nicht mit dem normalen Hausmüll entsorgt werden. Informieren Sie sich über die örtlichen Regelungen zur getrennten Sammlung elektrischer und elektronischer Gerätschaften. Richten Sie sich nach den örtlichen Regelungen und entsorgen Sie Altgeräte nicht über den Hausmüll. Durch die regelkonforme Entsorgung der Altgeräte werden Umwelt und die Gesundheit ihrer Mitmenschen vor möglichen negativen Konsequenzen geschützt. Materialrecycling hilft, den Verbrauch von Rohstoffen zu verringern.

Konformitätserklärung

Hersteller: CHAL-TEC GmbH, Wallstraße 16, 10179 Berlin, Deutschland

Dieses Produkt entspricht den folgenden Europäischen Richtlinien:

2014/30/EU	(EMV)
2006/95/EG	(Niederspannung)
2011/65/EG	(RoHS)



Dear Customer,

Congratulations on purchasing this product. Please read and follow these instructions, in order to avoid damaging the item. We do not cover any damages that may arise from improper use of the item or the disregard of the safety instructions.

Important Safety Advice

- Read all instructions before using.
- To protect against a fire, electric shock or personal injury, do not immerse cord, electric plugs or device in water or other liquids.
- Do not expose the appliance to extreme temperatures. The appliance shall be used in moderate climates.
- The use of attachments that are not recommended by the appliance manufacturer may result in fire, electric shock or personal injury.
- Do not open the unit by removing any cover parts. Do not attempt to repair the unit. Any repairs or servicing should be done by qualified personell only.
- **Only qualified persons may perform technical work on the product. The product may not be opened or changed.** The components cannot be serviced by the user. The manufacturer is not responsible for any radio or TV interference caused by unauthorized modifications.
- The appliance is not a toy. Do not let children play with it. Never let children insert foreign objects into the appliance.
- Never clean the surface of the device with solvents, paint thinners, cleansers or other chemical products. Instead, use a soft, dry cloth or soft brush.
- This appliance is to be used with 12V car power supply.
- Save these instructions.

Small objects

Keep small objects (i.e. screws, mounting material, memory cards etc.) and packaging out of the range of children. Do not let Children play with foil. Choking hazard!

Transporting the device

Please keep the original packaging. To gain sufficient protection of the device while shipment or transportation, make sure to put it back in its original packaging.

Cleaning the surface

Do not use any volatile liquids, detergents or the like. Use a clean dry cloth.

Controls

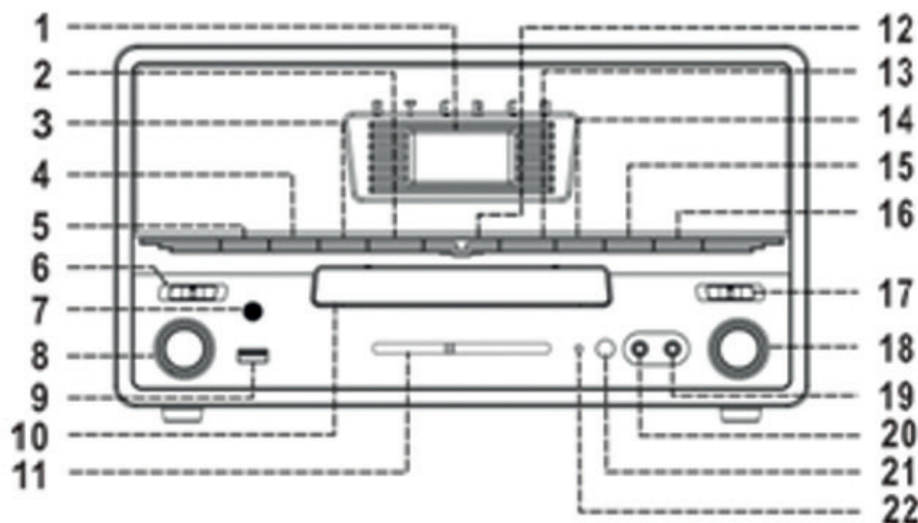

Display	1	12	▶▶
◀◀	2	13	▶▶
CD Program	3	14	MP3 – folder up
Play Mode	4	15	REC
Source	5	16	CD: open/close
Power Off / Functions	6	17	Mute
X-Bass on/off	7	18	Frequency knob (radio)
Volume control	8	19	Headphone jack
USB slot	9	20	Aux-In jack
CD tray	10	21	IR Sensor
Radio band	11	22	FM Stereo LED

Record deck:

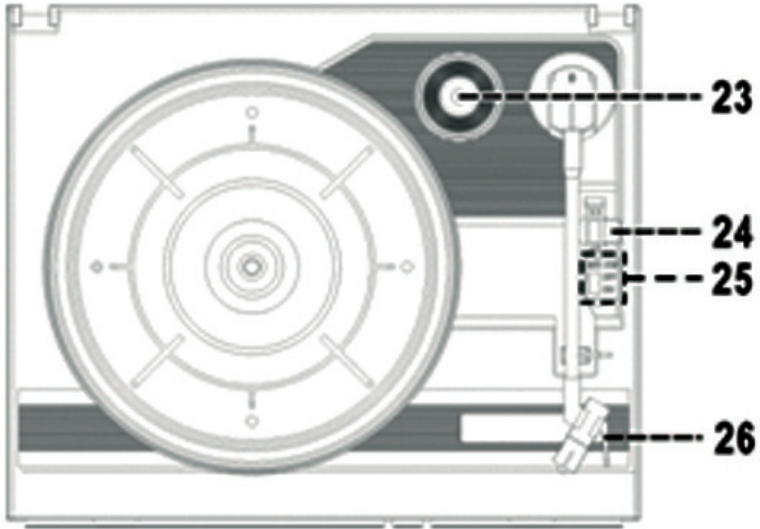

Puck (for 45rpm 7" singles)	23	25	Auto Stop
Speed control	24	26	Pickup arm clasp

Rückseite:

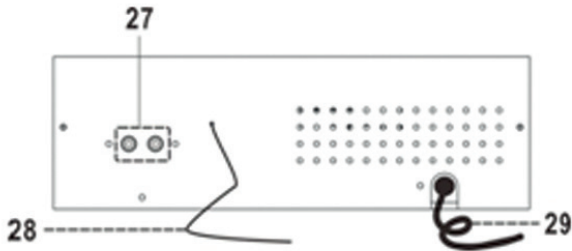

Line-Out jack	27	29	Power cable
FM Antenna	28		

Remote control:

Find	Activate the search function (MP3 mode)
Info	Select bit rate / show ID3 tag
REC	Start recording
Rep/Intro/Ran	Repeat / Intro / Random function
Program	Playlist edit
▶	Play / pause
◀◀ / ▶▶	Next / back
■	Stop
▲ / ▼	Folder up / down (MP3 mode)
Source	Select music source

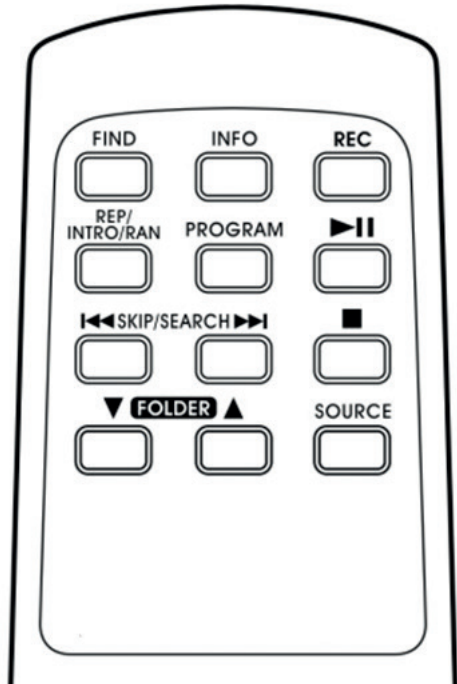

The RC needs two type AAA batteries (not supplied).

Operation

Radio

- Press the MODE button to select FM.
- Tune to the required station by turning the tuning knob (18).

FM-stereo reception: The FM-stereo LED indicator (22) will light up to show FM stereo program is receiving.

Hints for best reception: The receiver has a built-in FM wire antenna hanging at the rear cabinet. This wire should be totally unraveled and extended for best reception.

Audio-CD / MP3-CD

- Turn the function selector (6) CD/USB position.
- Press OPEN/CLOSE (16), to open the CD tray.
- Place a CD (with printed side facing up) onto the tray and press OPEN/CLOSE again to close the tray.
- Focus search will be performed, the display (1) will show the total number of tracks & total playing time.

- Use ►► / ◀◀ and ► / ■ to navigate through the songs contained on the CD.
- Listening to MP3-CDs, you may also use the functions „Folder Up“ / „Folder Down“ to conveniently search through your music library in case it is organized in folders.

ID3 (Track/Album-Info) Funktion (Fernbedienung)

- Press INFO on the RC to display any contained information on the currently playing song, album, artist etc (ID3 tag). Press INFO again to dismiss the ID3 display.

Song title/folder name search function (accessible via RC only)

You can search the track by the title/folder name in disc during stop mode:

- Press FIND once, then press “Skip up” (or skip down) button to can search the title of each song one by one under alphabet order on LCD display, then press ► (12) to start the playback of the selected track.
- Press FIND again, the folder name is being displayed. Then press the “skip up” (or skip down) to select the desired folder, and press the CD “ Play/pause/stop ” button (12) to start the playback of all tracks inside that selected folder.

Remarks:

In the case no name had been assigned for the track, “none” or “unknown” is being displayed” on display 1). The LCD display supports English characters only.

MP3 track format requirement: Mp3 bit rate : 32 kbps~256 kbps.

The performance of MP3 discs is various from the quality of recording disc and the method of recording. Furthermore, the searching lead-time for MP3-CD is longer than normal CD due to difference format.

Repeat/intro/random modes

Press the Play mode button (4) before or during playback, a single track, single folder (MP3 only) or all the tracks can be played in difference mode as follow:-

- | | | |
|----------------------|---|--------------------------------|
| Repeat | = | Repeat currently playing track |
| Repeat All | = | Repeat all contained tracks |
| Repeat Folder | = | Repeat current folder |

Intro = Plays first 10 seconds of each track
Random = Plays contained tracks in random order

Audio CD:

(1) Repeat 1 → (2) Repeat all → (3) Intro → (4) Random → (5) Off



Display:

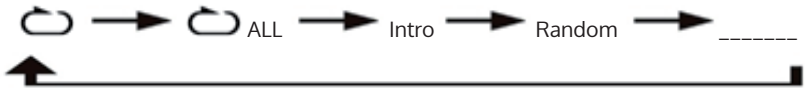

MP3 CD:

(1) Repeat 1 → (2) Repeat all → (3) Repeat folder → (4) Intro → (5) Random → (6) Off



Display shows



CD disc programming (by remote control)

Up to 32 tracks can be programmed for CD file and play in any order. Before use, be sure the system is at stop mode before programming:

- Set in CD/USB mode & stop the CD playback
- Press the "Program" button, "PROG" will appear on LCD display (1). Moreover, it will indicate program no. and digits for track no. to be programmed
- Select a desired track by pressing skip or buttons (2/13)
- Press the "Program" button to store the trace into memory
- Repeat steps 3 and 4 to enter additional tracks into the memory if necessary.
- When all the desired tracks have been programmed, press CD "Play/pause/stop" button (12) to play the disc in assigned order.
- To cancel the programmed file, Press "Stop" button on remote handset until "PROG" is disappear on LCD display (1)

USB

The system is able to decode and playback all MP3 file which stored in the memory media with USB connecting port.

- Insert any USB drive into the USB slot without using force. Make sure you insert it in the right way. Connecting the USB upside down or backwards could damage the audio system or the storage media. Check to be sure the direction is correct
- The system will start reading the storage media automatically after connecting, and LCD display (1) will show the total number of MP3 files and total number of folder being detected.
- Use ►► / ◀◀ , ► / ■ and the FOLDER UP/DOWN buttons to navigate through the tracks contained on the USB drive.

Remarks

- The system can detect and read the file under MP3 format only though the USB port.
- Due to MP3 encoding variances, some MP3 players might not be able to play via the USB socket. This is not a system malfunction.

Phono Deck

Remove the stylus protector. Make sure that the tone arm is being detached from the tone arm rest before operating and is re-secured again afterwards.

- Set the function selector (6) to PHONO.
- Set the speed selector to the proper position depending on the record to be played.
- Place the record on the platter (use the spindle adaptor if required).
- Lift the tone arm from the rest and slowly move it to the record side. The platter will start to rotate.
- Place the tone arm to the desired position of the record.
- Adjust the volume to the desired level.
- At the end of record, the platter will automatically stop rotating. Lift the tone arm from the record and return it to the rest.
- To stop manually, lift the tone arm from the record and return it to the rest.

Remark: as some kind of record the auto-stop area was out of the unit setting, so it will stop before the last rack finish. In this case, select the auto-stop switch (25) to "off" position, then it will run to the end of the record but will not stop automatically (turn off the unit by power button or switch back the auto-stop switch to ON position to stop the platter rotate). Then put back the tone arm to the rest position.

Encoding/Copying LPs and CDs to Digital Audio (MP3)

CD -> MP3

Encoding 1 track

- Perform normal playback of the CD track you want to encode & record,
- Press REC button (15) during the playback of the desire track, unit will display  & **REC** flashing. Encoding is performing now.
- After completing of encoding, unit will stop playback automatically.

Encoding whole disc

- Place a CD with the printed side facing up inside the tray & then close the CD door
- Press REC button (15) after focus search completed. Unit will display  & **REC** flashing. Encoding is performing now.
- After completing of encoding, unit will stop playback automatically.

Encoding by playlist

- Place a CD with the printed side facing up inside the tray & then close the CD door
- Select the desire tracks by following "CD disc programming" procedures. Then press PLAY/PAUSE (12) to start playback.
- During CD playback, press and hold the "CD play/pause/stop" button (12) for 2 seconds to enter the stop mode.
- Press the "RECORD" button (15) and the unit will display  & **REC** - Encoding is performing now.
- After completion of encoding, the unit will stop playback automatically

Remarks:

- The recording speed is 1:1 and according to the actual plying time of the CD track
- The system will create a "Audio" folder and then store the encoding track in it.
- The recording format is preset at – MP3 bit rate : 128 kbps, sampling rate : 44.1khz
- No song title will be recorded during encoding mode
- To interrupt the recording, press the "record" button again during record mode
- Recording will be completed only if an entire song is being encoded. If you terminate the encoding process intermediately, there is no track being recorded nor stored to the USB storage.

Copying MP3 files

If you insert an MP3 disc instead of an audio CD, the system will copy the files to an inserted USB drive when you press the REC button. The operation procedure is the same as CD encoding (see above), and the system will switch to copy mode only if MP3 file being read.

Phono -> MP3

- Set the function button to "Phono" mode and then press the "Record" button (15) directly.
- The LCD display will show the word "USB" and then flashing, and then display  & **REC** and flashing after few seconds. Now the system is starting the encoding mode.

- Start playback at phono for the track which you want to record to USB.
- At the end of recording, press and hold the REC button (15) until the LCD stops flashing and returns to phono mode.

Track separation (by remote handset)

You can divide the recording music from phono to USB track by trace during encoding. Every time when press the "**TS**" (track separation) button once at remote handset during encoding from phono to USB, the system will generate a new track and continuous the recording. The current text at LCD display will flashing one time, it mean the unit is creating a new track successfully.

Encoding bit rate (by remote handset)

You can select the desired bitrate during encoding from CD or phono to USB, the selectable range from 32 / 64 /96 /128 / 192 / 256 kbps.

- Set in "Phono" function (6) & remain stop mode.
- Press the "Info" function and the LCD display will show the default bitrate (128 kbps)
- Press skip buttons (13/2) to select the desired bitrate for encoding.
- Press INFO to confirm the setting and the LCD display (1) resume to phono mode

Delete files (USB Mode) (Remote Control)

Delete single files

- Press and hold the "Info" button for 3 seconds and the LCD display (1) will show (del ---001)
- Press NEXT/BACK (13/2) button to select the file going to delete.
- Press REC to enter "yes/no"-mode and then skip forward or skip backward (13/2) to select.
- Press REC button again to confirm the setting.

Delete all files

- Press and hold INFO for 3 seconds and the LCD display (1) will show (del ---001)
- Press and hold INFO again to enter "FORMAT 7N" mode and then press skip forward skip backward (13/2) to select YES or NO.
- Press REC to confirm the settings.

Remark: All the files inside the USB storage media will be deleted completely after confirming to "yes" mode.

Removing USB drive / memory card

To remove the USB, turn off the power or switch the function mode to either CD or tuner first. For USB port – un-plug it by pulling out the USB socket directly.

Line Out

You can connect the system to your whole hifi system by connecting the line out socket (27) to the auxiliary input socket with a RCA cable (not included).

Environment Concerns



According to the European waste regulation 2002/96/EG this symbol on the product or on its packaging indicates that this product may not be treated as household waste. Instead it should be taken to the appropriate collection point for the recycling of electrical and electronic equipment. By ensuring this product is disposed of correctly, you will help prevent potential negative consequences for the environment and human health, which could otherwise be caused by inappropriate waste handling of this product. For more detailed information about recycling of this product, please contact your local council or your household waste disposal service.

Declaration of Conformity

Producer: CHAL-TEC GmbH, Wallstraße 16, 10179 Berlin, Germany.

This product is conform to the following European directives:

2014/30/EU	(EMC)
2011/65/EU	(RoHS)
2006/95/EC	(LVD)



Chère cliente, cher client,

Toutes nos félicitations pour l'acquisition de ce nouvel appareil. Veuillez lire attentivement les instructions afin d'éviter d'éventuels dommages techniques.

Le fabricant ne saurait être tenu pour responsable des dommages dus au non-respect des consignes de sécurité et à la mauvaise utilisation de l'appareil.

Consignes de sécurité

Pour réduire tout danger d'électrocution, ne retirer aucun panneau protecteur. L'appareil contient des éléments qui ne sont pas accessibles à l'utilisateur. Seul un professionnel qualifié est autorisé à effectuer les réparations nécessaires.

- La plaque signalétique se trouve à l'arrière de l'appareil.
- Cet appareil ne doit pas être utilisé en extérieur, dans un camping-car ou sur un bateau.
- Ne pas exposer l'appareil à la pluie ou à l'humidité. Ne pas placer de récipients contenant des liquides, tels que des vases, sur l'appareil.
- Ne pas utiliser l'appareil à proximité de baignoires, lavabos, éviers, piscines ou sur un sol mouillé ou dans des endroits mouillés ou humides.
- Ne pas exposer les piles à la lumière du soleil, au feu, etc.
- Utiliser exclusivement des accessoires autorisés par le fabricant.
- Pour éviter des dommages, débrancher l'appareil en cas d'orage ou de tempête, ou lorsque l'appareil n'est pas utilisé pendant une période prolongée.
- Les réparations doivent être effectuées par un professionnel qualifié.
- Une réparation est nécessaire si l'appareil a été endommagé d'une quelconque manière, par exemple si des liquides ont été renversés dessus, si l'appareil a été exposé à la pluie ou à l'humidité, si des objets sont tombés dessus, s'il a subi une chute ou s'il ne fonctionne pas correctement. Ne pas réparer l'appareil soi-même. Une ouverture du boîtier représente un risque d'électrocution ou de blessure.
- Afin d'éviter les risques d'électrocution, ne pas surcharger le circuit électrique, le câble d'alimentation ou les ports intégrés.
- Avant d'utiliser l'appareil, s'assurer que la tension de votre système électrique correspond à la tension supportée par l'appareil. Les données techniques sont indiquées sur la plaque signalétique et dans ce mode d'emploi.
- La fiche doit être facilement accessible afin de pouvoir être débranchée immédiatement en cas d'urgence.
- Ne pas exposer l'appareil à la pluie ou à l'eau.
- Ne pas poser d'objets remplis de liquide sur l'appareil, tels que des vases.
- Utiliser exclusivement les accessoires autorisés par le fabricant.
- Ne pas réparer l'appareil soi-même
- S'adresser au service après-vente pour la maintenance de l'appareil.
- Ne pas laisser d'objets métalliques tomber dans l'appareil.
- Ne pas placer aucun objet lourd sur l'appareil.
- Veiller à ne pas actionner l'interrupteur marche/arrêt accidentellement lors ou après l'utilisation de l'appareil.
- S'assurer que la tension de votre installation électrique correspond à la tension indiquée sur l'appareil.
- S'assurer que l'appareil est correctement branché.
- Ne pas tirer sur le câble, ne pas le plier et ne pas poser d'objet lourd dessus.

Éléments de commande

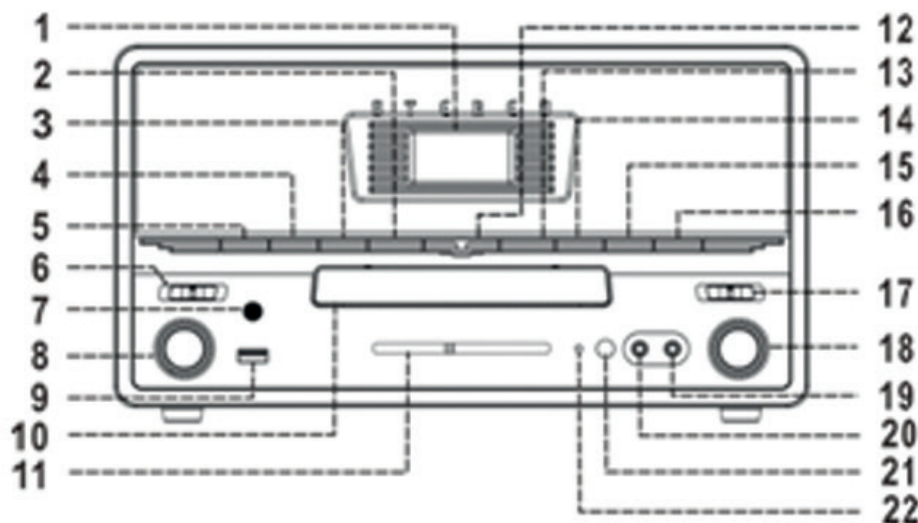

Écran LCD	1	12	▶▶
◀◀	2	13	▶▶
Programme CD	3	14	MP3 - fichier supérieur
Mode Play	4	15	Démarrer l'enregistrement
Source	5	16	Ouvrir/fermer le compartiment CD
Power Off / fonctions	6	17	Couper le son
Activer / désactiver X-Bass	7	18	Bouton de réglage de la fréquence
Réglage du volume	8	19	Prise casque
Port USB	9	20	Entrée audio AUX
Compartiment CD	10	21	Capteur IR
Bande radio	11	22	Témoin lumineux Stéréo FM

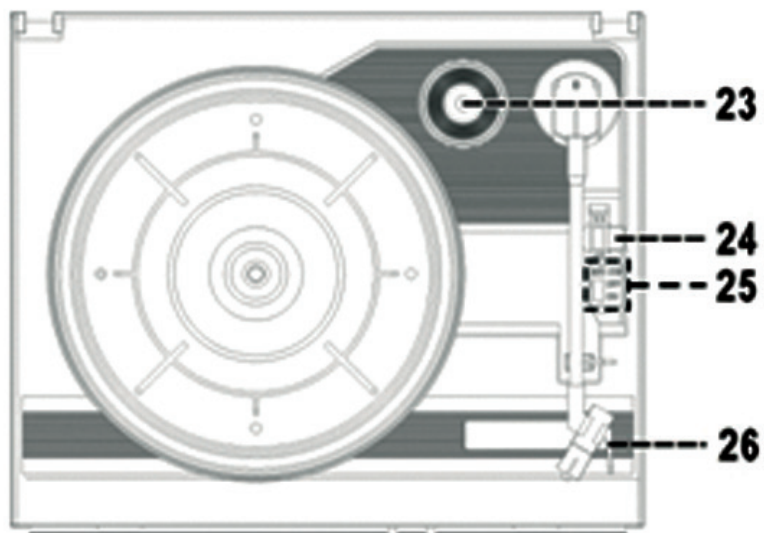

Puck (pour 45 tours)	23	25	Interrupteur arrêt automatique
Régulateur numéroté du vinyle	24	26	Base du bras

Rückseite:

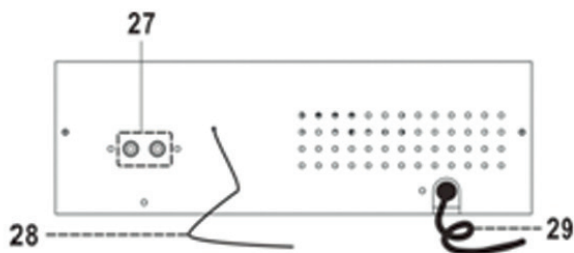

Branchement Line Out	27	29	Câble électrique
Antenne FM	28		

Éloigné:

Find	Activer la fonction de recherche (mode MP3)
Info	Sélectionner débit binaire / afficher ID3
REC	Sélectionner la fonction enregistrement
Rep/Intro/Ran	Sélectionner la fonction Repeat/Intro/Random
Program	Sélectionner la fonction de programmation
▶ 	Play / Pause
◀◀ / ▶▶	Avant/Arrière
■	Stop
▲ / ▼	Dossier avant/suivant (en mode MP3)
Source	En mode CD/USB, sélectionner la source de musique désirée

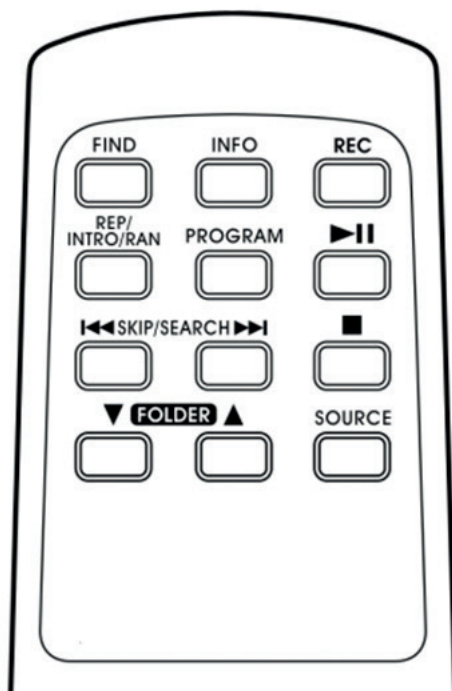

Insérer deux piles de types AAA dans la télécommande (non fournies).

Fonctions

Radio

- Sélectionner le mode FM à l'aide du bouton du choix de fonction (6).
- Sélectionner la station de radio de votre choix à l'aide du bouton de réglage de la fréquence (18).
- Ajuster le niveau du volume à l'aide du bouton de réglage du volume (8).
- Activer le X-BASS (7) pour plus de pression au niveau des basses.

Réception stéréo FM

Le témoin lumineux (22) s'allume lorsque la réception du signal stéréo est établie. Pour obtenir la meilleure réception possible, dérouler complètement l'antenne.

CD audio / CD MP3

- Placer le bouton du choix des fonctions (6) sur la position « CD/USB ».
- Ouvrir le compartiment à CD à l'aide de la touche à cet effet (16).
- Placer un CD et refermer le compartiment à CD.
- L'appareil explore rapidement les médias et affiche ensuite la durée ainsi que le nombre des pistes sur l'écran (1).
- Utiliser les touches ►|| ainsi que ◀◀ et ▶▶, pour contrôler la lecture du CD.

Fonction ID3 (information sur la piste / l'album - télécommande)

Appuyer sur la touche INFO de la télécommande pour afficher sur l'écran le titre de la chanson ou l'information de l'album, si cette dernière est disponible.

Fonction de recherche : effectuer une recherche par nom de titre ou nom de dossier (télécommande).

- S'assurer que le CD au format MP3 soit à l'arrêt (mode Stop).
- Appuyer sur la touche FIND de la télécommande puis sur la touche SKIP UP ou SKIP DOWN pour parcourir la liste, organisée par ordre alphabétique, de toutes les pistes disponibles sur le CD. Appuyer sur la touche PLAY, pour lire le titre de votre choix.
- Appuyer deux fois de suite sur la touche FIND pour afficher les dossiers par ordre alphabétique. Appuyer sur la touche PLAY pour lire entièrement un dossier.

Attention :

- Si la piste ne possède pas de nom, « NONE » ou « UNKNOWN » s'affiche sur l'écran.
- L'écran LCD n'affiche que les symboles anglais.
- Le format MP3 pris en charge est de 32 kbps ~ 256 kbps.
- La vitesse de lecture peut varier d'un média à l'autre selon le type d'enregistrement, de données, etc.

Mode répétition/intro/aléatoire

Drücken Sie mehrfach REP/INTRO/PROG, um die entsprechenden Funktionen aufzurufen: Das jeweilige Icon wird auf dem Display angezeigt. Drücken Sie noch einmal, um die Funktionen zu beenden.

- | | |
|------------------------|--|
| Repeat = | répéter le titre actuel. |
| Repeat All = | répéter tous les titres disponibles. |
| Repeat Folder = | répéter tous les dossiers. |
| Intro = | seule les 10 premières secondes de chaque titre sont jouées. |
| Randow = | mode répétition |

CD audio :

(1) Répétition 1 → (2) Tout répéter → (3) Intro → (4) Aléatoire → (5) Off



Écran :



CD MP3 :

(1) Répétition 1 → (2) Tout répéter → (3) répéter le dossier → (4) Intro → (5) Aléatoire → (6) Off



Écran:



Programmation d'une liste de lecture depuis un CD (télécommande)

En mode CD/USB, il est possible de créer une liste de lecture composée de jusqu'à 32 titres, organisés à votre convenance. Pour cela, interrompre la lecture du CD que vous écoutez et suivre les indications suivantes :

- Appuyer sur la touche PROGRAM. « PROG » s'affiche sur l'écran. Le numéro du programme s'affiche ainsi que le numéro de l'emplacement où peut être ajoutée la première chanson de votre choix.
- Sélectionner la piste de votre choix à l'aide des touches fléchées (2/13).
- Appuyer une nouvelle fois sur la touche PROGRAM pour sauvegarder votre choix.
- Répéter les deux dernières étapes pour ajouter d'autres pistes.
- Appuyer sur la touche PLAY/PAUSE/STOP (12) pour lire les données enregistrées.
- Pour terminer la programmation, appuyer sur la touche STOP de la télécommande jusqu'à ce que « PROG » s'affiche sur l'écran.

USB

L'appareil peut lire des données en format MP3 d'une clé USB.

- Placer le bouton du choix des fonctions (6) sur la position « CD/USB » puis sélectionner à l'aide de SOURCE le mode CD ou USB.
- Insérer une clé USB. Veiller à l'insérer dans le bon sens et au bon emplacement. Ne pas forcer !
- L'appareil commence à lire les données sauvegardées et affiche sur l'écran le nombre total de données lisibles.
- Pour lire les pistes, suivre le même procédé que pour la lecture de données à partir d'un CD, décrit dans la section ci-dessus (CD audio / CD au format MP3).

Indication :

En mode USB, l'appareil ne peut lire que des données au format MP3. Il est possible que certains lecteurs MP3 ne soient pas lus en fonction de leurs formats d'encodage. Ceci est indépendant de l'appareil.

Tourne-disque

Retirer l'embout de protection de la tête de lecture avant d'utiliser le tourne-disque. Veiller à ce que le bras de lecture ne soit pas attaché à son support.

- Placer le bouton du choix des fonctions (6) sur la position « PHONO ».
- Ajuster la vitesse de rotation à l'aide du régulateur (24).
- Placer le disque sur le plateau.
- Soulever le bras de lecture et le bouger avec précaution vers le vinyle. Celui-ci commence automatiquement à tourner. Une fois que le bras arrive à la fin du vinyle, l'appareil s'arrête automatiquement.
- Pour arrêter la lecture de manière manuelle, retirer le bras de lecture avec précaution et le replacer sur son support.

Indication :

La majorité des vinyles possède des sillons. Pour pouvoir les lire, placer l'interrupteur d'arrêt automatique (25) sur la position « OFF ». Dans ce cas, pour arrêter la lecture, réactiver la fonction d'arrêt automatique (25) ou débrancher l'appareil.

Passer des vinyles et des CD audio en format MP3 sur une clé USB

L'appareil peut enregistrer vos CD audio ainsi que vos vinyles sur une clé USB et les passer au format MP3 :

CD -> MP3

- **Copier une seule piste.**
 - Lire la piste désirée.
 - Appuyer sur la touche RECORD (15) lors de la lecture de la piste. L'écran affiche et se met à clignoter.
 - Une fois l'enregistrement terminé, le CD s'arrête.
- **Copier un CD entier.**
 - Insérer le CD dans le compartiment à CD puis refermer le compartiment.
 - Appuyer sur la touche RECORD (15) dès que le CD est lancé. L'écran affiche XX et XX se met à clignoter.
 - Une fois l'enregistrement terminé, le CD s'arrête automatiquement.
- **Programmer l'enregistrement d'un CD**
 - Placer le CD dans le compartiment à CD puis fermer le compartiment.
 - Sélectionner la piste de votre choix en suivant la procédure décrite dans « Programmation d'une liste de lecture depuis un CD ».
 - Appuyer sur la touche PLAY/PAUSE/STOP (12) pour lancer la liste de lecture.
 - Maintenir à présent la touche PLAY/PAUSE/STOP (12) enfoncée pendant 2 secondes pour arrêter la lecture.
 - Appuyer à présent sur la touche RECORD (15). L'écran affiche XX et XX se met à clignoter.
 - Une fois l'enregistrement terminé, le CD s'arrête automatiquement.
- **Copier des données au format MP3**

Il est également possible de copier des données au format MP3 sur une clé USB depuis un CD au format MP3. La procédure est la même que celle décrite dans la section « Copier une seule piste ».

Vinyle -> MP3

- **Copier un vinyle**
 - Placer le bouton des choix des fonctions sur la position « PHONO » pour sélectionner le tourne-disque et appuyer ensuite sur la touche RECORD (15).
 - « USB » s'affiche sur l'écran puis se met à clignoter. XX et XX s'affichent ensuite pour indiquer que l'appareil est passé en mode Enregistrement.
 - Lire la chanson que vous désirez copier.
 - Pour terminer l'enregistrement, maintenir la touche RECORD enfoncée jusqu'à ce que l'écran ne clignote plus et que « PHONO MODO » s'affiche.
- **Ajouter des coupures entre les pistes**

Il est possible d'ajouter manuellement des coupures entre les différentes chansons lorsque de la musique est copiée depuis un vinyle et passée au format MP3. Lors de l'enregistrement, à chaque fois que la touche XX est pressonnée, l'appareil génère un nouveau fichier. Le témoin clignote une fois pour confirmer l'action.

Indication :

- La vitesse d'enregistrement est 1 : 1. Ce dernier débute dès que la piste désirée est lancée.
- L'appareil crée un dossier nommé « Audio » sur la clé USB et y sauvegarde toutes les pistes enregistrées.
- Le format de l'enregistrement peut être ajusté : MP3, 128 kbps, 44,1 kHz.
- Les Tags ID ne sont pas enregistrés.
- Appuyer sur la touche RECORD lors de l'enregistrement pour l'interrompre.
- Lorsque l'enregistrement est interrompu, aucune chanson n'est enregistrée ou sauvegardée sur le support de stockage.

Changer le format de l'enregistrement (télécommande)

- Sélectionner la fonction du tourne-disque (mode Phono) à l'aide du bouton du choix des fonctions (6). Ne pas lancer la lecture.
- Appuyer sur la touche INFO. L'écran affiche à présent le débit pré-réglé.
- Sélectionner à l'aide des touches fléchées le débit désiré (32 / 64 / 96 / 128 / 192 / 256 kbps).
- Appuyer une nouvelle fois sur la touche INFO pour confirmer votre choix.

Éliminer des fichiers en mode USB (télécommande)

- **Éliminer un seul fichier**
 - Maintenir la touche INFO enfoncée pendant au moins 3 secondes, jusqu'à ce que l'écran affiche « del ---001 ».
 - Rechercher le fichier à éliminer à l'aide des touches fléchées.
 - Appuyer sur la touche RECORD pour éliminer le fichier de votre choix puis confirmer (yes/no) à l'aide des touches fléchées.
 - Appuyer une nouvelle fois sur la touche RECORD pour confirmer votre choix.
- **Éliminer tous les fichiers**
 - Maintenir la touche INFO enfoncée pendant au moins 3 secondes, jusqu'à ce que l'écran affiche « del ---001 ».
 - Maintenir une nouvelle fois la touche INFO enfoncée pendant au moins 3 secondes pour accéder au mode FORMAT 7N. Sélectionner « YES » ou « NO » à l'aide des touches fléchées puis confirmer votre choix à l'aide de la touche RECORD.
 - Confirmer les réglages en appuyant une nouvelle fois sur la touche RECORD.

ATTENTION : tous les fichiers de la clé USB seront éliminés de manière irréversible.

Line Out

Connecter l'appareil à une chaîne hi-fi en connectant le câble au branchement Line Out (27) à la prise AUX IN de l'amplificateur. Utiliser, par exemple, un câble stéréo RCA (non inclus dans la livraison).

Informations sur le recyclage



Appareil électroménager

Vous trouverez sur le produit l'image ci-contre (une poubelle sur roues, barrée d'une croix), ce qui indique que le produit se trouve soumis à la directive européenne 2002/96/CE. Renseignez-vous sur les dispositions en vigueur dans votre région concernant la collecte séparée des appareils électriques et électroniques. Respectez-les et ne jetez pas les appareils usagés avec les ordures ménagères. La mise en rebut correcte du produit usagé permet de préserver l'environnement et la santé. Le recyclage des matériaux contribue à la préservation des ressources naturelles.

Déclaration de conformité

Fabricant : CHAL-TEC GmbH, Wallstraße 16, 10179 Berlin, Allemagne

Ce produit est conforme aux directives européennes suivantes :

2014/30/EU (CEM)

2006/95/CE (LVD)

2011/65/UE (RoHS)



Gentile Cliente,

La ringraziamo per aver acquistato il nostro prodotto. La preghiamo di leggere attentamente le seguenti istruzioni di utilizzo del prodotto e di seguirle per evitare eventuali danni.

Non ci assumiamo alcuna responsabilità per danni derivati da una mancata osservazione delle avvertenze di sicurezza e da un uso improprio del dispositivo.

Avvertenze di sicurezza

Non tentare di aprire il dispositivo, per evitare il pericolo di scosse elettriche. Il dispositivo contiene delle parti non accessibili all'utente. Le riparazioni devono essere eseguite esclusivamente da personale specializzato.

- La targhetta identificativa si trova sul retro del dispositivo.
- Utilizzare il dispositivo solo in ambienti interni. Il dispositivo non è adatto ad essere utilizzato all'aria aperta, in camper o sulle barche.
- Non esporre il dispositivo agli spruzzi. Non collocare sul dispositivo recipienti contenenti acqua, come ad esempio vasi.
- Non utilizzare il dispositivo nelle vicinanze di vasche da bagno, lavandini, lavatoi, su superfici bagnate, nelle vicinanze di piscine e di ambienti umidi. Non esporre le batterie alla luce diretta del sole, a fiamme vive o simili.
- Utilizzare esclusivamente accessori e componenti approvati dal produttore.
- Staccare la spina dalla presa in caso di temporale o di inutilizzo prolungato, per evitare danni.
- Le riparazioni devono essere eseguite esclusivamente da personale qualificato.
- La riparazione del dispositivo è necessaria quando questo è stato danneggiato in qualche modo, ovvero se sono stati rovesciati dei liquidi o se sono caduti oggetti sopra di esso, se è stato esposto alla pioggia o all'umidità, se non funziona correttamente o è caduto. Non tentare di riparare il dispositivo autonomamente. Non tentare di aprire il dispositivo per evitare scosse elettriche e altre lesioni.
- Per prevenire il pericolo di scosse elettriche, evitare di sovraccaricare il circuito elettrico, il cavo o gli attacchi.
- Collegare il dispositivo solo a prese la cui tensione è conforme a quella indicata. Le indicazioni sono contenute nel presente manuale e sul dispositivo.
- Assicurarsi che la presa sia sempre accessibile in modo da staccare la spina facilmente.

- Non esporre il dispositivo alla pioggia.
- Non collocare recipienti contenenti liquidi, come ad esempio vasi, sul dispositivo.
- Utilizzare esclusivamente gli accessori consigliati.
- Non tentare di riparare il dispositivo autonomamente.
- Per la manutenzione, rivolgersi al personale qualificato del servizio clienti.
- Non far cadere oggetti in metallo sul dispositivo.
- Non collocare oggetti pesanti sul dispositivo.
- Prestare attenzione a non premere inavvertitamente l'interruttore di accensione/spengimento durante o dopo l'utilizzo.
- L'adattatore di rete è alimentato con corrente alternata di 220 – 240 V.
- Se necessario, utilizzare un adattatore idoneo.
- Conservare le parti più piccole (ad esempio viti e altro materiale di montaggio e d'imballaggio) fuori dalla portata dei bambini per evitare che le ingeriscano. Non far giocare i bambini con il materiale d'imballaggio. Pericolo di soffocamento!

Comandi

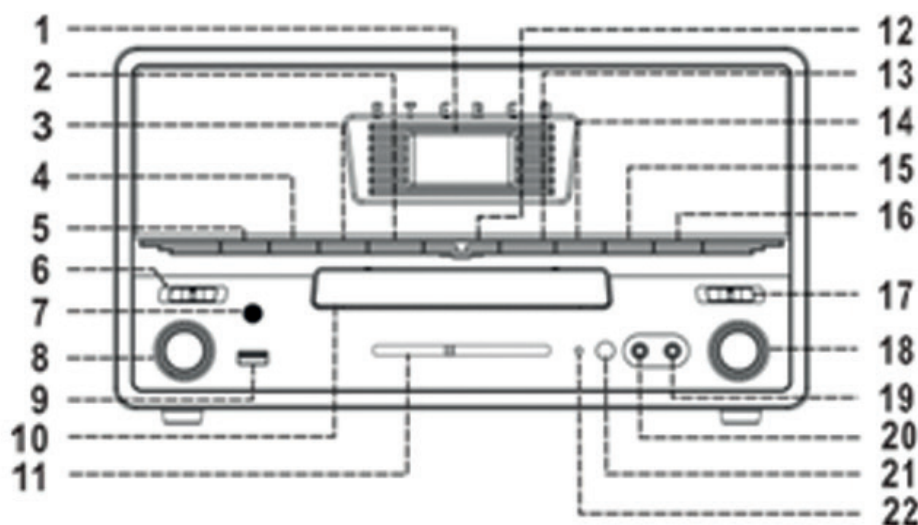

Display LCD	1	12	▶▶
◀◀	2	13	▶▶
Programma CD	3	14	MP3: „Cartella su“
Play Mode	4	15	Registrazione
Source	5	16	Aprire/chudere lo scomparto CD
Power Off / Funzioni	6	17	Muto
Accensione/spengimento x-bass	7	18	Manopola banda di frequenza
Manopola volume	8	19	Attacco cuffie
Porta USB	9	20	Attacco Aux-In
Scomparto CD	10	21	Sensore IR
Banda Radio	11	22	Spia a LED FM stereo

Giradischi:

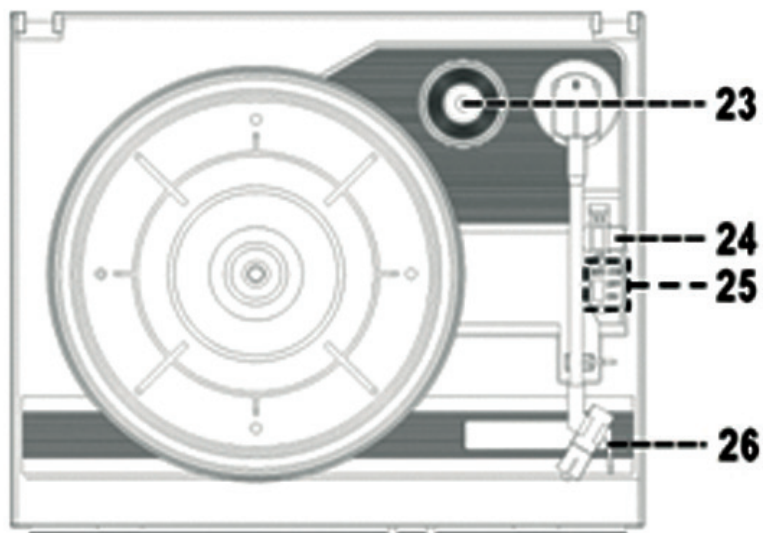

Adattatore puck (per singoli 45 giri)	23	25	Interruttore Auto Stop
Selezione velocità del giradischi	24	26	Supporto braccio del giradischi

Rückseite:

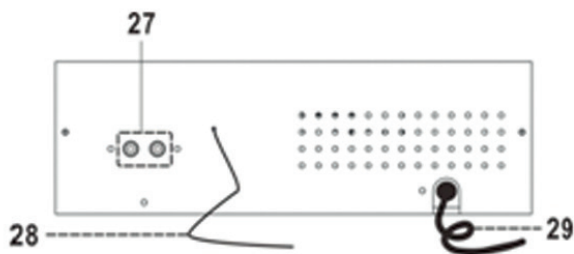

27.	Attacco Line-Out	27	29	Cavo di rete
	Antenna FM	28		

Telecomando:

Find	Attivare la funzione di ricerca (modalità MP3)
Info	Selezionare il bitrate/ mostrare tag ID3
REC	Selezionare la funzione registrazione
Rep/Intro/Ran	Selezionare Repeat-/ Intro-/ Random- Funzioni
Program	Selezionare la funzione di programmazione
▶	Play / Pause
◀◀ / ▶▶	Avanti/Indietro
■	Stop
▲ / ▼	Cartella in alto/in basso (modalità MP3)
Source	In modalità CD/USB, selezionare la fonte musicale desiderata

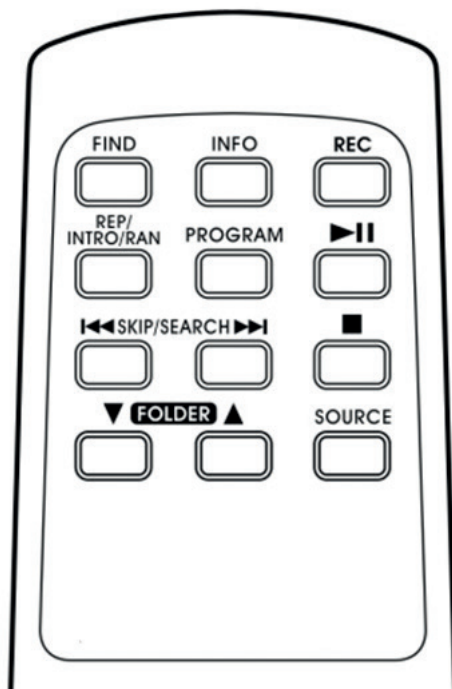

Il telecomando necessita di due batterie di tipo AAA (non incluse nella consegna).

Funzioni

Radio

- Selezionare FM tramite il selettore di funzione (6).
- Selezionare il canale radio desiderato con la manopola della banda di frequenza (18).
- Selezionare il volume desiderato con la manopola volume (8).
- Selezionare X-BASS (7) per potenziare i bassi.

Ricezione FM Stereo

- Le spia a LED FM stereo (22) si accende durante la ricezione di una stazione radio FM.
- Per una ricezione ottimale, srotolare completamente l'antenna fissa integrata.

CD audio / CD MP3

- Posizionare il selettore di funzione (6) su CD/USB.
- Aprire lo scomparto CD (16).
- Inserire un CD e chiudere di nuovo lo scomparto.
- Il dispositivo esegue una rapida analisi del CD e sul display (1) appare la durata e il numero dei brani.
- Utilizzare i tasti ◀◀ / ▶▶ / ▶| e □ per navigare attraverso i contenuti del CD.
- Nei CD MP3 è presente la funzione "Folder Up" ovvero "cartella su" con la quale è possibile navigare attraverso le cartelle della biblioteca multimediale.

Funzione ID3 (Info tracce/album) (telecomando)

- Premere "INFO" sul telecomando, sul display appare il titolo della canzone e le informazioni sull'album, se disponibili.
- Funzione di ricerca: ricerca del brano o della cartella (telecomando)
- Assicurarsi che il CD-MP3 si sia arrestato (Stop).
- Premere FIND sul telecomando e poi SKIP UP oppure SKIP DOWN, per sfogliare in ordine alfabetico la lista di tutte le tracce presenti sul CD. Premere PLAY per riprodurre il brano desiderato.
- Premere FIND due volte consecutivamente ed appaiono in ordine alfabetico le cartelle presenti. Premere PLAY per riprodurre per intero la cartella desiderata.

Attenzione:

Nel caso in cui al brano non sia stato assegnato alcun nome, sul display compare "none" oppure "unknown". Il display LCD supporta solo la lingua inglese.

Il formato MP3 supportato è 32kbps ~ 256kbps.

La velocità di lettura varia in base al tipo di disco, di registrazione e di dati.

Ripetere / Introduzione / Modalità casuale

Repeat	=	ripete il brano attuale
Repeat All	=	ripete tutti i brani disponibili sul disco
Repeat Folder	=	ripete l'intera cartella
Intro	=	riproduce i primi 10 secondi di un brano, prima di passare al brano successivo
Random	=	modalità casuale

CD audio:

(1) Repeat 1 → (2) Repeat alle → (3) Intro → (4) Random → (5) Off



Sul display compariranno rispettivamente:

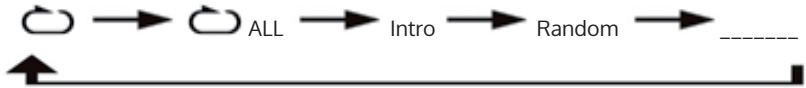

CD MP3:

(1) Repeat 1 → (2) Repeat alle → (3) Repeat Ordner → (4) Intro → (5) Random → (6) Off

Sul display compariranno rispettivamente:



Programmare una playlist (telecomando)

- In modalità CD/USB, è possibile riprodurre 32 brani nella sequenza desiderata. Per prima cosa stoppare la riproduzione dei brani.
- Premere PROGRAM. Sul display compaiono PROG, il numero del programma e le cifre del brano musicale da programmare.
- Selezionare il brano desiderato con i tasti freccia (2 / 13).
- Premere di nuovo PROGRAM per memorizzare il brano selezionato.
- Ripetere i due passi precedenti per aggiungere altri brani.
- Premere infine PLAY/PAUSE/STOP (12) per riprodurre il CD nell'ordine impostato.
- Per terminare la programmazione, premere STOP sul telecomando, finché sul display compare "PROG".

USB

Riproduzione di dati MP3 memorizzati su uno stick USB.

- Posizionare il selettore di funzione (6) su CD/USB e selezionare tramite SOURCE la modalità CD o USB.
- Collegare uno stick USB rispettando il verso corretto e senza esercitare troppa pressione.
- Il dispositivo rileva i dati memorizzati e sul display appare il numero totale dei dati da riprodurre.
- Il procedimento di riproduzione è lo stesso descritto sopra (CD Audio/ CD- MP3).

Avvertenze:

In modalità USB il dispositivo può riprodurre solo file MP3. E' possibile che i file di alcuni lettori MP3 non vengano riprodotti a causa di formati di codifica differenti. Ciò non è un malfunzionamento del dispositivo.

Giradischi

Prima di accendere il dispositivo, rimuovere la protezione. Disimballare il braccio del giradischi.

- Posizionare il selettore di funzione (6) su "PHONO".
- Impostare la velocità con l'interruttore (24).
- Inserire il vinile.
- Sollevare il braccio del giradischi e spostarlo verso il vinile – questo comincia automaticamente a girare e alla fine si arresta automaticamente.
- Per arrestare la riproduzione manualmente, sollevare con cautela il braccio del giradischi.

Nota:

In alcuni tipi di vinili può accadere che il vinile si arresti prima che l'ultimo brano sia terminato. In questo caso, posizionare l'interruttore Auto-Stop (25) su Off; il vinile viene riprodotto fino alla fine senza stopparsi automaticamente. Per terminare la riproduzione, spegnere il dispositivo oppure posizionare l'interruttore Auto-stop di nuovo su "on".

Registrare LP e CD in formato MP3 su stick USB

Il dispositivo può registrare, in formato MP3, CD audio e vinili su uno stick USB:

CD -> MP3

- **Copiare un singolo brano**
 - Riprodurre il brano desiderato.
 - Premere RECORD (15) durante la riproduzione del brano. Sul display compaiono, lampeggiando, e .
 - Il CD si arresta a fine registrazione.

- **Copiare l'intero CD**
 - Inserire un CD e chiudere lo scomparto.
 - Premere RECORD (15). Sul display compaiono, lampeggiando, e .
 - Il CD si arresta a fine registrazione.
- **Registrazione programmata di un CD**
 - Inserire un CD e chiudere lo scomparto.
 - Selezionare il brano desiderato seguendo la procedura contenuta nella sezione "programmare una playlist".
 - Premere poi PLAY/PAUSE/STOP (12) per riprodurre la playlist
 - Premere di nuovo PLAY/PAUSE/STOP (12) per 2 secondi, per accedere alla modalità Stop
 - Premere RECORD (15). Sul display compaiono, lampeggiando, e .
 - Il CD si arresta a fine registrazione.
- **Copiare i file MP3**
E' possibile copiare da CD MP3 file MP3 su uno stick USB. La procedura è la stessa descritta nel paragrafo "Copiare un singolo brano".

Vinile -> MP3

- **Copiare un vinile**
 - Posizionare il selettore di funzione su „PHONO“ per selezionare il giradischi e premere in seguito RECORD (15).
 - Sul display appare: USB (lampeggia) e poi e : il dispositivo si trova in modalità registrazione.
 - Riprodurre il brano che si desidera registrare.
 - Per terminare la registrazione, tenere premuto RECORD, fino a che il display non lampeggia più e compare "PHONO MODE".
- **Separare le tracce**
Se si copiano brani da vinile in formato Mp3, aggiungere manualmente le pause: ogni volta che si preme (track separation) durante la copia, il dispositivo crea un nuovo brano e la registrazione continua. Come conferma dell'avvenuta copia, il display lampeggia una volta.

Avvertenze:

- La velocità di registrazione è di 1:1 e il processo comincia all'inizio del brano.
- Il dispositivo crea una cartella "Audio" nello stick USB dove memorizza il brano registrato.
- Il formato di registrazione è predefinito: MP3, 128kbps, 44.1kHz.
- Non vengono registrati tag ID3.
- Per interrompere la registrazione, premere RECORD in qualsiasi momento.
- Una volta interrotta la registrazione, non viene più registrato alcun brano.

Modificare il formato di registrazione (telecomando)

- Selezionare con il selettore di funzione (6) la funzione giradischi ("Phono") e rimanere in modalità Stop.
- Premere INFO – sul display compare il bitrate impostato.

- Selezionare con i tasti direzionali il bitrate desiderato (32/ 64 / 96 / 128 / 192 /256 kbps).
- Premere nuovamente INFO per confermare la scelta.

Cancellare i file (modalità USB) (telecomando)

- **Cancellare singoli file**
 - Tenere premuto INFO per almeno 3 secondi finché sul display compare "del---001"
 - Cercare il file da cancellare con i tasti direzionali.
 - Premere RECORD per cancellare e confermare (yes/no) tramite i tasti direzionali.
 - Premere RECORD ancora una volta per confermare.
- **Cancellare tutti i file**
 - Tenere premuto INFO per 3 secondi, fino a che sul display compare "del---001"
 - Tenere INFO premuto ancora una volta per almeno 3 secondi, per accedere alla modalità "FORMAT 7N". Infine selezionare con i tasti direzionali "Yes" oppure "No" e confermare premendo RECORD.
 - Confermare l'impostazione premendo ancora una volta RECORD.

ATTENZIONE: con questa procedura tutti i dati contenuti nello stick USB vengono cancellati definitivamente.

Line Out

Collegare il dispositivo con l'impianto stereo e nel mentre collegare il Line-Out (27) con l'attacco AUX-IN di un amplificatore. Utilizzare ad esempio un connettore RCA (non incluso nella consegna).

Smaltimento



Apparecchi elettrici

Se sul prodotto è presente la figura a sinistra (il cassonetto mobile sbarrato), si applica la direttiva europea 2002/96/CE. Questi prodotti non possono essere smaltiti con i rifiuti normali. Informarsi sulle disposizioni vigenti sulla raccolta separata di dispositivi elettrici e elettronici. Non smaltire i vecchi dispositivi con i rifiuti domestici. Grazie al corretto smaltimento dei vecchi dispositivi si proteggono il pianeta e la salute delle persone da possibili conseguenze negative. Il riciclo di materiali aiuta a diminuire il consumo di materie prime.

Dichiarazione di conformità

Produttore: CHAL-TEC GmbH, Wallstraße 16, 10179 Berlino, Germania

Questo prodotto è conforme alle seguenti direttive europee:

2014/30/UE	(EMC)
2006/95/CE	(LVD)
2011/65/UE	(RoHS)



Estimado cliente:

Le felicitamos por la adquisición de este producto. Lea atentamente el siguiente manual y siga cuidadosamente las instrucciones de uso con el fin de evitar posibles daños. La empresa no se responsabiliza de los daños ocasionados por un uso indebido del producto o por haber desatendido las indicaciones de seguridad.

Indicaciones de seguridad

Para reducir el riesgo de descarga eléctrica, no retire las carcasas del aparato. Este contiene piezas que no son accesibles al usuario. Las reparaciones deberán ser realizadas solamente por personal técnico cualificado.

- Las especificaciones del aparato se encuentran en su parte trasera.
- Este aparato solamente está indicado para espacios interiores. No lo utilice al aire libre ni en viviendas móviles o embarcaciones.
- No exponga este aparato a la lluvia o humedad. No coloque encima del aparato recipientes que contengan líquido, como jarrones.
- No utilice el aparato cerca de bañeras, lavabos, fregaderos, en sótanos con mucha humedad, en piscinas ni en lugares muy húmedos.
- No exponga las pilas a la luz directa del sol, al fuego o similares.
- Utilice exclusivamente los accesorios recomendados por el fabricante.
- Desenchufe el aparato con tormenta y rayos o cuando no lo utilice durante un periodo prolongado de tiempo. De este modo evitará posibles daños.
- Contacte con un técnico si necesita realizar cualquier reparación.
- Será necesario reparar el aparato si este se ha visto dañado de algún modo, es decir, si se ha vertido algún líquido o ha caído algún objeto sobre él, si se ha visto expuesto a la lluvia o a la humedad, si no funciona correctamente o si se ha dejado caer. No intente reparar el aparato usted mismo. Si abre las cubiertas se expone a una descarga eléctrica y a otras lesiones.
- Para evitar el riesgo de una descarga eléctrica, evite una sobrecarga del circuito eléctrico, del cable y de las conexiones establecidas.
- Conecte el aparato solamente a tomas de corrientes que se adecuen a los valores de tensión especificados en el mismo.
- Si quiere utilizar el enchufe para apagar el aparato, asegúrese de que este siempre esté accesible.
- Proteja el aparato de la lluvia.
- No coloque encima del aparato recipientes que contengan líquido, como jarrones.
- Utilice exclusivamente los accesorios recomendados por el fabricante.
- No repare el aparato usted mismo. En caso de avería, contacte con el servicio de atención al cliente.
- No deje caer objetos de metal sobre el aparato.
- No coloque objetos pesados encima del aparato.
- Asegúrese de no accionar el interruptor on/off accidentalmente durante o tras la utilización del aparato.
- El adaptador funciona con corriente alterna de 220-240 V.
- Utilice un adaptador adecuado si el enchufe no encaja en la toma de corriente.
- Mantenga las piezas pequeñas (p.ej. tornillos y otro material de montaje) y las partes del embalaje fuera del alcance de los niños para evitar que se atraganten. No permita que los niños jueguen con los plásticos, pueden provocar riesgo de asfixia.
- Coloque el aparato en una superficie seca, plana y resistente al calor y al agua.
- Coloque el aparato en un lugar fuera del alcance de los niños.
- La toma de corriente debe ser accesible para desconectar el aparato de la red eléctrica en caso de avería.
- No conecte este aparato a otros dispositivos que generen calor, podrían dañar el tocadiscos.
- No someta el aparato a la luz directa del sol, temperaturas y humedad altas y movimientos demasiado bruscos.
- Conserve el embalaje original. Para proteger el aparato durante el transporte introdúzcalo en su embalaje original.
- No utilice líquidos volátiles, como sprays insecticidas.

Controles

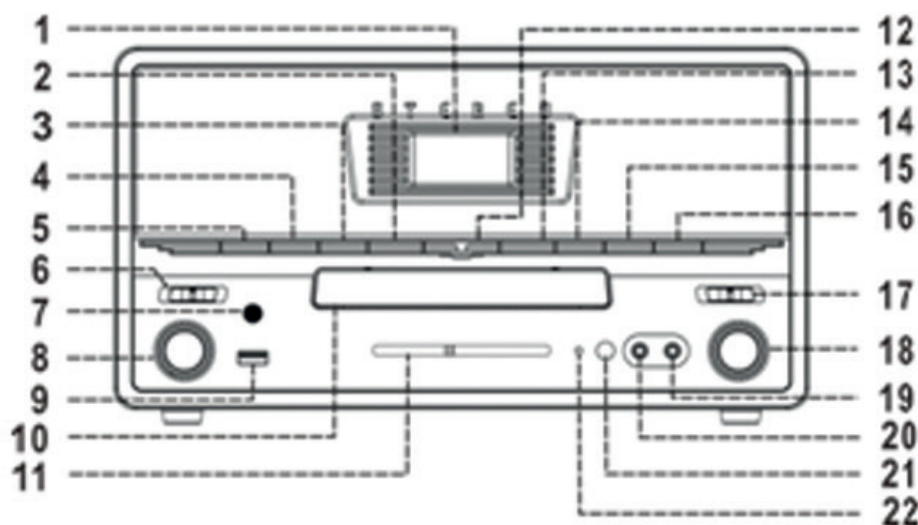

Display LCD	1	12	▶▶
◀◀	2	13	▶▶
Programa CD	3	14	MP3 – carpeta superior
Modo reproducción	4	15	Iniciar la grabación
Fuente	5	16	Abrir/cerrar el compartimento del CD
Power OFF / Funciones	6	17	Modo silencio
X-bass on/off	7	18	Regulador de frecuencia de banda
Regulador de volumen	8	19	Conexión de auriculares
Conexión USB	9	20	Conexión Aux-In
Carga de CD	10	21	Sensor IR
Banda de Radio	11	22	Indicador LED estéreo FM

Tocadisco:

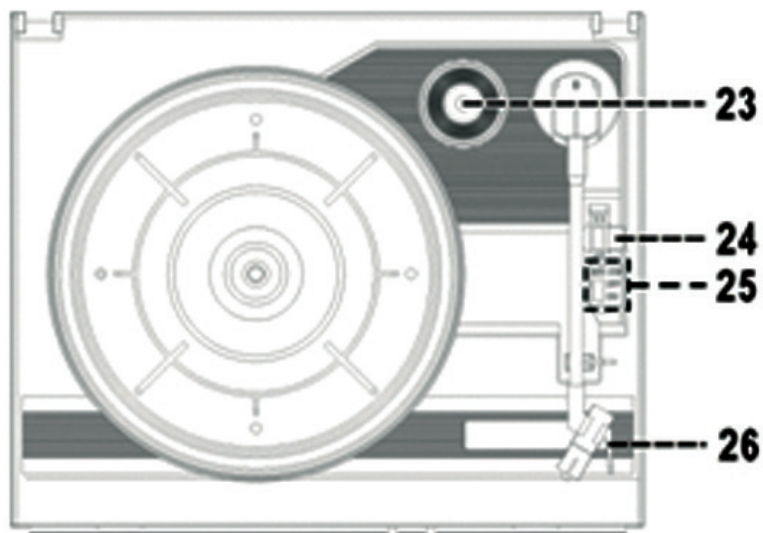

Puck (para singles de 45 rpm)	23	25	Interruptor Auto-Stop
Regulador de las revoluciones del vinilo	24	26	Soporte para el brazo

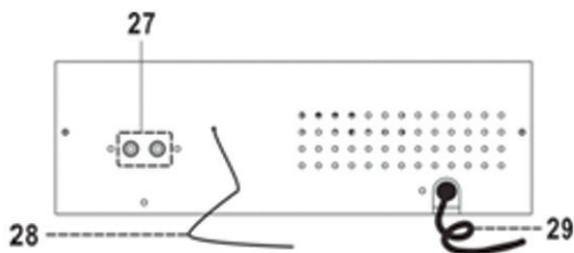

Conexión Line-Out	27	29	Cable
Antena FM	28		

Mando a distancia:

Find	Activar la función de búsqueda (Modo MP3)
Info	Seleccionar el bitrate / Mostrar Tag ID3
REC	Seleccionar la función de grabación
Rep/Intro/Ran	Seleccionar funciones Repetición-/Intro-/Aleatorio
Program	Seleccionar la función de programación
▶	Play/Pause
◀◀ / ▶▶	Avance/Retroceso
■	Stop
▲ / ▼	Carpeta anterior/siguiente (Modo MP3)
Source	En modo CD/USB – Seleccionar el modo de la fuente musical deseada

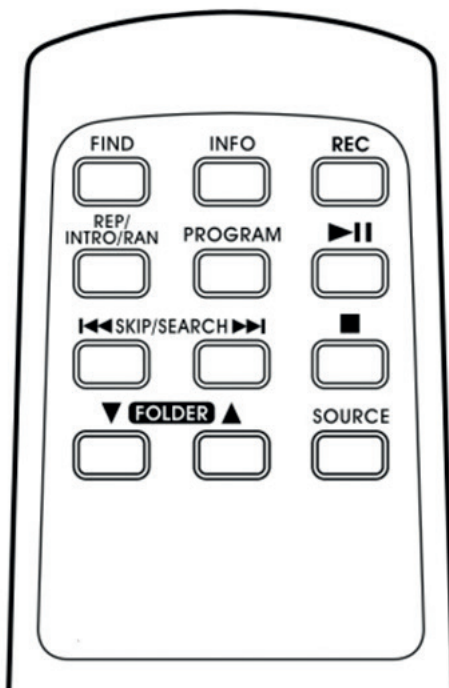

El mando a distancia necesita dos pilas tipo AAA (no incluidas en el envío).

Funciones

Radio

- Seleccione "FM" con el interruptor de función (6).
- Seleccione la emisora deseada con el regulador de banda de frecuencia (18).
- Ajuste el volumen con el regulador (8).
- Seleccione X-BASS (7) para unos bajos más potentes.

Recepción FM estéreo

- La luz LED (22) se ilumina cuando la radio ofrece una señal en estéreo.
- Para la mejor recepción posible, desenrolle por completo la antena incorporada.

CD de audio / CD MP3

- Coloque el interruptor de función (6) en la posición CD/USB.
- Abra el compartimento para CD (16).
- Coloque un CD y vuelva a cerrar el compartimento.
- El aparato realizará una búsqueda de contenido multimedia para mostrar a continuación el tiempo de reproducción y el número de pistas en el display (1).
- Utilice los botones ►► / ◀◀ así como ►|| y ■ para navegar entre el contenido del CD.
- En caso de un CD con formato MP3 se le presenta la opción "Folder Up" o "Carpeta superior", con la cual puede navegar por la biblioteca multimedia siguiendo una estructura jerárquica.

Función ID3 (Información de pista/álbum) (mando a distancia)

- Pulse "INFO" en el mando a distancia para que en el display aparezca, si está disponible, información sobre la canción y el álbum actual por medio de Tags ID3.

Función de búsqueda: busque por el nombre de pista o carpeta (mando a distancia)

- Asegúrese de que el CD-MP3 se ha detenido (Stop).
- Pulse FIND en el mando a distancia y a continuación SKIP UP o SKIP DOWN para buscar en una lista ordenada alfabéticamente todas las pistas que contiene el CD. Pulse PLAY para reproducir la pista seleccionada.
- Pulse FIND una segunda vez para que aparezcan todas las carpetas, también ordenadas alfabéticamente. Pulse PLAY para reproducir una carpeta completa.

A tener en cuenta:

- En caso de que una pista no tenga título, se identificará como "none" o "unknown".
- El display LCD soporta solamente caracteres ingleses.
- El formato MP3 soportado es de 32kpbs~256 kbps.
- La velocidad de lectura puede diferir, dependiendo del tipo de grabación, datos, etc

Modos Repetición/Intro/Aleatorio

Repeat	=	Repetir la pista actual
Repeat all	=	Repetir todas las pistas del reproductor
Repeat folder	=	Repetir la carpeta completa
Intro	=	Reproduce 10 segundos de la pista antes de saltar a la siguiente
Random	=	Aleatorio

CD de audio:

(1) Repetir 1 → (2) Repetir todos → (3) Intro → (4) Aleatorio → (5) Off



El display mostrará los siguientes símbolos:



CD MP3:

(1) Repetir 1 → (2) Repetir todos → (3) Repetir carpeta → (4) Intro → (5) Aleatorio → (6) Off



El display mostrará los siguientes símbolos:



Programación de lista de reproducción de CD (mando a distancia)

Puede crear una lista de reproducción de hasta 32 pistas en modo CD/USB. Para ello, detenga la reproducción.

- Pulse PROGRAM. En el display aparecerá PROG. A continuación se mostrará el número del programa y la cifra para la pista que quiere añadir en primer lugar.
- Seleccione la pista deseada con los botones de dirección (2/13).
- Pulse de nuevo PROGRAM para guardar la pista deseada.
- Repita los dos pasos anteriores para añadir más pistas.
- Pulse PLAY/PAUSE/STOP (12) para reproducir las pistas de la lista de reproducción en el orden deseado.
- Para finalizar con la reproducción programada, pulse STOP en el mando a distancia hasta que "PROG" haya desaparecido del display.

USB

El aparato puede reproducir archivos MP3 almacenados en el USB.

- Coloque el interruptor de función (6) en la posición CD/USB y seleccione con el interruptor SOURCE el modo CD o USB.
- Conecte un dispositivo USB. Tenga en cuenta la posición correcta de conexión y no lo fuerce.
- El aparato comenzará a procesar los datos almacenados y mostrará en el display el número total de archivos que se pueden reproducir.
- El control de la reproducción es idéntico al descrito en la sección anterior (CD de audio / CD MP3).

Advertencia:

En el modo USB el aparato solamente puede reproducir archivos MP3. Debido a distintos formatos de codificación puede que algunos archivos MP3 no puedan reproducirse. Esto no depende del aparato.

Tocadiscos

Retire la tapa protectora del brazo del tocadiscos antes de ponerlo en marcha. Cerciórese de que el brazo no está atascado tras el transporte.

- Seleccione la función "PHONO" en el interruptor de función.
- Seleccione la velocidad de reproducción con el botón (24).
- Coloque un disco.
- Suba el brazo del tocadiscos y desplácelo en dirección al tocadiscos – este comenzará a girar automáticamente. Al final del disco el aparato se detendrá automáticamente.
- Para detener la reproducción manualmente, retire el brazo con cuidado y vuelva a colocarlo en su soporte.

Advertencia:

Muchos discos tienen en su parte interior surcos bastante anchos. Para poder reproducirlos, coloque el interruptor Auto-Stop (25) en la posición Off. En este caso puede detener la reproducción volviendo a conectar la función de apagado automático (25) o interrumpiendo el suministro eléctrico.

Grabar discos y CD en formato MP3 en un dispositivo USB

El aparato puede grabar la música de un CD de audio o de un disco a un dispositivo USB en formato MP3:

CD -> MP3

- **Copiar una sola pista.**
 - Reproduzca la pista deseada.
 - Pulse RECORD (15) durante la reproducción de la pista. El display mostrará y parpadeando.

- Al finalizar la grabación el CD se detiene.
- **Copiar todo el CD**
 - Coloque un CD en el compartimento.
 - Pulse RECORD (15) cuando el CD haya cargado. El display muestra y parpadeando.
 - Al finalizar la grabación el CD se detiene.
- **Grabación programada desde un CD**
 - Coloque un CD y cierre el compartimento.
 - Seleccione la pista musical deseada siguiendo las indicaciones de la sección "Programación de lista de reproducción de CD".
 - Pulse PLAY/PAUSE/STOP (12) para reproducir la lista de reproducción.
 - Pulse de nuevo PLAY/PAUSE/STOP (12) durante dos segundos para cambiar al modo Stop.
 - Pulse RECORD (15). El display muestra y parpadeando.
 - Al finalizar la grabación el CD se detiene.
- **Copiar desde archivos MP3**
También puede copiar archivos MP3 de un CD a un USB. El procedimiento es idéntico al descrito en el punto "copiar una sola pista".

Disco -> MP3

- **Copiar un disco**
 - Coloque el interruptor de función en la posición "PHONO" para reproducir el disco y a continuación pulse RECORD (15).
 - El display muestra: USB (parpadeando) y luego y para indicar que el aparato está en proceso de grabación.
 - Reproduzca la pista del disco que quiere grabar.
 - Para finalizar con el proceso de grabación mantenga pulsado RECORD hasta que el display no parpadee y aparezca "PHONO MODE".
- **Añadir pausas entre pistas**
Añada pausas manualmente si quiere copiar música de un disco a formato MP3: cada vez que pulse durante el proceso de copia (track separation) el aparato genera un nuevo archivo pero continúa con el proceso. Para confirmar la acción, el indicador parpadea una vez.

Advertencia:

- La velocidad de grabación es 1:1 y el proceso comienza al inicio de cada pista.
- El aparato crea en el dispositivo USB una carpeta llamada "Audio", donde almacenará las grabaciones.
- El formato de grabación es el predeterminado: MP3, 128 kbps, 44.1 kHz.
- No se exportarán las Tags ID3.
- Pulse RECORD para interrumpir la grabación en el punto que desee.
- Si interrumpe la grabación, no se exportará ninguna pista al dispositivo seleccionado.

Modificar el formato de grabación (mando a distancia)

- Seleccione con el interruptor de función (6) la función tocadiscos ("Phono") y permanezca en modo Stop.
- Pulse INFO y el display indicará el bitrate predeterminado.
- Seleccione con los botones de dirección el bitrate deseado (32/ 64/ 96/ 128/ 192/ 256 kbps).
- Pulse INFO de nuevo para confirmar su elección.

Borrar archivos (Modo USB) (Mando a distancia)

- **Eliminar archivos concretos**
 - Mantenga pulsado INFO durante al menos 3 segundos hasta que el display muestre "del---001".
 - Busque los archivos que desea borrar por medio de los botones de dirección.
 - Pulse RECORD para borrar y confirme los cambios (Yes/no) por medio de los botones de dirección.
 - Pulse de nuevo RECORD para confirmar.
- **Eliminar todos los archivos**
 - Mantenga pulsado INFO durante al menos 3 segundos hasta que el display muestre "del---001".
 - Mantenga pulsado INFO de nuevo durante otros 3 segundos hasta iniciar el modo "FORMAT 7N". Seleccione "Yes" o "No" con los botones de dirección y pulse RECORD para confirmar la acción.
 - Confirme los ajustes pulsando de nuevo RECORD.

Advertencia: con esta última acción se eliminarán todos los archivos del dispositivo USB.

Line Out

Conecte el aparato con un equipo de alta fidelidad (HiFi) estableciendo la conexión entre el Line Out (27) y la salida AUX IN de un amplificador o similar. Para ello, utilice por ejemplo un cable RCA estéreo (no incluido en el envío)

Indicaciones para la retirada del aparato



Si el aparato lleva adherida la ilustración de la izquierda (el contenedor de basura tachado) entonces rige la normativa europea, directiva 2002/96/CE. Este producto no debe arrojarse a un contenedor de basura común. Infórmese sobre las leyes territoriales que regulan la recogida separada de aparatos eléctricos y electrónicos. Respete las leyes territoriales y no arroje aparatos viejos al cubo de la basura doméstica. Una retirada de aparatos conforme a las leyes contribuye a proteger el medio ambiente y a las personas a su alrededor frente a posibles consecuencias perjudiciales para la salud. El reciclaje ayuda a reducir el consumo de materias primas.

Declaración de conformidad

Fabricante: CHAL – TEC GmbH, Wallstraße 16, 10179, Berlín (Alemania).

Este producto cumple con las siguientes directivas europeas:

2014/30/UE	(EMC)
2011/65/UE	(refundición RoHS 2)
2006/95/CE	(baja tensión)

