

STEELWAVE

Mikrowelle
Microwave
Microondas
Micro-onde
Microonde

10028201 10028202



COOKINGCO
OOKINGCOO
KINGCOOKIN
INGCOOKING
COOKINGCO
OOKINGCOO
KINGCOOKIN
INGCOOKING

KLARSTEIN

www.klarstein.com

Sehr geehrter Kunde,

wir gratulieren Ihnen zum Erwerb Ihres Gerätes. Lesen Sie die folgenden Hinweise sorgfältig durch und befolgen Sie diese, um möglichen Schäden vorzubeugen. Für Schäden, die durch Missachtung der Hinweise und unsachgemäßen Gebrauch entstehen, übernehmen wir keine Haftung. Scannen Sie den folgenden QR-Code, um Zugriff auf die aktuellste Bedienungsanleitung und weitere Informationen rund um das Produkt zu erhalten.



INHALTSVERZEICHNIS

Sicherheitshinweise	4
Hinweise zum Kochgeschirr	6
Kochtipps	7
Geräteübersicht und Bedienfeld	8
Montage	10
Installation	13
Bedienung	14
Programme und Funktionen	15
Reinigung und Pflege	22
Fehlerbehebung	23
Hinweise zur Entsorgung	24
Hersteller & Importeur (UK)	24

English	25
Español	47
Français	69
Italiano	91

TECHNISCHE DATEN

Artikelnummer	10028201, 10028202
Stromversorgung	230 V ~ 50 Hz
Leistung Mikrowelle	800 W
Leistung Grill	1000 W
Fassungsvermögen	23 L
Abgegebene Lichtmenge im eingeschalteten Zustand	≤ 60 lm

SICHERHEITSHINWEISE

Lesen Sie sich alle Hinweise sorgfältig durch und bewahren Sie die Bedienungsanleitung zum Nachschlagen gut auf. Um die Gefahr eines Stromschlags bei einer Störung oder Fehlfunktion zu verringern, muss das Gerät an eine geerdete Steckdose angeschlossen werden. Schließen Sie das Gerät nur an Steckdosen an, die der angegebenen Spannung des Geräts entsprechen.

Um die Gefahr von Bränden im Garraum zu reduzieren:

- Überhitzen Sie das Essen nicht.
- Entfernen Sie Metallverschlüsse und Klammern von Papier- oder Plastiktüten, bevor Sie sie in Mikrowelle legen.
- Erhitzen Sie kein Öl oder Frittierfett in der Mikrowelle, da sich die Temperatur nur schwer kontrollieren lässt.
- Reinigen Sie die Mikrowelle nach jeder Benutzung mit einem feuchten Lappen und wischen Sie mit einem trockenen Lappen nach, um Schmutz und Fettspritzer zu entfernen. Angesammelte Schmutzreste könnten sich überhitzen und entzünden.
- Sollten sich Materialien in der Mikrowelle entzünden oder rauchen, lassen Sie die Mikrowellentür geschlossen, schalten Sie das Gerät aus und entfernen Sie den Stecker.
- Wenn Sie Essen in Plastikbehältern erhitzen lassen Sie es nicht aus den Augen, falls sich das Essen entzündet.

Um die Explosionen oder nachträglichem Sieden vorzubeugen:

- Erhitzen Sie Flüssigkeiten nicht in verschlossenen Behältern, da diese zur Explosion neigen. Dazu zählen auch Babyfläschchen mit einem Schraubverschluss.
- Benutzen Sie zum Kochen Gefäße mit einer weiten Öffnung und entfernen Sie heiße Flüssigkeiten nicht sofort. Warten sie etwas, bis Sie sie aus der Mikrowelle entnehmen, damit Sie sich nicht an nachträglich siedenden Flüssigkeiten verbrühen.
- Kartoffeln, Würstchen und Maronen sollten vor dem Erhitzen geschält oder eingeschnitten werden. Rohe und hartgekochte Eier in der Schale dürfen nicht in der Mikrowelle gegart werden, da Sie selbst nach dem Erhitzen noch explodieren können.
- Mischen Sie den Inhalt von Babyfläschchen und Gläsern mit Babybrei gut durch und überprüfen Sie vor dem Füttern die Temperatur, um Verbrennungen zu vermeiden.
- Falls das Netzkabel beschädigt ist, muss es vom Hersteller, einem autorisierten Fachbetrieb oder einer ähnlich qualifizierten Person ersetzt werden.
- Nach dem Kochen ist der verwendete Behälter sehr heiß. Benutzen Sie Ofenhandschuhe, wenn Sie ihn entnehmen, damit sie sich nicht an austretendem Wasserdampf verbrühen.
- Öffnen Sie Deckel von Essen und Popcorntüten auf der von ihnen abgewandten Seite, damit sie sich nicht ihr Gesicht verbrennen.

Um den Drehteller vor Glasbruch zu schützen:

- Lassen Sie den Drehteller abkühlen, bevor Sie ihn reinigen.
- Stellen Sie kein heißes Essen oder heiße Behälter auf den kalten Drehteller.
- Stellen Sie kein gefrorenes Essen oder gefrorene Behälter auf den heißen Drehteller.

Allgemeine Sicherheitshinweise

- Achten Sie darauf, dass das Kochgeschirr die Wände der Mikrowelle nicht berührt.
- Benutzen Sie nur Behälter, die mikrowellentauglich sind.
- Verstauen Sie kein Essen oder andere Dinge in der Mikrowelle.
- Benutzen Sie die Mikrowelle nicht ohne Inhalt, andernfalls könnte sie Schaden nehmen.
- Wenn Sie die Mikrowelle benutzen, lassen Sie sie in Anwesenheit von Kindern nicht unbeaufsichtigt.
- Benutzen Sie nur vom Hersteller angegebene Zubehörteile.
- Benutzen Sie die Mikrowelle nur in Innenräumen.
- Wenn die Tür oder die Dichtungen beschädigt sind, benutzen Sie die Mikrowelle nicht weiter, sondern lassen Sie sie von einem Fachbetrieb reparieren.
- Versuchen Sie nicht das Gerät selbst zu reparieren. Reparaturen dürfen nur von geschulten Fachkräften durchgeführt werden.
- Falls Rauch entsteht, ziehen Sie den Stecker und halten Sie die Tür der Mikrowelle geschlossen, um mögliche Flammen zu ersticken.
- Das Erhitzen von Flüssigkeiten kann zu plötzlichem Sieden führen. Passen Sie auf, wenn den Behälter entnehmen.
- Benutzen Sie zur Reinigung der Tür keine Scheuermittel oder Metallschaber, damit sie das Glas nicht zerkratzen oder zersplintern.
- Benutzen Sie das Gerät nicht mit einem externen Timer oder einer ferngesteuerten Steckdose.
- Das Gerät ist nicht für den kommerziellen Gebrauch, sondern nur für Gebrauch im Haushalt und in ähnlichen Umgebungen vorgesehen.
- Das Gerät dient dazu Essen und Getränke zu erhitzen. Das Erwärmen von Kleidung, Hausschuhen, Wärmekissen und Schwämmen kann zu Verletzungen, Bränden oder Feuer führen.
- Kinder, physisch und körperlich eingeschränkte Menschen sollten das Gerät nur benutzen, wenn sie vorher von einer Aufsichtsperson ausführlich mit den Funktionen und den Sicherheitsvorkehrungen vertraut gemacht wurden. Achten Sie darauf, dass Kinder nicht mit dem Gerät spielen.
- Verwenden Sie zur Reinigung keinen Dampfstrahler.
- Fassen Sie Geräteteile, Tür und Heizelemente im Inneren während des Betriebs nicht an, sie können sehr heiß werden.
- Dieses Gerät darf nicht in einem Schrank mit einer Tür aufgestellt werden.

HINWEISE ZUM KOCHGESCHIRR

Wir raten Ihnen nur Behälter zu benutzen, die für die Mikrowelle geeignet sind. Dazu zählen Behälter aus hitzebeständiger Keramik, Glas und mikrowellentaugliche Plastikbehälter. Benutzen Sie zum Garen und Grillen keine Metallbehälter, da sie Funken schlagen können. Halten Sie sich beim Geschirr an die folgende Tabelle.

Material	Mikro	Grill	Kombi	Hinweise
Hitzebeständige Keramik	Ja	Ja	Ja	Benutzen Sie nur unglasiertes Keramikgeschirr ohne Metallrand.
Hitzebeständiges Plastik	Ja	Nein	Nein	Nicht zum langen Kochen in der Mikrowelle geeignet.
Hitzebeständiges Glas	Ja	Ja	Ja	
Abdeckhaube aus Plastik	Ja	Nein	Nein	Benutzen Sie die Haube nicht, wenn Sie Fleisch oder Koteletts garen, da die hohen Temperaturen die Haube beschädigen könnten.
Grillrost	Ja	Ja	Ja	
Metallbehälter	Ja	Nein	Nein	Benutzen Sie keine Metallbehälter, da Mikrowellen sie nicht durchdringen können.
Lackschalen	Nein	Nein	Nein	Nur wenig hitzeresistent. Eignen sich für hohe Temperaturen.
Bambus und Papiergeschirr	Ja	Nein	Nein	Nur wenig hitzeresistent. Eignen sich nicht für hohe Temperaturen.

KOCHTIPPS

Folgende Faktoren beeinflussen das Kochergebnis:

Die Anordnung der Nahrungsmittel

Legen Sie dickere Stück an den Rand des Kochgeschirrs, dünnere Stücke in die Mitte und verteilen Sie die Stücke gleichmäßig. Achten Sie darauf, dass die Stücke nicht übereinander liegen.

Garzeit

Beginnen Sie mit einer kurzen Garzeit. Überprüfen Sie nach der Garzeit das Ergebnis und passen Sie die Zeit entsprechend an. Übergaren kann zu Rauchbildung und Bränden führen.

Gleichmäßiges Garen

Nahrungsmittel, wie Huhn, Hamburger oder Steaks sollten während des Garprozesses gewendet werden. Schieben sie das Essen ein- oder zweimal vom Rand in die Mitte und umgekehrt.

Ruhezeit

Lassen Sie das Essen nach dem Garen noch etwas in der Mikrowelle ruhen, damit es allmählich abkühlen kann.

Konsistenz der Nahrungsmittel

Farbe und Härte der Nahrungsmittel helfen festzustellen, wann sie fertig sind. Ob die Nahrung fertig ist erkennen Sie unter anderem daran, dass Dampf von allen Teilen aufsteigt, dass sich Geflügelgelenke leicht bewegen lassen, dass aus Fleisch kein Blut mehr austritt und Fisch undurchsichtig ist und sich leicht mit der Gabel zerteilen lässt.

Mikrowellentaugliche Plastikfolie

Wenn Sie Nahrung mit einem hohen Fettanteil garen, achten Sie darauf, dass die Plastikfolie nicht in Kontakt mit dem Essen kommt, damit sie nicht schmilzt.

Mikrowellentaugliches Plastikgeschirr

Einiges Kochgeschirr eignet sich nicht dazu Nahrung mit hohem Fett- oder Zuckeranteil zu garen. Achten Sie auf die Hinweise in der Anleitung des Kochgeschirrs.

GERÄTEÜBERSICHT UND BEDIENFELD

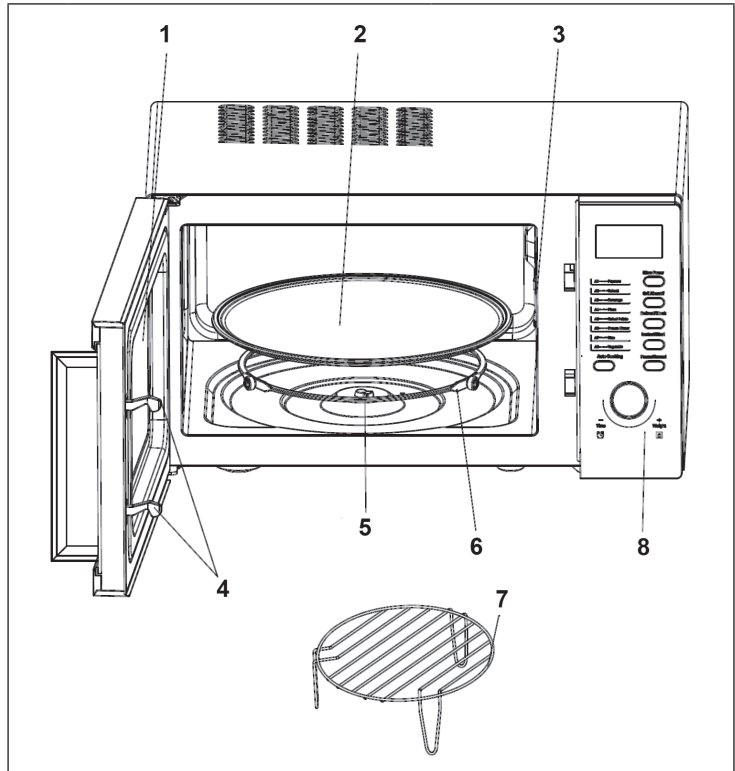

1	Sichtfenster	5	Rotationsachse
2	Drehteller	6	Rotationsring
3	Wellenleiter-Abdeckung	7	Grillrost
4	Türverriegelung	8	Bedienfeld

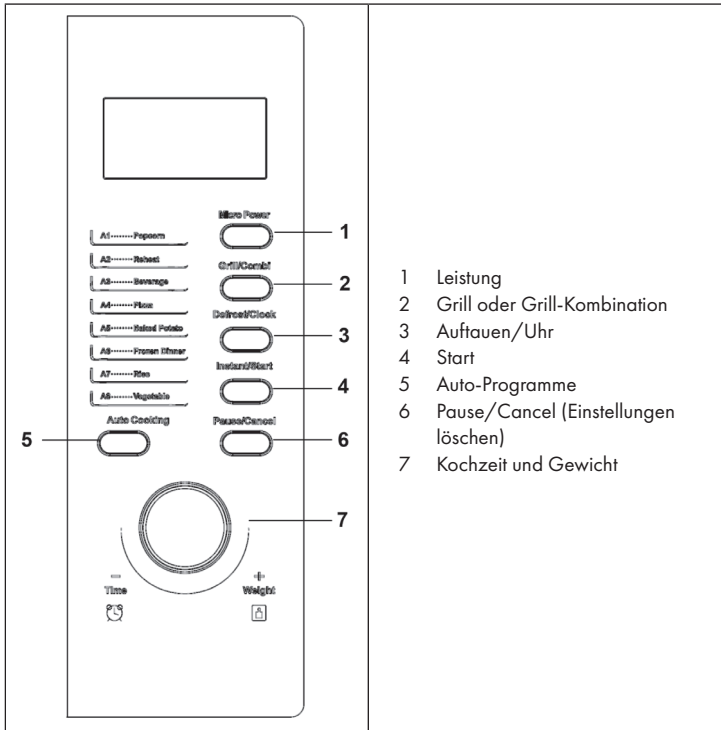

- 1 Leistung
- 2 Grill oder Grill-Kombination
- 3 Auftauen/Uhr
- 4 Start
- 5 Auto-Programme
- 6 Pause/Cancel (Einstellungen löschen)
- 7 Kochzeit und Gewicht

MONTAGE

Angesichts der begrenzten Raums des Gehäuses, muss die Mikrowelle genau nach den folgenden Anweisungen installiert werden, um Gefahren zu vermeiden:

- a) Ansaug- und Auslassöffnung siehe Abbildung 4.
- b) Netto-Tiefe ≥ 550 mm, siehe Abbildung 4.
- c) Bezugsplattendicke zwischen 18 und 20 mm.

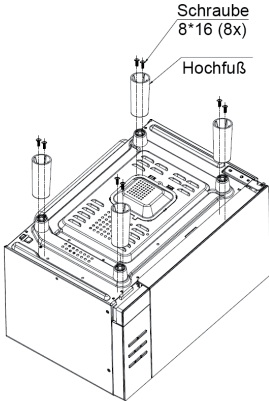
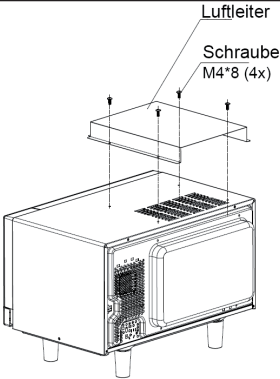
1	 <p>Schraube 8*16 (8x)</p> <p>Hochfuß</p>	<p>Bringen Sie die Füße, wie auf Abbildung 1 gezeigt, mit den Schrauben (8*16) an der Mikrowelle an.</p>
2	 <p>Luftleiter</p> <p>Schraube M4*8 (4x)</p>	<p>Installieren Sie den oberen Luftleiter, wie auf Abbildung 2 dargestellt.</p>

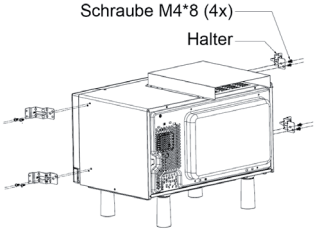
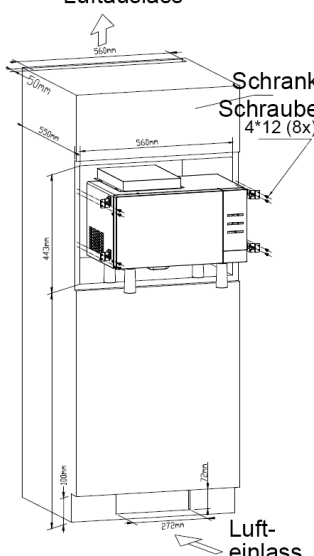
3	 <p>Schraube M4*8 (4x) Halter</p>	<p>Installieren Sie die Halter seitlich an der Mikrowelle, wie in auf Abbildung 3 dargestellt.</p>
4	 <p>Luftauslass Schrank Schraube 4*12 (8x) Luft-einlass</p> <p>560mm 560mm 443mm 100mm 270mm</p>	<p>Schieben Sie die Mikrowelle in die Schranköffnung und befestigen Sie sie mit den Holzschrauben (4 * 12), wie auf Abbildung 4 dargestellt.</p> <p>Wichtige Maßangaben:</p> <ul style="list-style-type: none"> • Öffnung: 560 mm (L) x 443 mm (H) x 550 mm (T) • Lufteinlass: ≥ 272 mm (L) x ≥ 72 mm (H) • Luftauslass: ≥ 590 mm (L) x ≥ 50 mm (T)

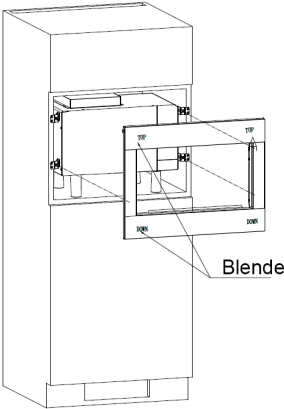
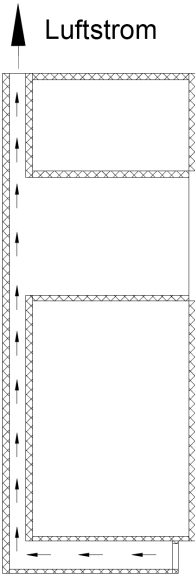
<p>5</p>	 <p>Blende</p>	<p>Sichern Sie die Schmuckblende an den Haltern, wie auf Abbildung 5 dargestellt. Die Mikrowelle ist nun fertig montiert.</p>
<p>6</p>	 <p>Luftstrom</p>	<p>Abbildung 6 zeigt den Luftstrom vom Lufteinlass zum Luftauslass durch den Einbauschrank.</p>

INSTALLATION

- Entfernen Sie das komplette Verpackungsmaterial und überprüfen Sie das Gerät auf Schäden. Wenn Sie Schäden entdecken, kontaktieren Sie den Kundendienst.
- Stellen Sie das Gerät an einem trockenen Ort, an dem es vor äußeren Einflüssen geschützt ist und halten Sie es fern von Wärmequellen und Feuchtigkeit.
- Um ausreichende Luftzirkulation zu gewährleisten, sollte der Abstand zwischen Mikrowellenrückseite und Wand mindestens 10 cm betragen. An der Seite sollte der Abstand zum nächsten Objekt 5 cm und über der Mikrowelle 20 cm betragen.
- Halten Sie zu TV, Radio oder Antennen einen Abstand von mindestens 5 Metern ein, damit die Mikrowellen den Empfang nicht stören.
- Der Netzstecker muss immer frei zugänglich sein, um ihn im Notfall jederzeit ziehen zu können.
- Die Tür der Mikrowelle muss während der Benutzung geschlossen sein.
- Bauen Sie die Mikrowelle nicht in Schränke oder geschlossene Regale ein. Das Gerät muss frei stehen.
- Die Rückseite der Mikrowelle muss zur Wand zeigen.
- Produktionsbedingt befindet sich im Garraum und auf den Heizstäben der Mikrowelle etwas Öl, das nach einer Weile ver Raucht. Es handelt sich dabei nicht um eine Fehlfunktion. Lassen Sie die Mikrowelle vor der ersten Benutzung mehrmals leer im Grill-Modus laufen, bis es nicht mehr raucht.

BEDIENUNG

Sobald Sie den Stecker in die Steckdose stecken blinkt das Display 3 Mal. Danach zeigt das Display „:“ an und signalisiert, dass sie ein Programm auswählen und eine Zeit eingeben sollen.

Auto-Erinnerung

Wenn ein voreingestelltes Programm beendet ist, zeigt das Display „End“. Ein dreifacher Piepton ertönt, um Sie daran zu erinnern das Essen zu entnehmen. Falls Sie nicht auf Pause/Cancel drücken oder die Tür öffnen, ertönt alle 3 Minuten ein Signalton.

Uhr einstellen

Mit der Clock-Taste können Sie die gegenwärtige oder die Programmzeit einstellen, nachdem sie den Stecker eingesteckt haben. Falls das nicht nötig ist, können Sie diese Funktion überspringen.

Beispiel: So stellen Sie die Uhr auf 12:30

	Schritte	Displayanzeige
1	Nach dem Einstecken blinkt das Display.	:
2	Halten Sie die Clock-Taste 3 Sekunden lang gedrückt.	00:00
3	Drehen Sie am Drehregler um die Stunde einzustellen.	12:00
4	Drücken Sie zur Bestätigung auf die Clock-Taste.	12:00
5	Drehen Sie am Drehregler, um die Minuten einzustellen.	12:30
6	Drücken Sie erneut auf die Clock-Taste und warten Sie 5 Sekunden, bis die Eingabe übernommen wird.	

Die Taste ist mit 2 Funktionen belegt: Uhr und Auftauen. Halten Sie die Taste 3 Sekunden lang gedrückt, um die Uhr einzustellen. Drücken Sie einmal kurz auf die Taste, um die Auftau-Funktion aufzurufen.

PROGRAMME UND FUNKTIONEN

Garen mit der Mikrowelle

Drücken Sie mehrmals auf die Power-Taste. Die LED zeigt nacheinander die folgenden Optionen an: 100P – 80P – 60P – 40P – 20P.

100P	Hohe Leistung	100% Leistung. Zum schnellen erhitzen.
80P	Mittelhohe Leistung	80% Leistung. Zum mittelschnelles erhitzen.
60P	Mittlere Leistung	60% Leistung. Zum Dampfgaren von Essen.
40P	Mittelniedrige Leistung	40% Leistung. Zum Auftauen von Essen.
20P	Niedrige Leistung	20% Leistung. Zum Warmhalten von Essen.

- Die maximal einstellbare Zeit beträgt 60 Minuten.
- Wenn Sie nur die Mikrowelle benutzen, verwenden Sie nicht den Grillrost.
- Starten Sie die Mikrowelle nicht, wenn sie leer ist.
- Falls Sie das Essen während des Garens umdrehen, drücken Sie auf Instant/Start, um mit dem Garprozess fortzufahren.
- Falls Sie das Essen vor Ablauf der Zeit entnehmen möchten, drücken Sie auf Pause/Cancel, um den Garprozess abubrechen und zu verhindern, dass das Programm bei der nächsten Benutzung unerwartet weiterläuft.
- Sie können die Garzeit während der Benutzung ändern. Wir empfehlen Ihnen das Essen nach der Hälfte der Zeit zu wenden. Drücken Sie anschließend auf instant/Start, um mit dem Garen fortzufahren.
- Falls sie mit höchster Leistung garen, reduziert die Mikrowelle die Leistung nach einer bestimmten Zeit automatisch, um die Lebensdauer des Geräts zu verlängern.

Beispiel: 10 Minuten garen mit 80% Leistung

	Schritte	Displayanzeige
1	Nach dem Einstecken blinkt das Display.	:
2	Wählen Sie die gewünschte Leistung, indem Sie mehrmals auf die Power-Taste drücken.	80P
3	Stellen Sie die Garzeit ein, indem sie am Drehregler drehen.	10:00
4	Drücken Sie auf Instant/Start, die Zeit im Display wird heruntergezählt.	

Kombigrill

Mit der Grill-Funktion können Sie Essen grillen. Drücken Sie mehrmals auf die Grill-Taste um eines der folgenden Grillprogramme auszuwählen:

G	Grill. Während des Betriebs ist nur das Heizelement an. Dieses Programm eignet sich zur Zubereitung von dünn gerolltem Rind- oder Schweinefleisch, Würstchen oder knusprigen Hähnchenflügeln.
C1	Grill-Mikrowellen-Kombination. 30% der Zeit wird mit der Mikrowelle gegart, 70% der Zeit mit dem Grill.
C2	Grill-Mikrowellen-Kombination. 55% der Zeit wird mit der Mikrowelle gegart, 45% der Zeit mit dem Grill.



VORSICHT

Verbrennungsgefahr! Im Grill-Modus werden alle Ofenteile, der Grillrost und alle Behälter sehr heiß. Benutzen Sie Ofenhandschuhe, damit Sie sich nicht verbrennen.

Beispiel: 10 Minuten grillen im Programm C2

	Schritte	Displayanzeige
1	Nach dem Einstecken blinkt das Display.	:
2	Drücken Sie mehrmals auf die Grill/Combi-Taste und wählen Sie das gewünschte Programm.	C2
3	Stellen Sie die Garzeit mit dem Drehregler ein.	10:00
4	Drücken Sie auf Instant/Start, die Zeit im Display wird heruntergezählt.	

Auftauen

Benutzen Sie dieses Programm, um tiefgefroren Lebensmittel aufzutauen. Drücken Sie auf die mehrmals Defrost-Taste, um eines der folgenden Defrost-Programme auszuwählen.

d.1	Zum Auftauen von Fleisch mit einem Gewicht von 0.1 bis 2.0 kg.
d.2	Zum Auftauen von Geflügel mit einem Gewicht von 0.2 bis 3.0 kg.
d.3	Zum Auftauen von Meeresfrüchten mit einem Gewicht von 0.1 bis 0.9 kg.

- Drehen Sie die Lebensmittel während des Auftauens einmal um, damit sie gleichmäßig auftauen.
- Das Auftauen dauert in der Regel etwas länger, als das Garen in der Mikrowelle.
- Sobald sich die Lebensmittel mit dem Messer schneiden lassen, sind sie aufgetaut.
- Die Mikrowellen dringen bis zu 4 cm in die Lebensmittel ein.
- Verbrauchen Sie die aufgetauten Lebensmittel zügig. Wir empfehlen ihnen nicht die Lebensmittel ein weiteres Mal einzufrieren.

Beispiel: 0.4 kg Geflügel auftauen

	Schritte	Displayanzeige
1	Nach dem Einstecken blinkt das Display.	:
2	Drücken Sie mehrmals auf Defrost-Taste und wählen Sie das gewünschte Programm.	d.2
3	Stellen Sie das Gewicht mit dem Drehregler ein.	0.4
4	Drücken Sie auf Instant/Start, um das Auftauen zu starten.	
5	Nach der Hälfte der Auftau-Zeit ertönt ein doppelter Piepton, der Sie daran erinnert die Nahrung umzudrehen. Öffnen Sie die Tür und drehen Sie die Nahrung um. Drücken Sie anschließend auf Instant/Start, um mit dem Auftauen fortzufahren,	

Auto-Garen

Die Mikrowelle verfügt über voreingestellte Programme für diverse Lebensmittel. Sobald im Display „:“ blinkt, drücken Sie mehrmals auf die Cook-Taste, um eines der Programme aus der folgenden Tabelle auszuwählen. Wählen Sie das Programm nach Nahrungsmittel-Typ und –Gewicht und halten Sie sich genau an die folgenden Anweisungen.

	Gericht	Zubereitungshinweise
A.1	Popcorn	Geeignet für einen Tüte Mikrowellenpopcorn mit einem Gewicht von 85-100 g. Das Popcorn ist fertig, sobald die Pop-Geschwindigkeit auf 1 Mal pro 1-2 Sekunden angestiegen ist. Drücken Sie auf die Pause/Cancel-Taste, um den Prozess zu beenden.
A.2	Aufwärmen	Zum Erhitzen von Essensresten mit einem Gewicht von 0.2-1 kg.
A.3	Getränke	Zum Erwärmen von 250- 500 ml Flüssigkeit. Die Temperatur der Flüssigkeit sollte vor dem Erwärmen 5-10°C betragen. Verwenden Sie eine Tasse mit großer Öffnung und benutzen Sie keinen Deckel.
A.4	Pizza	Erwärmen von 1-2 Stücken Pizza.
A.5	Kartoffel	Zum Garen von 0.45 kg Kartoffelstücken mit einer Größe von 5 cm Höhe, Breite und Länge. Legen Sie die Stücke auf einen großen Teller und decken Sie ihn ab mit einer mikrowellentauglichen Abdeckhaube ab, um Wasserverlust zu verhindern.
A.6	Fertiggericht	Zum Erwärmen von 1-2 Fertiggerichten.
A.7	Reis	Zum Kochen von 0.1-0.5 kg Reis.
A.8	Gemüse	Zum Kochen von 0.1-0.5 kg Gemüse.

Die Temperatur der verwendeten Lebensmittel sollte vor dem Garen 20-25°C betragen. Sind die Lebensmittel kälter oder wärmer, muss die Zeit angepasst werden. Das Ergebnis hängt stark von der Temperatur, dem Gewicht und der Form der Lebensmittel ab. Falls die Lebensmittel von den Angaben in der Tabelle abweichen, können Sie die Kochzeit manuell anpassen, um ein optimales Ergebnis zu erzielen.

Beispiel: 0.5 kg Reis kochen

	Schritte	Displayanzeige
1	Nach dem Einstecken blinkt das Display.	:
2	Drücken Sie mehrmals auf Cook-Taste und wählen Sie das gewünschte Programm.	A.7
3	Drehen Sie am Drehregler und stellen Sie das Gewicht ein.	0.5
4	Drücken Sie auf instant/Start. Das Display zeigt die Garzeit an und beginnt herunterzuzählen.	

Automatisches Garen mit verzögertem Start

Falls Sie das Essen nicht sofort garen möchten können Sie ein voreingestelltes Programm auswählen, dass zu einer von ihnen eingestellten Zeit startet.

Beispiel: Es ist 12:30 Uhr und Sie möchten, dass die Mikrowelle um 14:20 Uhr startet und für 9 Minuten und 30 Sekunden mit 100% Leistung läuft.

	Schritte	Displayanzeigen
1	Nach dem Einstecken blinkt das Display.	:
2	Drücken Sie die Defrost/Clock-Taste.	00:00
Stellen Sie die aktuelle Zeit ein		
3	Stellen Sie mit dem Drehregler die Stunde ein.	12:00
4	Drücken Sie auf Defrost/Clock, um die Eingabe zu bestätigen.	12:00
5	Stellen Sie mit dem Drehregler die Minuten ein.	12:30
6	Drücken Sie erneut auf Defrost/Clock und warten Sie 5 Sekunden bis die Zeit übernommen wird.	
Garprogramm einstellen		
7	Wählen Sie das Garprogramm, indem Sie mehrmals auf die Power-Taste drücken.	100P
8	Benutzen Sie den Drehregler, um Die Garzeit einzustellen.	9:30
9	Halten Sie die Defrost/Clock-Taste 3 Sekunden lang gedrückt, um zur aktuellen Zeitanzeige zurückzukehren.	
10	Stellen Sie nun die gewünschte Startzeit ein. Wiederholen Sie dazu die Schritte 3-5.	
11	Drücken Sie auf Defrost/Clock, um die Einstellungen zu bestätigen. Das Programm ist nun aktiv und startet um 14:20	
12	Sie können sich die Startzeit anzeigen lassen, indem Sie auf die Defrost/Clock-Taste drücken.	

Kombiniertes Garen

Um bestmögliche Ergebnisse zu erhalten, erfordern manche Gerichte die Kombination verschiedener Garmethoden und Garzeiten. Um Methoden und Garzeiten zu kombinieren befolgen Sie die Schritte im folgenden Beispiel.

Beispiel: Sie wollen ihr Gericht 3 Minuten lang mit 100% Leistung in der Mikrowelle garen, anschließend soll es 9 Minuten lang gegrillt werden.

	Schritte	Displayanzeige
1	Drücken Sie mehrmals die Power-Taste und wählen Sie 100P aus.	100P
2	Benutzen Sie den Drehregler, um die Garzeit einzustellen.	3:00
3	Drücken Sie dann auf Grill/Combi und wählen Sie das Grillprogramm aus.	G
4	Benutzen Sie den Drehregler um die Grillzeit einzustellen.	9:00
5	Starten Sie den Garprozess, indem Sie auf Instant/Start drücken.	

Hinweis: Sobald die Mikrowelle mit dem 100P-Programm fertig ist, startet automatisch der Grill. Es können maximal 4 Sequenzen programmiert werden.

Kindersicherung

Benutzen Sie diese Funktion während dem Garen, damit Kinder über die Tasten verstellen können. Halten Sie die Pause/Cancel-Taste 3 Sekunden lang gedrückt, um die Kindersicherung zu aktivieren. Halten Sie die Pause/Cancel-Taste abermals 3 Sekunden gedrückt, um die Kindersicherung auszuschalten.

REINIGUNG UND PFLEGE

- Reinigen Sie den Ofen regelmäßig und entfernen Sie alle Essensrückstände.
- Ziehen Sie vor der Reinigung immer den Stecker aus der Steckdose.
- Tauchen Sie das Gerät nie komplett in Wasser oder andere Flüssigkeiten.
- Unregelmäßige Reinigung führt zu Verschleiß und einer verkürzter Lebensdauer des Geräts.
- Benutzen Sie zur Reinigung keine scharfen Reiniger, Benzin, Scheuerpulver oder Metallschwämme.
- Entfernen Sie niemals die Abdeckung.

So beseitigen Sie unangenehme Gerüche

Wenn Sie das Gerät eine Weile benutzt haben, kann es zu unangenehmen Gerüchen kommen. Mit den folgenden 3 Methoden lassen sich unangenehme Gerüche beseitigen:

- 1 Scheiden Sie eine Zitrone in Stücke und erhitzen Sie die Stücke in einer Tasse 2-3 Minuten lang auf höchster Stufe in der Mikrowelle.
- 2 Stellen Sie eine Tasse roten Tee in die Mikrowelle und erhitzen Sie sie auf höchster Stufe.
- 3 Stellen Sie Orangenschalen in die Mikrowelle und erhitzen Sie sie 1 Minute lang auf höchster Stufe.

Tipps zur Reinigung

Außenseite	Wischen Sie die Außenseite mit einem weichen, feuchten Lappen ab.
Tür und Dichtung	Wischen Sie Tür, Fenster, Dichtung und alle angrenzenden Teile mit einem weichen, feuchten Lappen ab, um Spritzer und Flecken zu entfernen.
Funktionstasten	Reinigen Sie die Funktionstasten mit einem leicht feuchten Lappen.
Innenwände	Reinigen Sie den Innenraum mit einem weichen, feuchten Lappen. Wischen Sie auch die Abdeckung für den Wellenleiter ab, um Essensspritzer zu entfernen.
Drehteller, Drehring und Drehachse	Waschen Sie die Teile mit Wasser und mildem Reinigungsmittel ab und lassen Sie sie vollständig trocknen.

FEHLERBEHEBUNG

Überprüfen Sie folgendes, bevor Sie sich an unseren Kundenservice wenden:

Stellen Sie ein Tasse Wasser (150 ml) in die Mikrowelle und schließen Sie die Tür. Sobald die Tür sicher geschlossen ist, erlischt die Innenbeleuchtung. Schalten Sie die Mikrowelle ein und lassen Sie sie eine Minute lang laufen.

- Leuchtet die Ofenlampe?
- Läuft das Kühlgebläse? Halten Sie zur Überprüfung die Hand an die Lüftungsschlitze an der Rückseite.
- Dreht sich der Glasteller? Der Teller kann sich sowohl im als auch gegen den Uhrzeigersinn drehen.
- Ist das Wasser nach einer Minute heiß?

Falls Sie eine dieser Fragen mit NEIN beantworten, überprüfen Sie die Steckdose und die Sicherung im Sicherungskasten. Falls Steckdose und Sicherung in Ordnung sind, kontaktieren Sie unseren Kundendienst oder einen Fachbetrieb.

HINWEISE ZUR ENTSORGUNG



Wenn es in Ihrem Land eine gesetzliche Regelung zur Entsorgung von elektrischen und elektronischen Geräten gibt, weist dieses Symbol auf dem Produkt oder auf der Verpackung darauf hin, dass dieses Produkt nicht im Hausmüll entsorgt werden darf. Stattdessen muss es zu einer Sammelstelle für das Recycling von elektrischen und elektronischen Geräten gebracht werden. Durch regelkonforme Entsorgung schützen Sie die Umwelt und die Gesundheit Ihrer Mitmenschen vor negativen Konsequenzen. Informationen zum Recycling und zur Entsorgung dieses Produkts, erhalten Sie von Ihrer örtlichen Verwaltung oder Ihrem Hausmüllentsorgungsdienst.

HERSTELLER & IMPORTEUR (UK)

Hersteller:

Chal-Tec GmbH, Wallstraße 16, 10179 Berlin, Deutschland.

Importeur für Großbritannien:

Chal-Tec UK limited
Unit 6 Riverside Business Centre
Brighton Road
Shoreham-by-Sea
BN43 6RE
United Kingdom

Dear Customer,

Congratulations on purchasing this equipment. Please read this manual carefully and take care of the following hints to avoid damages. Any failure caused by ignoring the items and cautions mentioned in the instruction manual is not covered by our warranty and any liability. Scan the QR code to get access to the latest user manual and other information about the product.



CONTENT

Safety Instructions	26
Notes on the Cooking Utensils	28
Cooking Tips	29
Product Overview and Control Panel	30
Mounting	32
Installation	35
Operation	36
Programs and functions	37
Cleaning and Care	44
Troubleshooting	45
Disposal Considerations	46
Manufacturer & Importer (UK)	46

TECHNICAL DATA

Item number	10028201, 10028202
Power supply	230 V ~ 50 Hz
Power microwave	800 W
Power grill	1000 W
Capacity	23 L
Amount of light emitted when switched on	≤ 60 lm

SAFETY INSTRUCTIONS

Read all the safety and operating instructions carefully and retain them for future reference. Make sure the voltage in your living area corresponding to the one shown on the rating label of the appliance. And the wall socket is properly grounded.

To reduce the risk of fire in the oven cavity:

- Do not overcook the food.
- Remove wire twist ties from paper or plastic bags before placing bags in the oven.
- Do not heat oil or fat for deep frying as the temperature of oil cannot be controlled.
- After use wipe the waveguide cover with a damp cloth, followed by dry cloth to remove any food splashes and grease.
- Built up grease may overheat and begin to cause smoke or catch fire.
- If materials inside the oven should smoke or ignite, keep oven door closed, turn oven off and disconnect the power supply.
- When heating food in plastic or paper containers, keep an eye on the oven due to the possibility of ignition.

To reduce the risk of explosion and sudden boiling:

- Liquids and other foods must not be heated in sealed container since they are liable to explode; Baby bottles fitted with a screw cap or teat are considered to be sealed containers.
- Use the wide mouthed container to cook liquid, and the cooked liquid should not be removed out immediately. Several moments should be waited before removing. In order to avoid possible hazards caused by delayed eruptive boiling of liquids.
- Potatoes, sausage and chestnut should be peeled or pierced before cooking. Eggs in their shell, whole hard boiled eggs should not be heated in microwave ovens since they may explode, even after microwave heating has ended.
- The contents of feeding bottles and baby food jars are to be stirred or shaken and the temperature is to be checked before consumption, in order to avoid burns.
- If the supply cord is damaged, it must be replaced by the manufacturer or its service agent or a qualified technician in order to avoid a shock hazard.
- After cooking, the container is very hot. Using gloves to take out the food and avoid steam burns by directing steam away from the face and hands.
- Slowly lift the furthest edge of dishes cover and microwave plastic wrap and carefully open popcorn and oven cooking bags away from the face.

To prevent the turntable from breaking:

- Let the turntable cool down before cleaning.
- Do not place hot foods or utensils on the cold turntable.
- Do not place frozen foods or utensils on the hot turntable.

General Instructions

- Make sure that the cookware does not touch the walls of the microwave.
- Only use containers that are suitable for microwave ovens.
- Do not store food or other items in the microwave.
- Do not use the microwave without contents, otherwise it may be damaged.
- If you use the microwave, do not leave it unattended in the presence of children.
- Only use accessories specified by the manufacturer.
- Only use the microwave indoors.
- If the door or seals are damaged, do not continue to use the microwave, have it repaired by a specialist company.
- Do not attempt to repair the appliance yourself. Repairs may only be carried out by trained specialists.
- If smoke is generated, pull the plug and keep the microwave door closed to prevent possible flames.
- Heating liquids may result in sudden boiling. Be careful when removing the container.
- Do not use abrasives or metal scrapers to clean the door to avoid scratching or shattering the glass.
- Do not use the unit with an external timer or remote-controlled power outlet.
- The unit is not intended for commercial use, but only for household and similar environments.
- The appliance is designed to heat food and beverages. Heating clothes, slippers, heat pads, and sponges may cause injury, fire, or fire.
- Children, physically and mentally handicapped persons should only use the unit if they have been thoroughly familiarized with its functions and safety precautions by a supervisor. Ensure that children do not play with the device.
- Do not use a steam jet for cleaning.
- Do not touch any parts of the appliance, door or heating elements inside during operation, they can become very hot.
- This appliance must not be placed in a cabinet with a door.

NOTES ON THE COOKING UTENSILS

It is strongly recommended to use the containers which are suitable and safe for microwave cooking. Generally speaking, the containers which are made of heat-resistant ceramic, glass or plastic are suitable for microwave cooking. Never use the metal containers for microwave cooking and combination cooking as spark is likely to occur. You can take the reference of below table.

Material	Micro	Grill	Combi	Notes
Heat-resistant ceramic	Yes	Yes	Yes	Never use the ceramics which are decorated with metal rim or glazed
Heat-resistant plastic	Yes	No	No	Can not be used for long time microwave cooking
Heat-resistant glass	Yes	Yes	Yes	
Plastic film	Yes	No	No	It should not be used when cooking meat or chops as the over-temperature may do damage to the film
Grill rack	No	Yes	Yes	
Metal container	No	No	No	It should not be used in microwave oven .Microwave can not penetrate through metal.
lacquer	No	No	No	Poor heat-resistant. Can not be used for High-temperature cooking
Bamboo wood and paper	No	No	No	Poor heat-resistant. Can not be used for High-temperature cooking

COOKING TIPS

The following factors may affect the cooking result:

Food arrangement

Place thicker areas towards outside of dish, the thinner part towards the centre and spread it evenly. Do not overlap if possible.

Cooking time length

Start cooking with a short time setting, evaluate it after it times out and extend it according to the actual need. Over cooking may result in smoke and burns.

Cooking food evenly

Food such as chicken, hamburger or steak should be turned once during cooking. Depending on the type of food, if applicable, stir it from outside to centre of dish once or twice during cooking

Allow standing time

After cooking times out, leave the food in the oven for an adequate length of time, this allows it to complete its cooking cycle and cooling it down in a gradual manner.

Whether the food is done

Color and hardness of food help to determine if it is done, these include: Steam coming out from all parts of food, not just the edge, Joints of poultry can be moved easily, Pork or poultry shows no signs of blood and Fish is opaque and can be sliced easily with a fork.

Microwave safe plastic wrap

When cooking food with high fat content, do not allow the plastic wrap come into contact with food as it may melt

Microwave safe plastic cookware

Some microwave safe plastic cookware might not be suitable for cooking foods with high fat and sugar content. Also, the preheating time specified in the dish instruction manual must not be exceeded.

PRODUCT OVERVIEW AND CONTROL PANEL

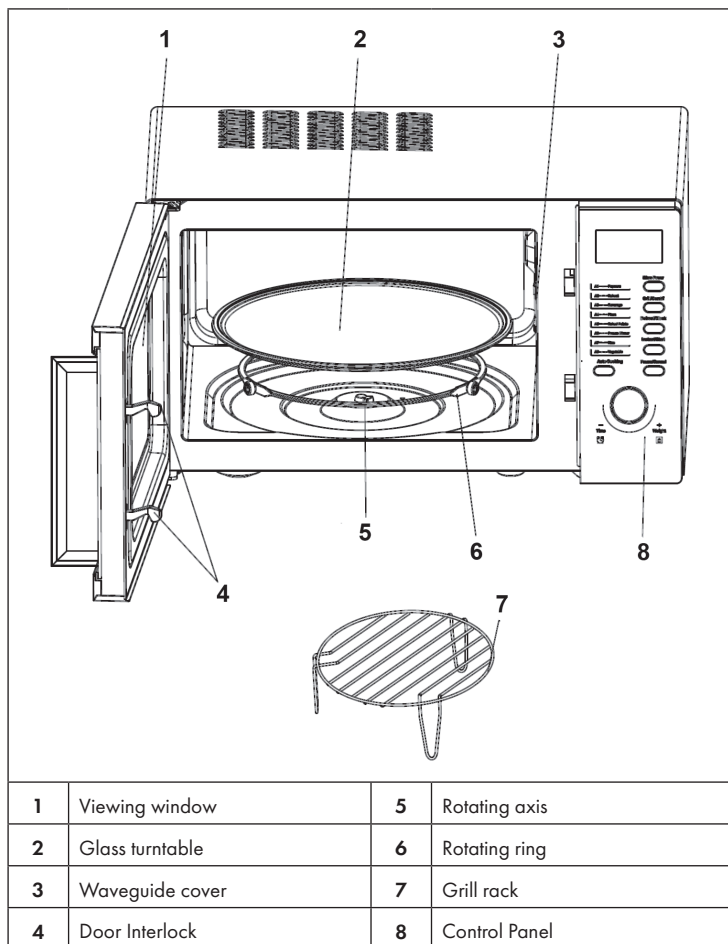

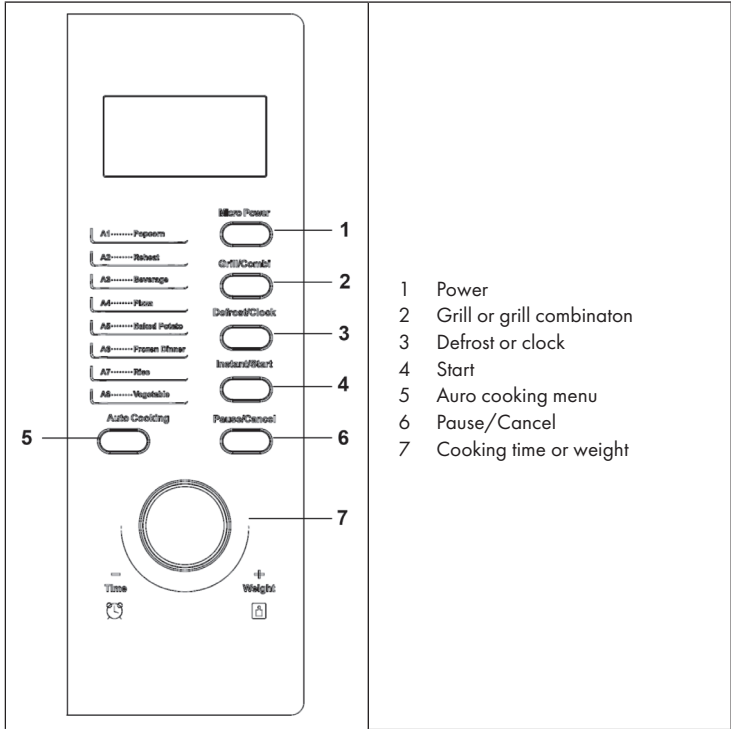

- 1 Power
- 2 Grill or grill combinaton
- 3 Defrost or clock
- 4 Start
- 5 Auro cooking menu
- 6 Pause/Cancel
- 7 Cooking time or weight

MOUNTING

Given the limited room of the cabinet, the microwave oven must be installed under the following instructions so as to avoid danger:

- a) Intake and exhaust port position, as shown in Figure 4.
- b) Net depth ≥ 550 mm, as shown in Figure 4.
- c) Reference plate thickness between 18 and 20mm.

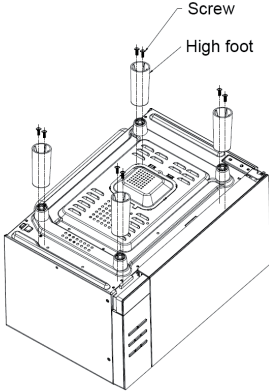
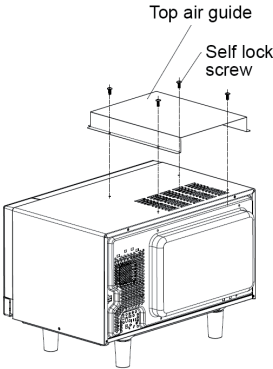
1		<p>Click on the icon way into the microwave furnace support sets foot in the oven, with self-lock screws, as shown in Figure 1.</p>
2		<p>Installation of top air guide, shown in Figure 2.</p>

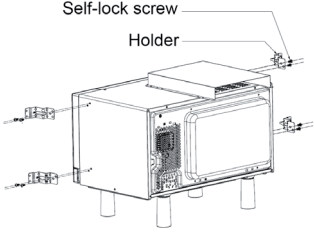
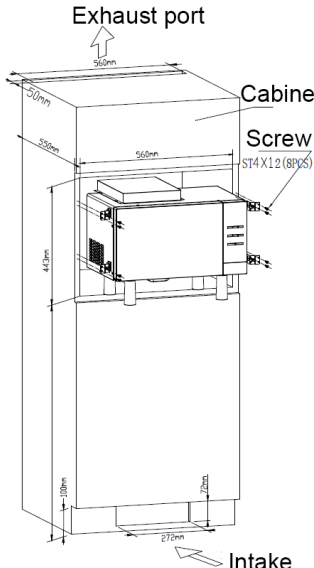
3	 <p>Self-lock screw</p> <p>Holder</p>	<p>Install the holders on the side of the microwave as shown in Figure 3.</p>
4	 <p>Exhaust port</p> <p>Cabinet</p> <p>Screw ST4 X1.2 (8PCS)</p> <p>Intake</p>	<p>Place microwave oven into cabinet, and then fix it with wood screws (4x12), as shown in Figure 4.</p> <p>Cabinet Details:</p> <ul style="list-style-type: none"> • Cavity: (L) 560mm * (H) 443mm * (D) 550mm • Intake: (L) ≥ 272mm * (W) ≥ 72mm • Exhaust Port: (L) ≥ 560mm * (W) ≥ 50mm

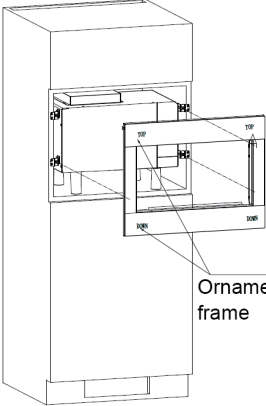
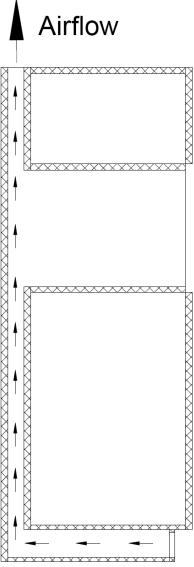
<p>5</p>	 <p>Ornamental frame</p>	<p>Secure ornamental frame to holders, as shown in Figure 5. The microwave is now finally assembled.</p>
<p>6</p>	 <p>Airflow</p>	<p>Cabinet airflow chart as shown in Figure 6.</p>

INSTALLATION

- Take out all the packing. If there is a safe film over the oven, tear it off before Use. Check carefully for damage. If any, immediately notify dealer or send to the manufacturer's service center.
- Microwave ovens must be placed under dry and non corrosiveness environments, kept away from heat and humidity, such as gas burner or water tank.
- To ensure sufficient ventilation, the distance of the back of microwave to the wall should be at least 10 cm, the side to the wall should be at least 5 cm, the free distance above the top surface at least 20 cm. the distance of the microwave to the ground should be at least 85 cm.
- The position of the oven shall be such that it is far from the TV, Radio or antenna as picture disturbance .The distance should be more than 5 m.
- The appliance must be positioned so that the plug is accessible.
- The microwave oven must be operated with the door closed.
- The microwave must not be placed in a cabinet. The microwave oven is intended to be used freestanding.
- The back of the oven must be placed against a wall
- As there is manufacturing residue or oil remained on the oven cavity or heat element, it usually would smell the odor, even a slight smoke, It is normal case and would not occur after several times use, keep the door or window open to ensure good ventilation. So it is strongly recommended to set the oven to grill mode and operate dry several times.

OPERATION

The LED flashes 3 times when plugged in power supply. Then it flashes “:”, prompting you to input the cooking menu and time.

Auto reminder

When your preset cooking procedure has finished, the LED Display will show End and three beeps sound will be heard to prompt you to take out food. If you do not press Pause/Cancel button once or open the door, the beep will sound at an interval of 3 minutes.

Clock setting

Clock button make it available for you to input current or preset time when “:” flashes onto LED display after plugged in, or try to skip it over to continue if unnecessary.

Example: How to set 12:30

	Steps	Display
1	After power-up, the colon flashes.	:
2	Press Clock button once.	00:00
3	Turn Time/Weight knob to set exact hours.	12:00
4	Press Clock button once again.	12:00
5	Turn Time/Weight knob to set exact minutes.	12:30
6	Press Clock button once again or wait for 5 seconds, and the numbers will go steadily.	

This button is with two functions: set clock and set defrost menu. If you want to set clock, you need to press and hold this button for 3 seconds, but just press this button once to enter defrost state.

PROGRAMS AND FUNCTIONS

Microwave cooking

Press the power button several times. The LED will display the following options in turn: 100P - 80P - 60P - 40P - 20P.

100P	High power	100% microwave power.
80P	Medium High power	80% microwave power. .
60P	Medium power	60% microwave power.
40P	Medium Low power	40% microwave power.
20P	Low power	20% microwave power.

- The max time which can be set is 60 minutes. Never use the grill rack during microwave cooking. Never operate the oven empty.
- If you turn the food during operation, press the Instant/Start button once and the preset cooking procedure will continue.
- If you intend to remove the food before the preset time, you must press Pause/Cancel button once to clear the preset procedure to avoid unintended operation of next time use.
- You may change the cooking time during cooking. And it is recommended turning the food halfway, after you turn the food. Press Instant/Start button once to continue.
- At the maximum microwave power, the oven will automatically lower the power after a certain time of cooking to lengthen the service life.

Example: To cook at 80P for 10 minutes

	Steps	Display
1	After power-up, the colon flashes	:
2	Select the desired microwave power by pressing Micro Power button consecutively	80P
3	Set cooking time by turning Time/Weight knob.	10:00
4	Press Instant/Start button to start and LED will count down to show running time.	

Grill Combi

This function use for grill food, press this button, LED Display will cycle to show G, G1, G2.

G	Grill, the heat element will be energized during operation time. Which is applicable for rolling thin meats or pork, sausage, chicken wing as good brown color can be obtained.
C1	Combination of Grill and microwave cooking. 30% of time microwave output and 70% of time grilling.
C2	Combination of Grill and microwave cooking. 55% of time microwave output and 45% of time grilling.



CAUTION

Risk of burns! In the mode of grill, all of the oven parts, as well as the rack and cooking containers, may become very hot. Use caution when removing any item from the oven. Use heavy potholders or oven mitts to prevent burns.

Example: To grill food with C2 cook menu for 10 minutes

	Steps	Display
1	After power-up, the colon flashes.	:
2	Press Grill /Combi button to select desired grill menu.	C2
3	Set cooking time by turning the Time/ Weight knob.	10:00
4	Press Instant. Start to start cooking.	

Defrost

This function use for Defrost food, Press Defrost button and the LED display will cycle to show d.1 - d.2 - d.3.

d.1	For defrosting meat, the weight range from 0.1 to 2.0 kg.
d.2	For defrosting poultry, the weight range from 0.2 to 3.0kg.
d.3	For defrosting seafood, the weight range from 0.1 to 0.9kg.

- It is necessary to turn over the food during operation to obtain uniform effect.
- Usually defrosting will need longer time than that of cooking the food.
- If the food can be cut by knife, the defrosting process can be considered completed.
- Microwave penetrates around 4cm into most food e. Defrosted food should be consumed as soon as possible, it is not advised to put back to fridge and freeze again.

Example: To defrost 0.4kg poultry

	Steps	Display
1	After power-up, the colon flashes	:
2	Press Defrost/Clock once button to set the food kind.	d.2
3	Turn Time/Weight knob to set the defrost weight	0.4
4	Start cooking by pressing Instant/Start	
5	In half way during defrosting 3 beep sound will be heard two times to prompt you turn over the food. Open the door and turn over the food. Then close the door. Press Instant/start button again to continue defrosting.	

Auto cooking

The oven has default cooking menu for simple operation. When the LED flash colon, press the Cook button and LED will cycle to show A.1, A.2 A.8. Choose the appropriate menu according to the food type and weight and strictly observe the directions in below table, otherwise the cooking effect will be largely influenced.

	Meal	Method
A.1	Popcorn	Suitable for popping a bag of corn, which is available in the market, weighted 85-100 g. Popcorn prior to completing, if the popping speed has been decreased to 1 time per 1-2 seconds you should press Pause/Cancel button to stop the popping process
A.2	Reheat	This setting suitable for reheating 0.2~1.0 kg, which lets you reheat a dinner plate of chilled leftovers with good results.
A.3	Beverage	Heating a cup of 250 or 500 ml liquid. The liquid temperature is about 5-10°C. Use a big mouth cup and do not seal
A.4	Pizza	Warm 1 or 2 shares pizza
A.5	Potato	Cooking the potato strips, cut into 5mm width and height, length. Total weight is about 0.45 or 0.65 kg. Place the strips on a large dish and cover the dish with a thin film to prevent water loss
A.6	Frozen dinner	Suitable for cooking 1 or 2 shares frozen dinner.
A.7	Rice	Suitable for cooking 0.1~0.5 kg rice.
A.8	Vegetable	Suitable for cooking 0.1~0.5 kg vegetable.

The temperature of food before cooking would be 20-25°C. Higher or lower temperature of the food before cooking would require increase or decrease of cooking time. The temperature, weight and shape of food will largely influence the cooking effect. If any deviation has been found to the factor noted on above menu, you can adjust the cooking time for best result.

Example: Cook 0.5 kg rice

	Steps	Display
1	After power-up, the colon flashes.	:
2	Press Auto Cooking button to set the cooking menu.	A.7
3	Set cooking weight by turning Time/Weight knob.	0.5
4	Start cooking by pressing Instant/Start button and LED will count down to show running time.	

Automatic starting (delayed function)

If you do not want the menu be started immediately, you can preset the cooking menu and time and the preset menu will be automatically started at your set time. The setting will consist of 2 steps: Setting the current clock and setting the cooking menu and time.

Example: Now it is 12:30 clock, if you hope that the microwave oven will automatically start cooking with 100P microwave power for 9 minutes and 30 seconds at 14:20.

	Steps	Display
1	After power-up, the colon flashes	:
2	Press and hold Defrost/Clock button for 3 seconds	00:00
Setting the current clock		
3	Set hours by turning Time/ Weight knob	12:00
4	Press Defrost/Clock button again to confirm hours	12:00
5	Set minutes by turning Time./ Weight knob	12:30
6	Press Defrost/Clock button once or waiting for 5 seconds, and the numbers will go steady.	
Set the cooking menu and time		
7	Select cooking power by pressing Micro Power button	100P
8	Turn Time/Weight button to set cooking time	9:30
9	Press and hold Defrost/Clock button for 3 seconds to return to current clock.	
10	Set the time you expect to start. Repeat the steps of 3-5.	
11	Press Defrost/Clock button to confirm the delayed menu. Now the program has been activated. And the menu will be started at 14:20.	
12	You may check the preset starting time by pressing Defrost/Clock button.	

Multi-sequence cooking

To obtain best cooking result, some recipes call for different cook mode and time. You may program your personalized menu as follow.

Example: You want cook food with 100P microwave for 3 minutes then grill for 9 minutes. This is 2 sequence setting.

	Steps	Display
1	Press Power button to select power level.	100P
2	Turn Time/Weight knob to set cooking time.	3:00
3	Press Grill/combi button to select desired grill menu	G
4	Turn Time/Weight knob to set cooking time.	9:00
5	Start cooking by pressing Instant/Start	

Note: When microwave power cooking is finished, microwave oven will begin grilling operation automatically. Max 4 sequences can be set per time, repeat the steps.

Child lock function

Use this feature to lock the control panel when you are cleaning or so that children can not use the oven unsupervised. All the buttons are rendered inoperable in this mode. Set lock: Press and hold Pause/Cancel button about 3 seconds. Cancel lock: Press and hold Pause/Cancel button about 3 seconds.

CLEANING AND CARE

- The oven should be cleaned regularly and any food deposits removed.
- Remove the power cord from the wall outlet before cleaning. Don't immerse the appliance in water or other fluids when cleaning.
- Failure to maintain the oven in a clean condition could lead to deterioration of the surface that could adversely affect the life of the appliance and possibly result in a hazardous situation
- Never use hard detergent, gasoline, abrasive powder or metal brush to clean any part of the appliance
- Do not remove the waveguide cover

How get rid of strange odors

When the microwave oven has been used for a long time, there may be some strange odors exist in oven, Following 3 methods can get rid of them:

- 1 Place several lemon slices in a cup, then heat with high Micro Power for 2-3 min.
- 2 Place a cup of red tea in oven, then heat with high micro power.
- 3 Put some orange peel into oven, and then heat them with high Micro Power for 1 minute.

Tips for Cleaning

Exterior	Wipe the enclosure with a dampened soft cloth
Door	Using a dampened soft cloth, wipe clean the door and window Wipe the door seals and adjacent parts to remove any spill or spatter.
Control panel	Wipe the control panel with a slightly dampened soft cloth.
Interior walls	Wipe clean the cavity with a dampened soft cloth. Wipe clean the waveguide cover to remove any food splashed
Turntable, rotation ring and rotation axis	Wash with mild soap water. Rinse with clean water and allow drying thoroughly.

TROUBLESHOOTING

Please check the following before contacting our customer service:

Place a cup of water (150 ml) in the microwave and close the door. Once the door is securely closed, the interior lights will go out. Turn on the microwave and let it run for one minute.

- Is the oven light on?
- Is the cooling fan running? To check, hold your hand to the ventilation slots on the back.
- Is the glass plate turning? The plate can rotate both clockwise and counterclockwise.
- Is the water hot after one minute?

If you answer any of these questions NO, check the socket and fuse in the fuse box. If the socket and fuse are OK, contact our customer service or a specialist company.

DISPOSAL CONSIDERATIONS



If there is a legal regulation for the disposal of electrical and electronic devices in your country, this symbol on the product or on the packaging indicates that this product must not be disposed of with household waste. Instead, it must be taken to a collection point for the recycling of electrical and electronic equipment. By disposing of it in accordance with the rules, you are protecting the environment and the health of your fellow human beings from negative consequences. For information about the recycling and disposal of this product, please contact your local authority or your household waste disposal service.

MANUFACTURER & IMPORTER (UK)

Manufacturer:

Chal-Tec GmbH, Wallstrasse 16, 10179 Berlin, Germany.

Importer for Great Britain:

Chal-Tec UK limited
Unit 6 Riverside Business Centre
Brighton Road
Shoreham-by-Sea
BN43 6RE
United Kingdom

Estimado cliente:

Le felicitamos por la adquisición de este producto. Lea atentamente el siguiente manual y siga cuidadosamente las instrucciones de uso con el fin de evitar posibles daños. La empresa no se responsabiliza de los daños ocasionados por un uso indebido del producto o por haber desatendido las indicaciones de seguridad. Escanee el código QR para obtener acceso al manual de usuario más reciente y otra información sobre el producto.



ÍNDICE DE CONTENIDOS

Indicaciones de seguridad	48
Notas sobre los utensilios de cocina	50
Consejos de cocción	51
Vista general del aparato y panel de control	52
Montaje	54
Instalación	57
Puesta en funcionamiento	58
Programas y funciones	59
Limpieza y cuidado	66
resolución de problemas	67
retirada del aparato	68
Fabricante e importador (Reino Unido)	68

DATOS TÉCNICOS

Número del artículo	10028201, 10028202
Suministro eléctrico	230 V ~ 50 Hz
Potencia Microondas	800 W
Potencia Grill	1000 W
Capacidad	23 L
Cantidad de luz emitida cuando se enciende	≤ 60 lm

INDICACIONES DE SEGURIDAD

Lea atentamente todas las indicaciones y conserve este manual para consultas posteriores. Para reducir el riesgo de una descarga eléctrica producido por una avería o un fallo en el funcionamiento, el aparato deberá conectarse a una toma de corriente con toma de tierra. Conecte el aparato solamente a tomas de corriente que se adecuen a la tensión del mismo.

Para reducir el riesgo de incendios en el interior del aparato:

- No sobrecaliente los alimentos.
- Retire los cierres de metal y las pinzas de las bolsas de plástico y papel antes de colocar el microondas.
- No caliente aceite ni grasa para freír en el microondas, pues la temperatura no puede controlarse fácilmente.
- Limpie el microondas con un paño húmedo y pase un paño seco a continuación después de cada uso para eliminar la suciedad y las salpicaduras de grasa. Los restos de suciedad acumulados pueden sobrecalentarse y entrar en combustión.
- Si los materiales entran en combustión o humean dentro del microondas, deje la puerta del mismo cerrada, apague el aparato y desconecte el enchufe.
- Si calienta la comida en recipientes de plástico, manténgala bajo supervisión para evitar que entre en combustión.

Para evitar explosiones y una ebullición posterior:

- No caliente los líquidos en recipientes cerrados, pues tienden a explotar. Entre estos se encuentran los biberones y los tapones de rosca.
- Para la cocción, utilice recipientes con una abertura amplia y no retire los líquidos enseguida. Espere un poco antes de retirar la comida del microondas para no quemarse con los líquidos que tengan una ebullición tardía.
- Las patatas, salchichas y castañas deben pelarse y cortarse antes de calentarse. Los huevos crudos y duros en su cáscara no deben introducirse en el microondas, pues pueden explotar tras el calentamiento.
- Mezcle bien el contenido de los biberones y vasos con papilla y compruebe antes de alimentar al bebé la temperatura para evitar quemaduras.
- Si el cable de alimentación está dañado, deberá ser sustituido por el fabricante, un servicio técnico autorizado o una persona igualmente cualificada.
- Tras la cocción, el recipiente utilizado estará muy caliente. Utilice guantes de protección cuando lo retire para evitar escaldarse con el vapor de agua generado.
- Abra la tapa de la comida y las bolsas de palomitas por el lado opuesto a usted para evitar escaldarse el rostro.

Para proteger el plato giratorio de roturas:

- Deje que el plato giratorio se enfríe por completo antes de limpiarlo.
- No coloque alimentos o recipientes muy calientes sobre el plato giratorio frío.
- No coloque comida o recipientes congelados sobre el plato giratorio caliente.

Advertencias generales de seguridad

- Asegúrese de que la vajilla no toque las paredes del microondas.
- Utilice solamente recipientes aptos para microondas.
- No guarde alimentos ni otros objetos en el microondas.
- No utilice el microondas sin contenido; de lo contrario, podría sufrir daños.
- Si utiliza el microondas, no lo deje sin supervisión en presencia de niños.
- Utilice solamente recambios originales indicados por el fabricante.
- Utilice el microondas solamente en espacios interiores.
- Si la puerta o las juntas están dañadas, no continúe utilizando el microondas, contacte en su lugar con un servicio técnico para su reparación.
- No intente reparar el aparato usted mismo. Las reparaciones deberán ser realizadas por personal técnico cualificado.
- Si se forma humo, desconecte el enchufe y mantenga la puerta del microondas cerrada para evitar alimentar a posibles llamas.
- El calentamiento de líquidos puede provocar una ebullición repentina. Tome precauciones al retirar el recipiente.
- Para la limpieza de la puerta, no utilice productos abrasivos o rascadores de metal para evitar rasgar o astillar el cristal.
- No conecte el aparato a tomas de corriente manejadas por control remoto ni con temporizador.
- Este aparato no ha sido concebido para un uso comercial, sino doméstico o para entornos similares.
- El aparato ha sido concebido para calentar alimentos y bebidas. Calentar prendas de ropa, zapatos, bolsas de agua y esponjas puede provocar lesiones, incendios o fuego.
- Los niños y las personas con discapacidades físicas o psíquicas solamente podrán utilizar el aparato si han sido previamente instruidas sobre su uso y conocen las indicaciones de seguridad. Asegúrese de que los niños no jueguen con el aparato.
- No utilice productos a vapor para la limpieza.
- No toque las piezas del aparato, la puerta ni la resistencia durante su funcionamiento, alcanza temperaturas muy elevadas.
- Este aparato no debe colocarse en un armario con puerta.

NOTAS SOBRE LOS UTENSILIOS DE COCINA

Le aconsejamos que solamente utilice recipientes adecuados para el microondas. Entre ellos podrá elegir entre cerámica resistente al calor, cristal y recipientes de plástico aptos para microondas. No utilice recipientes de metal para cocinar ni gratinar, pues las ondas rebotarán en ellos. Siga las indicaciones de la siguiente tabla para elegir la vajilla adecuada.

Material	Micro	Grill	Combi	Observaciones
Cerámica resistente al calor	Sí	Sí	Sí	No utilice cerámica esmaltada o con bordes de metal.
Plástico resistente al calor	Sí	No	No	No es apto para procesos de cocción largos.
Cristal resistente al calor	Sí	Sí	Sí	
Tapa de plástico	Sí	No	No	No utilice la tapa cuando prepare carne o chuletas, las altas temperaturas pueden derretirla.
Parrilla para grill	No	Sí	Sí	
Recipiente de metal	No	No	No	No utilice recipientes de metal, las microondas no puedan traspasarlos.
Vajilla lacada	No	No	No	Material muy poco resistente al calor. No soportan las altas temperaturas.
Vajilla de bambú y papel	No	No	No	Material muy poco resistente al calor. No soportan las altas temperaturas.

CONSEJOS DE COCCIÓN

Los siguientes factores pueden influir en el resultado final de sus platos:

Distribución de los alimentos

Coloque los trozos más gruesos en el borde del plato y los más finos en el medio y distribúyalos de manera homogénea. Asegúrese de que unos trozos no se superponen a otros.

Tiempo de cocción

Comience con poco tiempo de cocción. Transcurrida esa primera etapa, compruebe el resultado y ajuste el tiempo para terminar la cocción. Si calienta el alimento más de lo necesario puede formarse humo e incluso provocarse un incendio.

Cocción homogénea

Los alimentos como el pollo, las hamburguesas o los filetes deben voltearse en la mitad del proceso de cocción. Mueva la comida del borde del plato al centro y viceversa un par de veces.

Tener en cuenta el tiempo de reposo

Deje reposar la comida tras la cocción unos minutos dentro del microondas para que pueda enfriarse un poco.

Consistencia del alimento

Los colores y la dureza del alimento ayudan a detectar cuándo está en el punto. Reconocerá cuándo los alimentos están listos cuando sale vapor por todas sus partes, cuando los trozos de carne de ave pueden doblarse con facilidad, cuando la carne de cerdo o ave no tiene sangre y cuando el pescado puede deshacerse con el tenedor fácilmente.

Film plástico apto para microondas

Si quiere cocinar un alimento con un alto contenido en grasa, asegúrese de que el film plástico no entra en contacto con la comida para no derretirse.

Vajilla de plástico apta para microondas

Algunos tipos de vajilla no son aptos para cocinar alimentos con un alto contenido en grasa y azúcares. Siga las indicaciones de las instrucciones de la vajilla.

VISTA GENERAL DEL APARATO Y PANEL DE CONTROL

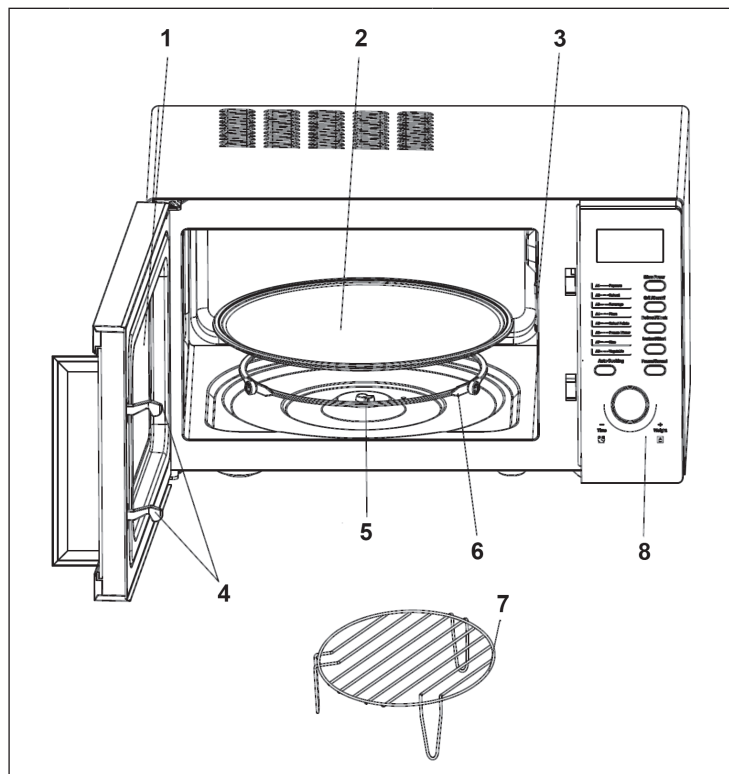

1	Puerta transparente	5	Eje de rotación
2	Plato giratorio	6	Anillo de rotación
3	Guía de ondas / Cubierta	7	Parrilla
4	Cierre de seguridad de la puerta	8	Panel de control

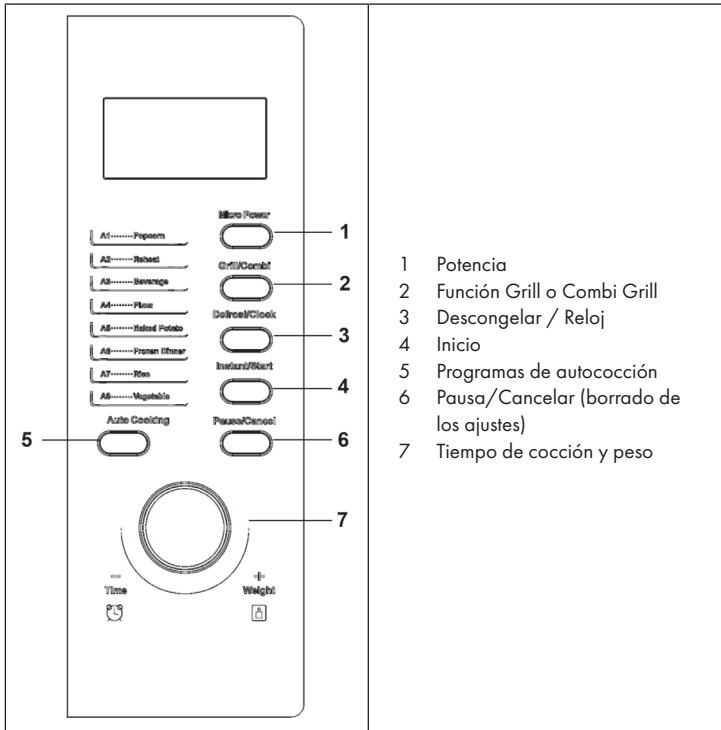

- 1 Potencia
- 2 Función Grill o Combi Grill
- 3 Descongelar / Relej
- 4 Inicio
- 5 Programas de autococción
- 6 Pausa/Cancelar (borrado de los ajustes)
- 7 Tiempo de cocción y peso

MONTAJE

Debido al reducido espacio de la carcasa, es importante instalar el horno microondas tal y como se indica en las siguientes instrucciones. De esta manera se evitarán riesgos innecesarios:

- a) Aberturas de succión y de salida de aire. Ver ilustración 4.
- b) Profundidad ≥ 550 mm. Ver ilustración 4
- c) Grosor de la placa externa entre 18 y 20mm

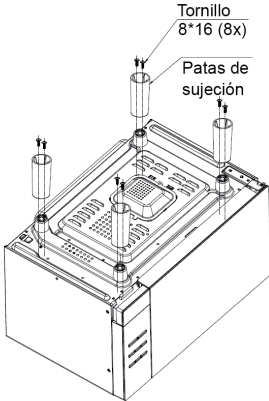
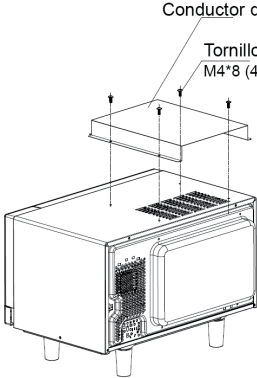
<p>1</p>	 <p>Tornillo 8*16 (8x)</p> <p>Patas de sujeción</p>	<p>Ensamble las patas de sujeción en el microondas tal como muestra la imagen 1. Utilice los tornillos (8 * 16).</p>
<p>2</p>	 <p>Conductor de aire</p> <p>Tornillo M4*8 (4x)</p>	<p>Instale el conductor de aire superior como muestra al imagen 2.</p>

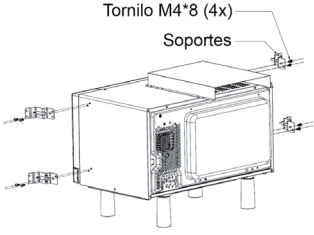
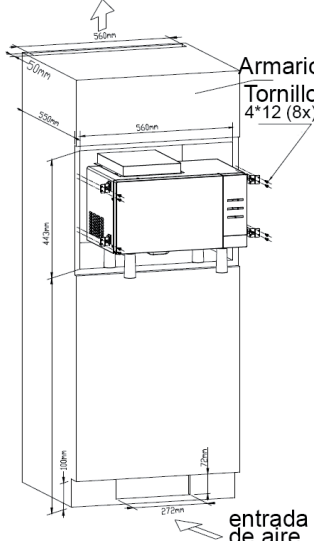
3	 <p>Tornillo M4*8 (4x) Soportes</p>	<p>Coloque los soportes a ambos lados del microondas como muestra la imagen 3.</p>
4	 <p>salida de aire</p> <p>560mm</p> <p>550mm</p> <p>560mm</p> <p>443mm</p> <p>720mm</p> <p>270mm</p> <p>270mm</p> <p>Armario</p> <p>Tornillo 4*12 (8x)</p> <p>entrada de aire</p>	<p>Introduzca el microondas en el hueco del armario y fíjelo bien con los tornillos de madera (4*12), como muestra la imagen 4.</p> <p>Datos importantes sobre las medidas:</p> <ul style="list-style-type: none"> • Abertura: 560 (ancho) x 443 (alto) x 550 mm (profundidad) • Entrada de aire: ≥ 272 mm (ancho) x ≥ 72 mm (alto) • Salida de aire: ≥ 590 mm (ancho) x ≥ 50 mm (profundidad)

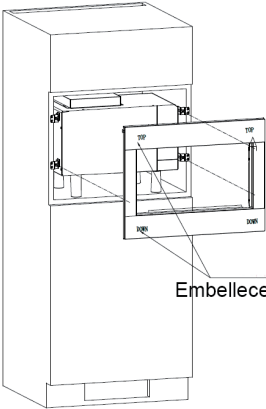
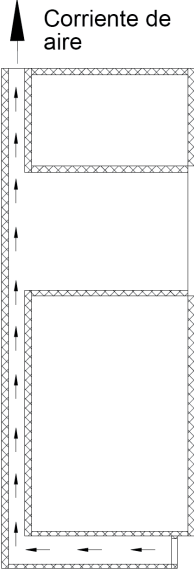
<p>5</p>	 <p>Embellecedor</p>	<p>Fije el embellecedor a los soportes como muestra la imagen 5. El microondas ya está listo para ser usado.</p>
<p>6</p>	 <p>Corriente de aire</p>	<p>La imagen 6 muestra el recorrido de la corriente de aire desde la entrada hasta la salida del aire a través del armario.</p>

INSTALACIÓN

- Retire todo el material de embalaje y compruebe que el aparato no tiene ningún daño. Si el horno presenta algún defecto, contacte con el servicio de atención al cliente.
- Coloque el aparato en un lugar seco protegido de la acción de los agentes externos. No lo exponga a la acción de la humedad ni a fuentes de calor extremo.
- Para garantizar una correcta circulación de aire, la distancia entre la parte trasera del horno y la pared debe ser de al menos 10 cm. La distancia entre los lados y cualquier objeto, de al menos 5 cm y de 20 cm de la parte superior.
- Coloque el microondas a una distancia de al menos 5 metros con respecto a antenas y aparatos de radio o televisión para evitar que interfiera en la recepción de las ondas.
- La toma de red debe estar siempre en un lugar accesible para que en caso de emergencia, el horno pueda desenchufarse con rapidez.
- La puerta debe estar cerrada siempre que el microondas esté en funcionamiento.
- No coloque el microondas en armarios o en estanterías cerradas. El aparato no debe estar encerrado.
- La parte trasera del horno debe estar en dirección a la pared.
- Por razones debidas a la fabricación, en el espacio interior del horno y en la barras de calor hay un poco de aceite. El aceite empezará a humear cuando ponga en marcha el microondas. Este fenómeno es completamente normal. Antes de usar el microondas por primera vez, póngalo en funcionamiento en modo Grill hasta que el humo desaparezca.

PUESTA EN FUNCIONAMIENTO

Una vez que haya enchufado el horno, el display parpadeará 3 veces. Después aparecerá el signo ":" en la pantalla para indicar que puede elegir un programa y un tiempo de cocción.

Auto-Aviso

Cuando uno de los programas introducidos haya terminado, en el display aparecerá "End". Podrá escuchar un pitido 3 veces que le avisará de que la comida está lista y que puede ser retirada. Si no pulsa la tecla Pause/Cancel o abre la puerta, el horno emitirá cada 3 minutos una señal sonora.

Ajuste del reloj

Con la tecla del reloj, podrá ajustar la hora real o el tiempo de duración del programa después de haber enchufado el horno. Si no lo necesita, puede prescindir de esta función.

Elemplo: ajuste de la hora a las 12:30

	Pasos	Display
1	Después de enchufar el horno, el display comenzará a parpadear.	:
2	Pulse una vez la tecla del reloj.	00:00
3	Gire el regulador para introducir la hora	12:00
4	Para confirmar la hora, pulse la tecla reloj.	12:00
5	Gire de nuevo el regulador para introducir los minutos.	12:30
6	Vuelva a pulsar la tecla del reloj y espere 5 segundos hasta que la información introducida sea aceptada.	

Esta tecla activa dos funciones: la hora y la función descongelación. Si mantiene la tecla pulsada durante 3 segundos, podrá ajustar la hora. Pulse brevemente la tecla para accionar la función descongelación.

PROGRAMAS Y FUNCIONES

Cocinar con el microondas

Pulse varias veces la tecla de encendido (POWER). La pantalla LED le mostrará en orden sucesivo las siguientes opciones: 100P – 80P – 60P – 40p – 20P.

100P	Potencia alta	100% Potencia. Calentamiento rápido.
80P	Potencia medio-alta	80% Potencia. Calentamiento medio- rápido.
60P	Potencia media	60% Potencia. Cocción al vapor.
40P	Potencia medio-baja	40% Potencia. Descongelar los alimentos.
20P	Potencia baja	20% Potencia. Para mantener la comida caliente.

- El tiempo de programación máximo es de 60 minutos.
- Si solamente utiliza la función microondas, no use la parrilla.
- No ponga en marcha el microondas si está vacío.
- Si desea darle la vuelta a la comida, pulse la tecla Instant/Start para continuar con el proceso de cocción.
- Si desea retirar la comida antes de que el tiempo programado haya concluido, pulse Pause/Cancel para detener la cocción e impedir que el programa se active inesperadamente la próxima vez que use el microondas.
- Puede cambiar el tiempo de cocción mientras el microondas está en marcha. Le recomendamos voltear la comida cuando haya transcurrido la mitad del tiempo programado. Pulse finalmente Instant/Start para continuar con la cocción.
- Cuando utilice el horno a plena potencia, el microondas, pasado un tiempo determinado, la reducirá automáticamente para prolongar su vida útil.

Ejemplo: cocinar 10 minutos con una potencia del 80%

	Pasos	Display
1	Cuando encienda el aparato, el display comenzará a parpadear.	:
2	Elija la potencia deseada pulsando varias veces la tecla Power	80P
3	Seleccione el tiempo de cocción con el regulador.	10:00
4	Pulse Instant/Start. En el display se iniciará la cuenta atrás.	

Función Combigrill

Con la función Grill podrá preparar sus alimentos a la parrilla. Pulse varias veces la tecla Grill para escoger entre uno de los siguientes programas:

G	Grill. Durante el funcionamiento, sólo se activarán las barras de calor del horno. Este programa es apropiado para la preparación del rollos finos de carne de ternera o de cerdo, salchichas o crujientes alitas de pollo.
C1	Combinación Grill-Microondas. El 30% del tiempo de cocción se realizará con el microondas, el 70 % restante con la función Grill.
C2	Combinación Grill-Microondas. 55% del tiempo de cocción se realizará con el microondas, el 45% restante con la función Grill.



ATENCIÓN

¡Peligro de quemaduras! Durante el modo Grill todas las partes del horno, la parrilla y todos los recipientes están muy calientes. Utilice guantes de cocina para protegerse.

Ejemplo: cocinar a la parrilla 10 minutos con el programa C2

	Pasos	Display
1	Cuando encienda el aparato, el display comenzará a parpadear.	:
2	Pulse varias veces la tecla Grill-Combi y elija el programa deseado	C2
3	Seleccione el tiempo de cocción con el regulador.	10:00
4	Pulse Instant/Start. En el display se iniciará la cuenta atrás.	

Descongelar

Utilice este programa para descongelar sus alimentos. Pulse varias veces la tecla Defrost para escoger entre uno de los siguientes programas de descongelación.

d.1	Descongelar carne con un peso de entre 0.1 y 2.0 kg.
d.2	Descongelar carne de ave con un peso de entre 0.2 y 3.0 kg.
d.3	Descongelar marisco con un peso de entre 0.1 y 0.9 kg.

- Déle una vez la vuelta al alimento durante el proceso de descongelación para que pueda descongelarse uniformemente.
- La descongelación necesita más tiempo que la cocción en el microondas.
- Si puede cortar el alimento con un cuchillo, significa que está descongelado.
- La ondas del horno penetran hasta 4 cm en el interior de los alimentos.
- Consuma rápidamente los alimentos descongelados. No recomendamos congelar de nuevo el alimento cuando ya ha sido descongelado.

Ejemplo: descongelar 0,4 kg de carne de ave

	Pasos	Display
1	Cuando encienda el aparato, el display comenzará a parpadear.	:
2	Pulse varias veces la tecla Defrost y elija el programa deseado.	d.2
3	Seleccione el peso del alimento con el regulador.	0.4
4	Pulse la tecla Instant/Start para iniciar la descongelación.	
5	Cuando haya transcurrido la mitad del tiempo, sonará un pitido doble para indicarle que puede dar la vuelta al alimento. Abra la puerta y voltee la carne. Pulse después Instant/Start para continuar con el proceso de descongelación.	

Autococción

El microondas dispone de una gama de programas para cocinar diversos tipos de alimentos. Cuando en el display aparezca “:”, pulse varias veces la tecla Cook para elegir uno de los programas que aparecen en la tabla inferior. Seleccione el programa en función el tipo de alimento y de su peso. Siga con atención las siguientes instrucciones.

	Alimento	Indicaciones para la preparación
A.1	Palomitas de maíz	Opción apropiada para una bolsa de palomitas para microondas con un peso de 85-100 g. Las palomitas estarán listas cuando estallen a una velocidad de 1 explosión cada 1-2 segundos. Pulse la tecla Pause/Cancel para terminar con la cocción.
A.2	Recalentar	Para calentar comida sobrante con un peso de 0,2-1 kg.
A.3	Bebidas	Para calentar 250-500 ml de líquido. La temperatura del líquido debe ser de 5-10 °c antes de la cocción. Utilice un taza con un abertura ancha. No utilice tapa.
A.4	Pizza	Para calentar 1-2 trozos de pizza.
A.5	Patatas	Para cocer 0,45 kg de patatas. Cortadas en trozos de 5 cm3 . Coloque los trozos de patata en un plato grande y cúbralo con una tapa especial para microondas, para evitar que el agua de las patatas se evapore.
A.6	Platos preparados	Para calentar 1-2 platos preparados.
A.7	Arroz	Para cocinar entre 0.1-0.5 kg de arroz.
A.8	Verdura	Para cocinar entre 0.1-0.5 kg de verdura.

La temperatura del alimento que vaya a cocinar no debe ser menor de 20-25 °C. Si la temperatura de los alimentos es mayor o menor, deberá ajustar el tiempo. El resultado de la cocción depende en gran medida de la temperatura, del peso y de la forma del alimento. Si el alimento que desea preparar no se ajusta a los parámetros indicados en la tabla, le recomendamos que ajuste el tiempo de cocción de forma manual.

Ejemplo: cocción de 0.5 kg de arroz

	Pasos	Display
1	Cuando encienda el aparato, el display comenzará a parpadear.	:
2	Pulse varias veces la tecla Cook y elija el programa deseado	A.7
3	Seleccione el peso del alimento con el regulador.	0.5
4	Pulse Instant/Start. En el display se iniciará la cuenta atrás.	

Cocción automática con tiempo de inicio programado

Si no desea cocinar la comida inmediatamente, puede seleccionar un programa que comience a funcionar cuando usted lo desee.

Ejemplo: Son las 12:30 y usted desea que el microondas comience a funcionar a las 14:20. Desea que el tiempo de cocción sea de 9 minutos y 30 segundos y que la potencia sea del 100%.

	Pasos	Display
1	Cuando encienda el aparato, el display comenzará a parpadear.	:
2	Pulse la tecla Defrost/Clock.	00:00
Ajuste de la hora actual		
3	Introduzca la hora con el regulador.	12:00
4	Pulse la tecla Defrost/Clock para confirmarla	12:00
5	Introduzca los minutos con el regulador.	12:30
6	Pulse de nuevo Defrost/Clock y espere 5 segundos hasta que el tiempo introducido sea aceptado.	
Ajuste el programa de cocción		
7	Seleccione el programa de cocción pulsando varias veces la tecla Power.	100P
8	Use el regulador para introducir la duración del tiempo de cocción.	9:30
9	Mantenga pulsada la tecla Defrost/Clock durante 3 segundos para regresar a la hora actual.	
10	Introduzca ahora la hora de inicio deseada. Repita los pasos 3-5.	
11	Pulse la tecla Defrost/Clock para confirmar los ajustes. El programa ya está activado y el horno comenzará con la cocción a las 14:20.	
12	Puede comprobar la hora de inicio pulsando la tecla Defrost/Clock.	

Cocción combinada

Para conseguir los mejores resultados, es muy recomendable cocinar algunos alimentos utilizando diferentes modos y tiempos de cocción. Para realizar con éxito una combinación de modos y tiempos de cocción diferentes, siga los pasos que le mostramos a continuación.

Ejemplo: Usted quiere cocinar su comida 3 minutos con una potencia del 100%. Desea terminar la cocción con el modo Grill durante 9 minutos.

	Pasos	Display
1	Pulse varias veces la tecla Power y seleccione 100P.	100P
2	Ajuste el tiempo de cocción con el regulador	3:00
3	Pulse Grill/Combi y elija el programa de Grill.	G
4	Ajuste el tiempo de cocción Grill con el regulador.	9:00
5	Inicie la cocción pulsando Instant/Start.	

Nota: Cuando el microondas termine el programa 100P, comenzará automáticamente con el modo Grill. Es posible programar hasta un máximo de 4 secuencias.

Protección para niños

Utilice esta función para que los niños no puedan manipular las teclas mientras el microondas esté funcionando. Pulse la tecla Pause/Cancel durante 3 segundos para activar la protección para niños. Vuelva a pulsar Pause/Cancel durante 3 segundos para desactivar la protección.

LIMPIEZA Y CUIDADO

- Limpie el microondas regularmente y retire todos los restos de comida de su interior.
- Antes de limpiar el microondas, desenchúfelo.
- Nunca sumerja el aparato completamente en agua ni en ningún otro líquido.
- Una limpieza deficiente puede reducir la vida útil del microondas.
- No utilice limpiadores o polvos abrasivos, gasolina o estropajos metálicos para limpiar el microondas.
- Nunca retire la tapa protectora de las microondas.

Cómo acabar con los malos olores

Si ha utilizado el microondas durante bastante tiempo, puede persistir cierto olor en su interior. Para eliminarlo, le ofrecemos a continuación tres alternativas:

- 1 Corte un limón en trozos y caliéntelo en una taza durante 2-3 minutos a la máxima potencia.
- 2 Coloque una taza de té rojo en el microondas y caliéntela a la máxima potencia.
- 3 Coloque cáscara de naranja en el microondas y caliéntela durante 1 minuto a la máxima potencia.

Consejos para la limpieza del microondas

Exterior	Frote el exterior con un paño húmedo y suave.
Puerta y juntas	Frote la puerta, la ventana, las juntas y el resto de piezas a su alrededor con un paño húmedo y suave para retirar las salpicaduras y las manchas.
Botones de función	Limpie los botones con un paño húmedo y suave.
Interior	Limpie el interior con un paño húmedo y suave. Frote la tapa de las microondas para quitar las salpicaduras.
Plato giratorio, aro y eje	Lave las piezas con agua y un lavavajillas no abrasivo y deje que se sequen antes de colocarlas.

RESOLUCIÓN DE PROBLEMAS

Responda a la siguientes preguntas antes de dirigirse a nuestro servicio de atención al cliente:

Coloque una taza con agua (150 ml) en el microondas y cierre la puerta. Cuando la puerta esté completamente cerrada, la iluminación interior se apagará. Encienda el microondas y manténgalo en funcionamiento durante un minuto.

- ¿Se ilumina la lámpara interior?
- ¿Funcionan los ventiladores? Para comprobarlo, coloque la mano en las ranuras de ventilación de la parte trasera.
- ¿Se mueve el plato giratorio? El plato puede girar tanto en un sentido como en otro.
- ¿Está caliente el agua transcurrido un minuto?

Si ha respondido NO a alguna de esas preguntas, compruebe la toma de corriente y los fusibles en su cuadro eléctrico. Si no detecta ningún fallo, contacte con nuestro servicio de atención al cliente.

RETIRADA DEL APARATO



Si en su país existe una disposición legal relativa a la eliminación de aparatos eléctricos y electrónicos, este símbolo estampado en el producto o en el embalaje advierte que no debe eliminarse como residuo doméstico. En lugar de ello, debe depositarse en un punto de recogida de reciclaje de aparatos eléctricos y electrónicos. Una gestión adecuada de estos residuos previene consecuencias potencialmente negativas para el medio ambiente y la salud de las personas. Puede consultar más información sobre el reciclaje y la eliminación de este producto contactando con su administración local o con su servicio de recogida de residuos.

FABRICANTE E IMPORTADOR (REINO UNIDO)

Fabricante:

Chal-Tec GmbH, Wallstraße 16, 10179 Berlín, Alemania.

Importador para Gran Bretaña:

Chal-Tec UK limited
Unit 6 Riverside Business Centre
Brighton Road
Shoreham-by-Sea
BN43 6RE
United Kingdom

Chère cliente, cher client,

Toutes nos félicitations pour l'acquisition de ce nouvel appareil. Veuillez lire attentivement et respecter les instructions de ce mode d'emploi afin d'éviter d'éventuels dommages. Le fabricant ne saurait être tenu pour responsable des dommages dus au non-respect des consignes de sécurité et à la mauvaise utilisation de l'appareil. Scannez le QR-Code pour accéder à la dernière version du mode d'emploi et à d'autres informations concernant le produit.



SOMMAIRE

Consignes de sécurité	70
Notes sur les ustensiles de cuisine	72
Conseils culinaires	73
Aperçu de l'appareil et panneau de commande	74
Montage	76
Installation	79
Mise en marche	80
Programmes et fonctions	81
Nettoyage et entretien	88
Résolution des problèmes	89
Informations sur le recyclage	90
Fabricant et importateur (UK)	90

FICHE TECHNIQUE

Numéro d'article	10028201, 10028202
Alimentation électrique	230 V ~ 50 Hz
Puissance du four à micro-ondes	800 W
Puissance du gril	1000 W
Capacité	23 L
Quantité de lumière émise à l'allumage	≤ 60 lm

CONSIGNES DE SÉCURITÉ

Lisez attentivement toutes les consignes avant d'utiliser l'appareil et conservez le guide d'utilisation pour vous y référer ultérieurement. Pour réduire le risque d'électrocution en cas de défaillance technique ou de dysfonctionnement, l'appareil doit être relié à une prise de terre. Branchez l'appareil uniquement sur des prises fournissant la tension correspondant à celle de l'appareil.

Pour réduire les risques de feu à l'intérieur du four :

- Ne surchauffez pas vos plats.
- Retirez les fermetures et pinces en métal des sacs en plastique ou en papier avant de les placer au four à micro-ondes.
- Ne surchauffez pas l'huile ou la graisse de friture dans le four à micro-ondes, car la température sera difficilement contrôlable.
- Nettoyez le four à micro-ondes avec un chiffon humide après chaque utilisation puis essuyez-le avec un chiffon sec pour éliminer les projections de graisses et les salissures. Les restes agglutinés risquent de surchauffer et de prendre feu.
- Si des substances prennent feu ou se mettent à fumer à l'intérieur du four à micro-ondes, laissez la porte du four fermée, éteignez l'appareil et débranchez la fiche de la prise.
- Lorsque vous réchauffez un plat emballé dans un contenant plastique, surveillez-le au cas où le plat prendrait feu.

Pour empêcher les explosions et l'ébullition post cuisson :

- Ne réchauffez pas des liquides dans des emballages fermés car ceux-ci ont tendance à exploser. Sont concernées également les biberons avec bouchon à visser.
- Pour la cuisson, utilisez des récipients à ouverture large et ne versez pas tout de suite les liquides chauds. Attendez un peu lorsque vous les retirez du four à micro-ondes pour ne pas vous brûler avec des liquides qui continuent à bouillir.
- Avant de les réchauffer, pelez ou percez les pommes de terre, les saucisses et les marrons. Ne réchauffez pas les œufs crus ou durs et encore dans leur coquille au four à micro-ondes, car ils peuvent encore exploser même après le réchauffage.
- Mélangez bien le contenu des biberons et des verres contenant des aliments pour bébé et vérifiez leur température avant de les donner à un enfant pour éviter les brûlures.
- Si le câble secteur ou la fiche sont endommagés, faites-les remplacer par le fabricant, un spécialiste agréé ou une personne de qualification équivalente.
- Après la cuisson, le récipient contenant est très chaud. Utilisez des maniques lorsque vous les retirez pour ne pas vous brûler avec la vapeur qui s'échappe.
- Ouvrez le couvercle des plats et des pochettes à popcorn vers le côté opposé pour ne pas vous brûler au visage.

Pour protéger le plateau tournant contre les risques d'éclatement du verre :

- Laissez refroidir le plateau tournant avant de le nettoyer.
- Ne posez aucun aliment ou récipient chaud sur le plateau tournant froid.
- Ne posez aucun aliment ou récipient congelé sur le plateau tournant chaud.

Consignes de sécurité générales

- Veillez à ce que les ustensiles de cuisson n'entrent pas au contact des parois internes du four à micro-ondes.
- Utilisez uniquement des récipients compatibles avec les fours à micro-ondes.
- N'entrez aucun aliment ni d'autres objets à l'intérieur du four à micro-ondes.
- Ne faites pas fonctionner le four à micro-ondes à vide, vous risqueriez de l'endommager.
- Lorsque vous utilisez le four à micro-ondes, ne le laissez pas sans surveillance en présence d'enfants.
- Utilisez uniquement des accessoires recommandés par le fabricant.
- Utilisez le four à micro-ondes uniquement à l'intérieur.
- Si la porte ou le joint est endommagé, n'utilisez plus le four à micro-ondes mais faites-le réparer par un professionnel.
- N'essayez pas de réparer l'appareil vous-même, les réparations ne doivent être effectuées que par un professionnel.
- Si de la fumée se dégage, débranchez la fiche et maintenez la porte du four fermée pour étouffer les éventuelles flammes.
- Le réchauffage d'aliments liquides peut provoquer une ébullition soudaine. Soyez prudent lorsque vous retirez le récipient.
- Pour le nettoyage, n'utilisez aucun produit abrasif ni de grattoir métallique, afin de ne pas rayer ou casser le verre.
- N'utilisez pas l'appareil avec une minuterie externe ou avec une prise télécommandée.
- L'appareil n'est pas destiné à une utilisation commerciale mais au cadre domestique et dans des conditions similaires.
- L'appareil sert à réchauffer des aliments et des boissons. Le réchauffage de vêtements, gants, coussins chauffants ou éponges risque de provoquer des blessures, des brûlures ou des incendies.
- Les enfants et les personnes à mobilité ou capacité réduites ne doivent utiliser l'appareil que s'ils ont été au préalable familiarisés avec les fonctions et les mesures de sécurité par une personne responsable. Ne laissez pas les enfants jouer avec l'appareil.
- Pour le nettoyage, n'utilisez aucun nettoyeur vapeur.
- Pendant le fonctionnement, ne touchez aucun élément intérieur de l'appareil, porte ou élément chauffant, car ceux-ci peuvent être très chauds.
- Cet appareil ne doit pas être placé dans une armoire avec une porte.

NOTES SUR LES USTENSILES DE CUISINE

Utiliser uniquement des récipients adaptés aux fours à micro-ondes. Utiliser des récipients en céramique résistante à la chaleur, des récipients en verre ou des récipients en plastique adaptés au four à micro-ondes. Ne pas utiliser de récipients métalliques pour la cuisson ou pour le gril : ils risquent de produire des étincelles. Consulter le tableau ci-dessous pour plus d'informations.

Type d	Micro	Gril	Combi	Remarques
Céramique résistante à la chaleur	oui	oui	oui	Ne pas utiliser de récipients en céramique émaillée ou avec des rebords métalliques.
Plastique résistant à la chaleur	oui	non	non	Ne pas utiliser pour de longues cuissons au four à micro-ondes.
Verre résistant à la chaleur	oui	oui	oui	
Cloche à micro-ondes en plastique	oui	non	non	Ne pas utiliser de cloche en plastique lors de la cuisson de viandes ou de côtelettes. Les températures élevées peuvent l'endommager.
Grille métallique	non	oui	non	
Récipient en métal	non	non	non	Ne jamais utiliser de récipient en métal. Les micro-ondes ne passent pas à travers.
Récipients laqués	non	non	non	Très peu résistants à la chaleur. Ne peuvent être utilisés pour des températures élevées.
Vaisselle en bambou ou en papier	oui	non	non	Très peu résistants à la chaleur. Ne peuvent être utilisés pour des températures élevées.

CONSEILS CULINAIRES

Les facteurs suivants ont une influence sur le résultat de la cuisson.

La disposition des aliments

Placer les gros morceaux sur les bords du récipient et les morceaux plus fins au centre. Les disposer uniformément. Ne pas placer les aliments les uns sur les autres.

Temps de cuisson

Commencer avec un temps de cuisson court. Évaluer le résultat de la cuisson et ajuster le temps en conséquence. Une surcuisson des aliments peut provoquer des émanations de fumée et des incendies.

Cuisson

Remuer les aliments en les poussant une ou deux fois du bord jusqu'au centre du récipient, puis à l'inverse. Les aliments, tels que le poulet, les hamburgers ou les steaks, doivent être retournés lors de la cuisson.

Temps de repos

Une fois la cuisson terminée, laisser les aliments reposer un court moment dans le four à micro-ondes pour qu'ils puissent refroidir progressivement.

Consistance des aliments

La couleur et la consistance aident à savoir si les aliments sont cuits. Quelques signes indiquent que la nourriture est prête : la vapeur s'échappe de tous les côtés, l'articulation des morceaux de volaille bouge facilement, le sang des morceaux de viande ne coule plus, le poisson est opaque et peut être coupé à l'aide d'une fourchette.

Film plastique pour micro-ondes

Lorsque des aliments ayant une haute teneur en graisse sont cuits, le film plastique ne doit pas rentrer en contact avec la nourriture ou il fondra.

Récipient en plastique pour micro-ondes

Certains récipients en plastique ne sont pas adéquats pour la cuisson d'aliments ayant une haute teneur en graisse ou en sucre. Respecter les indications fournies dans la section sur les récipients de cuisson.

APERÇU DE L'APPAREIL ET PANNEAU DE COMMANDE

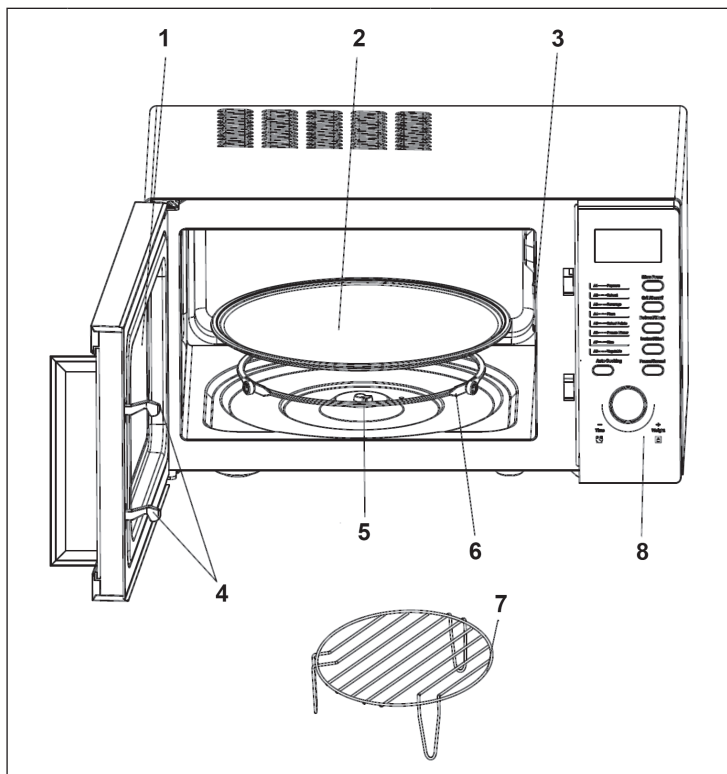

1	Porte	5	Entraîneur de plateau
2	Plateau	6	Anneau à roulettes
3	Protection du guide d'ondes	7	Grille métallique
4	Crochets de verrouillage	8	Panneau de commande

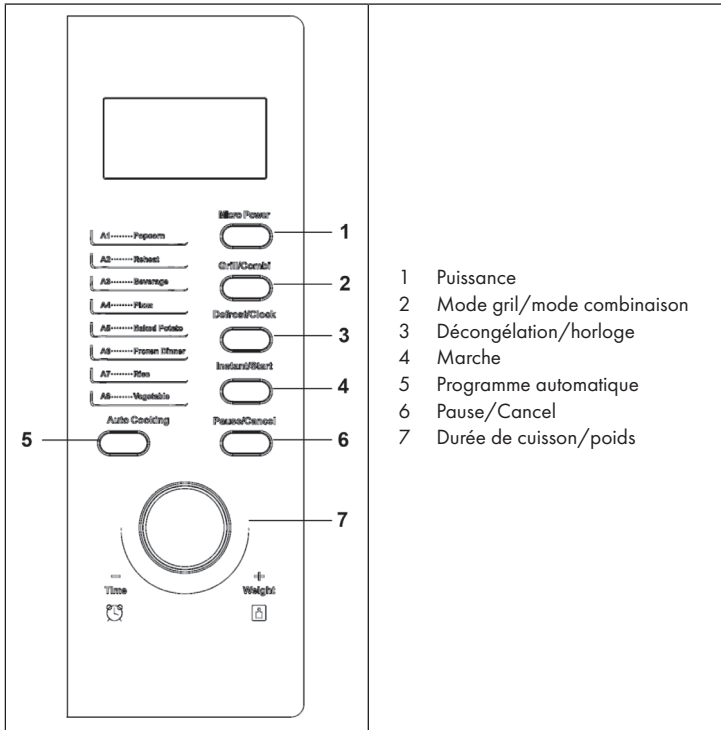

- 1 Puissance
- 2 Mode grill/mode combinaison
- 3 Décongélation/horloge
- 4 Marche
- 5 Programme automatique
- 6 Pause/Cancel
- 7 Durée de cuisson/poids

MONTAGE

Compte tenu de l'espace limité du boîtier et pour éviter tout danger, le four à micro-ondes doit être installé en suivant précisément ces instructions :

- a) Pour l'aspiration et les fentes de sortie, voir l'illustration 4.
- b) Pour la profondeur nette ≥ 550 mm, voir l'illustration 4.
- c) Épaisseur des panneaux de revêtement entre 18 et 20 mm.

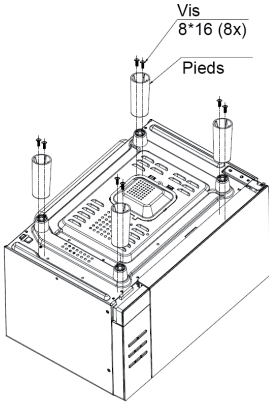
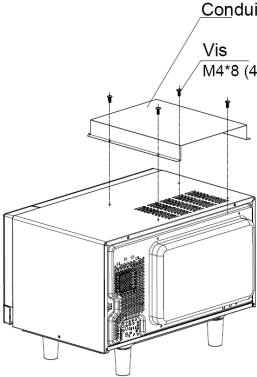
1	 <p>Vis 8*16 (8x) Pieds</p>	<p>Fixer les pieds à l'aide des vis (8 x 16) au four à micro-ondes comme le montre l'illustration ci-contre.</p>
2	 <p>Conduit d'air Vis M4*8 (4x)</p>	<p>Installer le conduit d'air comme le montre l'illustration.</p>

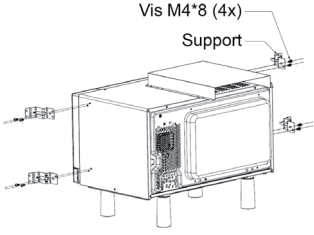
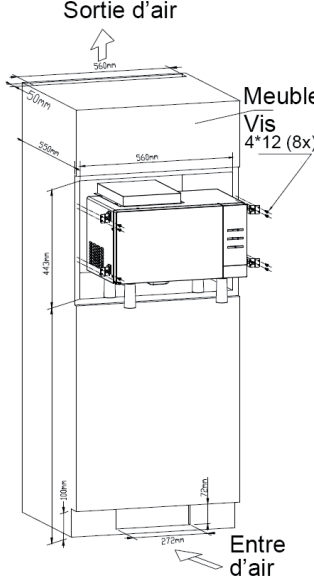
3	 <p>Vis M4*8 (4x)</p> <p>Support</p>	<p>Fixer les supports sur chaque côté du four à micro-ondes comme illustré ci-contre.</p>
4	 <p>Sortie d'air</p> <p>Meuble</p> <p>Vis 4*12 (8x)</p> <p>Entre d'air</p>	<p>Insérer le four à micro-ondes dans l'ouverture de votre meuble et le fixer à l'aide des vis (4 x 12), comme le montre l'illustration.</p> <p>Indications importantes de mesures :</p> <ul style="list-style-type: none"> • Ouverture : 560 (L) x 443 (H) x 550 mm (P) • Fente entrée d'air : ≥ 272 mm (L) x ≥ 72 mm (H) • Fente sortie d'air : ≥ 590 mm (L) x ≥ 50 mm (P)

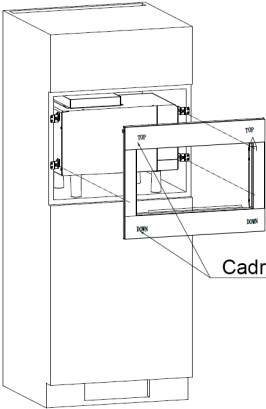
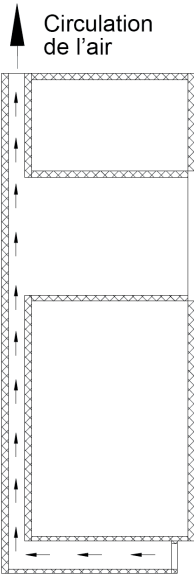
5	 <p>Cadre</p>	<p>Fixer le cadre décoratif aux supports comme le montre l'illustration 5. Le montage du four à micro-ondes est à présent terminé.</p>
6	 <p>Circulation de l'air</p>	<p>L'illustration ci-dessus montre comment l'air circule depuis l'entrée à la sortie de l'air à travers votre meuble.</p>

INSTALLATION

- Retirer tous les éléments d'emballage et vérifier l'état de l'appareil. S'il est endommagé, contacter le service après-vente.
- Installer le four à micro-ondes dans un endroit sec, loin de toute humidité et de toute source de chaleur.
- Pour garantir une ventilation adéquate, maintenir un espace d'au moins 10 cm à l'arrière, de 5 cm sur les côtés et de 20 cm au-dessus.
- Le fonctionnement du four à micro-ondes peut causer des interférences avec votre radio, votre téléviseur ou tout autre équipement similaire. Le placer à une distance d'au moins 5 mètres de ces appareils.
- La fiche doit être rapidement accessible afin de pouvoir être débranchée le plus vite possible en cas d'urgence.
- Lorsque le four à micro-ondes est en marche, sa porte doit toujours rester fermée.
- Ne pas placer le four à micro-ondes dans un placard ou une étagère fermée.
- La partie arrière du four à micro-ondes doit se trouver face au mur.
- De l'huile de fabrication peut être retrouvée à l'intérieur du four et sur la résistance. Ce n'est en aucun cas un dysfonctionnement. Avant sa première utilisation, laisser le four tourner à vide en mode « Gril », jusqu'à ce qu'il n'y ait plus de dégagements de fumée.

MISE EN MARCHÉ

Dès que l'appareil est branché, l'écran d'affichage se met à clignoter 3 fois. Puis « : » s'affiche ce qui signifie qu'un programme et un temps de cuisson peuvent être sélectionnés.

Mémoire automatique

Lorsque le programme sélectionné s'achève, le message « End » s'affiche. Un bip est alors émis trois fois pour signaler que vous pouvez sortir votre repas. Si vous n'appuyez pas sur la touche « Pause/Cancel » ou que vous n'ouvrez pas la porte, le bip continuera de sonner toutes les 3 minutes.

Réglage de l'heure

Brancher l'appareil puis appuyer sur la touche « Clock » pour régler l'heure ou le temps de cuisson. Si cette fonction ne vous est d'aucune utilité, vous pouvez sauter cette étape.

Exemple : régler l'heure à 12h30

	Étapes	Affichage
1	Brancher l'appareil. L'écran se met à clignoter.	:
2	Appuyer sur la touche « Clock ».	00:00
3	Faire pivoter le bouton de réglage pour régler les heures.	12:00
4	Appuyer une nouvelle fois sur la touche « Clock » pour confirmer l'heure choisie et passer aux minutes.	12:00
5	Faire pivoter le bouton de réglage pour régler les minutes.	12:30
6	Appuyer sur la touche « Clock » et attendre 5 secondes pour que l'entrée s'enregistre.	

La touche « Clock » remplit deux fonctions : celle de régler l'heure et celle de sélectionner le mode « décongélation ». Pour régler l'heure, appuyer sur la touche pendant 3 secondes. Pour accéder au mode « décongélation », appuyer sur le bouton brièvement.

PROGRAMMES ET FONCTIONS

Cuisson

Appuyer plusieurs fois sur la touche « Power ». La led indique les options dans l'ordre suivant : 100P – 80P – 60P – 40P – 20P.

100P	Puissance élevée	Puissance à 100 %. Pour une cuisson rapide.
80P	Puissance moyenne-élevée	Puissance à 80 %. Pour une cuisson moyennement rapide.
60P	Puissance moyenne	Puissance à 60 %. Pour une cuisson à la vapeur.
40P	Puissance moyenne-faible	Puissance à 40 %. Pour décongeler les aliments.
20P	Puissance faible	Puissance à 20 %. Pour réchauffer les aliments.

- La durée de cuisson maximum est de 60 minutes.
- Lorsque la fonction « micro-ondes » est sélectionnée, ne pas utiliser la grille métallique.
- Ne pas utiliser le four à micro-ondes à vide.
- Pour retourner les aliments lors de la cuisson, appuyer sur la touche « Instant/Start ». Le programme se détient. Appuyer une nouvelle fois sur la touche pour poursuivre la cuisson.
- Pour arrêter un programme en cours, appuyer sur le bouton « Pause/Cancel ». Ainsi, le programme ne reprendra pas son cycle lors de la prochaine utilisation.
- Le temps de cuisson peut être modifié lors de la cuisson.
- Il est préférable de remuer ou de retourner les aliments au milieu du temps de la cuisson. Pour redémarrer le programme, appuyer sur le bouton « Instant/Start ».
- Si la puissance sélectionnée est la plus élevée, le four à micro-ondes la réduira automatiquement après un certain temps pour rallonger la durée de vie de l'appareil.

Exemple : 10 minutes de cuisson à une puissance de 80 %

	Étapes	Affichage
1	Brancher l'appareil. L'écran se met à clignoter.	:
2	Sélectionner la puissance de votre choix en appuyant plusieurs fois sur la touche « Power ».	80P
3	Faire pivoter le bouton de réglage pour régler le temps de cuisson.	10:00
4	Appuyer sur la touche « Instant/Start ». Le compte à rebours se met en route.	

Mode de cuisson combiné : gril + micro-ondes

Utiliser cette fonction pour faire griller vos repas. Appuyer plusieurs fois sur la touche « gril » pour sélectionner l'un des programmes de décongélation suivant :

G	Gril. Seul l'élément chauffant est activé. Ce programme est parfait pour la préparation de fines tranches de viande, de saucisses ou de cuisses de poulet croustillantes.
C1	Combinaison gril/micro-ondes. Répartition du temps de cuisson : 30 % au micro-ondes, 70 % au gril.
C2	Combinaison gril/micro-ondes. Répartition du temps cuisson : 55 % au micro-ondes, 45 % au gril.



ATTENTION

Risque de brûlure ! En mode « gril », la porte, la poignée, la grille métallique et les récipients deviennent très chauds. Utiliser des maniques pour ne pas vous brûler.

Exemple : 10 minutes de cuisson au grill avec le programme C2

	Étapes	Affichage
1	Brancher l'appareil. L'écran se met à clignoter.	:
2	Sélectionner le programme de votre choix en appuyant plusieurs fois sur la touche « Grill/Combi ».	C2
3	Faire pivoter le bouton de réglage pour régler le temps de cuisson.	10:00
4	Appuyer sur la touche « Instant/Start ». Le compte à rebours se met en route.	

Décongeler

Utiliser cette fonction pour décongeler des aliments. Appuyer plusieurs fois sur la touche « Defrost » pour sélectionner l'un des programmes de décongélation suivant :

d.1	Pour décongeler de la viande de 100 g à 2 kg.
d.2	Pour décongeler de la volaille de 200 g à 3 kg.
d.3	Pour décongeler des fruits de mer 100 g à 900 g.

- Tourner les aliments pendant la décongélation pour que cette dernière soit uniforme.
- La décongélation dure en général plus longtemps que la cuisson.
- Dès que les aliments peuvent être coupés avec un couteau, cela signifie qu'ils sont décongelés.
- La décongélation s'applique sur les 4 premiers centimètres de l'aliment.
- Consommer l'aliment décongelé rapidement. Ne pas recongeler.

Exemple : décongeler 400 g de volaille

	Étapes	Affichage
1	Brancher l'appareil. L'écran se met à clignoter.	:
2	Sélectionner le programme de votre choix en appuyant plusieurs fois sur la touche « Defrost ».	d.2
3	Faire pivoter le bouton de réglage pour régler le poids.	0.4
4	Appuyer sur la touche « Instant/Start ». Le compte à rebours se met en route.	
5	Lorsque la moitié du temps s'est écoulée, deux bips seront émis pour vous rappeler de retourner vos aliments. Ouvrir la porte et les retourner. Appuyer une nouvelle fois sur la touche « Instant/Start » pour que le programme reprenne.	

Cuisson automatique

Le four à micro-ondes dispose de différents programmes que vous pouvez sélectionner en fonction du type d'aliments cuisinés et de leur poids. Dès que l'affichage « : » se met à clignoter, appuyer plusieurs fois sur la touche « Cook » pour choisir l'un des programmes indiqués à continuation. Veiller à respecter les consignes qui suivent.

	Plats	Consignes de préparation
A.1	Pop-corn	Indiqué pour 85 à 100 g de pop-corn préemballé pour micro-ondes. Le pop-corn est prêt dès que ses éclatements se produisent une fois toutes les 1 ou 2 secondes. Appuyer sur la touche « Pause/Cancel » pour mettre fin au programme.
A.2	Réchauffer	Indiqué pour réchauffer les restes d'aliments de 200 g à 1 kg.
A.3	Liquides	Indiqué pour réchauffer des liquides de 250 à 500 ml. Leur température peut augmenter de 5 à 10 °C. Utiliser une tasse sans couvercle.
A.4	Pizza	Indiqué pour réchauffer une ou deux parts de pizza.
A.5	Pommes de terre	Indiqué pour la cuisson de 450 g de pommes de terre. Leur longueur, largeur et hauteur ne doivent pas dépasser les 5 cm. Placer les pommes de terre dans une grande assiette. Les recouvrir avec une cloche à micro-ondes pour éviter qu'elles ne se déshydratent.
A.6	Plat cuisiné	Indiqué pour réchauffer un ou deux plats cuisinés.
A.7	Riz	Indiqué pour la cuisson de 100 à 200 g de riz.
A.8	Légumes	Indiqué pour la cuisson de 100 à 200 g de légumes.

La température des aliments peut augmenter de 20 à 25 °C. Si les aliments atteignent une température plus ou moins élevée à celle désirée, ajuster le temps. Le résultat dépend en grande mesure de la température, du poids et du type d'aliment. Dans le cas où les aliments sont différents des indications ci-dessus fournies, le temps de cuisson peut être adapté pour obtenir un meilleur résultat.

Exemple : cuire 500 g de riz

	Étapes	Affichage
1	Brancher l'appareil. L'écran se met à clignoter.	:
2	Sélectionner le programme de votre choix en appuyant plusieurs fois sur la touche « Cook ».	A.7
3	Faire pivoter le bouton de réglage pour régler le poids.	0.5
4	Appuyer sur la touche « Instant/Start ». Le compte à rebours se met en route.	

Cuisson automatique à démarrage différé

Si vous ne pouvez pas faire cuire votre plat tout de suite, vous pouvez pré-régler un programme pour qu'il débute à l'heure que vous désirez.

Exemple : il est 12h30 et vous désirez que le four à micro-onde se mette en marche à 14h20 pendant 9 minutes et 30 secondes à une puissance de 100 %.

	Étapes	Affichage
1	Brancher l'appareil. L'écran se met à clignoter.	:
2	Appuyer sur la touche « Defrost/Clock ».	00:00
Régler l'heure		
3	Faire pivoter le bouton de réglage pour régler les heures.	12:00
4	Appuyer sur le bouton « Defrost/Clock » pour confirmer l'heure choisie.	12:00
5	Faire pivoter le bouton de réglage pour régler les minutes.	12:30
6	Appuyer une nouvelle fois sur le bouton « Defrost/Clock » et attendre 5 secondes pour que l'heure soit enregistrée.	
Régler le programme de cuisson		
7	Sélectionner la puissance de votre choix en appuyant plusieurs fois sur la touche « Power ».	100P
8	Faire pivoter le bouton de réglage pour régler le temps de cuisson.	9:30
9	Appuyer sur la touche « Defrost/Clock » pendant 3 secondes pour revenir sur l'affichage de l'heure.	
10	Régler l'heure à laquelle vous désirez que le programme soit lancé. Répéter les étapes 3 à 5.	
11	Appuyer sur la touche « Defrost/Clock » pour confirmer le réglage effectué. Le programme est activé et se mettra en marche à 14h20.	
12	Appuyer sur la touche « Defrost/Clock » pour afficher l'heure du lancement du programme.	

Combiner les cuissons

Pour un meilleur résultat, certains plats requièrent la combinaison de différents programmes de cuisson et de temps de cuisson. Dans ce cas, suivre les étapes décrites dans l'exemple suivant :

Exemple : faire cuire un repas pendant 3 minutes à une puissance de 100 % puis le faire griller pendant 9 minutes.

	Étapes	Affichage
1	Appuyer plusieurs fois sur la touche « Taste » et choisir l'option « 100P ».	100P
2	Faire pivoter le bouton de réglage pour régler le temps de cuisson.	3:00
3	Appuyer sur la touche « Grill/Combi » et choisir la fonction gril.	G
4	Faire pivoter le bouton de réglage pour régler le temps du gril.	9:00
5	Appuyer sur la touche « Instant/Start » pour lancer le programme.	

Remarque : dès que le programme en mode micro-ondes a fini, le gril se met en marche automatiquement. Un maximum de quatre séquences peut être programmé.

Sécurité enfants

Votre four à micro-ondes est équipé d'une Sécurité enfants qui permet de le verrouiller afin d'éviter qu'un enfant ou que toute autre personne non habilitée ne puisse le faire fonctionner accidentellement. Pour l'activer, il suffit d'appuyer pendant 3 secondes sur la touche « Pause/Cancel ». Pour la désactiver, appuyer une nouvelle fois sur cette touche pendant 3 secondes.

NETTOYAGE ET ENTRETIEN

- Nettoyer le four régulièrement et retirer les résidus de nourriture.
- Toujours débrancher l'appareil avant de le nettoyer.
- Ne jamais plonger l'appareil dans de l'eau ou d'autres liquides.
- L'appareil s'use plus vite et sa durée de vie est plus courte lorsqu'il n'est pas nettoyé régulièrement.
- Ne pas utiliser de nettoyants abrasifs, d'essence, de poudre à récurer ou d'éponge en métal pour nettoyer l'appareil.
- Ne jamais ouvrir le boîtier.

Éliminer les odeurs désagréables

Si l'appareil a été utilisé pendant une période prolongée, des odeurs désagréables peuvent se dégager. Utiliser les trois méthodes qui suivent pour éliminer toute odeur désagréable :

- 1 Couper un citron en morceaux, les placer dans une tasse puis faire chauffer au four à micro-ondes pendant 2 à 3 minutes à la puissance la plus élevée.
- 2 Placer une tasse de thé rouge dans le four à micro-ondes et faire chauffer à la puissance la plus élevée.
- 3 Placer des épiluchures d'orange dans le four à micro-ondes et faire chauffer pendant une minute à la puissance la plus élevée.

Astuces pour le nettoyage

Surface extérieure	Essuyer la partie externe de l'appareil avec un chiffon doux et humide.
Joints de la porte	Essuyer la porte, la fenêtre, les joints et toutes les parties autour avec un chiffon doux et humide pour éliminer les éclaboussures et les taches.
Touches de fonction	Nettoyer les touches de fonction avec un chiffon doux et humide.
Parois intérieures	Nettoyer les surfaces internes de l'appareil avec un chiffon doux et humide. Essuyer également le panneau protecteur du guide d'onde pour éliminer les éclaboussures.
Plateau, anneau à roulette, entraîneur du plateau	Nettoyer ces parties avec de l'eau et un détergent puis laisser sécher complètement.

RÉSOLUTION DES PROBLÈMES

En cas de dysfonctionnements, veuillez suivre les indications suivantes avant d'appeler notre service client :

Placer un verre d'eau (150 ml) dans le four à micro-ondes et fermer la porte. Dès que celle-ci est correctement fermée, la lumière de l'intérieur s'éteint. Mettre en marche l'appareil et le laisser fonctionner une minute.

- La lumière fonctionne-t-elle ?
- Le ventilateur tourne-t-il ? Pour vérifier, placer votre main devant les fentes d'aération située à l'arrière du four à micro-ondes.
- Le plateau tourne-t-il ? Ce dernier doit tourner dans le sens inverse des aiguilles d'une montre.
- Est-ce que l'eau est plus chaude après une minute ?

Dans le cas où l'une de ces questions obtient une réponse négative, vérifier si l'appareil est bien branché et si la boîte à fusibles est en parfait état. Si tout est en ordre, contacter notre service client ou un atelier spécialisé.

INFORMATIONS SUR LE RECYCLAGE



S'il existe une réglementation pour l'élimination ou le recyclage des appareils électriques et électroniques dans votre pays, ce symbole sur le produit ou sur l'emballage indique que cet appareil ne doit pas être jeté avec les ordures ménagères. Vous devez le déposer dans un point de collecte pour le recyclage des équipements électriques et électroniques. La mise au rebut conforme aux règles protège l'environnement et la santé de vos semblables des conséquences négatives. Pour plus d'informations sur le recyclage et l'élimination de ce produit, veuillez contacter votre autorité locale ou votre service de recyclage des déchets ménagers.

FABRICANT ET IMPORTATEUR (UK)

Fabricant :

Chal-Tec GmbH, Wallstraße 16, 10179 Berlin, Allemagne.

Importateur pour la Grande Bretagne :

Chal-Tec UK limited
Unit 6 Riverside Business Centre
Brighton Road
Shoreham-by-Sea
BN43 6RE
United Kingdom

Gentile cliente,

La ringraziamo per aver acquistato il dispositivo. La preghiamo di leggere attentamente le seguenti istruzioni per l'uso e di seguirle per evitare possibili danni tecnici. Non ci assumiamo alcuna responsabilità per danni scaturiti da una mancata osservazione delle avvertenze di sicurezza e da un uso improprio del dispositivo. Scansionare il codice QR seguente, per accedere al manuale d'uso più attuale e per ricevere informazioni sul prodotto.



INDICE

Avvertenze di sicurezza	92
Note sugli utensili da cucina	94
Consigli per cucinare	95
Componenti e pannello di controllo	96
Montaggio	98
Installazione	101
Messa in funzione	102
Programmi e funzioni	103
Pulizia e manutenzione	110
risoluzione dei problemi	111
Avviso di smaltimento	112
Produttore e importatore (UK)	112

DATI TECNICI

Numero dell'articolo	10028201, 10028202
Alimentazione	230 V ~ 50 Hz
Potenza del microonde	800 W
Potenza del grill	1000 W
Capacità	23 L
Quantità di luce emessa all'accensione	≤ 60 lm

AVVERTENZE DI SICUREZZA

Leggere attentamente tutte le istruzioni e conservare il manuale per consultazioni future. Per evitare il rischio di scosse elettriche in caso di malfunzionamento, collegare il dispositivo ad una presa dotata di messa a terra. Collegare il dispositivo solo ad una presa che corrisponde alla tensione indicata.

Per ridurre il rischio di incendi nella camera di cottura:

- Non cuocere eccessivamente gli alimenti.
- Rimuovere le chiusure e le clip metalliche da sacchetti di carta o di plastica prima di introdurli nel forno a microonde.
- Non riscaldare olio o grasso di frittura nel microonde poiché la temperatura è difficile da controllare.
- Dopo ogni uso pulire il forno a microonde con un panno umido per rimuovere lo sporco. Infine asciugare. Eventuali residui accumulati potrebbero surriscaldarsi e prendere fuoco.
- In caso di fiamme all'interno del forno a microonde, lasciare lo sportello chiuso, spegnere il dispositivo e staccare la spina dalla presa.
- Se si riscaldano alimenti in contenitori di plastica, controllare costantemente il microonde.

Per evitare esplosioni o ebollizione improvvisa:

- Non introdurre nel microonde contenitori chiusi per riscaldare i liquidi (come i biberon con tappo a vite) in quanto tendono ad esplodere.
- Utilizzare contenitori con un'ampia apertura e non rimuovere subito i liquidi caldi. Attendere un po' prima di rimuoverli per evitare di scottarsi.
- Le patate, le salsicce e le castagne devono essere sbucciate o tagliate prima della cottura. Non cuocere nel forno a microonde le uova crude e sode in quanto possono esplodere anche dopo il riscaldamento.
- Dopo aver riscaldato alimenti per bambini, controllare che non siano troppo caldi per evitare scottature.
- Se il cavo di alimentazione è danneggiato, farlo sostituire dal produttore, da un centro assistenza autorizzato o da un tecnico qualificato.
- Dopo la cottura, il contenitore è molto caldo. Rimuoverlo con guanti da forno per evitare di scottarsi.
- Aprire con la massima cautela il coperchio e i sacchetti di popcorn per evitare scottature.

Evitare che il piatto girevole si rompa:

- Lasciare raffreddare il piatto girevole prima di pulirlo.
- Non poggiare piatti caldi o contenitori caldi sul piatto girevole freddo.
- Non inserire alimenti congelati o contenitori congelati sulla piastra girevole calda.

Avvertenze di sicurezza generali

- Assicurarsi che il contenitore non tocchi le pareti del microonde.
- Utilizzare solo contenitori adatti ad essere introdotti nel forno a microonde.
- Non conservare alimenti o altri oggetti nel forno a microonde.
- Non mettere in funzione il forno a microonde senza contenuto al suo interno, altrimenti potrebbe danneggiarsi.
- Non lasciare incustodito il forno a microonde in presenza di bambini.
- Utilizzare solo gli accessori approvati dal produttore.
- Utilizzare il forno a microonde solo in ambienti interni.
- Se lo sportello o le guarnizioni sono danneggiate, non continuare ad utilizzare il forno a microonde bensì farlo riparare da un tecnico.
- Non tentare di riparare il dispositivo da soli. Le riparazioni possono essere eseguite solo da un tecnico qualificato.
- In caso di formazione di fumo, staccare la spina dalla presa e tenere chiuso lo sportello del microonde per soffocare eventuali fiamme.
- Il riscaldamento di liquidi può comportare un'ebollizione improvvisa. Rimuovere con cautela il contenitore.
- Non utilizzare prodotti abrasivi o raschietti metallici per pulire lo sportello altrimenti il vetro può graffiarsi o frantumarsi.
- Non utilizzare il dispositivo con un timer esterno o con una presa con telecomando.
- Il dispositivo non è per un uso commerciale bensì domestico e in ambienti simili.
- Il dispositivo serve a riscaldare alimenti e bevande. Riscaldare indumenti, pantofole, cuscini e spugne può causare infortuni e incendi.
- Questo dispositivo non deve essere utilizzato da persone (compresi i bambini) con capacità fisiche, sensoriali o mentali ridotte a meno che siano attentamente sorvegliate o ben istruite relativamente all'utilizzo del dispositivo stesso da parte di un supervisore responsabile della loro sicurezza. Assicurarsi che i bambini non giochino con il dispositivo.
- Non utilizzare getti di vapore per la pulizia.
- Non toccare i componenti del dispositivo, lo sportello e gli elementi riscaldanti all'interno mentre il dispositivo è in funzione poiché diventano molto caldi.
- Questo apparecchio non deve essere collocato in un armadio con una porta.

NOTE SUGLI UTENSILI DA CUCINA

Si consiglia di utilizzare solo contenitori adatti al microonde come contenitori in ceramica, in vetro e in plastica resistenti al calore. Non usare recipienti in metallo per cuocere e arrostitire, poiché le scintille potrebbero causare incendi. Attenersi alle indicazioni contenute nella tabella sottostante:

Materiale	Micro	Grill	Combi	Indicazioni
Ceramica resistente al calore	si	si	si	Usare solo stoviglie in ceramica non smaltate prive di bordi in metallo.
Plastica resistente al calore	si	no	no	Non adatta a tempi lunghi di cottura.
Vetro resistente al calore	si	si	si	Solo vetro resistente al calore.
Pellicola protettiva in plastica	si	no	no	Non usare la pellicola protettiva se si cuoce carne, poiché le elevate temperature potrebbero danneggiare la pellicola.
Griglia	no	si	si	
Recipiente in metallo	no	no	no	Non utilizzare recipienti in metallo, poiché le microonde non possono penetrare nel metallo.
Recipiente smaltato	no	no	no	Poco resistente al calore. Non adatto alle alte temperature.
Recipienti di bambù e di carta	no	no	no	Poco resistenti al calore. Non adatti alle alte temperature.

CONSIGLI PER CUCINARE

I seguenti fattori possono influire negativamente sul risultato:

La disposizione degli alimenti

Collocare gli alimenti più grandi ai bordi del contenitore e quelli più piccoli nel mezzo e distribuirli in modo uniforme. Prestare attenzione a non sovrapporli l'uno all'altro.

Tempo di cottura

Iniziare con un tempo di cottura breve. Controllare il risultato e impostare il timer. Un tempo di cottura eccessivo può causare la fuoriuscita di fumo e incendio.

Cottura uniforme

Si consiglia di girare alimenti come pollo, hamburger o bistecche durante la cottura. Girare gli alimenti una o due volte dal bordo verso il centro e viceversa.

Tempo di riposo

Dopo la cottura lasciare riposare l'alimento nel microonde in modo che si possa raffreddare gradualmente.

Consistenza degli alimenti

Il colore e la solidità dell'alimento servono a stabilire quando questo è pronto. Ciò è deducibile anche dal fatto che il vapore fuoriesce da ogni parte, che le ali di pollo si possono tagliare con facilità, che la carne non sanguina e che il pesce si può spezzettare facilmente con la forchetta.

Pellicole adatte al microonde

Se si cuociono alimenti contenenti grassi, prestare attenzione che il cibo non entri in contatto con la pellicola affinché questa non si scioglia.

Recipienti in plastica adatti al microonde

Alcuni recipienti non sono adatti per la cottura di alimenti molto grassi oppure contenenti molto zucchero. Prestare attenzione alle indicazioni fornite nella tabella sopra sui sulle stoviglie da utilizzare.

COMPONENTI E PANNELLO DI CONTROLLO

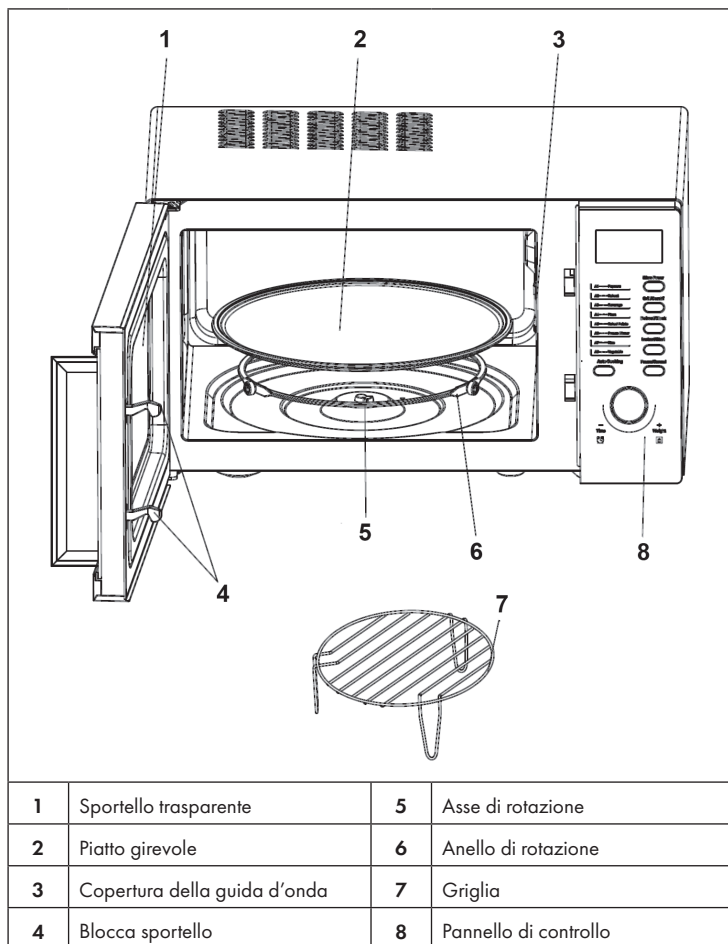

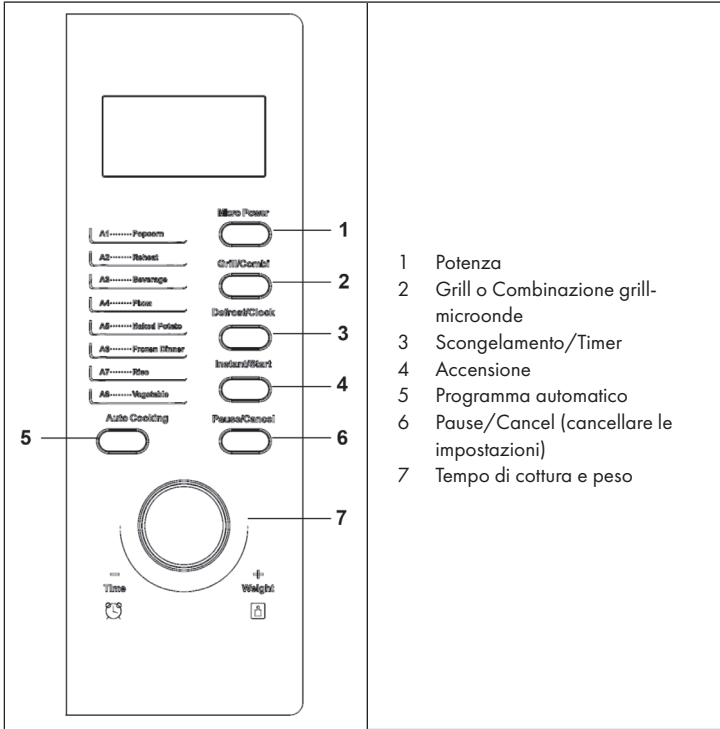

- 1 Potenza
- 2 Grill o Combinazione grill-microonde
- 3 Scongellamento/Timer
- 4 Accensione
- 5 Programma automatico
- 6 Pause/Cancel (cancellare le impostazioni)
- 7 Tempo di cottura e peso

MONTAGGIO

Dato lo spazio limitato dell'alloggiamento, il microonde deve essere installato seguendo esattamente le seguenti indicazioni, per evitare pericoli:

- a) Fessura di ventilazione e di aspirazione (vedere la figura 4).
- b) Profondità netta: ≥ 550 mm, (vedere la figura 4).
- c) Spessore della lastra tra i 18 e i 20 mm.

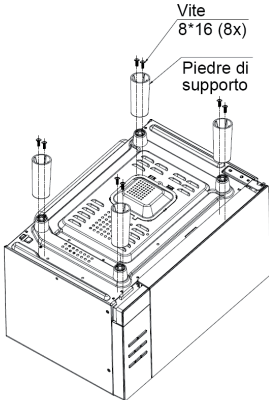
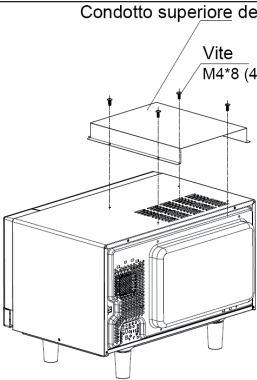
1	 <p>Vite 8*16 (8x)</p> <p>Piedre di supporto</p>	<p>Fissare i piedi di supporto al microonde come mostrato nella figura 1 utilizzando le viti (8*16)..</p>
2	 <p>Condotto superiore dell'aria</p> <p>Vite M4*8 (4x)</p>	<p>Installare il condotto superiore dell'aria, come mostrato nella figura 2.</p>

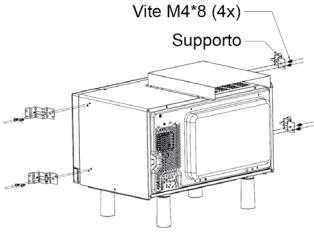
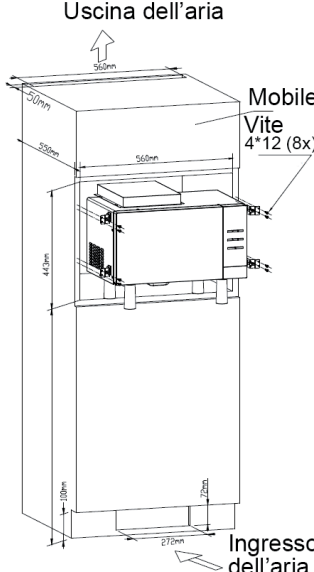
3	 <p>Vite M4*8 (4x) Supporto</p>	<p>Installare i supporti ai lati del microonde, come mostrato nella figura 3.</p>
4	 <p>Uscina dell'aria</p> <p>Mobile Vite 4*12 (8x)</p> <p>Ingresso dell'aria</p>	<p>Inserire il microonde nell'alloggiamento del mobile e fissarlo con le viti per legno (4 * 12), come mostrato nella figura 4.</p> <p>Importanti indicazioni per le misure</p> <ul style="list-style-type: none"> • Alloggiamento: 560 (L) x 443 (A) x 550 mm (P) • Ingresso dell'aria: ≥ 272 mm (L) x ≥ 72 mm (A) • Uscita dell'aria: ≥ 590 mm (L) x ≥ 50 mm (P)

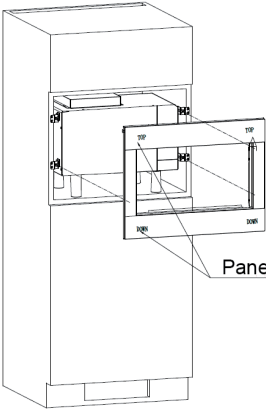
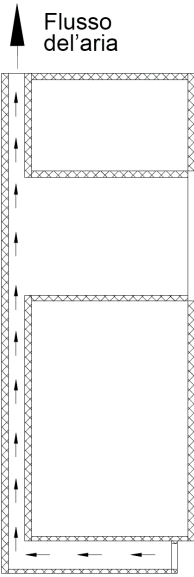
5	 <p>Pannello</p>	<p>Fissare il pannello agli appositi supporti come mostrato nella figura 5. Il microonde adesso è montato.</p>
6	 <p>Flusso dell'aria</p>	<p>Nella figura 6 viene raffigurata la direzione del flusso dell'aria attraverso il mobile.</p>

INSTALLAZIONE

- Rimuovere il materiale di imballaggio e controllare se il microonde è danneggiato.
- Nel caso in cui questo sia danneggiato, contattare il nostro servizio clienti.
- Riporre il microonde in luogo fresco e asciutto dove è protetto da influssi esterni e tenerlo lontano da fonti di calore e umidità.
- Per garantire una circolazione dell'aria sufficiente, la distanza tra la parte posteriore del microonde e la parete deve essere di almeno 10 cm. Ai lati la distanza con altri oggetti deve essere di 5 cm e sopra di 20 cm.
- Tenere la tv, la radio o l'antenna ad una distanza di minimo 5 metri dal microonde in modo che questo non interferisca con il segnale.
- La spina deve essere sempre di facile accesso per poterla staccare in qualsiasi momento in caso di emergenza.
- Lo sportello del microonde deve essere chiuso durante il suo utilizzo.
- Non riporre il microonde in armadi o stipetti chiusi ma collocarlo sempre in luoghi aperti.
- La parte posteriore del microonde deve essere rivolta verso la parete.
- Per motivi di produzione, nel forno e sulla resistenza del microonde ci sono residui di olio che causano la fuoriuscita di fumo. Non si tratta di un malfunzionamento. Prima di utilizzarlo per la prima volta, accendere il microonde in modalità grill e lasciarlo in funzione vuoto. Ripetere l'operazione qualche volta fino alla scomparsa della fuoriuscita di fumo.

MESSA IN FUNZIONE

Nel momento in cui si inserisce la spina nella presa, il display lampeggia 3 volte. In seguito sul display appare „:“ e segnala che è possibile selezionare un programma e impostare il tempo.

Funzione automatica di avviso

Quando un programma preimpostato è terminato, sul display compare “End”. Il dispositivo emette 3 segnali acustici che segnalano che è possibile togliere l'alimento dal microonde. Nel caso in cui non si preme il tasto Pause/Cancel, il microonde emetterà un segnale acustico ogni 3 minuti.

Impostare il timer

Con il tasto Clock è possibile impostare il timer. Nel caso in cui non si intende impostare il timer, saltare questo passaggio.

Esempio: Ecco come impostare il timer ad esempio sulle 12:30:

	Istruzioni	Display
1	Dopo aver inserito la spina, il display lampeggia	:
2	Tenere premuto il tasto Clock per 3 secondi	00:00
3	Girare la manopola per impostare l'ora	12:00
4	Premere il tasto Clock per confermare	12:00
5	Girare la manopola per impostare i minuti	12:30
6	Premere ancora una volta il tasto Clock e attendere 5 secondi fino all'attivazione della funzione.	

Il tasto ha due funzioni: timer e scongelamento. Tenere il tasto premuto per 3 secondi per impostare il timer. Premere una volta il tasto per avviare la funzione scongelamento.

PROGRAMMI E FUNZIONI

Programmi e funzioni

Premere ripetutamente il tasto Power. Il Led mostra i seguenti programmi nella seguente sequenza: 100P – 80P – 60P – 40P – 20P.

100P	Alta potenza	Potenza 100%. Per riscaldare velocemente
80P	Potenza medio - alta	Potenza 80%. Per riscaldare ad una velocità media
60P	Potenza media	Potenza 60%. Per cottura a vapore
40P	Potenza medio - bassa	Potenza 40%. Per scongelare gli alimenti
20P	Potenza bassa	Potenza 20%. Per mantenere caldi gli alimenti

- Il tempo massimo che si può impostare è di 60 minuti.
- Se usate solo il microonde, non usare la griglia.
- Non azionare il microonde vuoto.
- Se si desidera girare gli alimenti durante la cottura, premere Instant/Start per interrompere e proseguire la cottura.
- Se si desidera interrompere lo scadere del timer, premere Pause/Cancel per evitare che il programma riprenda automaticamente al prossimo utilizzo.
- E' possibile cambiare il tempo di cottura durante l'utilizzo. Si consiglia di girare l'alimento a metà cottura. Premere infine Instant/Start per continuare il procedimento.
- Nel caso in cui si utilizzi la potenza più alta, il microonde automaticamente la riduce, dopo un determinato tempo, per garantire una lunga durata al microonde.

Esempio: 10 minuti di cottura con l'80% di potenza

	Istruzioni	Display
1	Dopo aver inserito la spina, il display inizia a lampeggiare	:
2	Selezionare la potenza desiderata, premendo ripetutamente il tasto Power	80P
3	Impostare il tempo di cottura girando la manopola	10:00
4	Premere Instant/Start: sul display appare il tempo rimanente	

Combinazione con il grill

Con questa funzione è possibile grigliare. Premere ripetutamente il tasto grill per selezionare uno dei seguenti programmi:

G	Grill. Durante il funzionamento solo la resistenza è accesa. Questo programma è adatto alla cottura di carne di maiale o bovina, wurstel o ali di pollo.
C1	Combinazione grill-microonde: 30% del tempo la cottura avviene con il microonde, il 70% del tempo con il grill.
C2	Combinazione grill-microonde: 55% del tempo la cottura avviene con il microonde, il 45% del tempo con il grill.



ATTENZIONE

Pericolo di incendio! Nella modalità grill tutte le parti del forno, la griglia e tutti i recipienti sono molto caldi. Utilizzare i guanti da forno per non brucarsi.

Esempio: usare il grill per 10 minuti con il programma C2

	Istruzioni	Display
1	Dopo aver inserito la spina il display inizia a lampeggiare.	:
2	Premere ripetutamente il tasto grill/combi e selezionare il programma desiderato.	C2
3	Impostare il timer girando la manopola.	10:00
4	Premere Instant/Start: sul display compare il tempo rimanente.	

Scongelamento

Usare questo programma per scongelare gli alimenti. Premere ripetutamente il tasto Defrost per selezionare uno dei seguenti programmi.

d.1	Per scongelare carne con un peso compreso tra 0.1 - 0.2 kg
d.2	Per scongelare pollame con un peso compreso tra 0.2 -3.0 kg
d.3	Per scongelare frutti di mare con un peso compreso tra 0.1 - 0.9 kg

- Per scongelare l'alimento in modo uniforme, si consiglia di girarlo.
- La procedura di scongelamento è generalmente più lunga rispetto a quello di cottura.
- L'alimento è scongelato non appena è possibile tagliarlo con un coltello.
- Le microonde penetrano nell'alimento fino a 4 cm.
- Consumare subito l'alimento scongelato. Si consiglia di non congelarlo una seconda volta.

Esempio: scongelare 0.4 kg di pollame

	Istruzioni	Display
1	Dopo aver inserito la spina, il display inizia a lampeggiare	:
2	Premere ripetutamente il tasto Defrost e selezionare il programma desiderato.	d.2
3	Impostare il peso girando la manopola.	0.4
4	Premere Instant/Start per attivare la funzione scongelamento.	
5	Trascorsa la metà del tempo, il microonde emette due segnali acustici che avvisano di girare l'alimento. Premere nuovamente Instant/Start per continuare.	

Cottura automatica

Il microonde dispone di programmi preimpostati per diverse tipologie di alimenti. Non appena sul display inizia a lampeggiare “:”, premere ripetutamente il tasto Cook, per selezionare uno dei programmi contenuti nella seguente tabella. Scegliere il programma in base alla tipologia di alimenti e al peso e attenersi alle seguenti indicazioni.

	Piatto girevole	Indicazioni per la preparazione
A.1	Popcorn	Funzione adatta per preparare un sacchetto di popcorn dal peso di 85 – 100 g. I popcorn sono pronti non appena la velocità dello scoppietto aumenta improvvisamente ogni 1-2 secondi. Premere Pause/Cancel per terminare il procedimento.
A.2	Riscaldare	Per riscaldare avanzi di cibo dal peso di 0.2-1 kg
A.3	Bevande	Per riscaldare bevande da 250- 500 ml. La temperatura deve essere compresa tra i 5 e i 10 gradi. Usare una tazza senza coperchio.
A.4	Pizza	Per riscaldare 1-2 pezzi di pizza.
A.5	Patate	Per cuocere 0.45 kg di patate di 5 cm di altezza, larghezza e lunghezza. Mettere le patate su un piatto grande e coprirlo con un coperchio adatto al microonde per evitare la fuoriuscita dell’acqua
A.6	Cibo precotto	Per riscaldare 1-2 cibi precotti.
A.7	Riso	Per cuocere 0.1-0.5 kg di riso.
A.8	Verdura	Per cuocere 0.1-0.5 kg di verdure.

La temperatura dell’alimento dovrebbe essere compresa tra i 20 e i 25 gradi. Se prima della cottura l’alimento è più caldo o più freddo, regolare il tempo di cottura. Il risultato dipende dalla temperatura, dal peso, e dalla forma dell’alimento. Regolare il tempo di cottura manualmente per gli alimenti non contenuti nella tabella per avere dei risultati ottimali.

Esempio: cuocere 0.5 kg di riso

	Istruzioni	Display
1	Dopo aver inserito la spina, il display inizia a lampeggiare	:
2	Premere ripetutamente il tasto Cook e selezionare il programma desiderato.	A.7
3	Impostare il peso girando la manopola.	0.5
4	Premere Instant/Start per attivare la funzione scongelamento. Premere Instant/Start. Sul display appare il tempo di cottura e il tempo rimanente.	

Cottura automatica con Start programmato

Nel caso in cui non si desidera cuocere subito l'alimento, è possibile selezionare un programma preimpostato che si attiva nell'ora desiderata.

Esempio: sono le 12:30 e si desidera che il microonde si attivi alle 14:20 e resti in funzione per 9 minuti e 30 secondi con potenza 100%.

	Istruzioni	Display
1	Dopo aver inserito la spina il display inizia a lampeggiare	:
2	Premere il tasto Defrost/Clock	00:00
Impostare l'ora effettiva		
3	Impostare l'ora con la manopola	12:00
4	Premere il tasto Defrost/Clock per confermare	12:00
5	Impostare i minuti con la manopola	12:30
6	Premere ripetutamente Defrost/Clock e attendere 5 secondi per l'impostazione del tempo.	
Impostare il programma di cottura		
7	Selezionare il programma cottura premendo ripetutamente il tasto Power.	100P
8	Usare la manopola per impostare il tempo di cottura.	9:30
9	Tenere premuto il tasto Defrost/Clock per 3 secondi per tornare all'ora effettiva.	
10	Impostare il tempo desiderato. Ripetere le istruzioni 3-5.	
11	Premere Defrost/Clock, per confermare le impostazioni. Il programma è quindi attivo e si attiva alle 14:20	
12	E' possibile visualizzare in qualsiasi momento il tempo di inizio premendo il tasto Defrost/Clock.	

Cottura combinata

Per ottenere dei risultati ottimali, alcuni piatti necessitano della combinazione di diversi programmi e tempi di cottura. Seguire le seguenti istruzioni per impostare il programma di cottura combinata.

Esempio: si desidera cuocere l'alimento per 3 minuti con il 100% di potenza, infine si desidera attivare il grill per 9 minuti.

	Istruzioni	Display
1	Premere ripetutamente il tasto Power e selezionare 100P	100P
2	Impostare il tempo di cottura desiderato girando la manopola	3:00
3	Premere Grill/Combi e selezionare il programma per il grill	G
4	Impostare il tempo di cottura con il grill girando la manopola	9:00
5	Attivare la cottura premendo il tasto Instant/Start	

Avvertimento: Non appena il microonde ha terminato con il programma 100P, il grill si attiva in automatico. E' possibile impostare al massimo 4 programmi.

Blocco per i bambini

Usare questa funzione in presenza di bambini per bloccare i tasti del microonde quando è in funzione. Per attivare la funzione tenere premuto Pause/Cancel per 3 secondi. Tenere premuto Pause/Cancel per 3 secondi per spegnere la funzione.

PULIZIA E MANUTENZIONE

- Pulire regolarmente il microonde e rimuovere i residui di cibo.
- Prima di effettuare la pulizia, staccare sempre la spina dalla presa.
- Non immergere il dispositivo in acqua o in altri liquidi.
- Una pulizia non regolare è causa di usura del microonde e riduce la sua durata.
- Non utilizzare detergenti aggressivi, benzina, polvere abrasiva o spugnette abrasive per pulire il microonde.
- Non smontare mai il microonde.

Ecco come eliminare gli odori sgradevoli

Dopo un po' che si utilizza il microonde, possono sentirsi odori sgradevoli. Ecco come eliminarli in tre semplici passi:

- 1 Tagliare un limone e riscaldarlo in una tazza per 2-3 minuti impostando la potenza massima.
- 2 Mettere una tazza di tè rosso nel microonde e riscaldarlo impostando la potenza massima.
- 3 Riscaldare delle bucce di arancia nel microonde per 1 minuto impostando la potenza massima.

Consigli per la pulizia

Parte esterna	Lavare la parte esterna con un panno morbido e umido.
Sportello e guarnizione	Lavare lo sportello, la guarnizione e le parti intorno con un panno morbido e umido, per rimuovere schizzi e macchie.
Tasti	Pulire i tasti con un panno leggermente umido.
Parte interna	Pulire la parte interna con un panno morbido e umido. Lavare anche il rivestimento della guida d'onda, in modo da rimuovere eventuali residui.
Piatto girevole, anello girevole e asse girevole:	Lavare questi componenti con acqua e con un detergente non aggressivo e far asciugare completamente.

RISOLUZIONE DEI PROBLEMI

Si prega di fare la seguente verifica prima di rivolgersi al nostro servizio clienti:

Mettere una tazza d'acqua (150 ml) nel microonde e chiudere lo sportello. Non appena lo sportello è ben chiuso, la luce interna lampeggia. Accendere il microonde e lasciarlo in funzione per un minuto.

- La spia del forno lampeggia?
- La ventola di raffreddamento funziona? Mettere la mano nella parte posteriore del microonde per verificare.
- Il piatto girevole funziona? Può girare sia in senso antiorario che orario?
- L'acqua dopo un minuto è calda?

Nel caso in cui la risposta ad una di queste domande sia NO, controllare la presa e il fusibile. Se la presa e il fusibile non sono danneggiati, contattare il nostro servizio clienti o rivolgersi ad un centro assistenza specializzato.

AVVISO DI SMALTIMENTO



Se nel proprio paese si applicano le regolamentazioni inerenti lo smaltimento di dispositivi elettrici ed elettronici, questo simbolo sul prodotto o sulla confezione segnala che questi prodotti non possono essere smaltiti con i rifiuti normali e devono essere portati a un punto di raccolta di dispositivi elettrici ed elettronici. Grazie al corretto smaltimento dei vecchi dispositivi si tutela il pianeta e la salute delle persone da possibili conseguenze negative. Informazioni riguardanti il riciclo e lo smaltimento di questi prodotti si ottengono presso l'amministrazione locale oppure il servizio di gestione dei rifiuti domestici.

PRODUTTORE E IMPORTATORE (UK)

Produttore:

Chal-Tec GmbH, Wallstraße 16, 10179 Berlino, Germania.

Importatore per la Gran Bretagna:

Chal-Tec UK limited
Unit 6 Riverside Business Centre
Brighton Road
Shoreham-by-Sea
BN43 6RE
United Kingdom



KLARSTEIN