



auna
multimedia

RCD-230

Portables FM Stereo Radio + CD, MP3, USB, SD



Inhalt



Bedienungsanleitung

Technische Daten	3
Warnung / Sicherheitshinweise	3
Kleine Objekte / Verpackungsteile	3
Transport des Gerätes	4
Reinigung der äußeren Oberfläche	4
Bedienelemente	4
Netz- und Batteriebetrieb	6
Radio	6
Kassette	6
AUX	6
CD	6
USB / SD	7
Weitere Funktionen	7
Hinweise zur Entsorgung, Konformitätserklärung	8



Instruction Manual

9



Mode d'emploi

13

Sehr geehrter Kunde,

zunächst möchten wir Ihnen zum Erwerb Ihres Gerätes gratulieren.

Bitte lesen Sie die folgenden Anschluss- und Anwendungshinweise sorgfältig durch und befolgen Sie diese um möglichen technischen Schäden vorzubeugen.

Technische Daten

Artikelnummer	10028271, 10028272
Stromzufuhr	AC100-240V ~50/60Hz DC 12V / 8x UM-1/D
Energieverbrauch	23W
Maße	42,2 x 17,0 x 24,8cm (BxHxT)
Gewicht	2,9kg
Frequenzband	FM 87.5 - 108MHz / AM 522 - 1620 kHz

Warnung

Zur Reduzierung der Gefahr von Brand, elektrischem Schlag und Beschädigung:

- Setzen Sie dieses Gerät nicht Regen oder Feuchtigkeit aus.
- Stellen Sie keine mit Flüssigkeiten gefüllten Gefäße auf dieses Gerät.
- Ausschließlich das empfohlene Zubehör verwenden.
- Reparieren Sie dieses Gerät nicht selbst.
- Wenden Sie sich zur Wartung an qualifiziertes Kundendienstpersonal.
- Lassen Sie keine Gegenstände aus Metall in dieses Gerät fallen.
- Stellen Sie keine schweren Gegenstände auf dieses Gerät.
- Reinigen Sie das Gerät nur mit einem trockenen Tuch.
- Blockieren Sie nicht die Belüftungsöffnungen.
- Installieren Sie die Geräte nicht in unmittelbarer Nähe von Hitzequellen wie Heizungen, Herden, Öfen oder anderen heiß werdenden Geräten (wie z.B. Verstärkern o.a.)
- Entfernen Sie die Batterien, wenn Sie das Gerät längere Zeit nicht benutzen.

Dieser CD-Player ist ein **CLASS 1 LASER PRODUCT**.



Die Änderung von Bedienelementen und Einstellungen sowie das Durchführen von Schritten, die nicht in dieser Anleitung beschrieben sind, können zu gefährlicher Strahlenbelastung führen. Der CD-Spieler sollte nur von qualifiziertem Fachpersonal gewartet oder repariert werden.

Kleine Objekte/Verpackungsteile

(Plastikbeutel, Karton, etc.)

Bewahren Sie kleine Objekte (z.B. Schrauben und anderes Montagematerial, Speicherkarten) und Verpackungsteile außerhalb der Reichweite von Kindern auf, damit sie nicht von diesen verschluckt werden können. Lassen Sie kleine Kinder nicht mit Folie spielen. Es besteht Erstickungsgefahr!

Achtung - Stellen Sie keine Quellen offener Flammen, z.B. brennende Kerzen, auf das Gerät.

- Stellen Sie das Gerät auf eine trockene, ebene, wasserfeste und hitzebeständige Oberfläche.
- Suchen Sie einen Aufstellort, an dem Kinder nicht an das Gerät gelangen können.
- Die Steckdose muss leicht zugänglich sein, um im Notfall das Gerät schnell vom Stromkreis trennen zu können.
- Installieren oder positionieren Sie dieses Gerät nicht in einem Bücherregal, Einbauschränk oder einem sonstigen engen Raum. Stellen Sie eine gute Belüftung des Gerätes sicher.
- Stellen Sie das Gerät nicht auf Verstärker oder andere Geräte, die heiß werden können. Diese Hitze könnte das Gerät beschädigen.
- Setzen Sie dieses Gerät keinen übermäßigen Erschütterungen aus.

Transport des Gerätes

Bitte bewahren Sie die Originalverpackung auf. Um einen ausreichender Schutz beim Transport des Gerätes zu erreichen, verpacken Sie das Gerät in der Originalverpackung.

Reinigung der äußeren Oberfläche

Verwenden Sie keine flüchtigen Flüssigkeiten, wie Insektensprays. Durch zu starken Druck beim Abwischen können die Oberflächen beschädigt werden. Gummi- oder Plastikteile sollten nicht über einen längeren Zeitraum mit dem Gerät in Kontakt sein. Nutzen Sie ein trockenes Tuch.

Bedienelemente

CD Fach	1	17	KASSETTE: PLAY ▶
BASS BOOST	2	18	-
Lautstärkeregler	3	19	LCD Display
FOLDER	4	20	Linker Lautsprecher
CD / SD / USB	5	21	Rechter Lautsprecher
▶▶	6	22	Kassetten-Fach
	7	23	Batteriefach
USB Port	8	24	Antenne
◀◀	9	25	BAND Schalter
▶	10	26	AUX-Eingang
CD MODE	11	27	Kopfhörer-Anschluss
CD PROGRAM	12	28	FUNC (Funktionswahl)
KASSETTE: PAUSE	13	29	Netzanschluss
KASSETTE: STOPP/AUSWERFEN	14	30	Frequenzbandregler
KASSETTE: SCHNELLER VORLAUF	15	31	SD/MMC Slot
KASSETTE: SCHNELLER RÜCKLAUF ◀◀	16		

▶▶

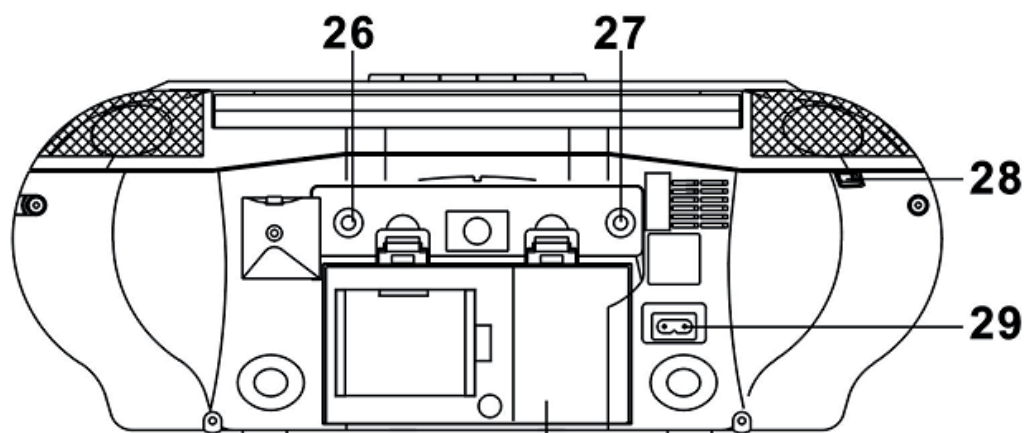
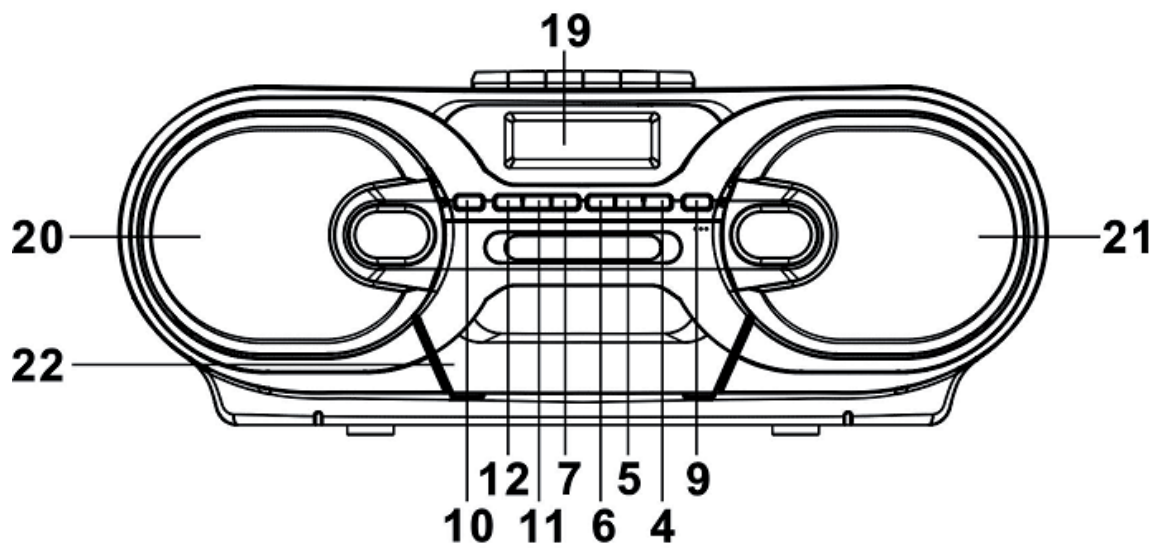
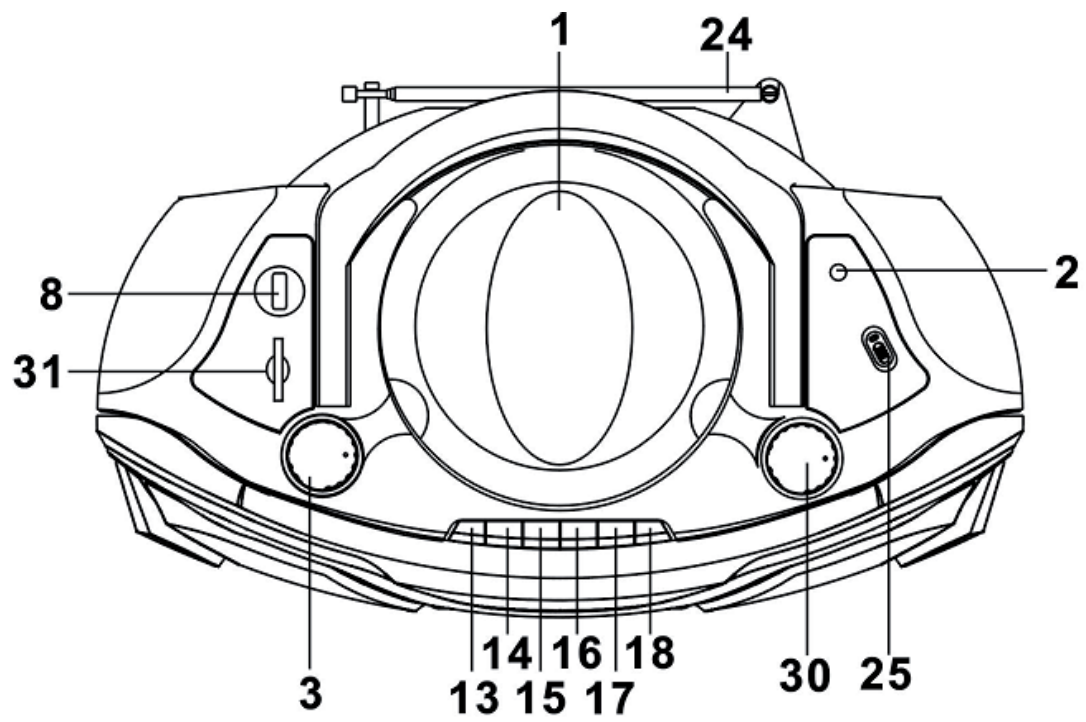

Netz- und Batteriebetrieb

Netzbetrieb

Der RCD-230 kann per Netzkabel oder mit Batterien betrieben werden. Verbinden Sie das mitgelieferte Netzkabel mit dem Netzanschluss (29) und einer Steckdose.

Trennen Sie das Netzkabel von der Steckdose, wenn das Gerät über einen längeren Zeitraum nicht genutzt wird.

Batteriebetrieb

Trennen Sie unbedingt die Netzverbindung, bevor Sie Batterien einsetzen, um das Gerät so zu betreiben. Legen Sie 8 Batterien des Typs UM-1 / „D“ ein und beachten Sie dabei die im Inneren des Batteriefachs angegebene Polarität. Nichtbeachtung der richtigen Polarität kann zu Schäden bei Batterien sowie dem Gerät führen.



Nehmen Sie die Batterien heraus, wenn Sie das Gerät über einen längeren Zeitraum (mehrere Wochen bis Monate) nicht nutzen. Mischen Sie nicht verschiedene Batterie-Typen (z.B. Alkaline und Zink-Kohle) sowie frische mit gebrauchten Batterien. Setzen Sie Batterien niemals großer Hitze, direktem Sonnenlicht, Feuer oder heiß werdenden Geräten aus. Laden Sie ausschließlich Akkus auf. Der Versuch, Batterien aufzuladen, kann zum Zerplatzen, Explodieren oder Auslaufen der Batterien führen, was mit dem Austritt von ätzenden und/oder die Gesundheit schädigenden Chemikalien verbunden sein kann.

Radio

- Schieben Sie den Funktionswahlschalter (28) auf die Position RADIO.
- Ziehen Sie die Antenne vollständig aus, um bestmöglichen Empfang zu gewährleisten.
- Schieben Sie den BAND Schalter (25) auf FM oder AM.
- Drehen Sie am Frequenzbandregler, um die gewünschte Frequenz einzustellen. Die jeweils aktuelle Frequenz wird auf dem Display angezeigt
- Wird ein Sender in Stereo empfangen, leuchtet ein entsprechendes Symbol in der oberen rechten Display-Ecke auf. Ist ein Signal schwach und störungsanfällig (Rauschen und Knacken), kann es helfen, den BAND Schalter auf die „FM (mono)“-Position zu schieben.

Kassette

- Schieben Sie den Funktionswahlschalter (28) auf die Position TAPE.
- Öffnen Sie das Kassettenfach mit STOP/EJECT (14), legen Sie eine Kassette ein und schließen Sie das Fach.
- Steuern Sie die Kassettenwiedergabe mit den Tasten (13) - (17).
- Die Kassette stoppt automatisch am Ende des Bandes.

AUX

- Schieben Sie den Funktionswahlschalter (28) auf die Position AUX.
- Verbinden Sie einen externen Musik- oder Medienplayer (CD-/MP3-Player, Smartphone, Laptop, Computer oder ähnliches) per 3,5mm-Audiokabel mit dem Aux-Eingang (8) des RCD-230.
- Nutzen Sie den externen Player wie gewohnt. Achten Sie darauf, dass an diesem die Lautstärke hoch genug eingestellt ist.

CD

Der RCD-230 kann alle gewöhnlichen Audio-CDs, CD-R sowie CD-RW mit Audiodaten im WAV oder MP3-Format abspielen.

- Schieben Sie den Funktionswahlschalter (28) auf die Position CD/USB/SD. Schalten Sie mit dem CD/SD/USB-Knopf in den CD-Modus (mehrfach drücken).
- Öffnen Sie das CD-Fach und legen Sie eine CD (mit der bedruckten Seite nach oben) ein. Schließen Sie das CD-

- Fach, so dass es hörbar einrastet. Andernfalls zeigt das Display „- -“ an und die CD wird nicht abgespielt.
- Navigieren Sie in der gewohnten Art, mit ►|| und den Pfeiltasten ◀◀ / ▶▶ durch die CD.
- Falls keine CD eingelegt worden ist, oder die eingelegte CD nicht lesbar ist, zeigt das Display „no“ an.
- Bei MP3-CDs mit Ordner-Struktur: Wechseln Sie Zwischen den Ordnern, indem Sie FOLDER (4) mehrfach drücken und dann mit den Pfeiltasten innerhalb des Ordners navigieren.

Repeat- (Wiederholungs-) und Random- (Zufalls-) Modus

Drücken Sie während des Abspielens mehrmals MODE (11) für

- a) REP: der aktuelle Titel in wiederholt abgespielt. „REP“ blinkt auf dem Display.
- b) REP ALL: die gesamte CD wird wiederholt abgespielt. „REP“ wird durchgängig angezeigt.
- c) REP DIR: der aktuelle Ordner (nur bei MP3-CDs) wird wiederholt. REP FOLDER wird angezeigt.
- d) RAN: die CD wird im Zufallsmodus abgespielt. RAND wird angezeigt.
- e) - Repeat- sowie Random-Modus abschalten.

Eine Playlist Programmieren

Sie können Abspiellisten für bis zu 20 Tracks von Audio- oder MP3-CDs erstellen. Folgen Sie dafür diesen Schritten:

- Drücken Sie (bei gestoppter Wiedergabe) PROG (12), um den Playlist-Modus zu aktivieren.
- Das PROG-Logo blinkt auf dem Display und es erscheint P01.
- Navigieren Sie mit den Pfeiltasten zum gewünschten ersten Song der Abspielliste.
- Bestätigen Sie Ihre Wahl mit PROG. Das Display zeigt PROG und P02.
- Wiederholen Sie diese Schritte, bis Ihre Abspielliste komplett ist.
- Mit ►|| spielen Sie die Liste ab. Drücken Sie ■ zum beenden. Sobald Sie das CD-Fach öffnen, wird Ihre programmierte Wiedergabeliste gelöscht.
- Um die programmierte Wiedergabeliste zu kontrollieren, drücken Sie Stop und schalten Sie dann mit den Pfeiltasten ◀◀ / ▶▶ durch die Tracks der Wiedergabeliste.

USB / SD

- Schieben Sie den Funktionswahlschalter (28) auf die Position CD/USB/SD. Wählen Sie mit dem CD/USB/SD-Schalter an der Gerätefront das jeweils gewünschte Medium an.
- Stecken Sie einen USB-Stick (oder ähnliches USB-Speichermedium / MP3-Player) bzw. eine SD-Karte ein.
- Sie können in gewohnter Weise mit ►||, ■ und den Pfeiltasten ◀◀ / ▶▶ durch Ihre auf dem Speichermedium enthaltene Musikbibliothek navigieren.
- Wie bei einer MP3-CD wechseln Sie durch mehrfaches drücken auf FOLDER zwischen enthaltenen Ordnern.
- Die Funktionen Repeat und Random (siehe oben) sind hier ebenfalls abrufbar.

Bitte beachten Sie: Die Verbindung eines USB-Sticks (oder vergleichbaren Speichermedien) mittels eines USB-Verlängerungskabels kann zu Signalstörungen führen und ist deswegen nicht empfohlen.

Weitere Funktionen

Bass Boost

Schalten Sie mit BASS BOOST (2) die Bassverstärkung ein bzw. aus.

Kopfhörer-Anschluss

Schließen Sie einen Kopfhörer mit einem 3,5mm-Klinke-Anschluss am Kopfhörer-Anschluss (27) an. Die integrierten Lautsprecher werden beim Anschluss von Kopfhörern automatisch deaktiviert.

Hinweise zur Entsorgung

Elektroaltgeräte



Befindet sich diese Abbildung (durchgestrichene Mülltonne auf Rädern) auf dem Produkt, gilt die Europäische Richtlinie 2002/96/EG. Diese Produkte dürfen nicht mit dem normalen Hausmüll entsorgt werden. Informieren Sie sich über die örtlichen Regelungen zur getrennten Sammlung elektrischer und elektronischer Gerätschaften. Richten Sie sich nach den örtlichen Regelungen und entsorgen Sie Altgeräte nicht über den Hausmüll. Durch die regelkonforme Entsorgung der Altgeräte werden Umwelt und die Gesundheit ihrer Mitmenschen vor möglichen negativen Konsequenzen geschützt. Materialrecycling hilft, den Verbrauch von Rohstoffen zu verringern.

Konformitätserklärung

Der Hersteller dieses Produktes ist die CHAL-TEC GmbH, Wallstraße 16, 10179 Berlin.

Dieses Produkt entspricht den folgenden Europäischen Richtlinien:

2014/30/EU (EMV)
2014/35/EU (LVD)
2011/65/EU (RoHS)



Dear Customer,

Congratulations on purchasing this product. Please read and follow these instructions, in order to avoid damaging the item. We do not cover any damages that may arise from improper use of the item or the disregard of the safety instructions.

Important Safety Instructions

- Read all instructions before using.
- Do not place on or near a hot gas or electric burner or in a heated oven.
- To protect against a fire, electric shock or personal injury, do not immerse cord, electric plugs or device in water or other liquids.
- Do not expose the appliance to extreme temperatures. The appliance shall be used in moderate climates.
- Disconnect the appliance from the power source if it is not going to be used for a long time, if there is a thunderstorm or if it isn't working properly.
- The use of attachments that are not recommended by the appliance manufacturer may result in fire, electric shock or personal injury.
- Only qualified persons may perform technical work on the product. The product may not be opened or changed. The manufacturer is not responsible for any radio or TV interference caused by unauthorized modifications.
- The appliance is not a toy. Do not let children play with it. Never let children insert foreign objects into the appliance.
- Do not use the appliance for other than intended use. This appliance has been designed solely for domestic use; the manufacturer's liability shall not be engaged in the event of any professional use, by any misuse or by any use not complying with the operating instructions.
- Before turning on the power for the first time, make sure that the power cord is properly installed.
- Never clean the surface of the device with solvents, paint thinners, cleansers or other chemical products. Instead, use a soft, dry cloth or soft brush.
- Save these instructions.

Controls

CD Door	1	17	CASSETTE: PLAY ▶
BASS BOOST	2	18	-
Volume Knob	3	19	LCD Display
FOLDER	4	20	Left Speaker
CD / SD / USB	5	21	Right Speaker
▶▶	6	22	Cassette Door
▶▶	7	23	Battery Compartment
USB Port	8	24	Antenna
■	9	25	BAND
▶	10	26	AUX In
CD MODE	11	27	Headphone Out
PROGRAM	12	28	FUNC
CASSETTE: PAUSE	13	29	AC Socket
CASSETTE: STOP/EJECT	14	30	Tuning Knob
CASSETTE: FAST FORWARD ▶▶	15	31	SD/MMC Slot
CASSETTE: REWIND ◀◀	16		

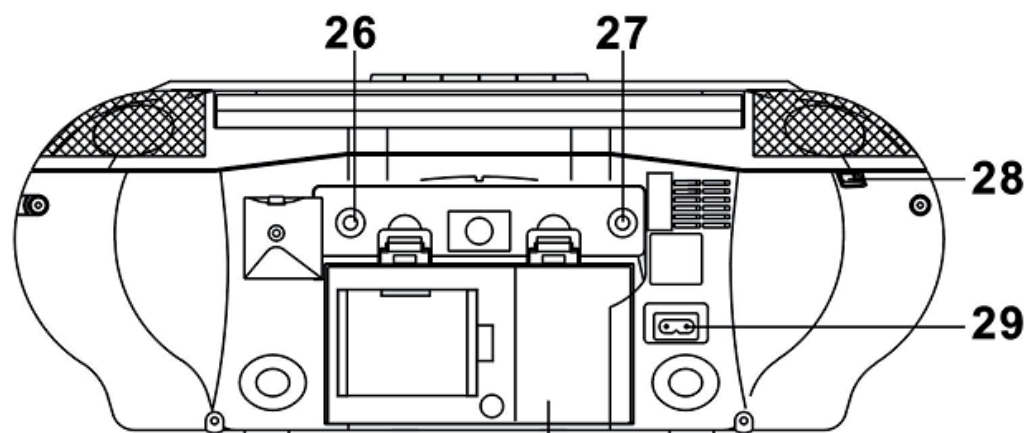
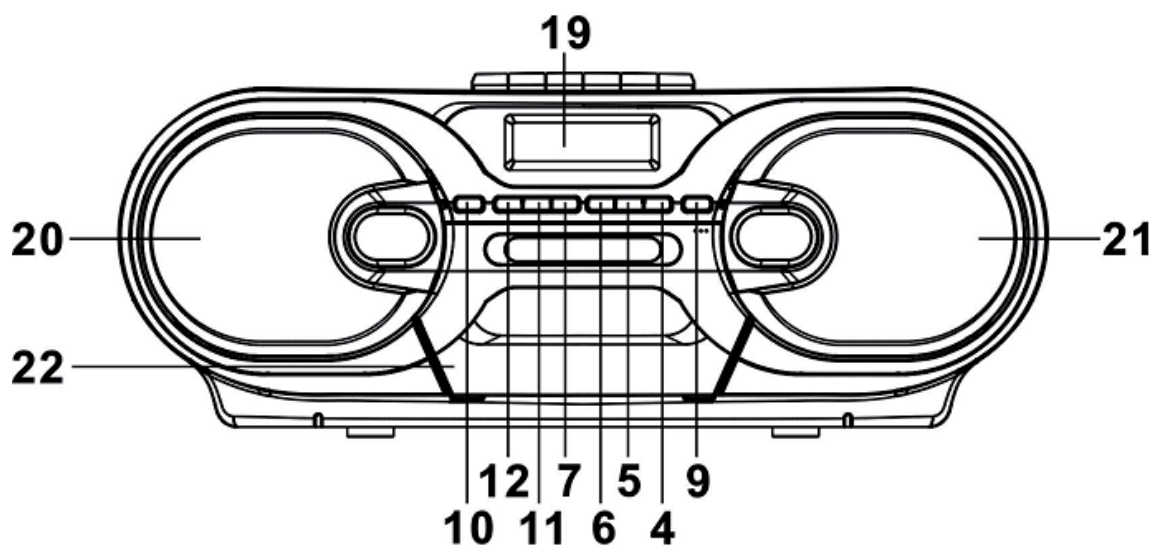
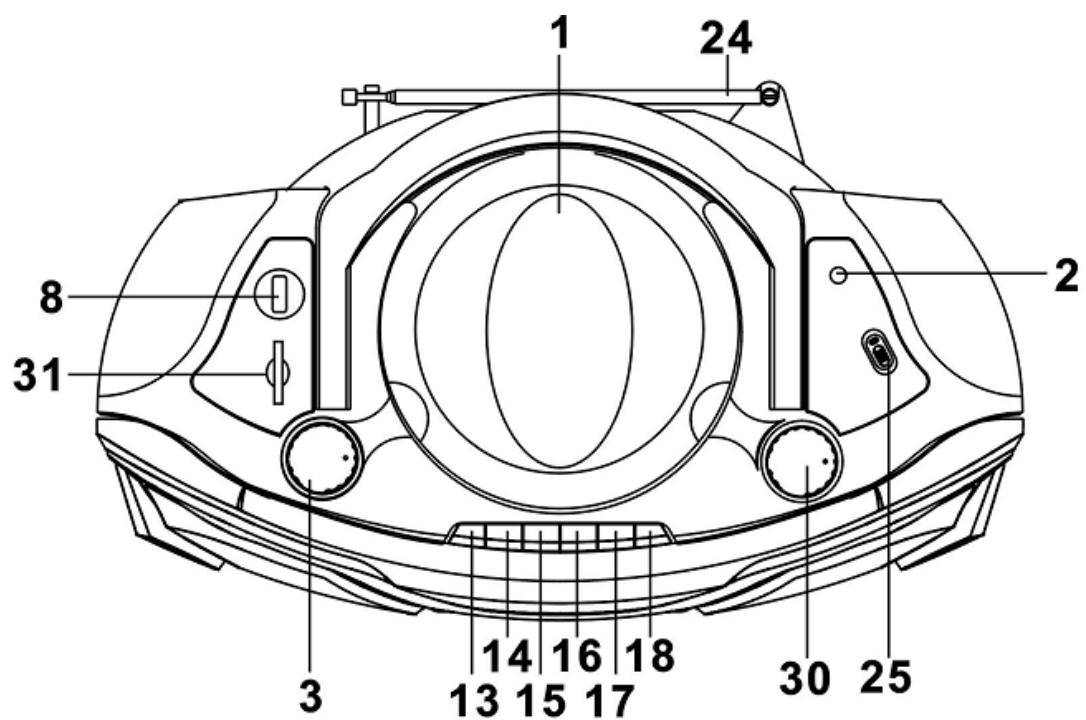

Powersource: AC / Battery

The **RCD-230** can be powered by AC from any household AC socket or alternatively by 8 batteries (UM-1 / „D“). Connect the supplied AC cord to the device and to a household socket. Disconnect when the unit will not be in use for some time or when you put in batteries.

When using batteries, please keep in mind to

- always disconnect from AC power.
- make sure the indicated battery polarity is followed (as shown on inner side of battery compartment).
- Take the batteries out when not using the device for some time.
- not mixing up battery types (like Alkaline and Carbon-Zinc).
- not trying to recharge batteries. This could lead to rupture or leakage of harmful chemicals.
- not expose them to direct sun light, fire or other sources of heat.

Radio operation

- Slide the FUNC switch (28) to „RADIO“.
- Pull out the antenna completely to gain the best possible reception.
- Slide BAND (25) to FM or AM.
- Turn the Tuning Knob to tune in the desired station. The current frequency will be displayed on the LCD.
- When tuned to a FM stereo broadcast, FM stereo „ST“ indicator will be shown on LCD display. In weak signal areas where FM Stereo signal may not be strong enough and can cause excessive background noise. In this case slide the BAND switch to „FM“ (mono) position.

Tape

- Slide the FUNC switch (28) to „TAPE“.
- Open the cassette door pushing STOP/EJECT (14), put in a tape and close the cassette door.
- Direct the tape with the conventional buttons (13) - (17)
- The tape stops playing automatically at the tape end.

AUX

- Slide the FUNC switch (28) to „AUX“.
- Connect any external music or media player (CD/MP3 player, smartphone, laptop, computer or similar) to the Aux input (8) of the RDC-230 via a regular 3.5mm audio cable.
- Use the external player as you are used to. Do, however, not forget to turn the volume up.

CD

This system can playback all digital audio CD/MP3, finalized digital audio CD-Recordable (CD-R) discs, finalized digital audio CD-Rewritable (CD-RW) discs and CD-DA format digital audio CD/CD-R/CD-RW discs.

- Slide the FUNC switch to select CD/USB/SD mode, then choose CD mode by pressing CD/USB/SD on the front.
- Place an audio CD/MP3 DISC into the tray with the printed side facing up and close the CD door. The display will show „- -“ when the CD door is not closed properly.
- Navigate through the cd using ►|| and ◀◀ / ▶▶.
- If no CD is inserted or the inserted CD is not readable (due to wrong file format, dirt or damage to the CD), „NO“ will be shown on the display.
- When playing MP3-CDs with folders: interchange between folders pressing FOLDER (4) repeatedly and navigate inside the folders with ◀◀ / ▶▶.

Programming a playlist

Programming a playlist is possible when the playback is stopped. Up to 20 tracks for audio or MP3 CD can be stored in the memory in any order.

- In stop mode, press PROG to enter program setting. The PROG logo will flash on the display and show P01.
- Press ►► to select the first desired track to be programmed (for example: track 2).
- Press PROG to confirm. The display would flash PROG and show P02.
- Repeat these steps to store other desired tracks until all tracks are programmed.
- Press ►|| to start playback from the first programmed track.
- To clear the program, you may press ■ and then open the CD lid.

Repeat and random modes

During Playback, press PROG repeatedly for

- a) repeating the current track (flashing on display: REP)
- b) repeating the whole volume (display shows: REP)
- c) repeating the current directory (in MP3 mode only; display shows: REP FOLDER).
- d) playing the tracks on the volume in a randomized sequence (display shows: RAND)
- e) deactivating the repeat and random modes.

USB / SD

- Slide the FUNC switch to select CD/USB/SD mode, then choose USB or SD mode by pressing CD/USB/SD on the front.
- Insert a USB drive (or a similar device (MP3 player etc.) or a SD card.
- Navigate through your music library using ►||, ■, ◀◀ / ►►, and change folders with FOLDER (4).
- The repeat and random functions are available as well.

Other Functions

Bass Boost: Use BASS BOOST (2) to switch bass enhancement on or off.

Headphones jack: Connect headphones with a 3.5mm audio plug to the headphones out (27). The integrated speakers will be muted when headphones are plugged in here.

Environment Concerns



According to the European waste regulation 2002/96/EG this symbol on the product or on its packaging indicates that this product may not be treated as household waste. Instead it should be taken to the appropriate collection point for the recycling of electrical and electronic equipment. By ensuring this product is disposed of correctly, you will help prevent potential negative consequences for the environment and human health, which could otherwise be caused by inappropriate waste handling of this product. For more detailed information about recycling of this product, please contact your local council or your household waste disposal service.

Declaration of Conformity

Producer: CHAL-TEC GmbH, Wallstraße 16, 10179 Berlin.

This product is conform to the following European directives:

2014/30/EU (EMC)
2014/35/EU (LVD)
2011/65/EU (RoHS)



Chère cliente, cher client,

Toutes nos félicitations pour l'acquisition de ce nouvel appareil.

Veillez lire attentivement et respecter les consignes suivantes de branchements et d'utilisation pour éviter d'éventuels dommages techniques.

Fiche technique

Numéro d'article	10028271, 10028272
Alimentation électrique	AC100-240V ~50/60Hz DC 12V / 8x UM-1/D
Consommation énergétique	23W
Dimensions	42,2 x 17,0 x 24,8cm (L x H x P)
Poids	2,9 kg
Bande de fréquence	FM 87.5 - 108 MHz / AM 522 - 1620 kHz

Avertissement / Consignes de sécurité

Pour réduire les risques d'incendie, d'électrocution ou de détérioration :

- Ne jamais exposer cet appareil à la pluie ou à l'humidité.
- Ne pas poser de récipient rempli de liquide sur l'appareil, comme par exemple un vase.
- Utiliser exclusivement les accessoires recommandés.
- Ne pas réparer l'appareil soi-même.
- Se tourner vers un service après-vente qualifié pour la maintenance de l'appareil.
- Ne pas introduire d'objet métallique dans cet appareil.
- Ne pas poser d'objet lourd sur cet appareil.
- Nettoyer l'appareil uniquement avec un chiffon sec.
- Ne pas obstruer les ouvertures d'aération.
- Ne pas installer l'appareil à proximité immédiate de sources de chaleur comme un chauffage, une cuisinière, un four ou tout autre appareil chauffant (comme par ex. un amplificateur entre autres).
- Enlever les piles si l'appareil est inutilisé pendant longtemps.

Ce lecteur CD est un **PODUIT LASER DE CLASSE 1**



Tenir les petits objets (par exemple les vis et le matériel d'assemblage, les cartes mémoire) et le matériel d'emballage hors de la portée des enfants pour éviter qu'ils ne les avalent. Empêcher les enfants de jouer avec les films de protection. Il existe un risque d'étouffement !

Petits objets / éléments d'emballage

(Sac plastique, carton, etc.) :

Tenir les petits objets (par exemple les vis et le matériel d'assemblage, les cartes mémoire) et le matériel d'emballage hors de la portée des enfants pour éviter qu'ils ne les avalent. Empêcher les enfants de jouer avec les films de protection. Il existe un risque d'étouffement !

Attention - Ne pas poser de sources de flamme nue sur l'appareil, comme par exemple une bougie allumée.

- Installer l'appareil sur une surface sèche, plane, étanche et thermorésistante.
- Choisir un emplacement où les enfants ne peuvent pas avoir accès à l'appareil.
- La prise de courant doit être facile d'accès pour permettre de mettre rapidement l'appareil hors-circuit en cas d'urgence.
- Ne pas installer ou placer cet appareil sur une étagère de bibliothèque, dans une armoire encastrée ou dans tout autre lieu exigü. S'assurer que l'appareil bénéficie d'une bonne aération.
- Ne pas poser l'appareil sur un amplificateur ou sur tout autre appareil susceptible de chauffer. La chaleur peut endommager l'appareil.
- Ne pas exposer cet appareil à des secousses démesurées.

Transport de l'appareil

Conserver l'emballage d'origine. Pour garantir une protection suffisante de l'appareil pendant son transport, emballer l'appareil dans son emballage d'origine.

Nettoyage en surface de l'appareil

Ne pas utiliser de liquides volatiles comme ceux contenus dans les bombes insecticides. Une pression trop importante exercée sur la surface de l'appareil pendant le nettoyage peut l'endommager. Éviter le contact prolongé du caoutchouc ou du plastique avec l'appareil. Utiliser un chiffon sec.

Éléments de commande

Compartiment à CD	1	17	CASSETTE : LECTURE ▶
BASS BOOST	2	18	-
Bouton de volume	3	19	Écran LCD
FOLDER	4	20	Enceinte gauche
CD / SD / USB	5	21	Enceinte droite
▶▶	6	22	Compartiment à cassette
	7	23	Compartiment des piles
Port USB	8	24	Antenne
◀◀	9	25	Sélecteur de BANDE
▶	10	26	Entrée AUX
CD MODE	11	27	Prise casque
CD PROGRAM	12	28	FUNC (Sélecteur de fonction)
CASSETTE : PAUSE	13	29	Prise secteur
CASSETTE : STOP / EJECT	14	30	Sélecteur de fréquence de bande
CASSETTE : AVANCE RAPIDE	15	31	Fente pour carte SD/MMC
CASSETTE : RETOUR RAPIDE ◀◀	16		
▶▶			

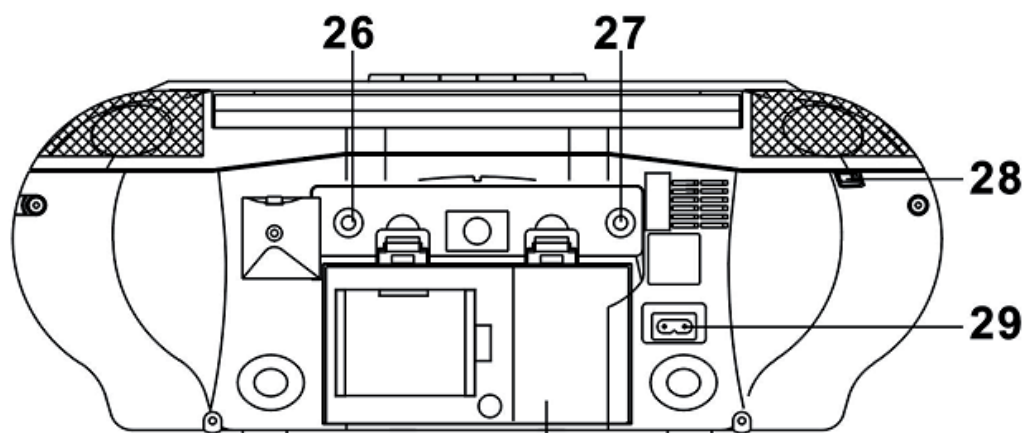
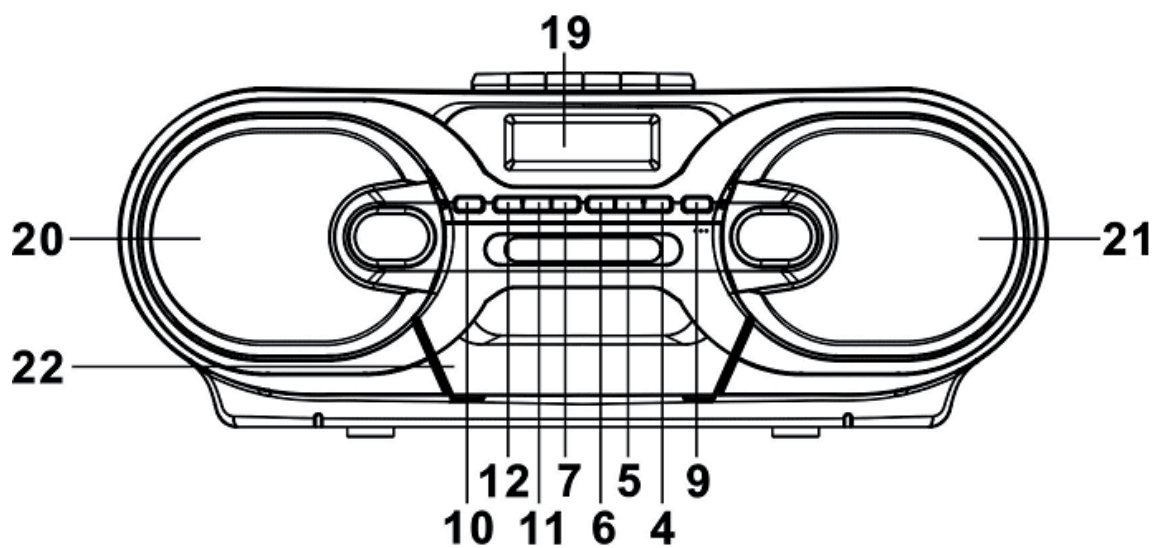
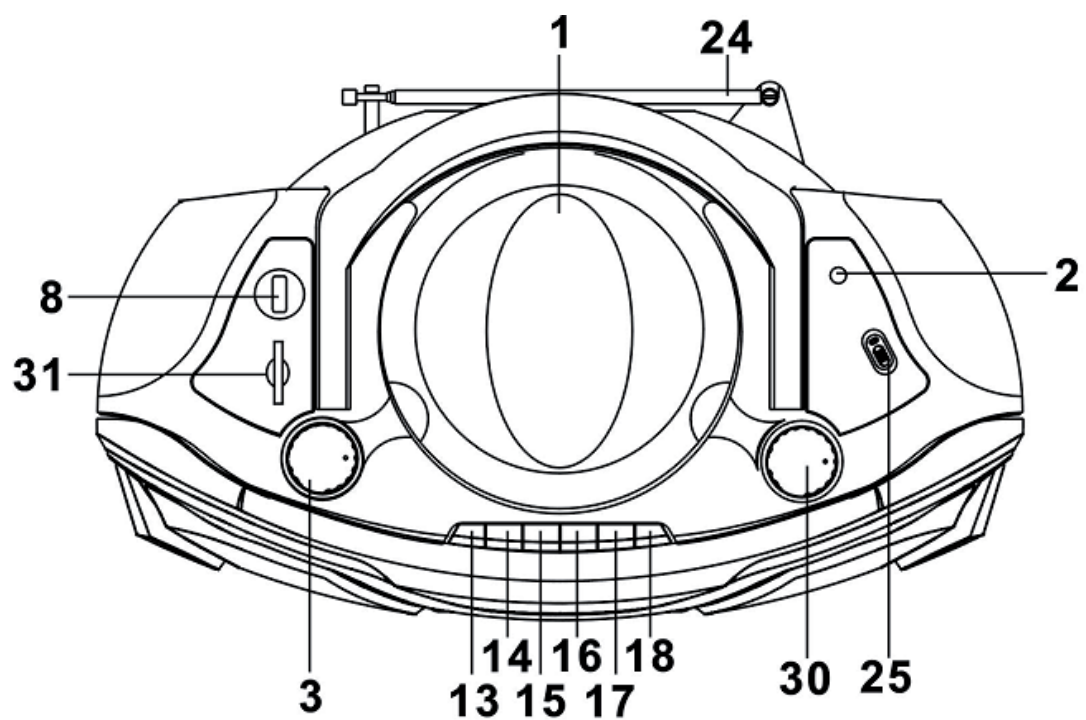

Fonctionnement sur secteur et piles

Fonctionnement sur secteur

Le RCD-230 peut fonctionner sur secteur par le cordon d'alimentation ou sur piles. Brancher le cordon d'alimentation fourni à la prise secteur (29) et une prise de courant.

Fonctionnement sur piles

Débrancher impérativement l'appareil avant d'y insérer les piles et le faire fonctionner ainsi. Introduire 8 piles de type UM-1 / « D » et veiller à respecter la polarité indiquée à l'intérieur du compartiment des piles. Le non-respect de la polarité peut endommager les piles de même que l'appareil.



Sortir les piles lorsque l'appareil n'est pas utilisé pendant une longue période (plusieurs semaines ou mois). Ne pas mélanger de piles de différent type (par ex. alcalines et zinc-charbon) de même que des piles nouvelles avec des anciennes. Ne jamais exposer les piles aux chaleurs extrêmes, à la lumière directe du soleil, au feu ou aux appareils qui chauffent. Recharger exclusivement les batteries. Essayer de recharger des piles peut entraîner l'éclatement, l'explosion ou la fuite des piles, ce qui peut s'accompagner de l'écoulement de produits chimiques corrosifs et/ou nocifs pour la santé.

Radio

- Mettre le sélecteur de fonction (28) sur la position RADIO.
- Déplier complètement l'antenne pour garantir une réception optimale.
- Mettre le sélecteur de bande (25) sur FM ou AM.
- Tourner le sélecteur de bande de fréquence pour sélectionner la fréquence souhaitée. La fréquence en cours d'écoute s'affiche sur l'écran.
- Si une station est captée en stéréo, un symbole correspondant s'allume dans le coin supérieur droit. Si le signal est faible ou parasité (grésillements ou craquements), il peut être utile de mettre le sélecteur de bande sur la position « FM (mono) ».

Cassette

- Mettre le sélecteur de fonction (28) sur la position TAPE.
- Ouvrir le compartiment à cassette avec STOP/EJECT (14), introduire une cassette et refermer le compartiment.
- Commander la lecture de la cassette avec les touches (13) – (17).
- La cassette s'arrête automatiquement à la fin de la bande.

AUX

- Mettre le sélecteur de fonction (28) sur la position TAPE.
- Brancher un périphérique de lecture musicale ou multimédia (lecteur CD/MP3, smartphone, ordinateur portable, ordinateur ou équivalent) à l'entrée AUX (8) du RCD-230 avec un câble audio 3,5 mm.
- Utiliser le périphérique de lecture comme d'habitude. S'assurer que le volume est à un niveau suffisamment haut.

CD

Le RCD-230 peut lire tous les CD audio, CD-R et CD-RW habituels contenant des fichiers audio au format WAV ou MP3.

- Mettre le sélecteur de fonction (28) sur la position CD/USB/SD. Basculer en mode CD en appuyant plusieurs fois sur la touche CD/SD/USB.
- Ouvrir le compartiment à CD et insérer un CD (face imprimée vers le haut). Refermer le compartiment à CD en l'enclenchant de manière audible. Sinon, l'écran indique « --- » et le CD ne sera pas lu.

- Commander le CD comme d'habitude avec ►|| et les touches directionnelles ◀◀ / ▶▶.
- Si aucun CD n'est introduit ou si le CD inséré n'est pas lisible, l'écran affiche „no“.
- Pour les CD MP3 avec arborescence : passer d'un dossier à l'autre en appuyant plusieurs fois sur FODLER (4) puis parcourir les dossiers avec les touches directionnelles.

Mode Repeat (répétition) et Random (aléatoire)

Appuyer plusieurs fois sur MODE (11) pendant la lecture pour

- REP : La lecture du titre en cours est répétée. « REP » clignote à l'écran.
- REP ALL : La lecture de la totalité du CD est répétée. « REP » s'affiche en continu.
- REP DIR : La lecture du dossier en cours (seulement pour les CD-MP3) est répétée. REP FOLDER s'affiche.
- RAN : Le CD est diffusé en mode aléatoire. RAND s'affiche.
- e) - Désactiver le mode répétition ou aléatoire.

Programmer une liste de lecture

Il est possible de créer une liste de lecture comprenant jusqu'à 20 morceaux d'un CD audio ou MP3. Pour cela, procéder comme suit :

- Appuyer (en mode stop) sur PROG (12) pour activer le mode liste de lecture.
- Le symbole PROG clignote à l'écran et P01 s'affiche.
- Naviguer avec les touches directionnelles et sélectionner le premier morceau souhaité de la liste de lecture.
- Confirmer la sélection avec PROG. L'écran affiche PROG et P02.
- Répéter ces étapes jusqu'à ce que la liste de lecture soit complète.
- Lire la liste avec ►||. Appuyer sur ■ pour arrêter. La liste de lecture programmée s'efface dès que le compartiment à CD est ouvert.
- Pour contrôler la liste de lecture programmée, appuyer sur Stop puis passer en revue les morceaux de la liste de lecture avec les touches directionnelles ◀◀ / ▶▶.

USB / SD

- Mettre le sélecteur de fonction (28) sur la position CD/USB/SD. Sélectionner le médium souhaité avec le sélecteur CD/USB/SD sur la façade de l'appareil.
- Insérer une clé USB (ou support de stockage USB similaire / un lecteur MP3) ou une carte SD.
- Il est possible de parcourir de manière habituelle la bibliothèque multimédia contenue par le support de stockage grâce aux touches ►||, ■ et aux touches directionnelles ◀◀ / ▶▶.
- Comme pour les CD-MP3, basculer d'un dossier à l'autre en appuyant plusieurs fois sur la touche FOLDER.
- Les fonctions de répétition et de lecture aléatoire (cf. plus haut) sont également disponibles ici.

Remarque : le branchement d'une clé USB (ou de tout autre support de stockage similaire) via une rallonge UBS peut provoquer des perturbations de signal, c'est pourquoi il est déconseillé.

Autres fonctions

Bass boost

Activer et désactiver l'amplification des basses avec BASS BOOST (2).

Prise casque

Brancher un casque avec prise mâle jack 3,5 mm à une prise casque (27). Les enceintes intégrées seront automatiquement désactivées aussitôt le casque branché.

Information sur le recyclage



Appareils électriques et électroniques usagés

Vous trouverez sur le produit l'image ci-contre (une poubelle sur roues, barrée d'une croix), ce qui indique que le produit se trouve soumis à la directive européenne 2012/19/UE. Renseignez-vous sur les dispositions en vigueur dans votre région concernant la collecte séparée des appareils électriques et électroniques. Respectez-les et ne jetez pas les appareils usagés avec les ordures ménagères. La mise au rebut correcte du produit usagé permet de préserver l'environnement et la santé. Le recyclage des matériaux contribue à la préservation des ressources naturelles.

Déclaration de conformité

Fabricant : Chal-Tec GmbH, Wallstraße 16, 10179 Berlin, Allemagne.

Ce produit est conforme aux directives européennes suivantes :

2014/30/UE (CEM)

2014/35/UE (LVD)

2011/65/UE (RoHS)

