

# VITA PURE 2G

Luftreiniger  
Air Purifier  
Purificador del aire  
Purificateur d'air  
Depuratore dell'aria

10028709 10028710



COMFORTING  
OMFORTING  
FORTINGCO  
TINGCOMFO  
COMFORTING  
OMFORTING  
FORTINGCO  
TINGCOMFO

**KLARSTEIN**

[www.klarstein.com](http://www.klarstein.com)



**Sehr geehrter Kunde,**

wir gratulieren Ihnen zum Erwerb Ihres Gerätes. Lesen Sie die folgenden Hinweise sorgfältig durch und befolgen Sie diese, um möglichen Schäden vorzubeugen. Für Schäden, die durch Missachtung der Hinweise und unsachgemäßen Gebrauch entstehen, übernehmen wir keine Haftung. Scannen Sie den folgenden QR-Code, um Zugriff auf die aktuellste Bedienungsanleitung und weitere Informationen rund um das Produkt zu erhalten.



---

## INHALTSVERZEICHNIS

---

Sicherheitshinweise 4
Geräteübersicht 5
Filterübersicht 5
Inbetriebnahme und Bedienung 6
Reinigung und Pflege 7
Fehlerbehebung 8
Hinweise zur Entsorgung 8
Hersteller & Importeur (UK) 8
Spezielle Entsorgungshinweise für Verbraucher in Deutschland 9

**English 11**  
**Español 17**  
**Français 23**  
**Italiano 29**

---

## TECHNISCHE DATEN

---

Artikelnummer	10028709, 10028710
Stromversorgung	230 V ~ 50 Hz
Leistung	55 W
Schalldruckpegel	30 dB (niedrige Geschwindigkeit)
	40 dB (mittlere Geschwindigkeit)
	50 dB (hohe Geschwindigkeit)
Negativ geladenen Ionen	$\geq 3,0 \times 10^6$ Ionen/cm <sup>3</sup>
UV-Wellenlänge	254 Nanometer
Abmessungen (L x B x H)	324 x 162 x 409 mm
Gewicht	4,2 kg

---

## SICHERHEITSHINWEISE

---

- Lesen Sie sich alle Hinweise durch und bewahren Sie die Anleitung zum Nachschlagen gut auf.
- Um die Gefahr eines Stromschlags bei einer Störung oder Fehlfunktion zu verringern, muss das Gerät an eine geerdete Steckdose angeschlossen werden. Falls Sie sich nicht sicher sind, ob Ihre Steckdose den Anforderungen entspricht, lassen Sie sich von einem Elektriker beraten.
- Schließen Sie das Gerät nur an Steckdosen an, die der angegebenen Spannung des Geräts entsprechen.
- Verlegen Sie das Netzkabel so, dass keiner darauf tritt. Halten Sie das Netzkabel fern von Wärmequellen, wie Heizungen, Öfen und Radiatoren.
- Tauchen Sie das Gerät, den Stecker und das Netzkabel nicht in Wasser oder andere Flüssigkeiten.
- Benutzen Sie das Gerät in Anwesenheit von Kindern nur unter Aufsicht.
- Ziehen Sie den Stecker aus der Steckdose, bevor Sie das Gerät bewegen oder reinigen, das Lüftungsgitter öffnen, Filter wechseln oder wenn Sie es länger nicht benutzen.
- Schieben Sie keine Gegenstände durch die Lüftungsschlitze.
- Verlegen Sie das Netzkabel nicht unter einem Teppich.
- Decken Sie das Netzkabel nicht mit Decken, Läufern oder ähnlichem ab.
- Verlegen Sie das Netzkabel nicht unter Möbeln oder anderen Geräten und verlegen Sie es so, dass keiner darüber stolpert.
- Lassen Sie Reparaturen nur von qualifizierten Fachkräften durchführen. Lassen Sie das Gerät überprüfen wenn es in irgendeiner Weise beschädigt wurde oder wenn das Netzkabel oder der Stecker beschädigt sind. Gleiches gilt falls Flüssigkeiten oder Gegenstände auf dem Gerät gelandet sind, das Gerät Regen oder Feuchtigkeit ausgesetzt war, nicht ordnungsgemäß funktioniert oder umgefallen ist.
- Benutzen Sie das Gerät nur im Haushalt und halten Sie sich genau an die Anweisungen in der Bedienungsanleitung. Für Schäden, die durch Missachtung der Hinweise und unsachgemäßen Gebrauch entstehen, übernehmen wir keine Haftung.
- Benutzen Sie das Gerät nicht im Freien.
- Stellen Sie keine Gegenstände auf dem Gerät ab.
- Achten Sie darauf, dass die Lüftungsöffnungen nicht durch Möbel, Wände oder andere Gegenstände nicht abgedeckt werden, damit die Luft zirkulieren kann.
- Versuchen Sie nicht das Gerät selbst zu reparieren. Reparaturen dürfen nur von geschultem Fachpersonal durchgeführt werden.
- Benutzen Sie das Gerät nicht mit ferngesteuerten Steckdosen oder externen Zeitschaltuhren.

## GERÄTEÜBERSICHT

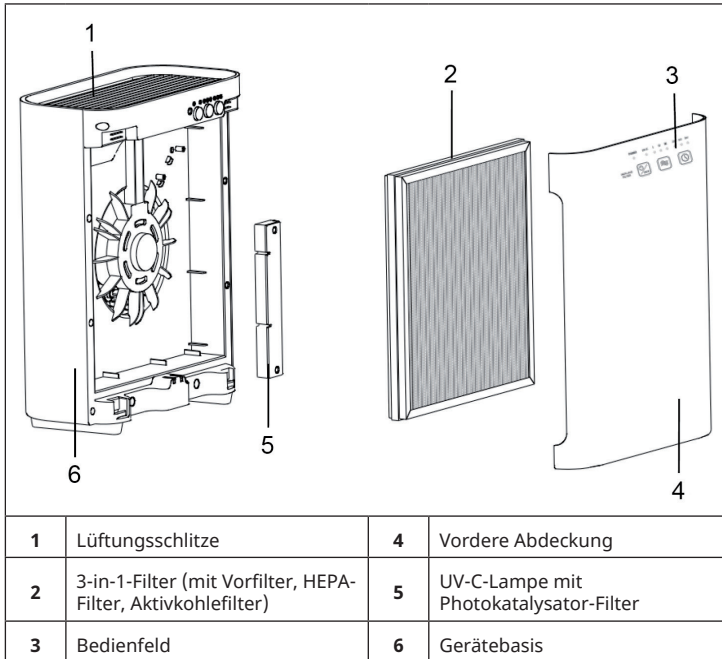

**Hinweis:** Der Ionisator befindet sich im Inneren des Geräts in der Nähe des Luftauslasses.

## FILTERÜBERSICHT

- Vorfilter: Entfernt grobe Staubpartikel und Allergene.
- HEPA-Filter: Entfernt bis zu 99,97 % Staub, Rauchpartikel, Pollen und Allergene. Vorfilter und Aktivkohlefilter sind mit dem HEPA Filter kombiniert.
- Aktivkohlefilter: Entfernt Formaldehyd, Benzol und andere gesundheitsschädliche Gase.
- UV-C-Lampe: Entfernt Keime und Bakterien.
- Photokatalysator-Filter: Hilft Gerüche zu entfernen.

## INBETRIEBNAHME UND BEDIENUNG

### Vor dem ersten Betrieb

- Nehmen Sie das Gerät vorsichtig aus der Verpackung und entfernen Sie das komplette Verpackungsmaterial.
- Stellen Sie das Gerät auf einen stabilen, ebenen Untergrund. Lassen Sie um das Gerät herum mindestens 30 cm Platz, damit die Luft ausreichend zirkulieren kann. Achten Sie darauf, dass die Lüftungsschlitze nicht abgedeckt sind.
- Stecken Sie den Stecker in die Steckdose.

**Wichtig:** Wenn Sie das Gerät bewegen möchten, heben Sie es immer am Griff an der Rückseite an. Wenn Sie das Gerät nicht mehr benutzen, schalten Sie es aus und ziehen Sie den Stecker aus der Steckdose.

### Bedienfeld und Funktionstasten

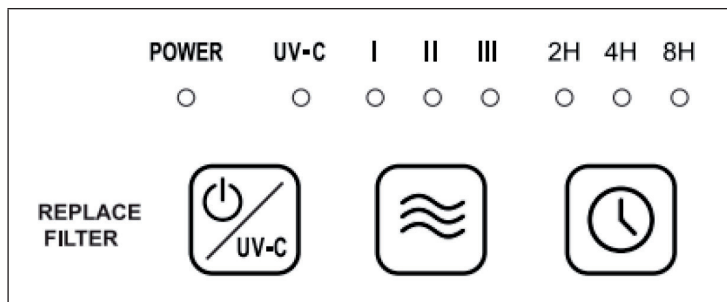

	<p>POWER/UV-C: Drücken Sie die Taste, um das Gerät ein- oder auszuschalten. Mit dieser Taste lassen sich auch die UV-Lampe und der Ionisator ansteuern. HINWEIS: Der Ionisator geht gleichzeitig mit der UV-Lampe an und aus.</p>
	<p>Geschwindigkeit: Mit dieser Taste können Sie die Geschwindigkeit anpassen (I = niedrig, II = mittel, III = hoch). Jedes Mal wenn Sie auf die Taste drücken erhöht sich die Geschwindigkeit um eine Stufe. Die eingestellte Geschwindigkeit erkennen Sie anhand der leuchtenden Kontrollleuchte.</p>
	<p>TIMER: Drücken Sie mehrmals auf die Taste, um den Timer einzustellen. Sie können zwischen 2, 4 und 8 Stunden wählen. Das Gerät stoppt automatisch, sobald die eingestellte Zeit abgelaufen ist. Um das Gerät im Dauerbetrieb laufen zu lassen, drücken Sie so lange auf die TIMER-Taste, bis keine der Kontrollleuchten mehr aufleuchtet.</p>

---

## REINIGUNG UND PFLEGE

---

### Filterwechsel

Sobald die POWER-leuchte grün blinkt, ist es an der Zeit den Filter zu wechseln. Wechseln Sie den Filter gemäß der folgenden Anleitung. Halten Sie nach dem Filterwechsel die POWER/UV-C-Taste 5 Sekunden lang gedrückt, um einen Neustart durchzuführen. Danach sollte das Licht nicht mehr blinken. Der Filter hält etwa 6 Monate lang.

1. Öffnen Sie die vordere Abdeckung von oben.
2. Entnehmen Sie die Filter-Kombination, indem sie an den 2 Streifen ziehen.
3. Setzen Sie die neue Filter-Kombination ein. Benutzen Sie die 2 Streifen auf dem Filter, um ihn korrekt ein- zusetzen.
4. Bringen Sie sie die Abdeckung wieder an und achten Sie darauf, dass sie fest sitzt.
5. Halten Sie die POWER/UV-C-Taste 5 Sekunden lang gedrückt, um einen Neustart durchzuführen.

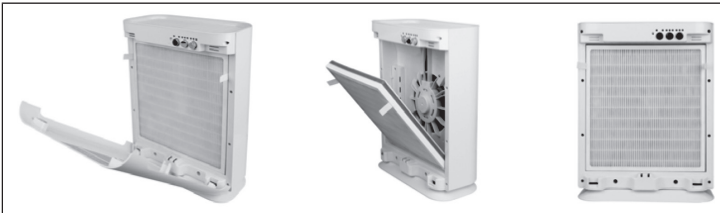

### Filter- und Gehäusereinigung

- Reinigen Sie die Geräteaußenseite, den Vor- und Aktivkohlefilter mindestens einmal im Monat. Je nach der Qualität ihrer Umgebungsluft kann es nötig sein, den Filter öfter zu reinigen.
- Der Kombinations-Filter besteht aus einem 3-teiligen Filtersystem, bestehend aus Vorfilter, HEPA-Filter und Aktivkohlefilter. Reinigen Sie die Filter mit dem Bürstenaufsatz ihres Staubsaugers.
- Benutzen Sie einen trockenen, weichen Lappen, um die Geräteoberfläche abzuwischen. Benutzen Sie zur Reinigung kein Benzin, Verdünner oder scharfe Reinigungsmittel, um das Gerät nicht zu beschädigen

## FEHLERBEHEBUNG

Problem	Mögliche Ursache
Unzureichender Luftfluss.	Überprüfen Sie ob die Filter zugesetzt sind.
	Überprüfen Sie ob die Lüftungsschlitze verstopft sind.
Das Gerät startet nicht.	Überprüfen Sie den Stromanschluss und die Sicherungen.
	Überprüfen Sie, ob die vordere Abdeckung richtig sitzt.
	Überprüfen Sie, ob die Filter-Kombination richtig sitzt.
Laute Geräusche.	Überprüfen Sie ob Fremdkörper den Ventilator blockieren.
	Überprüfen Sie, ob die Filter ausgetauscht werden müssen.

## HINWEISE ZUR ENTSORGUNG



Wenn es in Ihrem Land eine gesetzliche Regelung zur Entsorgung von elektrischen und elektronischen Geräten gibt, weist dieses Symbol auf dem Produkt oder auf der Verpackung darauf hin, dass dieses Produkt nicht im Hausmüll entsorgt werden darf. Stattdessen muss es zu einer Sammelstelle für das Recycling von elektrischen und elektronischen Geräten gebracht werden. Durch regelkonforme Entsorgung schützen Sie die Umwelt und die Gesundheit Ihrer Mitmenschen vor negativen Konsequenzen. Informationen zum Recycling und zur Entsorgung dieses Produkts, erhalten Sie von Ihrer örtlichen Verwaltung oder Ihrem Hausmüllentsorgungsdienst.

## HERSTELLER & IMPORTEUR (UK)

### Hersteller:

Chal-Tec GmbH, Wallstraße 16, 10179 Berlin, Deutschland.

### Importeur für Großbritannien:

Berlin Brands Group UK Limited  
 PO Box 42  
 272 Kensington High Street  
 London, W8 6ND  
 United Kingdom



## SPEZIELLE ENTSORGUNGSHINWEISE FÜR VERBRAUCHER IN DEUTSCHLAND

Entsorgen Sie Ihre Altgeräte fachgerecht. Dadurch wird gewährleistet, dass die Altgeräte umweltgerecht verwertet und negative Auswirkungen auf die Umwelt und menschliche Gesundheit vermieden werden. Bei der Entsorgung sind folgende Regeln zu beachten:

- Jeder Verbraucher ist gesetzlich verpflichtet, Elektro- und Elektronikaltgeräte (Altgeräte) sowie Batterien und Akkus getrennt vom Hausmüll zu entsorgen. Sie erkennen die entsprechenden Altgeräte durch folgendes Symbol der durchgestrichene Mülltonne (WEEE Symbol). 
- Sie haben Altbatterien und Altakkumulatoren, die nicht vom Altgerät umschlossen sind, sowie Lampen, die zerstörungsfrei aus dem Altgerät entnommen werden können, vor der Abgabe an einer Entsorgungsstelle vom Altgerät zerstörungsfrei zu trennen.
- Bestimmte Lampen und Leuchtmittel fallen ebenso unter das Elektro- und Elektronikgesetz und sind dementsprechend wie Altgeräte zu behandeln. Ausgenommen sind Glühbirnen und Halogenlampen. Entsorgen Sie Glühbirnen und Halogenlampen bitte über den Hausmüll, sofern Sie nicht das WEEE Symbol tragen.
- Jeder Verbraucher ist für das Löschen von personenbezogenen Daten auf dem Elektro- bzw. Elektronikgerät selbst verantwortlich.

### Rücknahmepflicht der Vertreiber

Vertreiber mit einer Verkaufsfläche für Elektro- und Elektronikgeräte von mindestens 400 Quadratmetern sowie Vertreiber von Lebensmitteln mit einer Gesamtverkauffläche von mindestens 800 Quadratmetern, die mehrmals im Kalenderjahr oder dauerhaft Elektro- und Elektronikgeräte anbieten und auf dem Markt bereitstellen, sind verpflichtet,

1. bei der Abgabe eines neuen Elektro- oder Elektronikgerätes an einen Endnutzer ein Altgerät des Endnutzers der gleichen Geräteart, das im Wesentlichen die gleichen Funktionen wie das neue Gerät erfüllt, am Ort der Abgabe oder in unmittelbarer Nähe hierzu unentgeltlich zurückzunehmen und
2. auf Verlangen des Endnutzers Altgeräte, die in keiner äußeren Abmessung größer als 25 Zentimeter sind, im Einzelhandelsgeschäft oder in unmittelbarer Nähe hierzu unentgeltlich zurückzunehmen; die Rücknahme darf nicht an den Kauf eines Elektro- oder Elektronikgerätes geknüpft werden und ist auf drei Altgeräte pro Geräteart beschränkt.

- Bei einem Vertrieb unter Verwendung von Fernkommunikationsmitteln ist die unentgeltliche Abholung am Ort der Abgabe auf Elektro- und Elektronikgeräte der Kategorien 1, 2 und 4 gemäß § 2 Abs. 1 ElektroG, nämlich „Wärmeüberträger“, „Bildschirmgeräte“ (Oberfläche von mehr als 100 cm<sup>2</sup>) oder „Großgeräte“ (letztere mit mindestens einer äußeren Abmessung über 50 Zentimeter) beschränkt. Für andere Elektro- und Elektronikgeräte (Kategorien 3, 5, 6) ist eine Rückgabemöglichkeit in zumutbarer Entfernung zum jeweiligen Endnutzer zu gewährleisten.
- Altgeräte dürfen kostenlos auf dem lokalen Wertstoffhof oder in folgenden Sammelstellen in Ihrer Nähe abgegeben werden: [www.take-e-back.de](http://www.take-e-back.de)
- Für Elektro- und Elektronikgeräte der Kategorien 1, 2 und 4 an bieten wir auch die Möglichkeit einer unentgeltlichen Abholung am Ort der Abgabe. Beim Kauf eines Neugeräts haben sie die Möglichkeit eine Altgerätabholung über die Webseite auszuwählen.
- Batterien können überall dort kostenfrei zurückgegeben werden, wo sie verkauft werden (z. B. Super-, Bau-, Drogeriemarkt). Auch Wertstoff- und Recyclinghöfe nehmen Batterien zurück. Sie können Batterien auch per Post an uns zurücksenden. Altbatterien in haushaltsüblichen Mengen können Sie direkt bei uns von Montag bis Freitag zwischen 08:00 und 16:00 Uhr unter der folgenden Adresse unentgeltlich zurückgeben:

**Chal-Tec Fulfillment GmbH**  
**Norddeutschlandstr. 3**  
**47475 Kamp-Lintfort**

- Wichtig zu beachten ist, dass Lithiumbatterien aus Sicherheitsgründen vor der Rückgabe gegen Kurzschluss gesichert werden müssen (z. B. durch Abkleben der Pole).
- Finden sich unter der durchgestrichenen Mülltonne auf der Batterie zusätzlich die Zeichen Cd, Hg oder Pb ist das ein Hinweis darauf, dass die Batterie gefährliche Schadstoffe enthält. (»Cd« steht für Cadmium, »Pb« für Blei und »Hg« für Quecksilber).

### **Hinweis zur Abfallvermeidung**

Indem Sie die Lebensdauer Ihrer Altgeräte verlängern, tragen Sie dazu bei, Ressourcen effizient zu nutzen und zusätzlichen Müll zu vermeiden. Die Lebensdauer Ihrer Altgeräte können Sie verlängern indem Sie defekte Altgeräte reparieren lassen. Wenn sich Ihr Altgerät in gutem Zustand befindet, könnten Sie es spenden, verschenken oder verkaufen.

**Dear Customer,**

Congratulations on purchasing this device. Please read the following instructions carefully and follow them to prevent possible damages. We assume no liability for damage caused by disregard of the instructions and improper use. Scan the QR code to get access to the latest user manual and more product information.



---

## CONTENT

---

Safety Instructions	12
Device Overview	13
Filter Overview	13
Commissioning and Operation	14
Cleaning and Maintenance	15
Troubleshooting	16
Disposal Considerations	16
Manufacturer & Importer (UK)	16

---

## TECHNICAL DATA

---

Item number	10028709, 10028710
Power supply	230 V ~ 50 Hz
Power consumption	55 W
Noise level	30 dB (low speed)
	40 dB (medium speed)
	50 dB (high speed)
Negative ion	$\geq 3,0 \times 10^6$ ions/cc
UV wavelength	254 nanometers
Dimensions (L x W x H)	324 x 162 x 409 mm
Weight	4,2 kg

---

## SAFETY INSTRUCTIONS

---

- Read all instructions and keep this manual in a safe place for future reference.
- To reduce the risk of electric shock in the event of a malfunction or failure, the instrument must be connected to a grounded outlet. If you are not sure whether your outlet meets the requirements, consult an electrician for help.
- Only connect the device to sockets that correspond to the specified voltage of the device.
- Route the power cord so that no one can step on it. Keep the power cord away from heat sources such as radiators, heaters, and stoves.
- Do not immerse the unit, plug or power cord in water or other liquids.
- Use the device in the presence of children only under supervision.
- Unplug the appliance before moving or cleaning it, opening the ventilation grille, changing filters or when not in use for a long period of time.
- Do not push any objects through the ventilation slots.
- Do not run the power cord under a carpet.
- Do not cover the power cable with blankets, runners or similar.
- Do not route the power cord under furniture or other equipment and route it so that no one will trip over it.
- Have repairs carried out only by qualified personnel. Have the device checked if it has been damaged in any way or if the power cord or plug is damaged. The same applies if liquids or objects have landed on the device, if the device has been exposed to rain or moisture, if it is not working properly or if it has fallen over.
- Use the device only in the household and strictly follow the instructions in the user manual. We accept no liability for damage caused by disregarding the instructions and improper use.
- Do not use the device outdoors.
- Do not place any objects on the device.
- Make sure that the ventilation openings are not covered by furniture, walls or other objects so that the air can circulate.
- Do not attempt to repair the unit yourself. Repairs may only be carried out by trained personnel.
- Do not use the device with remote-controlled sockets or external timers.

## DEVICE OVERVIEW

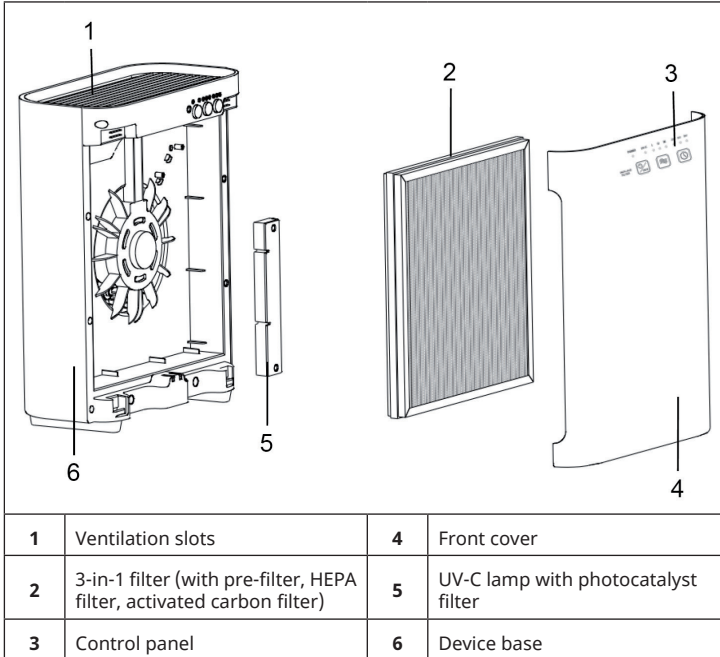

**Note:** The ionizer is located inside the unit near the air outlet.

## FILTER OVERVIEW

- Pre-filter: Removes coarse dust particles and allergens.
- HEPA filter: Removes up to 99.97% dust, smoke particles, pollen and allergens. Pre-filter and activated carbon filter are combined with the HEPA filter.
- Activated carbon filter: Removes formaldehyde, benzene and other harmful gases.
- UV-C lamp: Removes germs and bacteria.
- Photocatalyst filter: Helps remove odors.

## COMMISSIONING AND OPERATION



### Before the first operation

- Carefully remove the unit from its packaging and remove all packaging material.
- Place the device on a stable, level surface. Leave at least 30 cm of space around the device so that the air can circulate sufficiently. Make sure that the ventilation slots are not covered.
- Insert the plug into the socket.

**Important:** If you want to move the device, always lift it by the handle on the back. When you are finished using the unit, turn it off and unplug it from the wall outlet.

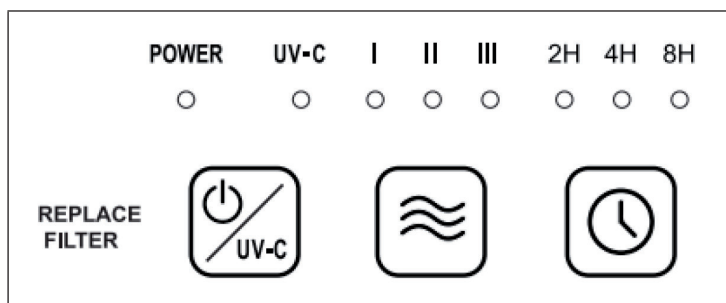
### Control panel and function keys



	POWER/UV-C: Press the key to switch the device on or off. This key can also be used to control the UV lamp and the ionizer. NOTE: The ionizer will turn on and off at the same time as the UV lamp.
	Speed: Use this key to adjust the speed (I = low, II = medium, III = high). Each time you press the key, the speed increases by one level. You can recognize the set speed by the illuminated control lamp.
	TIMER: Press the key several times to set the timer. You can choose between 2, 4 and 8 hours. The device stops automatically as soon as the set time has elapsed. To run the unit in continuous operation, press the TIMER key until none of the indicator lights are illuminated.

---

## CLEANING AND MAINTENANCE

---

### Changing the filter

As soon as the POWER light flashes green, it is time to change the filter. Change the filter according to the following instructions. After changing the filter, press and hold the POWER/UV-C key for 5 seconds to restart. After that, the light should stop flashing. The filter will last for approximately 6 months.

1. Open the front cover from above.
2. Remove the filter combination by pulling on the 2 strips.
3. Insert the new filter combination. Use the 2 strips on the filter to insert it correctly.
4. Replace the cover, making sure that it is firmly in place.
5. Press and hold the POWER/UV-C button for 5 seconds to reboot.

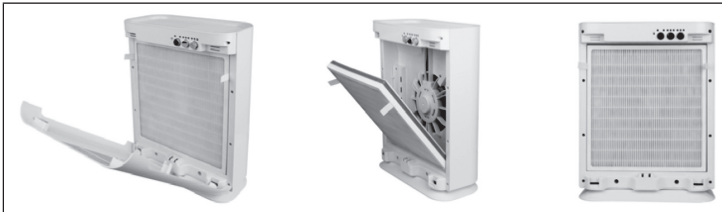

### Filter and housing cleaning

- Clean the outside of the unit, the pre-filter and the activated carbon filter at least once a month. Depending on the quality of your ambient air, it may be necessary to clean the filter more often.
- The combination filter consists of a 3-part filter system, consisting of a pre-filter, HEPA filter and activated carbon filter. Clean the filters with the brush attachment of your vacuum cleaner.
- Use a dry, soft cloth to wipe the surface of the device. Do not use benzine, thinner or harsh detergents for cleaning, so as not to damage the device.

## TROUBLESHOOTING

Problem	Possible cause
Insufficient air flow.	Check if the filters are clogged.
	Check whether the ventilation slots are clogged.
The unit does not start.	Check the power connection and the fuses.
	Check if the front cover is properly seated.
	Check if the filter combination is properly seated.
Loud noises.	Check if foreign objects are blocking the fan.
	Check if the filters need to be replaced.

## DISPOSAL CONSIDERATIONS



If there is a legal regulation for the disposal of electrical and electronic devices in your country, this symbol on the product or on the packaging indicates that this product must not be disposed of with household waste. Instead, it must be taken to a collection point for the recycling of electrical and electronic equipment. By disposing of it in accordance with the rules, you are protecting the environment and the health of your fellow human beings from negative consequences. For information about the recycling and disposal of this product, please contact your local authority or your household waste disposal service.

## MANUFACTURER & IMPORTER (UK)

### Manufacturer:

Chal-Tec GmbH, Wallstrasse 16, 10179 Berlin, Germany.

### Importer for Great Britain:

Berlin Brands Group UK Limited  
 PO Box 42  
 272 Kensington High Street  
 London, W8 6ND  
 United Kingdom



**Estimado cliente:**

Le felicitamos por la adquisición de este producto. Lea atentamente el siguiente manual y siga cuidadosamente las instrucciones de uso con el fin de evitar posibles daños. La empresa no se responsabiliza de los daños ocasionados por un uso indebido del producto o por haber desatendido las indicaciones de seguridad. Escanee el código QR para obtener acceso al manual de usuario más reciente y otra información sobre el producto.



---

## ÍNDICE DE CONTENIDOS

---

Indicaciones de seguridad	18
Descripción del aparato	19
Descripción del filtro	19
Puesta en marcha y uso	20
Limpieza y cuidado	21
Resolución de problemas	22
Indicaciones sobre la retirada del aparato	22
Fabricante e importador (Reino Unido)	22

---

## DATOS TÉCNICOS

---

Número de artículo	10028325
Suministro eléctrico	230 V ~ 50 Hz
Potencia	55 W
Nivel de ruido	30 dB (velocidad baja)
	40 dB (velocidad media)
	50 dB (velocidad alta)
Iones negativos	$\geq 3,0 \times 10^6$ iones/cc
Longitud de la onda UV	254 nanómetros
Dimensiones (largo x ancho x alto)	324 x 162 x 409 mm
Peso	4,2 kg

---

## INDICACIONES DE SEGURIDAD

---

- Lea atentamente estas indicaciones y conserve este manual para consultas posteriores.
- Para evitar riesgo de descarga eléctrica causada por un fallo en el funcionamiento del aparato, este tendrá que estar conectado a una toma de corriente con toma de tierra. Si no está seguro de que se cumpla esta condición, pida asesoramiento a un técnico electricista.
- Conecte el aparato solamente a tomas de corriente que se adecuen a la tensión indicada en el mismo.
- Coloque el cable de tal manera que nadie pueda tropezar con él. Mantenga el cable de alimentación lejos de fuentes de calor como radiadores, hornos y similar.
- Nunca sumerja el aparato, el enchufe ni el cable de alimentación en agua ni en ningún otro líquido.
- En presencia de niños, utilice el aparato solamente si estos están bajo supervisión.
- Desenchufe el aparato antes de moverlo o limpiarlo, de abrir las ranuras de ventilación, de cambiar el filtro o cuando no lo utilice durante un periodo prolongado de tiempo.
- No introduzca ningún objeto en las ranuras de ventilación.
- No coloque el cable debajo de una alfombra o moqueta.
- No cubra el cable con sábanas, mantas o similares.
- No coloque el cable de alimentación debajo de muebles u otros objetos; sitúelo de tal manera que nadie pueda tropezarse con él.
- En caso de reparación, acuda a un profesional cualificado. El aparato deberá ser examinado cuando ha sufrido algún tipo de daño, es decir, cuando han caído líquidos u objetos encima de él, cuando se ha expuesto a la lluvia, cuando se ha caído o cuando el propio aparato, el cable de alimentación o el enchufe no funcionan correctamente.
- Utilice este aparato solamente en entornos domésticos y tal y como se indica en este manual. La empresa no se hace responsable de los daños ocasionados por un uso indebido del producto.
- No utilice el aparato al aire libre.
- No coloque objetos encima del aparato.
- Asegúrese de que las ranuras de ventilación no se ven obstruidas por muebles, paredes u otros objetos, dificultando la circulación del aire.
- No intente reparar el aparato por su cuenta. Diríjase siempre a personal técnico autorizado.
- No utilice el aparato con tomas de corriente con control remoto o temporizadores externos.

## DESCRIPCIÓN DEL APARATO

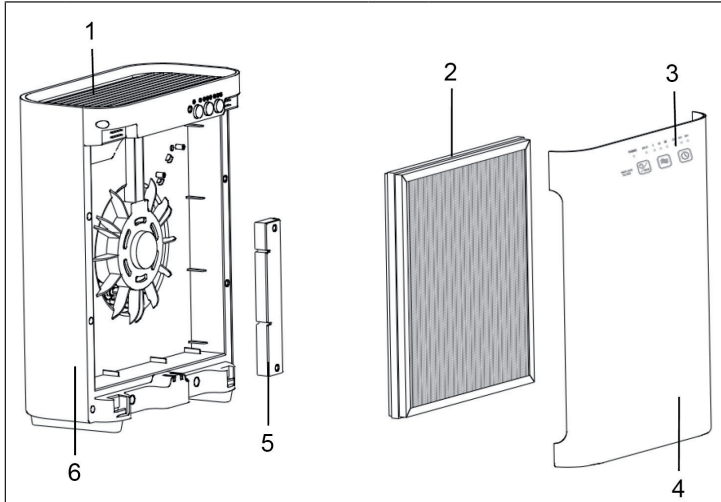

1	Ranura de ventilación	4	Carcasa delantera
2	Filtro 3 en 1 (con prefiltro, filtro HEPA y filtro de carbón activo)	5	Luz UV-C con filtro foto catalizador
3	Panel de control	6	Base del aparato

**Nota:** El ionizador se encuentra dentro de la unidad cerca de la salida de aire.

## DESCRIPCIÓN DEL FILTRO

- Prefiltro: retira las grandes partículas de polvo y alérgenos.
- Filtro HEPA: retira hasta el 99,97 % de partículas de polvo, humo, polen y alérgenos. El prefiltro y el filtro de carbón activo están combinados con el filtro HEPA.
- Filtro de carbón activo: absorbe el formaldehído, benceno y otros gases nocivos.
- Lámpara UV-C: retira gérmenes y bacterias.
- Filtro fotocatalizador: elimina malos olores.

## PUESTA EN MARCHA Y USO

### Antes del primer uso

- Retire el aparato del embalaje con cuidado y deshágase del material de embalaje.
- Coloque el aparato en una superficie plana y estable. Sitúe el aparato a una distancia mínima de 30 cm de otros objetos o paredes para que el aire pueda circular correctamente. Asegúrese de que las ranuras de ventilación no están obstruidas por ningún objeto.
- Enchufe el aparato.

**Importante:** Si quiere mover el aparato, hágalo siempre tirando del asa situada en la parte trasera. Si no va a utilizar el aparato durante un periodo prolongado de tiempo, desenchúfelo.

### Panel de control y botones de función

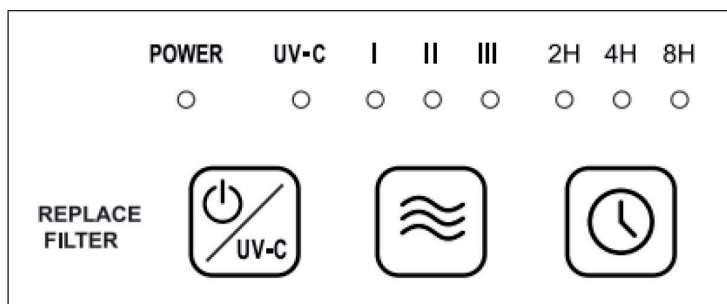

	<p>POWER/UV-C: pulse este botón para encender o apagar el aparato. Con él también puede activar la lámpara UV y el ionizador. <b>IMPORTANTE:</b> el ionizador y la lámpara para UV se encienden y se apagan simultáneamente.</p>
	<p>Velocidad: con este botón puede ajustar la velocidad (I= baja, II= media, III= alta). Cada vez que pulse el botón la velocidad aumentará un nivel. Podrá saber el nivel de velocidad por medio de las luces indicadoras.</p>
	<p>TEMPORIZADOR: pulse varias veces este botón para configurar el temporizador. Puede elegir entre 2, 4 y 8 horas. El aparato se detendrá automáticamente cuando haya transcurrido el tiempo indicado. Para desactivar el temporizador, mantenga pulsado este botón hasta que se apaguen las luces indicadoras.</p>

---

## LIMPIEZA Y CUIDADO

---

### Cambio de filtro

Cuando se ilumine la luz verde de POWER, necesitará cambiar el filtro. Cambie el filtro regularmente siguiendo estas instrucciones. Tras el cambio de filtro, mantenga pulsado el botón POWER/UV-C durante cinco segundos para reiniciar el aparato. Si ha seguido todos los pasos correctamente, la lámpara se apagará para indicar que el filtro se ha sustituido. Deberá cambiar el filtro aproximadamente cada seis meses.

1. Abra la carcasa frontal del aparato.
2. Retire el filtro combinado tirando de las dos solapas.
3. Coloque el nuevo filtro combinado. Utilice las dos solapas del filtro como guía para colocarlo correctamente.
4. Vuelva a montar la carcasa, cerciorándose de que está bien encajada.
5. Mantenga pulsado POWER/UV-C durante cinco segundos para reiniciar el purificador.

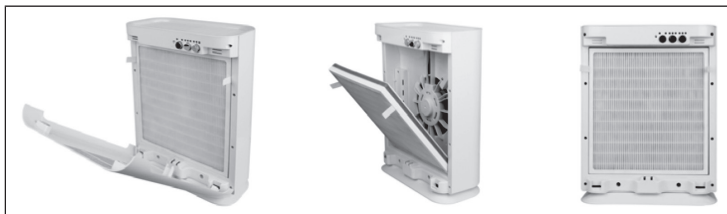

### Limpieza del filtro y de la carcasa

- Limpie el exterior del aparato, el prefiltro y el filtro de carbón activo al menos una vez al mes. Dependiendo de la calidad del aire, puede ser necesario limpiar el filtro más a menudo.
- El filtro combinado está compuesto de un sistema de tres filtros: prefiltro, filtro HEPA y filtro de carbón activo. Limpie el filtro con el cepillo accesorio que incluyen las aspiradoras.
- Utilice un paño seco y suave para limpiar la superficie del purificador. No utilice gasolina, disolventes o productos de limpieza abrasivos para limpiar el aparato, podrían dañarlo.

## RESOLUCIÓN DE PROBLEMAS

Problema	Posible causa
Circulación de aire insuficiente.	Compruebe si el filtro está colocado.
	Compruebe si las ranuras de ventilación están obstruidas.
El aparato no se enciende.	Compruebe la conexión eléctrica y los fusibles.
	Compruebe si la carcasa frontal está bien colocada.
	Compruebe si el filtro combinado está correctamente colocado.
Sonidos molestos.	Compruebe si hay cuerpos extraños obstruyendo al ventilador.
	Compruebe si debe cambiar el filtro.

## INDICACIONES SOBRE LA RETIRADA DEL APARATO



Si en su país existe una disposición legal relativa a la eliminación de aparatos eléctricos y electrónicos, este símbolo estampado en el producto o en el embalaje advierte que no debe eliminarse como residuo doméstico. En lugar de ello, debe depositarse en un punto de recogida de reciclaje de aparatos eléctricos y electrónicos. Una gestión adecuada de estos residuos previene consecuencias potencialmente negativas para el medio ambiente y la salud de las personas. Puede consultar más información sobre el reciclaje y la eliminación de este producto contactando con su administración local o con su servicio de recogida de residuos.

## FABRICANTE E IMPORTADOR (REINO UNIDO)

### Fabricante:

Chal-Tec GmbH, Wallstraße 16, 10179 Berlín, Alemania.

### Importador para Gran Bretaña:

Berlin Brands Group UK Limited  
 PO Box 42  
 272 Kensington High Street  
 London, W8 6ND  
 United Kingdom  
 United Kingdom

**Chère cliente, cher client,**

Toutes nos félicitations pour l'acquisition de ce nouvel appareil. Veuillez lire attentivement et respecter les instructions de ce mode d'emploi afin d'éviter d'éventuels dommages. Le fabricant ne saurait être tenu pour responsable des dommages dus au non-respect des consignes de sécurité et à la mauvaise utilisation de l'appareil. Scannez le QR-Code pour accéder à la dernière version du mode d'emploi et à d'autres informations concernant le produit.



---

## SOMMAIRE

---

Consignes de sécurité	24
Aperçu de l'appareil	25
Aperçu des filtres	25
Utilisation et fonctionnement	26
Nettoyage et entretien	27
Résolution de problèmes	28
Informations sur le recyclage	28
Fabricant et importateur (UK)	28

---

## FICHE TECHNIQUE

---

Numéro d'article	10028709, 10028710
Alimentation électrique	230 V ~ 50 Hz
Puissance	55 W
Pression acoustique	30 dB (vitesse faible)
	40 dB (vitesse moyenne)
	50 dB (vitesse élevée)
Ions à charge négative	$\geq 3,0 \times 10^6$ Ions/cm <sup>3</sup>
Longueur onde UV	254 nanomètres
Dimensions (H x L x P)	324 x 162 x 409 mm
Poids	4,2 kg

---

## CONSIGNES DE SÉCURITÉ

---

- Lire attentivement les consignes suivantes et conserver ce mode d'emploi pour une consultation ultérieure.
- Pour éviter tout risque d'électrocution suite à une panne ou un dysfonctionnement, l'appareil doit être branché à une prise avec mise à terre. En cas de doute, consulter un électricien.
- S'assurer que la tension de votre système électrique correspond à la tension supportée par l'appareil.
- Ne pas poser d'objet sur le cordon d'alimentation. L'éloigner de toute source de chaleur telle que les radiateurs, les fours et les cuisinières.
- Ne pas plonger l'appareil, la fiche ou le cordon d'alimentation dans de l'eau ou d'autres liquides.
- Faire preuve de vigilance lorsque l'appareil est utilisé en présence d'enfants.
- Débrancher l'appareil avant de le déplacer ou de le nettoyer, d'ouvrir les grilles de ventilation, de changer le filtre ou lorsqu'il ne va pas être utilisé pendant une période prolongée.
- Ne pas introduire d'objets dans les fentes d'aération.
- Ne pas dissimuler le cordon d'alimentation sous un tapis.
- Ne pas recouvrir le cordon d'alimentation avec de la moquette, un tapis ou tout autre revêtement similaire.
- Ne pas dissimuler le cordon d'alimentation sous des meubles ou d'autres appareils. Placer le cordon de manière à ce que personne ne trébuche dessus.
- Seul un spécialiste qualifié est autorisé à effectuer les réparations nécessaires. Faire réviser l'appareil s'il a été endommagé d'une quelconque manière, si le cordon d'alimentation ou la fiche sont endommagés, si des liquides ou des objets sont tombés sur l'appareil, s'il a été exposé à la pluie ou à l'humidité, s'il ne fonctionne pas correctement ou s'il a subi une chute.
- Ne pas utiliser l'appareil en extérieur et suivre les indications fournies dans ce mode d'emploi. Le fabricant ne saurait être tenu pour responsable des dommages dus au non-respect des consignes de sécurité et à la mauvaise utilisation de l'appareil.
- Ne pas poser d'objet sur l'appareil.
- Veiller à ce que les fentes d'aération ne soient pas obstruées par un meuble, un mur ou d'autres objets pour que l'air puisse circuler librement.
- Ne pas réparer l'appareil soi-même. Seul un professionnel qualifié est autorisé à effectuer les réparations nécessaires.
- Ne pas brancher l'appareil à une prise télécommandée ou à une minuterie externe.



## APERÇU DE L'APPAREIL

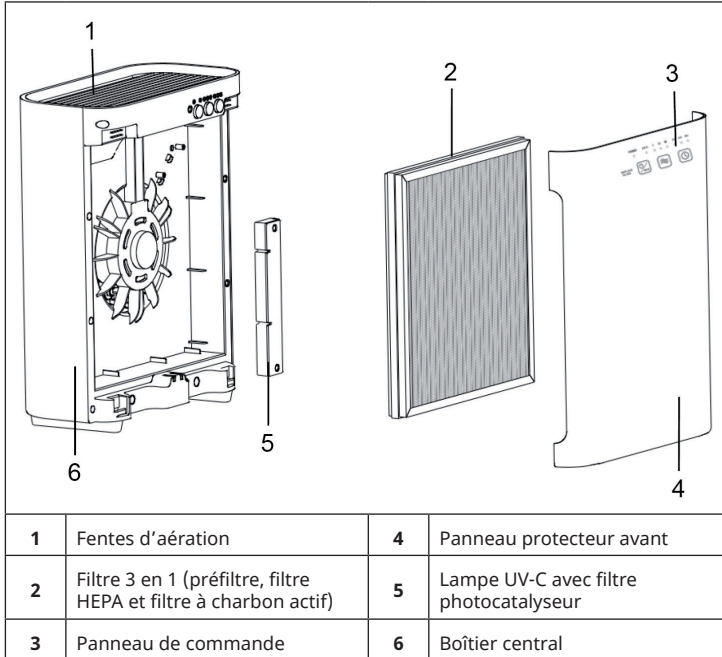

**Note:** L'ioniseur est situé à l'intérieur de l'appareil près de la sortie d'air.

## APERÇU DES FILTRES

- Préfiltre : il élimine les particules de poussière et les allergènes.
- Filtre HEPA : il élimine jusqu'à 99,97 % des particules de poussière, de fumée, de pollen et d'allergènes. Le préfiltre et le filtre à charbon actif sont combinés avec le filtre HEPA.
- Filtre à charbon actif : il élimine le formaldéhyde, le benzène et les gaz nocifs pour la santé.
- Lampe UV-C : elle élimine les germes et les bactéries.
- Filtre photocatalyseur : il aide à éliminer les odeurs.

## UTILISATION ET FONCTIONNEMENT



### Avant la première utilisation

- Retirer avec précaution l'appareil de l'emballage et retirer tous les éléments d'emballage.
- Installer l'appareil sur une surface stable et plane. Maintenir un espace libre d'au moins 30 cm autour de l'appareil pour que l'air puisse circuler correctement. Veiller à ce que les fentes d'aération ne soient pas gênées.
- Brancher l'appareil.

**Important :** pour déplacer l'appareil, le soulever par la poignée située à l'arrière de l'appareil. Éteindre et débrancher l'appareil lorsqu'il n'est pas utilisé.

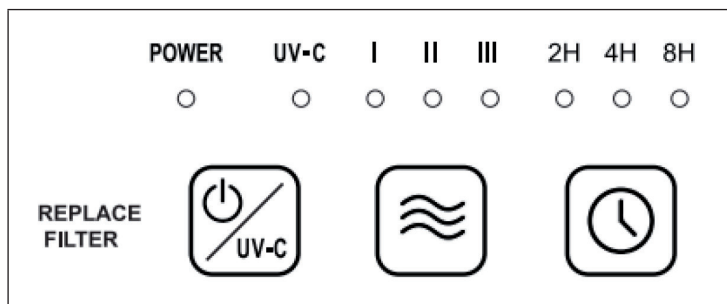
### Panneau de commande et touches de fonctions



	POWER/UV-C : appuyer sur la touche pour allumer ou éteindre l'appareil. Cette touche sert également à contrôler la lampe UV et l'ioniseur. INDICATION : l'ioniseur s'active / se désactive lorsque la lampe-UV est allumée/éteinte.
	Vitesse : appuyer sur cette touche pour choisir la vitesse de l'air (I = faible, II = moyenne, III = élevée). La vitesse choisie est identifiée par le témoin lumineux correspondant.
	Minuteur : appuyer plusieurs fois sur la touche pour régler le minuteur. Il est possible de sélectionner 2, 4 ou 8 heures. L'appareil s'arrête automatiquement dès que le temps pré-réglé s'est écoulé. Pour désactiver le minuteur et laisser l'appareil fonctionner librement, maintenir la touche enfoncée jusqu'à ce que les témoins lumineux du minuteur s'éteignent.

---

## NETTOYAGE ET ENTRETIEN

---

### Changer le filtre HEPA

Le filtre doit être changé dès que le témoin lumineux vert POWER se met à clignoter. Changer le filtre conformément aux indications fournies à continuation. Une fois le filtre remplacé, maintenir la touche POWER/UV-C enfoncée pendant 5 secondes pour redémarrer l'appareil. Le témoin lumineux ne clignote à présent plus. Le nouveau filtre a une durée de vie d'environ 6 mois.

1. Ouvrir le cache protecteur avant.
2. Retirer le filtre en tirant sur les deux bandes.
3. Placer le nouveau filtre. Utiliser les deux bandes pour l'insérer correctement.
4. Replacer le cache protecteur et veiller à ce qu'il soit bien en place.
5. Maintenir la touche POWER/UV-C pendant 5 secondes pour redémarrer l'appareil.

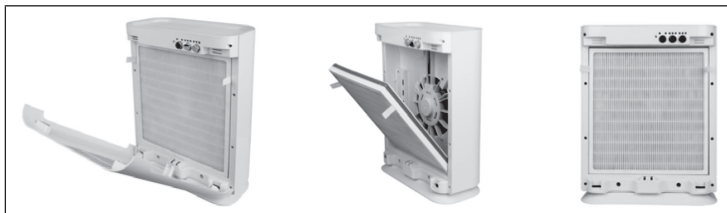

### Nettoyage du filtre et des surfaces extérieures

- Nettoyer les surfaces extérieures de l'appareil, le préfiltre et le filtre à charbon actif au moins une fois par mois. Suivant la qualité de l'air ambiant, il peut être nécessaire de nettoyer les filtres plus souvent.
- Le système de filtration repose sur un ensemble de filtres composé d'un préfiltre, d'un filtre HEPA et d'un filtre à charbon actif. Nettoyer les filtres avec la brosse de l'aspirateur.
- Utiliser un torchon sec et doux pour essuyer les surfaces externes de l'appareil. Ne pas utiliser de benzène, de diluant ou de détergents agressifs pour nettoyer l'appareil afin de ne pas l'endommager.

## RÉSOLUTION DE PROBLÈMES

Problème	Possibles causes
Ventilation insuffisante	Vérifier l'état du filtre.
	Vérifier que les fentes d'aération ne soient pas obstruées.
L'appareil ne s'allume pas.	Vérifier le branchement électrique et les fusibles.
	Vérifier que le cache protecteur avant soit correctement placé.
	Vérifier que les filtres soient bien en place.
L'appareil produit des forts bruits.	Vérifier qu'aucun objet ne bloque le ventilateur.
	Vérifier si le filtre doit être changé.

## INFORMATIONS SUR LE RECYCLAGE



S'il existe une réglementation pour l'élimination ou le recyclage des appareils électriques et électroniques dans votre pays, ce symbole sur le produit ou sur l'emballage indique que cet appareil ne doit pas être jeté avec les ordures ménagères. Vous devez le déposer dans un point de collecte pour le recyclage des équipements électriques et électroniques. La mise au rebut conforme aux règles protège l'environnement et la santé de vos semblables des conséquences négatives. Pour plus d'informations sur le recyclage et l'élimination de ce produit, veuillez contacter votre autorité locale ou votre service de recyclage des déchets ménagers.

## FABRICANT ET IMPORTATEUR (UK)

### Fabricant :

Chal-Tec GmbH, Wallstraße 16, 10179 Berlin, Allemagne.

### Importateur pour la Grande Bretagne :

Berlin Brands Group UK Limited

PO Box 42

272 Kensington High Street

London, W8 6ND

United Kingdom

**Gentile cliente,**

La ringraziamo per aver acquistato il dispositivo. La preghiamo di leggere attentamente le seguenti istruzioni per l'uso e di seguirle per evitare possibili danni tecnici. Non ci assumiamo alcuna responsabilità per danni scaturiti da una mancata osservazione delle avvertenze di sicurezza e da un uso improprio del dispositivo. Scansionare il codice QR seguente, per accedere al manuale d'uso più attuale e per ricevere informazioni sul prodotto.



---

**INDICE**

---

Avvertenze di sicurezza	30
Descrizione del prodotto	31
Descrizione dei filtri	31
Messa in funzione e utilizzo	32
Pulizia e manutenzione	33
Risoluzione dei problemi	34
Avviso di smaltimento	34
Produttore e importatore (UK)	34

---

**DATI TECNICI**

---

Articolo numero	10028709, 10028710
Alimentazione	230 V ~ 50 Hz
Potenza	55 W
Livello di pressione sonora	30 dB (velocità bassa)
	40 dB (velocità media)
	50 dB (velocità alta)
Ioni negativi	$\geq 3,0 \times 10^6$ ioni/cm <sup>3</sup>
Lunghezza d'onda UV	254 nanometri
Dimensioni (L x P x A)	324 x 162 x 409 mm
Peso	4,2 kg

---

## AVVERTENZE DI SICUREZZA

---

- Leggere attentamente tutte le avvertenze di sicurezza e conservare il manuale per consultazioni future.
- Per evitare il pericolo di scosse elettriche in caso di guasti o malfunzionamenti, collegare il dispositivo ad una presa dotata di messa a terra. In caso di dubbi, rivolgersi ad un elettricista.
- Collegare il dispositivo solo a prese la cui tensione è conforme a quella indicata.
- Sistemare il cavo di rete in modo tale che nessuno inciampi.
- Tenere il cavo di rete lontano da fonti di calore come termosifoni, forni e radiatori.
- Non immergere il dispositivo, la spina e il cavo di rete in acqua e in altri liquidi.
- Sorvegliare i bambini se si utilizza il dispositivo in loro presenza.
- Staccare la spina dalla presa prima di spostare o pulire il dispositivo, di aprire la griglia di aereazione, di cambiare i filtri e in caso di inutilizzo prolungato.
- Non infilare oggetti nelle fessure di aereazione.
- Non sistemare il cavo sotto un tappeto.
- Non coprire il cavo di rete con coperte, tappeti o simili.
- Non dislocare il cavo di rete sotto mobili o altri dispositivi e sistemarlo in maniera tale che nessuno inciampi.
- Le riparazioni devono essere eseguite esclusivamente da personale qualificato. Far controllare il dispositivo se presenta dei danni oppure se il cavo di rete o la spina sono danneggiati. Far controllare il dispositivo anche se sono penetrati dei liquidi al suo interno oppure sono caduti degli oggetti sopra di esso; se è stato esposto alla pioggia o all'umidità, se non funziona correttamente oppure è caduto.
- Utilizzare il dispositivo solo in ambienti domestici e seguire le istruzioni contenute nel presente manuale. Non ci assumiamo alcuna responsabilità per danni derivati da una mancata osservazione delle avvertenze di sicurezza e da un uso improprio del dispositivo.
- Non utilizzare il dispositivo all'aperto.
- Non collocare oggetti sul dispositivo.
- Assicurarsi che le fessure di aereazione non siano ostruite da mobili, pareti o altri oggetti, affinché l'aria possa circolare liberamente.
- Non tentare di riparare il dispositivo autonomamente. Le riparazioni devono essere effettuate da personale qualificato.
- Non utilizzare il dispositivo con prese con telecomando o con timer esterni.

## DESCRIZIONE DEL PRODOTTO

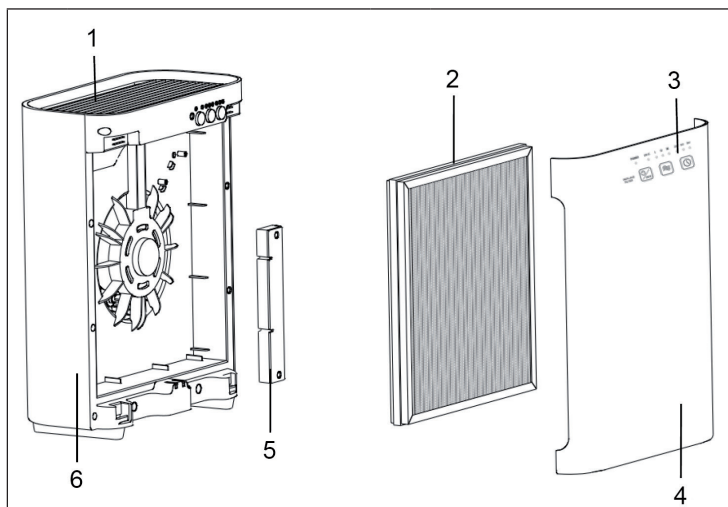

1	Fessure di aereazione	4	Coperchio frontale
2	Filtro 3 in 1 (con prefilto, filtro HEPA, filtro a carbone attivo)	5	Lampada UV-C con filtro fotocatalizzatore
3	Pannello di controllo	6	Base del dispositivo

**Nota:** Lo ionizzatore è situato all'interno dell'unità vicino alla presa d'aria.

## DESCRIZIONE DEI FILTRI

- Prefiltro: Rimuove le polveri grossolane e gli allergeni.
- Filtro HEPA: Rimuove fino al 99,97% di polvere, particelle di fumo, pollini e allergeni. Il prefiltro e il filtro a carbone attivo sono combinati con il filtro HEPA.
- Filtro a carbone attivo: Rimuove la formaldeide, il benzolo e altri gas dannosi per la salute.
- Lampada UV-C: Rimuove germi e batteri.
- Filtro fotocatalizzatore: Aiuta a eliminare gli odori.

## MESSA IN FUNZIONE E UTILIZZO

### Avvertenze per il primo utilizzo

- Togliere con cautela il dispositivo dalla confezione e rimuovere completamente il materiale d'imbballaggio.
- Collocare il dispositivo su una superficie stabile e piana. Lasciare intorno al dispositivo almeno 30 cm di spazio libero, affinché l'aria possa circolare liberamente. Non coprire le fessure di aereazione.
- Inserire la spina nella presa.

**Importante:** Per spostare il dispositivo, sollevarlo sempre dall'impugnatura posta sul retro. In caso di inutilizzo prolungato, spegnerlo e disinserire la spina.

### Pannello di comando e tasti funzione

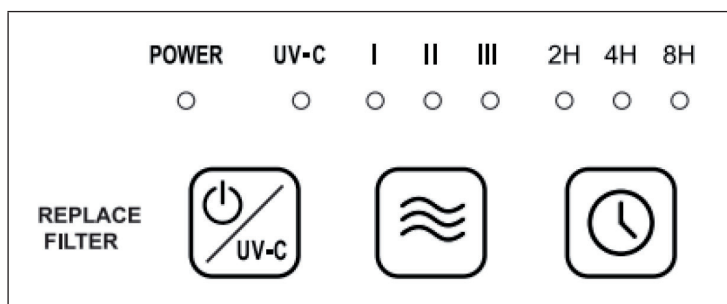

	POWER/UV-C: Premere questo tasto per accendere o spegnere il dispositivo. Il tasto serve anche ad accendere o spegnere la lampadina UV e lo ionizzatore. AVVER- TENZA: Lo ionizzatore si accende e si spegne contemporaneamente alla lampadina UV.
	Velocità: Con questo tasto è possibile regolare la velocità (I = bassa, II = media, III = alta). Ogni volta che si preme il tasto, la velocità aumenta di un livello. La velocità impostata è riconoscibile dalla spia luminosa corrispondente.
	TIMER: Premere questo tasto per impostare il timer. E' possibile scegliere tra 2, 4 e 8 ore. Allo scadere del tempo, il dispositivo si arresta automaticamente. Per lasciare il dispositivo in funzione senza timer, premere ripetutamente il tasto fino allo spegnimento di tutte le spie luminose.



---

## PULIZIA E MANUTENZIONE

---

### Cambiare il filtro combinato

Appena la spia POWER lampeggia ed è verde, cambiare il filtro combinato seguendo le istruzioni che seguono. Dopo aver sostituito il filtro, riavviare il dispositivo tenendo premuto per 5 secondi il tasto POWER/UV-C. Al termine di questa operazione, la spia POWER smette di lampeggiare. La durata del filtro combinato è di circa 6 mesi.

1. Aprire il coperchio frontale dal lato superiore.
2. Rimuovere il filtro combinato tirando le due alette.
3. Inserire il nuovo filtro combinato. Per un corretto inserimento, servirsi delle alette sul filtro.
4. Chiudere il coperchio assicurandosi che sia stato inserito correttamente.
5. Riavviare il dispositivo tenendo premuto per 5 secondi il tasto POWER/UV-C.

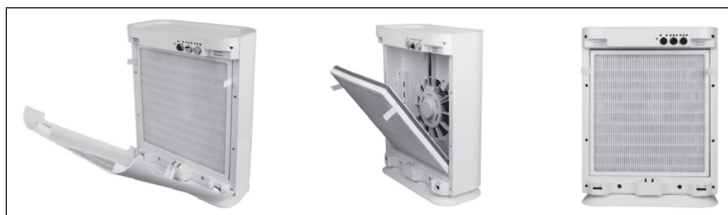

### Pulizia del filtro combinato e delle superfici del dispositivo

- Pulire la parte esterna del dispositivo, il prefiltro e il filtro a carbone attivo (combinati con il filtro HEPA) almeno una volta al mese. In base alla qualità dell'aria può essere necessario pulire il filtro combinato più spesso.
- Il filtro combinato è composto da 3 filtri: prefiltro, filtro HEPA e filtro a carbone attivo. Pulire i filtri tramite l'applicatore a spazzola dell'aspirapolvere.
- Per lavare le superfici del dispositivo, utilizzare un panno asciutto e morbido. Non utilizzare alcool, diluenti oppure detergenti aggressivi, per non danneggiare il dispositivo.

## RISOLUZIONE DEI PROBLEMI

Problema	Causa possibile
Flusso d'aria insufficiente	Controllare di aver inserito i filtri.
	Assicurarsi che le fessure di aereazione non siano ostruite.
Il dispositivo non si avvia	Controllare l'attacco alla corrente e i fusibili.
	Controllare che il coperchio frontale sia inserito correttamente.
	Assicurarsi che il filtro combinato sia inserito correttamente.
Forti rumori	Assicurarsi che non ci siano corpi estranei nel sistema di ventilazione.
	Controllare se è necessario cambiare il filtro combinato.

## AVVISO DI SMALTIMENTO



Se nel proprio paese si applicano le regolamentazioni inerenti lo smaltimento di dispositivi elettrici ed elettronici, questo simbolo sul prodotto o sulla confezione segnala che questi prodotti non possono essere smaltiti con i rifiuti normali e devono essere portati a un punto di raccolta di dispositivi elettrici ed elettronici. Grazie al corretto smaltimento dei vecchi dispositivi si tutela il pianeta e la salute delle persone da possibili conseguenze negative. Informazioni riguardanti il riciclo e lo smaltimento di questi prodotti si ottengono presso l'amministrazione locale oppure il servizio di gestione dei rifiuti domestici.

## PRODUTTORE E IMPORTATORE (UK)

### Produttore:

Chal-Tec GmbH, Wallstraße 16, 10179 Berlino, Germania.

### Importatore per la Gran Bretagna:

Berlin Brands Group UK Limited

PO Box 42

272 Kensington High Street

London, W8 6ND

United Kingdom





**KLARSTEIN**