



DiscoStar

BT-Lautsprecher
BT Speakers

10028847 10028848 10028849 10028850

auna

www.auna-multimedia.com

Sehr geehrter Kunde,

zunächst möchten wir Ihnen zum Erwerb Ihres Gerätes gratulieren. Bitte lesen Sie die folgenden Anschluss- und Anwendungshinweise sorgfältig durch und befolgen Sie diese um möglichen technischen Schäden vorzubeugen. Scannen Sie den QR-Code, um Zugriff auf die aktuellste Bedienungsanleitung und weitere Informationen rund um das Produkt zu erhalten.



SICHERHEITSHINWEISE UND GEWÄHRLEISTUNG

Diese Bedienungsanleitung dient dazu, Sie mit der Funktionsweise dieses Produktes vertraut zu machen. Bewahren Sie diese Anleitung daher stets gut auf, damit Sie jederzeit darauf zugreifen können.

Warnung: Die Gleichstromversorgung darf bei diesem Gerät nicht über 5V 1A liegen. Verwenden Sie keine DC-Stromversorgung mit anderen Spannungsbereichen.

- Sie erhalten bei Kauf dieses Produktes zwei Jahre Gewährleistung auf Defekt bei sachgemäßem Gebrauch.
- Bitte verwenden Sie das Produkt nur in seiner bestimmungsgemäßen Art und Weise. Eine anderweitige Verwendung führt eventuell zu Beschädigungen am Produkt oder in der Umgebung des Produktes.
- Ein Umbauen oder Verändern des Produktes beeinträchtigt die Produktsicherheit. Achtung Verletzungsgefahr!
- Öffnen Sie das Produkt niemals eigenmächtig und führen Sie Reparaturen nie selber aus!
- Behandeln Sie das Produkt sorgfältig. Es kann durch Stöße, Schläge oder den Fall aus bereits geringer Höhe beschädigt werden.
- Halten Sie das Produkt fern von Feuchtigkeit und extremer Hitze.
- Lassen Sie keine Gegenstände aus Metall in dieses Gerät fallen.
- Stellen Sie keine schweren Gegenstände auf dieses Gerät.
- Reinigen Sie das Gerät nur mit einem trockenen Tuch.
- Blockieren Sie nicht die Belüftungsöffnungen.
- Verwenden Sie ausschließlich vom Hersteller oder vom qualifizierten Fachhandel empfohlenes Zubehör.

Kleine Objekte/Verpackungsteile (Plastikbeutel, Karton, etc.)

Bewahren Sie kleine Objekte (z.B. Schrauben und anderes Montagematerial, Speicherkarten) und Verpackungsteile außerhalb der Reichweite von Kindern auf, damit sie nicht von diesen verschluckt werden können. Lassen Sie kleine Kinder nicht mit Folie spielen. Es besteht Erstickungsgefahr!

Transport des Gerätes

Bitte bewahren Sie die Originalverpackung auf. Um ausreichenden Schutz beim Transport des Gerätes zu erreichen, verpacken Sie das Gerät in der Originalverpackung.

Reinigung der äußeren Oberfläche

Verwenden Sie keine flüchtigen Flüssigkeiten, wie Insektensprays. Durch zu starken Druck beim

Abwischen können die Oberflächen beschädigt werden. Gummi- oder Plastikteile sollten nicht über einen längeren Zeitraum mit dem Gerät in Kontakt sein. Nutzen Sie ein trockenes Tuch.

TECHNISCHE DATEN

Artikelnummer	10028847, 10028848, 10028849, 10028850
Stromversorgung	5 V DC 1 A (via USB o. äquivalentes USB- Netzteil) Interner Akku: 3,7 V, 2000 mAh
Lautsprecher	Mittel- & Hochtöner: 3", Subwoofer: 4"
Frequenzgang	100 Hz - 20 kHz
Maße / Gewicht	13,5 x 44 x 22,5 cm / 1,4 kg
Lieferumfang	Gerät, Fernbedienung, Bedienungsanleitung, USB-Kabel
BT-Spezifikationen	
Frequenzband	2402–2480 MHz
Max. Sendeleistung	3,0 dBm

TBEDIENELEMENTE

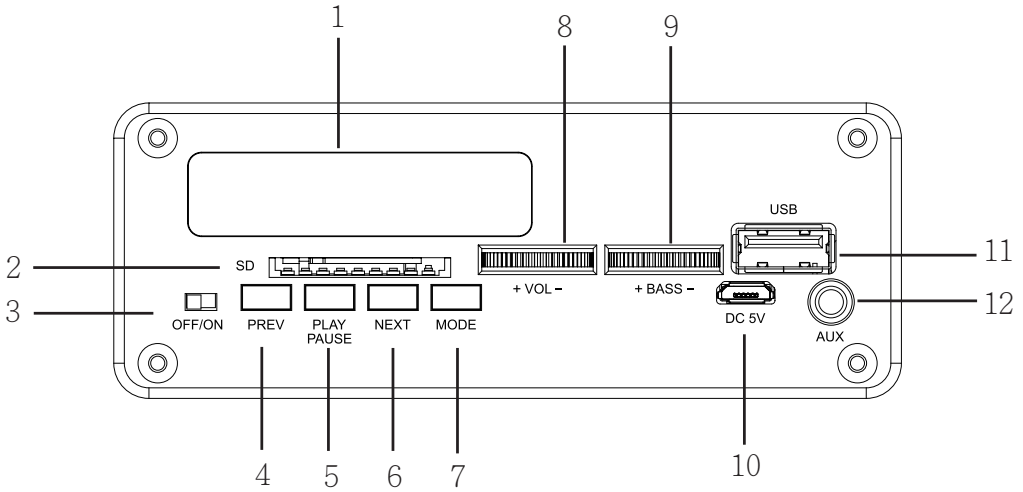

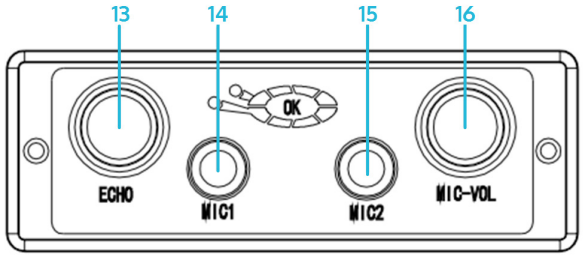

Display	1	7	MODE
Lautstärkeregler	2	8	▶▶
Bass-Regler	3	9	▶
USB-Slot	4	10	◀◀
AUX-Anschluss	5	11	⏻
USB-Ladeanschluss	6	12	SD-Kartenslot



Echo-Regler	13	15	Mikrofon-Eingang MIC2
Mikrofon-Eingang MIC1	14	16	Mikrofon-Lautstärkeregl

BEDIENUNG

Generelle Funktionen

- Drücken Sie , um das Gerät ein- bzw. auszuschalten.
- Stecken Sie eine SD-Karte oder einen USB-Stick ein bzw. verbinden Sie einen MP3-Player oder Laptop via USB, um Audiodateien abzuspielen.
- Drücken Sie  und , um zwischen den Dateien zu navigieren (gedrückt halten für schnellen Vor-/Rücklauf).
- Wechseln Sie mit MODE zwischen Musik-Modus und FM-Radio.

BT

- Schalten Sie Ihr BT-Gerät (typischerweise Tablet, Smartphone oder Laptop) ein und aktivieren Sie BT.
- Verbinden Sie mit DISCOSTAR.
- Navigieren Sie mit den Pfeiltasten bzw. Play/Pause durch Ihre mobile Musikbibliothek.

Mikrofone

Schalten Sie das Gerät aus, oder drehen Sie die Lautstärke komplett herunter, bevor Sie Mikrofone anschließen. Steuern Sie den Anteil des Mikrofon-Volumens an der Gesamtlautstärke sowie den Echo-Effekt über die

entsprechenden Regler (13 / 16).Aufladen

Zum Laden des internen Akkus, schalten Sie das Gerät aus und verbinden Sie es mit dem USB-Port eines (eingeschalteten) Computers oder mit einem (nicht im Lieferumfang enthaltenen) 3,7 V-USB-Netzteil. Die Lade-LED neben dem Display zeigt den Ladevorgang an und erlischt, sobald der Akku vollständig geladen ist.

Die Ladezeit beträgt etwa 6 bis 8 Stunden und sollte 8 Stunden nicht überschreiten.

Hinweise

- Im „Music“-Modus werden USB- und SD-Schnittstellen nur ausgelesen, wenn kein Gerät am AUX-Eingang anliegt.
- Bedienen Sie die Musikwiedergabe von AUX-Geräten über deren Menüs/Bedientasten. Drehen Sie die Ausgabelautstärke des externen Geräts auf und regeln Sie die Lautstärke dann bequem über den Volumenregler des Discostar.
- Schalten Sie das Gerät aus, wenn es nicht benutzt wird, um Batteriekapazität zu sparen.

HINWEISE ZUR ENTSORGUNG



Wenn es in Ihrem Land eine gesetzliche Regelung zur Entsorgung von elektrischen und elektronischen Geräten gibt, weist dieses Symbol auf dem Produkt oder auf der Verpackung darauf hin, dass dieses Produkt nicht im Hausmüll entsorgt werden darf. Stattdessen muss es zu einer Sammelstelle für das Recycling von elektrischen und elektronischen Geräten gebracht werden. Durch regelkonforme Entsorgung schützen Sie die Umwelt und die Gesundheit Ihrer Mitmenschen vor negativen Konsequenzen. Informationen zum Recycling und zur Entsorgung dieses Produkts, erhalten Sie von Ihrer örtlichen Verwaltung oder Ihrem Hausmüllentsorgungsdienst.

Dieses Produkt enthält Batterien. Wenn es in Ihrem Land eine gesetzliche Regelung zur Entsorgung von Batterien gibt, dürfen die Batterien nicht im Hausmüll entsorgt werden. Informieren Sie sich über die örtlichen Bestimmungen zur Entsorgung von Batterien. Durch regelkonforme Entsorgung schützen Sie die Umwelt und die Gesundheit Ihrer Mitmenschen vor negativen Konsequenzen.

KONFORMITÄTSERKLÄRUNG

**Hersteller:**

Chal-Tec GmbH, Wallstraße 16, 10179 Berlin, Deutschland.

Importeur für Großbritannien:

Chal-Tec UK limited
Unit 6 Riverside Business Centre
Brighton Road
Shoreham-by-Sea
BN43 6RE
United Kingdom

Die vollständige Konformitätserklärung des Herstellers finden Sie unter folgendem Link:
<https://use.berlin/10028847>

Dear Customer,

Congratulations on purchasing this device. Please read the following instructions carefully and follow them to prevent possible damages. We assume no liability for damage caused by disregard of the instructions and improper use. Scan the QR code to get access to the latest user manual and more product information.



SAFETY ADVICE

Read all instructions before using.

Warning: The DC power supply cannot be over 5V 1A for this device. Do not use any other voltage range of DC power supply.

- To protect against a fire, electric shock or personal injury, do not immerse cord, electric plugs or device in water or other liquids.
- Do not expose the appliance to extreme temperatures. The appliance shall be used in moderate climates.
- The use of attachments that are not recommended by the appliance manufacturer may result in fire, electric shock or personal injury.
- Do not open the unit by removing any cover parts. Do not attempt to repair the unit. Any repairs or servicing should be done by qualified personell only.
- **Only qualified persons may perform technical work on the product. The product may not be opened or changed.** The components cannot be serviced by the user. The manufacturer is not responsible for any radio or TV interference caused by unauthorized modifications.
- The appliance is not a toy. Do not let children play with it. Never let children insert foreign objects into the appliance.
- Never clean the surface of the device with solvents, paint thinners, cleansers or other chemical products. Instead, use a soft, dry cloth or soft brush.
- This appliance is to be used with 12V car power supply.
- Save these instructions.

Small objects

Keep small objects (i.e. screws, mounting material, memory cards etc.) and packaging out of the range of children. Do not let Children play with foil. Choking hazard!

Transporting the device

Please keep the original packaging. To gain sufficient protection of the device while shipment or transportation, make sure to put it back in its original packaging.

Cleaning the surface

Do not use any volatile liquids, detergents or the like. Use a clean dry cloth.

TECHNICAL DATA

Article #	10028847, 10028848, 10028849, 10028850
Power supply	5V DC, 1A (via USB or suitable USB power adapter) Internal battery: 3.7 V, 2000 mAh
Speakers	Mid / Treble: 3", Subwoofer: 4"
Frequency range	100 Hz - 20 kHz
Dimensions / Weight	13.5 x 44 x 22.5 cm / 1.4 kgs
Scope of delivery	Device, RC, user manual, USB cable
BT specifications	
Frequency band	2402-2480 MHz
Maximum radio-frequency power	3.0 dBm

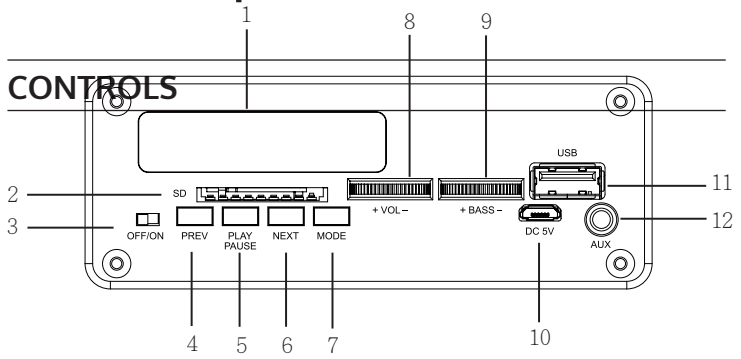

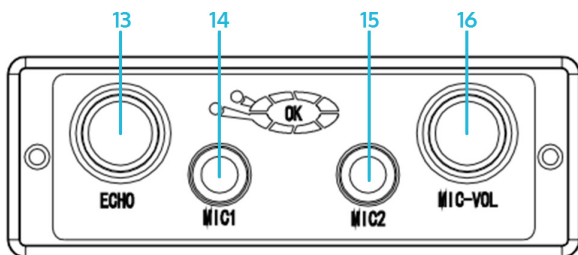

Display	1	7	MODE
Volume control	2	8	▶▶
Bass control	3	9	▶
USB slot	4	10	◀◀
AUX In	5	11	⏻
USB charging port	6	12	SD card slot





Echo control	13	15	Mic 2 input
Mic 1 input	14	16	Mic volume control

OPERATION

General functions

- Press  to switch the device on/off
- Insert an SD card or a USB thumb drive / hdd / MP3 player into the respective slots or connect a laptop or computer via the USB port to playback audio files.
- Use  and  to navigate through your music libraries. Press and hold for fast forward / fast rewind.
- Press MODE to switch between Music-Mode and FM radio.

BT

- Activate BT on your mobile device (tablet, smart phone, laptop or the likes) and connect with DISCOSTAR.
- You can use the Discostar's buttons ,  and  for the navigation via BT.

Mikrophones

Switch the device off or turn down the volume completely before connecting microphones. Mix the microphone signals into the overall sound by turning the mic volume control up (16). Add some echo, if you want with the echo control (13).

Charging

Switch the device off and connect the USB charging jack to any computer's USB port to recharge the internal battery. Alternatively, use a suitable 3,7 V-USB power adapter (not supplied).

The Charging LED next to the display indicates the charging progress which usually takes 6 - 8 hours, depending on the current charging status of the battery. The LED switches off as soon as the battery is completely recharged. However, do not exceed 8h of charging time.

Remarks

- AUX-In prior: In "MUSIC" mode, AUX-In is prior to SD/MMC card or USB flash drive.
- Turn the power button to "off" to cut off the power supply while without use.
- While using the audio input function to connect other devices such as MP3/MP4/PC, all functions now could only be controlled on the external devices.

DISPOSAL CONSIDERATIONS

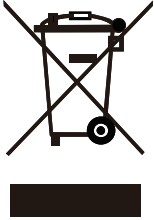

If there is a legal regulation for the disposal of electrical and electronic devices in your country, this symbol on the product or on the packaging indicates that this product must not be disposed of with household waste. Instead, it must be taken to a collection point for the recycling of electrical and electronic equipment. By disposing of it in accordance with the rules, you are protecting the environment and the health of your fellow human beings from negative consequences. For information about the recycling and disposal of this product, please contact your local authority or your household waste disposal service.

This product contains batteries. If there is a legal regulation for the disposal of batteries in your country, the batteries must not be disposed of with household waste. Find out about local regulations for disposing of batteries. By disposing of them in accordance with the rules, you are protecting the environment and the health of your fellow human beings from negative consequences.

DECLARATION OF CONFORMITY

**Manufacturer:**

Chal-Tec GmbH, Wallstrasse 16, 10179 Berlin, Germany.

Importer for Great Britain:

Chal-Tec UK limited
Unit 6 Riverside Business Centre
Brighton Road
Shoreham-by-Sea
BN43 6RE
United Kingdom

The complete declaration of conformity of the manufacturer can be found at the following link:
<https://use.berlin/10028847>



Chère cliente, cher client,

Toutes nos félicitations pour l'acquisition de ce nouvel appareil. Veuillez lire attentivement et respecter les consignes suivantes de branchements et d'utilisation pour éviter d'éventuels dommages techniques. Scannez le QR-Code pour obtenir la dernière version du mode d'emploi et des informations supplémentaires concernant le produit.

CONSIGNES DE SÉCURITÉ ET GARANTIE

Ce mode d'emploi sert à vous familiariser aux fonctions de ce produit. Conservez-le bien afin de pouvoir vous y référer à tout moment.

Avvertissement : L'alimentation en courant continu ne peut pas dépasser 5V 1A pour cet appareil. N'utilisez aucune autre plage de tension de l'alimentation en courant continu.

- L'achat de ce produit donne droit à une garantie de deux ans en cas de défectuosité de l'appareil sous réserve d'une utilisation appropriée de celui-ci.
- Veiller à utiliser le produit conformément à l'usage pour lequel il a été conçu. Une mauvaise utilisation est susceptible d'endommager le produit ou son environnement.
- Tout démontage ou toute modification de l'appareil porte atteinte à la sécurité du produit. Attention aux risques de blessure !
- Ne jamais ouvrir le produit de son propre chef et ne jamais le réparer soi-même !
- Manipuler le produit avec précaution. Les chocs, les coups ou les chutes - même de faible hauteur - peuvent endommager l'appareil.
- Ne pas exposer le produit à l'humidité ou à une chaleur extrême.
- Ne pas introduire d'objets métalliques dans cet appareil.
- Ne pas poser d'objets lourds sur l'appareil.
- Nettoyer l'appareil uniquement avec un chiffon sec.
- Ne pas obstruer les ouvertures d'aération.
- Utiliser uniquement les accessoires recommandés par le fabricant ou par une entreprise spécialisée et qualifiée.

Petits objets / pièces d'emballage (sac plastique, carton, etc.)

Tenir les petits objets (par exemple les vis et le matériel d'assemblage, les cartes mémoire) et le matériel d'emballage hors de la portée des enfants pour éviter qu'ils ne les avalent. Empêcher les enfants de jouer avec les films de protection. Il existe un risque d'étouffement !

Transport de l'appareil

Conserver l'emballage d'origine. Pour garantir une protection suffisante de

l'appareil pendant son transport, emballer l'appareil dans son emballage d'origine.

Nettoyage en surface de l'appareil

Ne pas utiliser de liquides volatils comme ceux contenus dans les bombes insecticides. Une pression trop importante exercée sur la surface de l'appareil pendant le nettoyage peut l'endommager. Éviter le contact prolongé du caoutchouc ou du plastique avec l'appareil. Utiliser un chiffon sec.

FICHE TECHNIQUE

Numéro d'article	10028847, 10028848, 10028849, 10028850
Alimentation électrique	5 V DC (par USB ou bloc d'alimentation USB adapté)
Haut-parleur	Batterie intégrée : 5 V, 1 800 mAh
Réponse en fréquence	Sons moyens et aigus : 3", caisson de basse : 4"
Dimensions / Poids	13,5 x 44 x 22,5 cm / 1,4 kg
Contenu de l'emballage	Appareil, télécommande, mode d'emploi, câble USB
Spécifications BT	
Bande de fréquences	2402–2480 MHz
Puissance de radiofréquence maximale	3,0 dBm

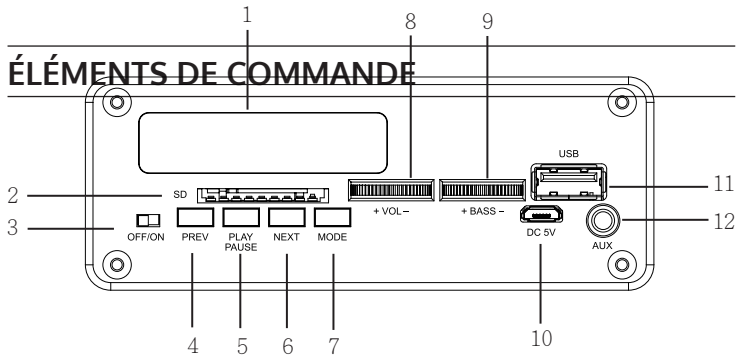

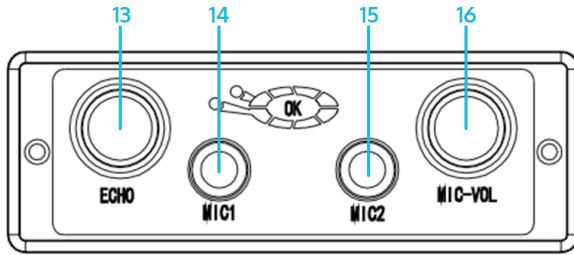

Affichage	1	7	MODE
Mollette de réglage du volume	2	8	▶▶
Mollette de réglage des basses	3	9	▶
Connecteur USB	4	10	◀◀
Connecteur AUX	5	11	⏻
Prise de chargement USB	6	12	Fente pour carte SD



Bouton de réglage des effets	13	15	Entrée microphone MIC2
Entrée microphone MIC1	14	16	Bouton de réglage du volume micro

UTILISATION

Fonctions générales

- Appuyer sur , pour allumer ou éteindre l'appareil.
- Insérer une carte SD ou introduire une clé USB, ou bien connecter l'appareil à un lecteur MP3 ou un ordinateur portable avec un câble USB pour lire des fichiers audio.
- Appuyer sur  et , pour faire défiler les fichiers (rester appuyer pour l'avance et le retour rapide)
- Avec MODE, basculer entre le mode musique et le mode radio FM.

BT

- Allumer un appareil BT (tel qu'une tablette, un smartphone ou un ordinateur portable) et activer BT.
- Connecter l'appareil avec DISCOSTAR.
- Naviguer dans la bibliothèque multimédia avec les touches fléchées et lecture/pause.

Microphones

Éteindre l'appareil ou baisser complètement le volume sonore avant de brancher les microphones. Régler le volume du microphone ainsi que celui des effets avec les boutons de réglage correspondants (13 / 16), indépendants du volume général.

Recharge

Pour recharger la batterie intégrée, éteindre l'appareil et la connecter au port USB d'un ordinateur (en marche) ou avec un bloc d'alimentation USB 5 V (non fourni). Le témoin lumineux de charge, à côté de l'affichage, indique l'avancement du rechargement et disparaît une fois que la batterie est entièrement rechargée.

Le temps de rechargement dure entre 6 et 8 heures et ne doit pas excéder 8 heures.

Remarques

- En mode « musique », les interfaces USB et SD s'affichent uniquement si aucun appareil n'est branché à l'entrée AUX.
- Diriger la diffusion de la musique des appareils AUX depuis leurs menus/touches de commande. Augmenter le volume du périphérique et régler ensuite confortablement le volume à partir du bouton de réglage du volume du Discostar.
- Éteindre l'appareil après utilisation pour économiser la batterie.

CONSEILS POUR LE RECYCLAGE

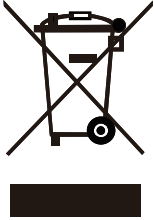

S'il existe une réglementation pour l'élimination ou le recyclage des appareils électriques et électroniques dans votre pays, ce symbole sur le produit ou sur l'emballage indique que cet appareil ne doit pas être jeté avec les ordures ménagères. Vous devez le déposer dans un point de collecte pour le recyclage des équipements électriques et électroniques. La mise au rebut conforme aux règles protège l'environnement et la santé de vos semblables des conséquences négatives. Pour plus d'informations sur le recyclage et l'élimination de ce produit, veuillez contacter votre autorité locale ou votre service de recyclage des déchets ménagers.

Ce produit contient des piles. S'il existe une réglementation pour l'élimination ou le recyclage des piles dans votre pays, vous ne devez pas les jeter avec les ordures ménagères. Renseignez-vous sur les dispositions locales relatives à la collecte des piles usagées. La mise au rebut conforme aux règles protège l'environnement et la santé de vos semblables des conséquences négatives.

DÉCLARATION DE CONFORMITÉ



Fabricant :

Chal-Tec GmbH, Wallstraße 16, 10179 Berlin, Allemagne.



Importateur pour la Grande Bretagne :

Chal-Tec UK limited
Unit 6 Riverside Business Centre
Brighton Road
Shoreham-by-Sea
BN43 6RE
United Kingdom

La déclaration complète de conformité du fabricant est accessible par le lien suivant :
<https://use.berlin/10028847>

Gentile cliente,

La ringraziamo per aver acquistato il nostro prodotto. La preghiamo di leggere attentamente le seguenti istruzioni e di seguirle per evitare eventuali danni. Non ci assumiamo alcuna responsabilità per danni derivati da una mancata osservazione delle avvertenze di sicurezza e da un uso improprio del dispositivo. Scansionare il codice QR seguente, per accedere al manuale d'uso più attuale e per ricevere informazioni sul prodotto.

AVVERTENZE DI SICUREZZA

Attenzione: L'alimentazione DC non può essere superiore a 5V 1A per questo dispositivo e si prega di non utilizzare altri intervalli di tensione di alimentazione DC.

- Il presente manuale ha lo scopo di illustrare il funzionamento del prodotto. Conservarlo per consultazioni future.
- Questo prodotto ha una garanzia di due anni di conformità. Non sono coperti da garanzia i danni causati da un utilizzo improprio.
- Utilizzare il prodotto esclusivamente per lo scopo previsto. Un utilizzo improprio può danneggiare il prodotto o l'ambiente circostante.
- Apportare modifiche al prodotto compromette la sua sicurezza. Attenzione pericolo di farsi male!
- Non aprire mai il prodotto e non eseguire mai riparazioni autonomamente.
- Maneggiare il prodotto con cautela. Può danneggiarsi in caso di urti, colpi o cadute anche da altezze minime.
- Non esporre il prodotto all'umidità e al calore eccessivo.
- Non fare cadere oggetti di metallo nel dispositivo.
- Non fare cadere oggetti pesanti sul dispositivo.
- Pulire il dispositivo solo con un panno asciutto.
- Non bloccare le fessure di areazione.
- Utilizzare esclusivamente gli accessori consigliati dal produttore o da un rivenditore qualificato.

Parti più piccole/imballaggio

Conservare le parti più piccole (ad es. viti, materiale di montaggio e di imballaggio) lontano dalla portata dei bambini, per evitare che le ingeriscano. Non lasciare che i bambini giochino con il materiale d'imballaggio. Pericolo di soffocamento!

Trasporto del dispositivo

Conservare la confezione originale. Per garantire una protezione adeguata del dispositivo durante il trasporto, riporlo nella confezione originale.

Pulizia delle superfici esterne

Non utilizzare liquidi volatili come ad esempio spray per insetti. Le superfici si possono danneggiare se si puliscono troppo energicamente. Le parti in plastica o in gomma non devono restare a contatto con il dispositivo per lungo tempo. Utilizzare un panno asciutto.

DATI TECNICI

Articolo numero	10028847, 10028848, 10028849, 10028850
Alimentazione	5V DC (via USB o adattatore di alimentazione USB equivalente) Batteria interna: 3,7 V, 2000 mAh
Altoparlanti	Toni alti e medi: 3", subwoofer: 4"
Risposta in frequenza	100Hz - 20kHz
Dimensioni / Peso	13,5 x 44 x 22,5 cm / 1,4 kg
Consegna	Dispositivo, telecomando, manuale di istruzioni, cavo USB
Specifiche BT	
Bande di frequenza	2402–2480 MHz
Massima potenza a radiofrequenza	3,0 dBm

COMANDI

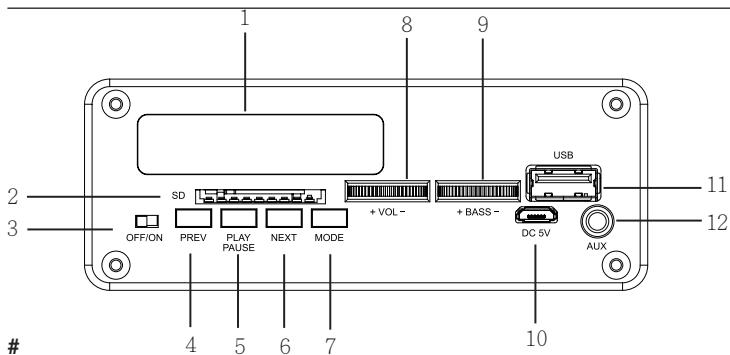

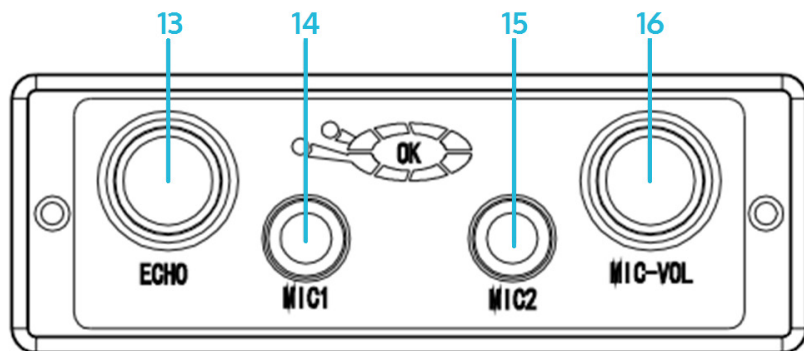

Display	1	7	MODE
Manopola volume	2	8	▶▶
Manopola bassi	3	9	▶
Porta USB	4	10	◀◀
Attacco AUX	5	11	⏻
Porta USB di ricarica	6	12	Slot scheda SD



Manopola Eco	13	15	Ingresso microfono MIC2
Ingresso microfono MIC1	14	16	Manopola volume microfono

UTILIZZO

Funzioni generali

- Premere  per accendere e spegnere il dispositivo.
- Per riprodurre i file audio, inserire una scheda SD o un dispositivo USB oppure collegare un lettore MP3 o un computer portatile tramite la porta USB.
- Premere  e  per navigare tra i file (tenere premuto per l'avanzamento/il riavvolgimento rapido).
- Premere MODE per passare dalla modalità Musica alla modalità FM Radio.

BT

- Accendere il dispositivo BT (tablet, smartphone o computer portatile e attivare il BT).
- Connettersi a DISCOSTAR.
- Navigare attraverso la biblioteca musicale utilizzando i tasti freccia e Play/Pause.

Microfoni

Prima di collegare i microfoni, spegnere il dispositivo oppure abbassare completamente il volume. Regolare il volume del microfono e l'effetto eco tramite le manopole corrispondenti (13 / 16).

Ricaricare

Per ricaricare la batteria interna, spegnere il dispositivo e collegarlo alla porta USB di un computer (acceso) oppure ad adattatore di alimentazione USB3,7 V (non incluso nella consegna). La spia di carica LED accanto al display indica il processo di carica e si spegne appena la batteria è completamente carica.

Il tempo di carica è di 6-8 ore e non deve superare le 8 ore.

Avvertenze

- In modalità "Music" i dispositivi USB e SD vengono letti solo se non c'è alcun dispositivo collegato all'ingresso AUX.
- Gestire la riproduzione musicale di dispositivi AUX tramite i tasti di comando / il menu. Aumentare il volume del dispositivo esterno e regolare poi il volume tramite la manopola del volume del Discostar.
- Spegnere il dispositivo in caso di inutilizzo per risparmiare la carica della batteria.

AVVISO DI SMALTIMENTO



Se nel proprio paese si applicano le regolamentazioni inerenti lo smaltimento di dispositivi elettrici ed elettronici, questo simbolo sul prodotto o sulla confezione segnala che questi prodotti non possono essere smaltiti con i rifiuti normali e devono essere portati a un punto di raccolta di dispositivi elettrici ed elettronici. Grazie al corretto smaltimento dei vecchi dispositivi si tutela il pianeta e la salute delle persone da possibili conseguenze negative. Informazioni riguardanti il riciclo e lo smaltimento di questi prodotti si ottengono presso l'amministrazione locale oppure il servizio di gestione dei rifiuti domestici.

Il prodotto contiene batterie. Se nel proprio paese si applicano le regolamentazioni inerenti lo smaltimento di batterie, non possono essere smaltite con i normali rifiuti domestici. Preghiamo di informarvi sulle regolamentazioni vigenti sullo smaltimento delle batterie. Grazie al corretto smaltimento dei vecchi dispositivi si tutela l'ambiente e la salute delle persone da conseguenze negative.

DICHIARAZIONE DI CONFORMITÀ

**Produttore:**

Chal-Tec GmbH, Wallstraße 16, 10179 Berlino, Germania.

**Importatore per la Gran Bretagna:**

Chal-Tec UK limited
Unit 6 Riverside Business Centre
Brighton Road
Shoreham-by-Sea
BN43 6RE
United Kingdom

La dichiarazione di conformità completa del produttore è disponibile al seguente link:
<https://use.berlin/10028847>



Estimado cliente,

Le felicitamos por la adquisición de este producto. Lea atentamente el siguiente manual y siga cuidadosamente las instrucciones de uso con el fin de evitar posibles daños. La empresa no se responsabiliza de los daños ocasionados por un uso indebido del producto o por haber desatendido las indicaciones de seguridad. Escanee el siguiente código QR para obtener acceso a la última guía del usuario y más información sobre el producto.

INDICACIONES IMPORTANTES

Este manual de instrucciones tiene como objetivo familiarizarse con el funcionamiento del producto. Conserve este manual para que pueda realizar futuras consultas.

Advertencia: La fuente de alimentación de CC no puede ser superior a 5V 1A para este dispositivo. No utilice ningún otro rango de voltaje de la fuente de alimentación de CC.

- Con la compra de este producto obtiene dos años de garantía en caso de defecto o avería provocados por un uso normal del aparato.
- Utilice el producto solamente tal y como aparece indicado en este manual. Un uso alternativo puede provocar daños en el mismo o en su entorno.
- La transformación o cambio del producto reduce la seguridad del mismo. Riesgo de lesiones.
- Nunca abra el aparato ni intente repararlo usted mismo.
- Trate el producto con cuidado. Puede averiarse si recibe golpes, impactos o caídas, incluso desde poca altura.
- Mantenga el producto alejado de la humedad y del calor extremo.
- No deje caer objetos de metal sobre el aparato.
- No coloque objetos pesados encima del aparato.
- Limpie el aparato utilizando solamente un paño seco.
- No obstruya las ranuras de ventilación.
- Utilice exclusivamente los accesorios recomendados por el fabricante o por un proveedor cualificado.

La garantía expirará si abre el aparato.

Piezas pequeñas/partes del embalaje (bolsas de plástico, cartón, etc.)
Mantenga las piezas pequeñas (p.ej. tornillos y otro material de montaje) y las partes del embalaje fuera del alcance de los niños para evitar que se atraganten. No permita que los niños pequeños jueguen con los plásticos, pueden provocar riesgo de asfixia.

Transporte del aparato

Conserve el embalaje original. Para proteger el aparato durante el transporte, introdúzcalo en su embalaje original.

Limpieza exterior

No utilice líquidos volátiles, como sprays insecticidas. El exterior del aparato podría dañarse si se frota demasiado fuerte. Evite que el aparato esté en contacto continuado con objetos de goma o plástico. Utilice un paño seco.

DATOS TÉCNICOS

Número de artículo	10028847, 10028848, 10028849, 10028850
Suministro eléctrico	5V DC, 1 A (vía USB o fuente de alimentación equivalente a través de USB) Batería interna 3,7 V, 2000 mAh
Altavoz	Tonos medios y altos: Subwoofer 3" 4"
Respuesta de frecuencia:	100 Hz ~ 20 kHz
Dimensiones / peso	13,5 x 44 x 22,5 cm / 1,4 kg
Contenido del envío	Dispositivo, mando a distancia, manual de instrucciones, cable USB
Especificaciones de BT	
Banda de frecuencia	2402–2480 MHz
Potencia máxima de radiofrecuencia	3,0 dBm

CONTROLES

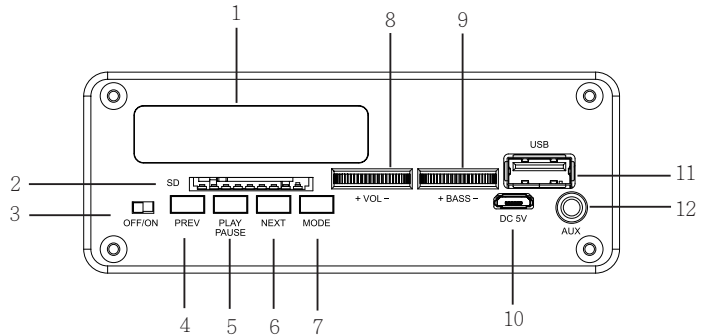

Display	1	7	MODE
Regulador de volumen	2	8	▶▶
Regulador de graves	3	9	▶
Ranura USB	4	10	◀◀
Conexión AUX	5	11	⏻
Cable de carga USB	6	12	Ranura para tarjeta SD

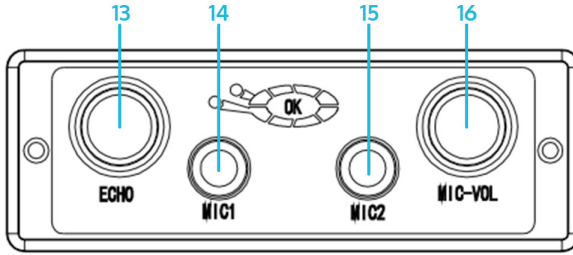

Regulador de eco	13	15	Entrada de micrófono MIC2
Entrada de micrófono MIC1	14	16	Regulador de volumen del micrófono

UTILIZACIÓN

Funciones adicionales

- Pulse encender o apagar el aparato.
- Introduzca una tarjeta SD o un dispositivo USB o conecte un reproductor MP3 o un portátil a través de la conexión USB para reproducir archivos de audio.
- Pulse y para navegar entre los archivos (mantenga pulsado para un avance o retroceso rápidos).
- Cambie de modo música a modo FM con el botón MODE.

BT

- Encienda su dispositivo BT (Smartphone, tablet, portátil, etc.) y active el BT.
- Establezca la conexión con DISCOSTAR.
- Navegue por su biblioteca musical con los botones de dirección y con Play/Pause.

Micrófono

Apague el aparato o baje el volumen completamente antes de conectar los micrófonos. Controle la proporción de volumen del micrófono en el volumen general, así como el efecto eco a través del regulador correspondiente (13 / 16).

Carga

Para recargar la batería interna, apague el aparato y conéctelo a un puerto USB de un ordenador (encendido) o a una fuente de alimentación USB de 3,7 V (no incluida en el envío). El LED de carga situado al lado del display muestra el proceso de carga y se apaga cuando la batería se haya cargado por completo.

El tiempo de carga está comprendido entre las 6 y las 8 horas y no debe superar las 8 horas.

Advertencias

- En el modo «música» solamente se leerán las ranuras USB y SD cuando no exista ningún aparato conectado a la entrada AUX del aparato.
- Controle la reproducción musical de los dispositivos AUX en sus respectivos controles y menús. Ajuste el volumen de salida del dispositivo externo a un nivel adecuado y a continuación regule el volumen en el Discostar.
- Apague el aparato cuando no lo utilice para ahorrar la energía de la batería.

INDICACIONES SOBRE LA RETIRADA DEL APARATO

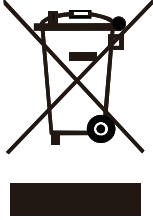

Si en su país existe una disposición legal relativa a la eliminación de aparatos eléctricos y electrónicos, este símbolo estampado en el producto o en el embalaje advierte que no debe eliminarse como residuo doméstico. En lugar de ello, debe depositarse en un punto de recogida de reciclaje de aparatos eléctricos y electrónicos. Una gestión adecuada de estos residuos previene consecuencias potencialmente negativas para el medio ambiente y la salud de las personas. Puede consultar más información sobre el reciclaje y la eliminación de este producto contactando con su administración local o con su servicio de recogida de residuos.

Este producto contiene baterías. Si en su país existe una disposición legal relativa a la eliminación de baterías, estas no deben eliminarse como residuo doméstico. Infórmese sobre la normativa vigente relacionada con la eliminación de baterías. Una gestión adecuada de estos residuos previene consecuencias potencialmente negativas para el medio ambiente y la salud de las personas.

DECLARACIÓN DE CONFORMIDAD

**Fabricante:**

Chal-Tec GmbH, Wallstraße 16, 10179 Berlín, Alemania.

Importador para Gran Bretaña:

Chal-Tec UK limited
Unit 6 Riverside Business Centre
Brighton Road
Shoreham-by-Sea
BN43 6RE
United Kingdom

Puede descargar la declaración de conformidad completa del fabricante en el siguiente enlace:
<https://use.berlin/10028847>

