



StarMaker

Karaokeanlage

Karaoke System

Equipo de karaoke

Chaîne Karaoke

Impianto per karaoke

10029186 10029187

auna

www.auna-multimedia.com

Sehr geehrter Kunde,

wir gratulieren Ihnen zum Erwerb Ihres Gerätes. Lesen Sie die folgenden Hinweise sorgfältig durch und befolgen Sie diese, um möglichen Schäden vorzubeugen. Für Schäden, die durch Missachtung der Hinweise und unsachgemäßen Gebrauch entstehen, übernehmen wir keine Haftung. Scannen Sie den folgenden QR-Code, um Zugriff auf die aktuellste Bedienungsanleitung und weitere Informationen rund um das Produkt zu erhalten:



INHALTSVERZEICHNIS

Sicherheitshinweise 4
Geräteübersicht 5
Bedienung 7
CD / CD-G 8
BT-Verbindung herstellen 8
USB-Ladeanschluss 8
AVC (Automatic Voice Control) 9
Reinigung und Pflege 9
Hinweise zur Entsorgung 10
Konformitätserklärung 10

English 11
Français 19
Español 27
Italiano 35

TECHNISCHE DATEN

Artikelnummer	10029186, 10029187
Stromversorgung	220-240 V ~ 50/60 Hz

SICHERHEITSHINWEISE

Allgemeine Hinweise

- **Blitzschlag** - Wenn Sie das Gerät länger nicht benutzen oder es gewittert, ziehen Sie den Stecker aus der Steckdose oder trennen Sie das Gerät vom Antennenanschluss. Dadurch werden Schäden am Produkt durch Blitzschlag und Überspannung vermieden.
- **Überlastung** - Überlasten Sie keine Steckdosen, Verlängerungskabel oder integrierten Steckdosen, da dies zu einem Brand oder Stromschlag führen kann.
- **Fremdkörper und Flüssigkeitseintritt** - Schieben Sie niemals Gegenstände jeglicher Art durch Öffnungen in das Gerät, da sie gefährliche Spannungspunkte berühren oder Teile kurzschließen können, die zu einem Brand oder einem elektrischen Schlag führen könnten. Verschütten Sie niemals Flüssigkeiten jeglicher Art auf dem Gerät.
- **Reparatur und Wartung** - Versuchen Sie nicht, dieses Produkt selbst zu warten, da Sie sich durch das Öffnen oder Entfernen von Abdeckungen gefährlichen Spannungen oder anderen Gefahren aussetzen. Überlassen Sie alle Wartungsarbeiten qualifiziertem Servicepersonal.
- **Schäden, die einen Service erfordern** - Ziehen Sie den Netzstecker aus der Steckdose und wenden Sie sich an einen qualifizierten Fachbetrieb wenn eine der folgenden Situationen eintritt:
 - a) Wenn das Netzkabel oder der Stecker beschädigt ist.
 - b) Wenn Flüssigkeit verschüttet wurde oder Gegenstände auf das Produkt gefallen sind.
 - c) Wenn das Produkt Regen oder Wasser ausgesetzt war.
 - d) Wenn das Produkt heruntergefallen oder beschädigt ist.
 - e) Wenn das Produkt eine deutliche verringerte Leistung aufweist.
- **Ersatzteile** - Wenn Ersatzteile benötigt werden, stellen Sie sicher, dass der Fachbetrieb, der die Teile ersetzt, nur Ersatzteile verwendet, die vom Hersteller zugelassen sind oder dieselben Eigenschaften wie das Originalteil haben. Unbefugter Austausch kann zu Feuer, Stromschlag oder anderen Gefahren führen.
- **Wärme** - Stellen Sie das Gerät nicht in der Nähe von Wärmequellen wie Heizkörpern, Heizregistern, Öfen oder anderen Produkten (einschließlich Verstärkern) aufgestellt.

Hinweis: Kinder ab 8 Jahren, psychisch, sensorisch und körperlich eingeschränkte Menschen dürfen das Gerät nur benutzen, wenn sie vorher von einer für sie verantwortlichen Aufsichtsperson ausführlich mit den Funktionen und den Sicherheitsvorkehrungen vertraut gemacht wurden und die damit verbundenen Risiken verstehen.

GERÄTEÜBERSICHT

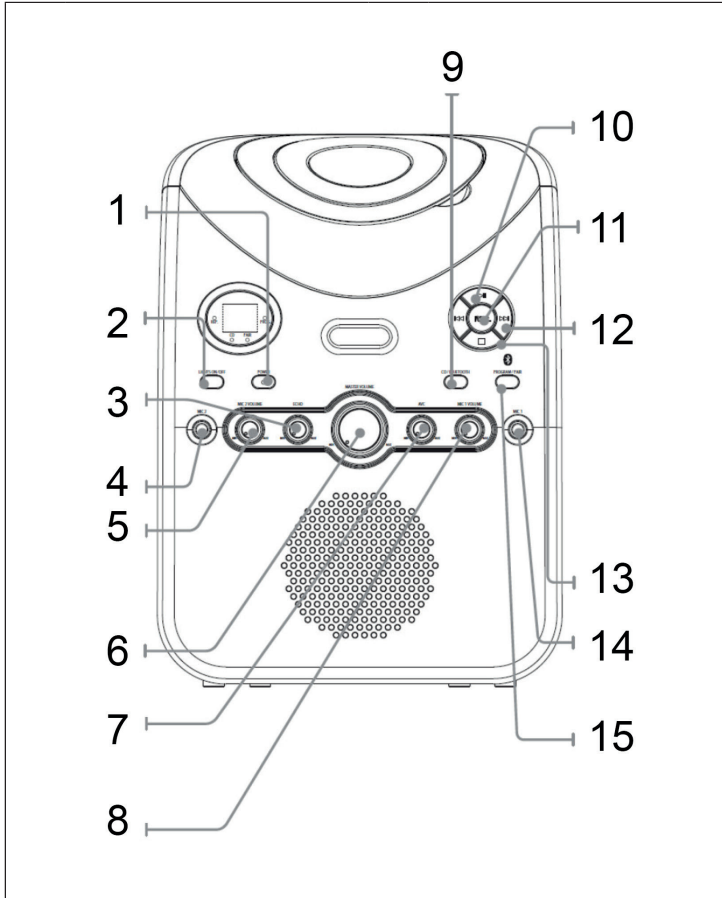

1	Power	9	Wahlschalter CD/BT
2	Licht ein/aus	10	Play/Pause
3	Echo-Regler	11	Repeat
4	Anschluss Mic2	12	Nächster Titel, vorwärts
5	Lautstärke Mic2	13	Stop
6	Master-Lautstärke	14	Anschluss Mic1
7	Automatic Voice Control	15	Program / Pair
8	Lautstärke Mic1		

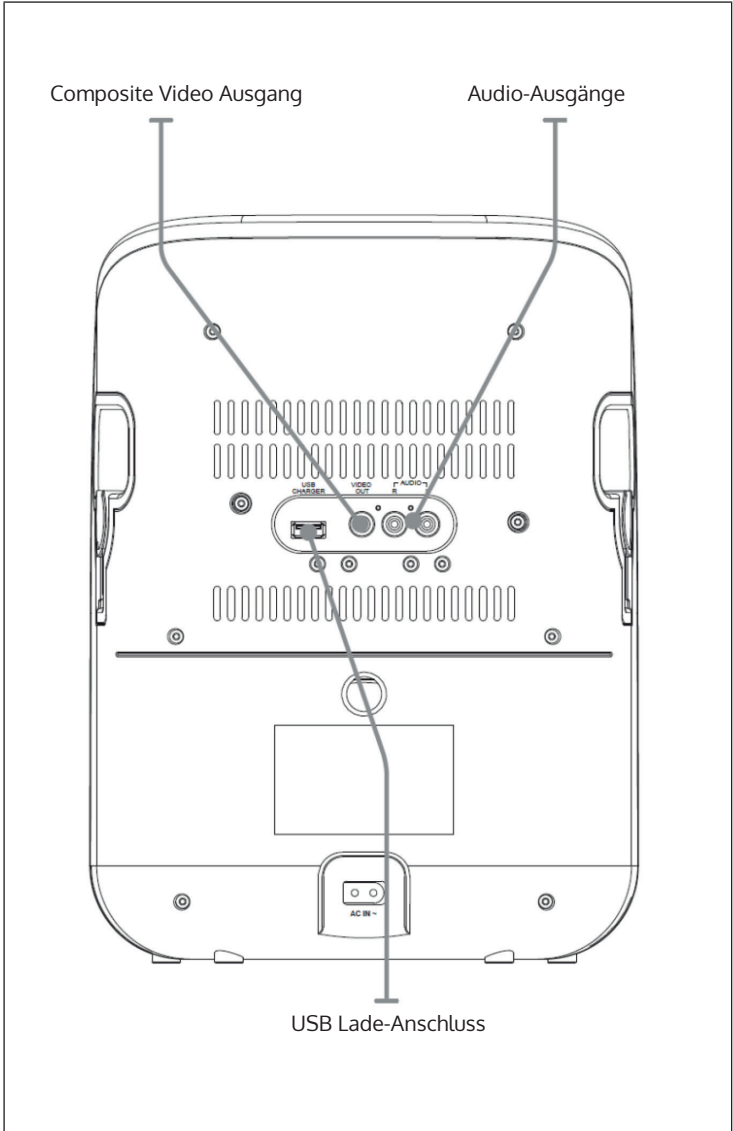

BEDIENUNG

Anschlüsse

Schließen Sie das mitgelieferte Cinch-Audiokabel an den Audio-Buchsen an der Rückseite des STAR MAKER an. Verbinden Sie mit dem Audio-EINGANG einer externen Stereoanlage, um das Signal über diese zu hören:

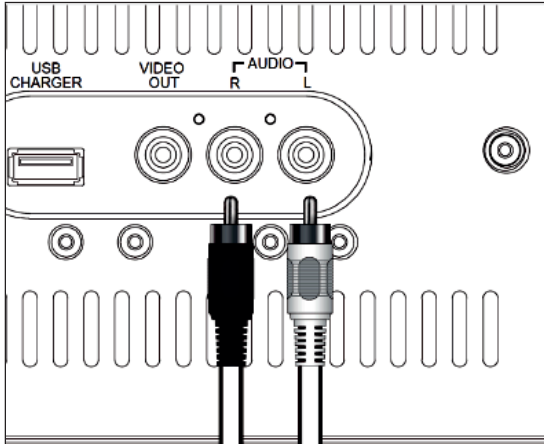

Schließen Sie das mitgelieferte Cinch-Videokabel am VIDEO OUT des STAR MAKER an und verbinden Sie mit dem Video-EINGANG eines TV-Geräts / Beamers. Stellen Sie das TV-Gerät auf die entsprechende Signalquelle ein:

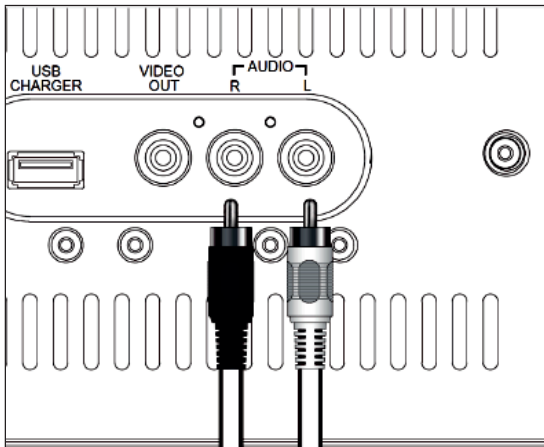

CD / CD-G

- Legen Sie eine CD (Audio-CD, CD-R/RW oder CD+G) in das CD-Fach ein und schließen Sie das CD-Fach.
- Schalten Sie mit dem CD/BT-Wahlschalter in den CD+G-Modus.
- Schließen Sie die Mikrofone an den Anschlüssen MIC 1 bzw. MIC 2 an.
- Drücken Sie PLAY/PAUSE, um die Disc abzuspielen.

Um eine Playlist zu programmieren

- drücken Sie STOP, um die Wiedergabe anzuhalten.
- Drücken Sie PROGRAM und wählen Sie mit den Pfeiltasten den gewünschten Titel von der CD aus.
- Drücken Sie PROGRAM, um diesen Titel in die Playlist aufzunehmen
- Wiederholen Sie diese Schritte - bis zu 20 Titel können in eine Liste geladen werden.
- Drücken Sie PLAY, um die Liste abzuspielen.
- Drücken Sie STOP, um die Liste zu löschen.

BT-VERBINDUNG HERSTELLEN

- Schalten Sie mit dem CD/BT-Wahlschalter in den BT-Modus.
- Drücken Sie PAIR (die blaue LED blinkt schnell, um den Pairing-Modus anzuzeigen).
- Aktivieren Sie BT auf Ihrem BT-Gerät (Smartphone, Laptop, etc.) und verbinden Sie mit W-KG203.
- Tippen Sie „0000“ (viermal null) ein, falls Sie zu einer Passwordeingabe aufgefordert werden.
- Der erfolgreiche Verbindungsaufbau wird durch durchgängiges blaues Leuchten signalisiert.
- Steuern Sie die Medienwiedergabe wie gewohnt über Ihr externes BT-Gerät.

USB-LADEANSCHLUSS

Nutzen Sie den USB-Anschluss auf der Rückseite des Geräts, um andere Geräte mit USB-Anschluss aufzuladen (Handys, Smartphones, MP3-Player etc.). Achten Sie darauf, dass der STAR MAKER an eine Steckdose angeschlossen ist.

AVC (AUTOMATIC VOICE CONTROL)

Nutzen Sie die AVC (Taster auf der Front), für einen Kompressionseffekt für die Stimme beim Karaoke- Singen. Dosieren Sie die Kompression (Angleichen der Mikrofon-Lautstärke an die anderen Audiosignale) mit dem Drehknopf.

REINIGUNG UND PFLEGE

Hinweis: Schalten Sie das Gerät vor der Reinigung aus. Entfernen Sie das Netzteil und/oder entfernen Sie die Batterien.

- Tauchen Sie das Gerät zur Reinigung niemals in Wasser oder andere Flüssigkeiten.
- Reinigen Sie die Geräteoberfläche mit einem weichen, leicht feuchten Lappen. Achten Sie darauf, dass kein Wasser in das Gerät eindringt.
- Benutzen Sie zur Reinigung niemals Scheuermittel oder harte Gegenstände, wie Scheuerschwämme.
- Trocknen Sie das Gerät nach der Reinigung sorgfältig ab.
- Bewahren Sie das Gerät an einem kühlen, trockenen Ort auf.

HINWEISE ZUR ENTSORGUNG



Befindet sich die linke Abbildung (durchgestrichene Mülltonne auf Rädern) auf dem Produkt, gilt die Europäische Richtlinie 2012/19/EU. Diese Produkte dürfen nicht mit dem normalen Hausmüll entsorgt werden. Informieren Sie sich über die örtlichen Regelungen zur getrennten Sammlung elektrischer und elektronischer Gerätschaften. Richten Sie sich nach den örtlichen Regelungen und entsorgen Sie Altgeräte nicht über den Hausmüll. Durch die regelkonforme Entsorgung der Altgeräte werden Umwelt und die Gesundheit Ihrer Mitmenschen vor möglichen negativen Konsequenzen geschützt. Materialrecycling hilft, den Verbrauch von Rohstoffen zu verringern.

Das Produkt enthält Batterien, die der Europäischen Richtlinie 2006/66/EG unterliegen und nicht mit dem normalen Hausmüll entsorgt werden dürfen. Bitte informieren Sie sich über die örtlichen Bestimmungen zu gesonderten Entsorgung von Batterien. Durch regelkonforme Entsorgung schützen Sie die Umwelt und die Gesundheit ihrer Mitmenschen vor negativen Konsequenzen.

KONFORMITÄTSERKLÄRUNG

**Hersteller:**

Chal-Tec GmbH, Wallstraße 16, 10179 Berlin, Deutschland.

Die vollständige Konformitätserklärung des Herstellers finden Sie unter folgendem Link: <https://use.berlin/10029186>

Dear Customer,

Congratulations on purchasing this device. Please read the following instructions carefully and follow them to prevent possible damages. We assume no liability for damage caused by disregard of the instructions and improper use. Scan the QR code to get access to the latest user manual and more product information.



CONTENT

Safety Instructions 12
Device Overview 13
Operation 15
CD / CD-G 16
BT Connection 16
USB Charging Port 16
AVC (Automatic Voice Control) 17
Cleaning and Care 17
Hints on Disposal 18
Declaration of Conformity 18

TECHNICAL DATA

Item number	10029186, 10029187
Power supply	220-240 V ~ 50/60 Hz

SAFETY INSTRUCTIONS

General information

- **Lightning** - If you are not going to use the device for a long time or if there is a storm, disconnect the plug from the electrical outlet and disconnect the device from the antenna connector. This will avoid damage to the product that may be caused by lightning or overvoltage.
- **Overload** - Do not overload power outlets, extension cords, or built-in power outlets, as this may result in a fire or electric shock.
- **Foreign objects and liquid** - Never push objects of any kind through openings in the device as they may touch dangerous voltage points or short out parts, which could result in a fire or electric shock. Never spill liquids of any kind on the device.
- **Repairs and maintenance** - Do not attempt to service this product yourself, as opening or removing covers will expose you to dangerous voltages or other hazards. Leave all maintenance to qualified service personnel.
- **Damage requiring service** - Disconnect the power plug from the outlet and consult a qualified specialist if any of the following conditions occur:
 - a) If the power cord or plug is damaged.
 - b) If liquid has been spilled or objects have fallen onto the product.
 - c) If the product has been exposed to rain or water.
 - d) If the product has been dropped or damaged.
 - e) If the product has a markedly reduced performance.
- **Replacement parts** - When replacement parts are required, make sure that the service professional who replaces the parts only uses replacement parts that have been approved by the manufacturer or that have the same characteristics as the original part. Unauthorized replacement may result in fire, electric shock or other hazards.
- **Heat** - Do not place the unit near heat sources such as radiators, heaters, stoves or other products (including amplifiers).

Note: This device may be only used by children 8 years old or older and persons with limited physical, sensory and mental capabilities and / or lack of experience and knowledge, provided that they have been instructed in use of the device by a responsible person who understands the associated risks.

DEVICE OVERVIEW

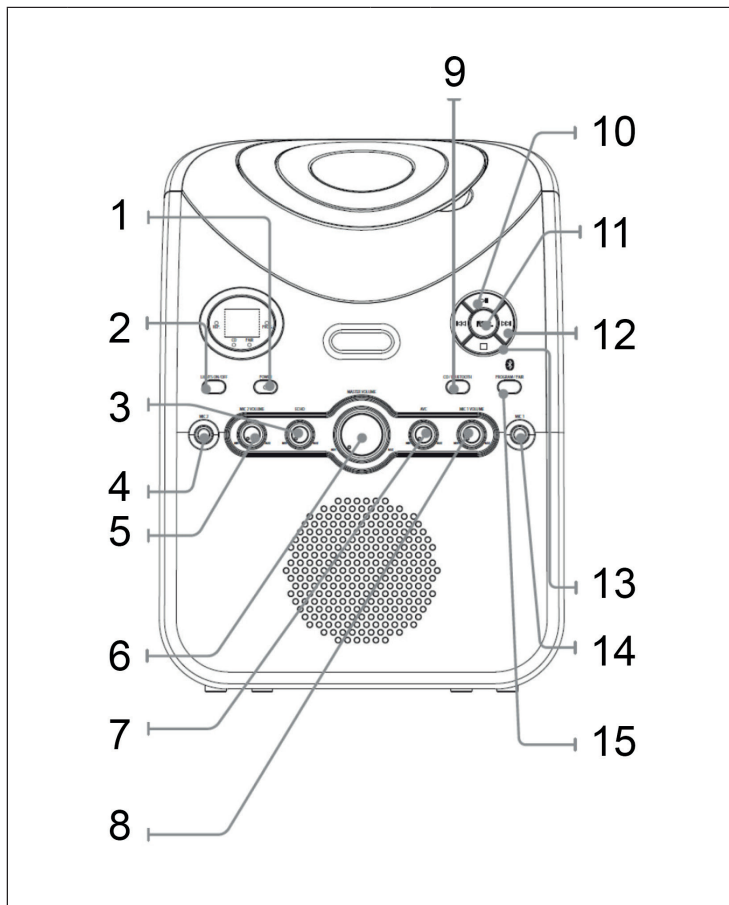

1	Power	9	Selector switch CD/BT
2	Light on/off	10	Play/Pause
3	Echo control	11	Repeat
4	Connection Mic2	12	Next title, forward
5	Volume Mic2	13	Stop
6	Master Volume	14	Connection Mic1
7	Automatic Voice Control	15	Program / Pair
8	Volume Mic1		

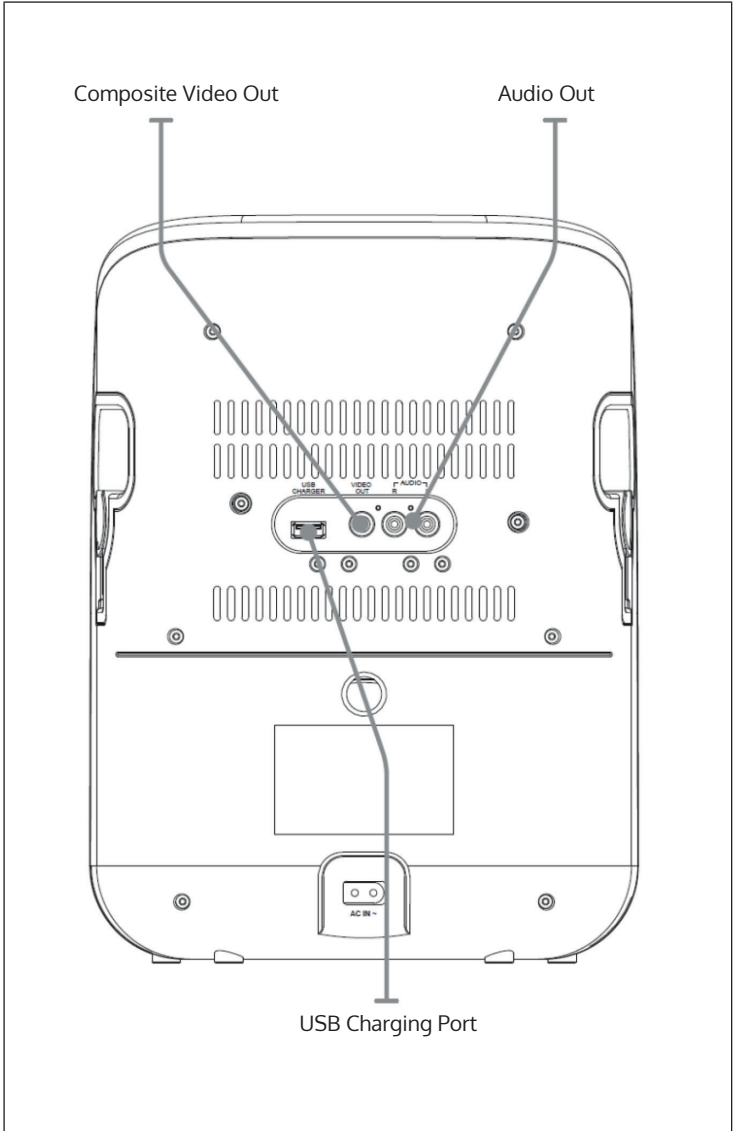

OPERATION

Connections

Connect an RCA audio cable to the RCA Audio Output on the karaoke machine and an audio input on an external stereo system. Adjust the external stereo systems source to the input used. Audio played through the karaoke machine will now be heard through the connected stereo system.

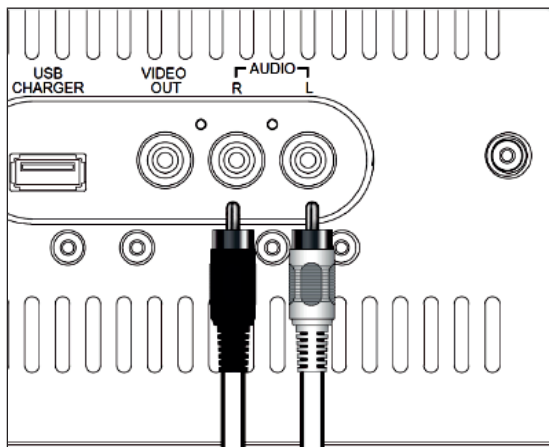

Connect an RCA video cable to the RCA Video Output on the karaoke machine and a video input on a tele- vision. Adjust the television source to the input used:

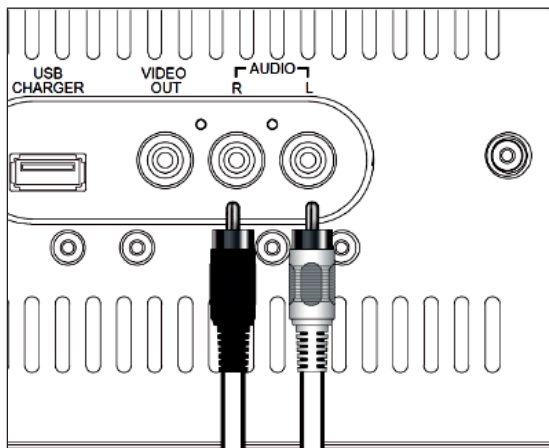

CD / CD-G

- Load a CD, CD-R/RW, or CD+G disc into the karaoke machine, label side facing up. Close the CD door.
- Press the CD/Bluetooth button to switch to CD+G mode (The CD indicator will light up).
- Plug the included microphone into the Mic 1 or Mic 2 input.
- Press the Play/Pause button to begin playing the loaded disc.

Programming a Loaded Disc

- Press the Stop button to stop the playback.
- Press the Program button. Press the Skip/Search buttons to select a track from the loaded disc.
- Press the Program button to add the selected track to the program.
- Repeat the above steps to add up to 20 tracks to the playlist.
- Press the Stop button to cancel a program.

BT CONNECTION

- Press the CD/BT button repeatedly to switch to BT mode - then press the Pair button so the unit will enter pairing mode.
- Using the native controls on your BT device, select the "W-KG203" in your BT settings to pair with.
- If your device requests a password, enter the default password "0000".
- When successfully paired and connected, the pairing indicator will display a solid blue light.
- After initial pairing, the unit will stay paired unless unpaired manually by the user or erased due to a reset of the device.
- If your device should become unpaired or above steps or press the Pair button to start the pairing process pairing again.
- Use the native controls on the connected Bluetooth Device to select a track.
- To play, pause or skip the selected track, use the native controls on the connected Bluetooth Device or press the Play/Pause or Tun/Skip/Search buttons.

USB CHARGING PORT

Use the appropriate USB charging cable (not included), connect one end to the device and the other to the USB Charging Port on the unit. Make sure the unit is plugged into the wall outlet.

AVC (AUTOMATIC VOICE CONTROL)

The AVC (Automatic Voice Control) dial adjusts the volume of the unit to compensate for varying levels of volume from the microphone. Turn the dial to adjust the degree to which the Automatic Voice Control compensates for variations in volume. To manually adjust voice control use the Echo knob on the front of the unit.

CLEANING AND CARE

Note: Switch off the unit before cleaning. Remove the AC adapter and/or the batteries.

- Never immerse the unit in water or other liquids for cleaning.
- Clean the surface with a soft, slightly damp cloth. Make sure that no water enters the device.
- Never use abrasive cleaners or hard objects, such as scouring pads, for cleaning.
- Dry the unit thoroughly after cleaning.
- Store the unit in a cool, dry place.

HINTS ON DISPOSAL



According to the European waste regulation 2012/19/ EU this symbol on the product or on its packaging indicates that this product may not be treated as household waste. Instead it should be taken to the appropriate collection point for the recycling of electrical and electronic equipment. By ensuring this product is disposed of correctly, you will help prevent potential negative consequences for the environment and human health, which could otherwise be caused by inappropriate waste handling of this product. For more detailed information about recycling of this product, please contact your local council or your household waste disposal service.

Your product contains batteries covered by the European Directive. 2006/66/EC, which cannot be disposed of with normal household waste. Please check local rules on separate collection of batteries. The correct disposal of batteries helps prevent potentially negative consequences on the environment and human health.

DECLARATION OF CONFORMITY

**Producer:**

Chal-Tec GmbH, Wallstraße 16, 10179 Berlin, Germany.

The complete declaration of conformity of the manufacturer can be found at the following link:
<https://use.berlin/10029186>

Chère cliente, cher client,

Toutes nos félicitations pour l'acquisition de ce nouvel appareil. Veuillez lire attentivement et respecter les instructions de ce mode d'emploi afin d'éviter d'éventuels dommages. Le fabricant ne saurait être tenu pour responsable des dommages dus au non-respect des consignes de sécurité et à la mauvaise utilisation de l'appareil. Scannez le QR-Code pour accéder à la dernière version du mode d'emploi et à d'autres informations concernant le produit :



SOMMAIRE

Consignes de sécurité	20
Éléments de commande	21
Utilisation	23
CD / CD-G	24
Connexion BT	24
Prise de recharge USB	24
AVC (Automatic Voice Control)	25
Nettoyage et entretien	25
Informations sur le recyclage	26

FICHE TECHNIQUE

Numéro d'article	10029186, 10029187
Alimentation électrique	220-240 V ~ 50/60 Hz

CONSIGNES DE SÉCURITÉ

Consignes générales

- **Foudre** - Si vous n'utilisez pas l'appareil pendant une longue période ou s'il y a de l'orage, débranchez la fiche de la prise et débranchez l'antenne de l'appareil. Cela évite d'endommager le produit à cause de la foudre et des surtensions.
- **Surcharge** - Ne surchargez pas les prises de courant, les rallonges ou les prises de courant, car cela pourrait provoquer un incendie ou une électrocution.
- **Corps étranger et insertion de liquides** - Ne glissez jamais d'objets d'aucune sorte à travers les ouvertures de l'appareil, car ils pourraient toucher des points de tension dangereux ou court-circuiter des éléments, ce qui pourrait provoquer un incendie ou une électrocution. Ne renversez jamais de liquides d'aucune sorte sur l'appareil.
- **Réparation et maintenance** - Ne tentez pas de réparer ce produit vous-même en vous exposant à des tensions dangereuses ou à d'autres risques en ouvrant ou en retirant les couvercles. Confiez toute la maintenance à un personnel qualifié.
- **Dégâts nécessitant une intervention de professionnel** - Débranchez la fiche de la prise et consultez un spécialiste qualifié si l'une des situations suivantes se produit :
 - a) Lorsque le câble secteur ou la fiche sont endommagés.
 - b) Lorsque des liquides ont été renversés ou que des objets sont tombés sur l'appareil.
 - c) Lorsque le produit a été exposé à la pluie ou à l'eau.
 - d) Lorsque le produit a fait une chute ou a été endommagé.
 - e) Lorsque le produit a des performances sensiblement réduites.
- **Pièces de rechange** - Si des pièces de rechange sont nécessaires, assurez-vous que l'entreprise spécialisée qui remplace les pièces n'utilise que des pièces de rechange approuvées par le fabricant ou qui ont les mêmes caractéristiques que la pièce d'origine. Le remplacement non autorisé peut entraîner un incendie, un choc électrique ou vous exposer à d'autres dangers.
- **Chaleur** - Ne placez pas l'appareil à proximité de sources de chaleur telles que des radiateurs, des grilles de chauffage, des poêles ou d'autres produits (y compris les amplificateurs).

Note: Cet appareil peut être utilisé par des enfants de 8 ans ou plus et des personnes ayant des capacités physiques, sensorielles et mentales limitées et / ou dénuées d'expérience et de connaissances, à condition d'avoir été instruits au fonctionnement de l'appareil par une personne responsable et d'en comprendre les risques associés.

ÉLÉMENTS DE COMMANDE

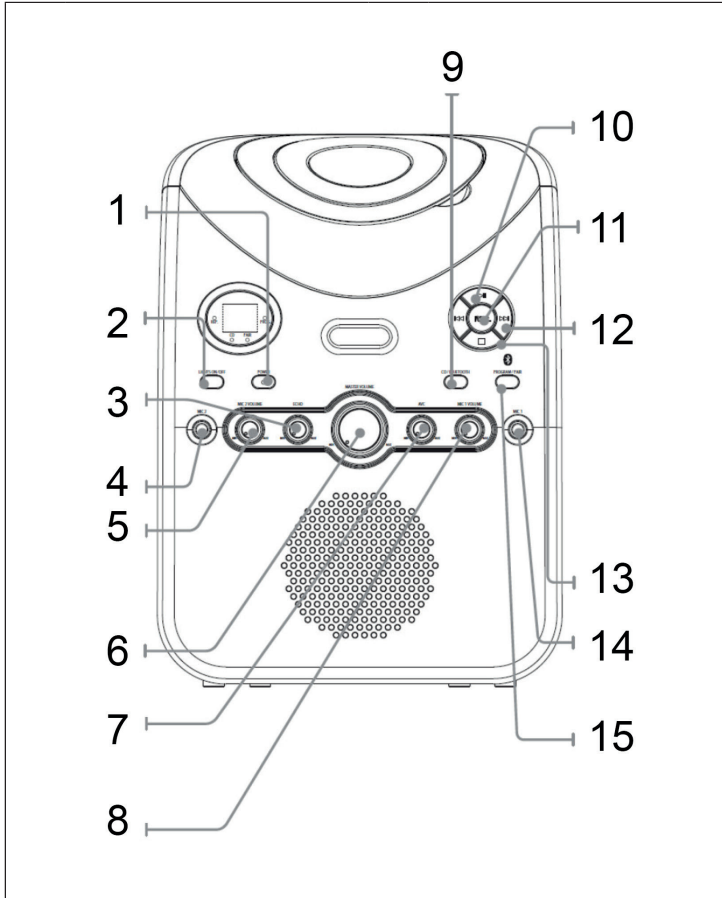

1	Power	9	Sélecteur CD/BT
2	Lumière allumée/éteinte	10	Play/Pause
3	Contrôle de l'écho	11	Répéter
4	Connexion Mic2	12	Titre suivant, en avant
5	Volume Mic2	13	Stop
6	Volume principal	14	Connexion Mic1
7	Contrôle vocal automatique	15	Programme / Couple
8	Volume Mic1		

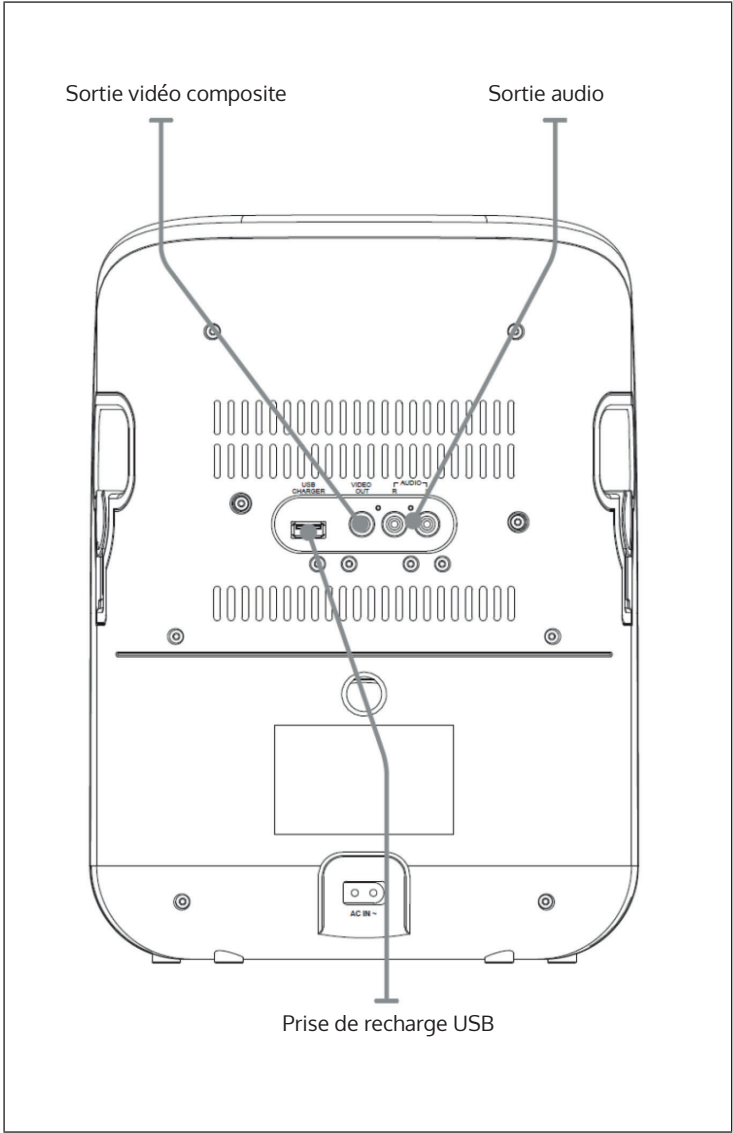

UTILISATION

Branchements

Brancher le câble RCA audio fourni à la prise femelle située à l'arrière du STAR MAKER. Connecter une chaîne stéréo à l'entrée audio pour écouter le signal à partir de la chaîne :

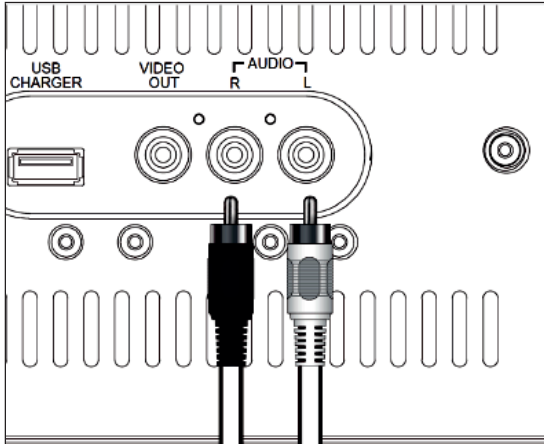

Brancher le câble RCA vidéo fourni à la sortie VIDEO OUT du STAR MAKER et le connecter à l'entrée vidéo d'un téléviseur ou d'un vidéoprojecteur. Paramétrer le téléviseur sur la source de signal correspondante :

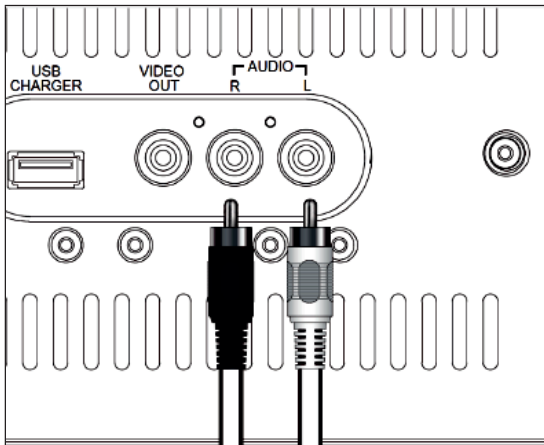

CD / CD-G

- Insérer un CD (CD audio, CD-R/RW ou CD+G) dans le compartiment à CD et fermer celui-ci.
- À l'aide du commutateur CD/BT, sélectionner le mode CD+G.
- Brancher les microphones aux entrées MIC 1 ou MIC 2.
- Appuyez sur LECTURE/PAUSE pour lire le disque.

Programmer une liste de lecture

- Appuyer sur ARRÊT pour interrompre la lecture.
- Appuyer sur PROGRAMME et sélectionner le morceau souhaité sur le CD à l'aide des boutons directionnels.
- Appuyer sur PROGRAMME pour ajouter ce titre dans la liste de lecture.
- Répéter l'opération – il est possible d'ajouter 20 titres à la liste de lecture.
- Appuyer sur LECTURE pour diffuser la liste.
- Appuyer sur STOP pour effacer la liste.

CONNEXION BT

- À l'aide du commutateur CD/BT, sélectionner le mode BT.
- Appuyer sur PAIR (synchronisation). La LED bleue clignote rapidement pour témoigner du mode « synchronisation ».
- Activer BT sur l'appareil BT utilisé (smartphone, ordinateur portable, etc) et le connecter avec W-KG203.
- Entrer le mot de passe « 0000 » si un mot de passe est requis.
- Si la connexion aboutit, le signal lumineux bleu devient continu.
- Piloter la lecture des fichiers depuis l'appareil BT externe, comme à l'accoutumée.

PRISE DE RECHARGE USB

Utiliser la prise USB située à l'arrière de l'appareil pour recharger d'autres appareils à branchement USB (téléphones portables, smartphones, lecteurs MP3 etc.) Veiller à ce que le STAQR MAKER soit branché à une prise électrique.

AVC (AUTOMATIC VOICE CONTROL)

Utiliser l'AVC (bouton-poussoir) pour produire un effet de compression de la voix au cours d'un chant- karaoké. Doser la compression (pour ajuster les microphones aux autres signaux audio) avec le bouton de réglage.

NETTOYAGE ET ENTRETIEN

Remarque: Eteignez l'appareil avant de le nettoyer. Retirez l'adaptateur secteur et / ou retirez les piles.

- Ne plongez jamais l'appareil dans l'eau ou dans d'autres liquides pour le nettoyer.
- Nettoyez la surface de l'appareil avec un chiffon doux légèrement humide. Assurez-vous que l'eau ne pénètre jamais dans l'appareil.
- N'utilisez jamais d'abrasifs ou d'objets durs tels que des tampons à récurer pour le nettoyage.
- Séchez soigneusement l'appareil après le nettoyage.
- Rangez l'appareil dans un endroit frais et sec.

INFORMATIONS SUR LE RECYCLAGE



Le pictogramme ci-contre apposé sur le produit signifie que la directive européenne 2012/19/UE s'applique (poubelle à roues barrée d'une croix). Ces produits ne peuvent être jetés dans les poubelles domestiques courantes. Renseignez-vous concernant les règles appliquées pour la collecte d'appareils électriques et électroniques. Conformez-vous aux réglementations locales et ne jetez pas vos anciens produits avec les ordures ménagères. Le respect des règles de recyclage des vieux produits aide à la protection de l'environnement et de la santé de votre entourage contre les conséquences négatives possibles. Le recyclage des matériaux aide à réduire l'utilisation des matières premières.

Ce produit contient des piles qui sont soumises à la directive européenne 2006/66/CE selon laquelle elles ne doivent pas être éliminées avec les ordures ménagères. Renseignez-vous sur les dispositions en vigueur concernant la mise en rebut séparée des piles. La mise en rebut correcte du produit usagé permet de préserver l'environnement et la santé.

DÉCLARATION DE CONFORMITÉ

**Fabricant :**

Chal-Tec GmbH, Wallstraße 16, 10179 Berlin, Allemagne.

La déclaration complète de conformité du fabricant est accessible par le lien suivant :

<https://use.berlin/10029186>

Estimado cliente:

Le felicitamos por la adquisición de este producto. Lea atentamente el siguiente manual y siga cuidadosamente las instrucciones de uso con el fin de evitar posibles daños. La empresa no se responsabiliza de los daños ocasionados por un uso indebido del producto o por haber desatendido las indicaciones de seguridad. Escanee el código QR para obtener acceso al manual de usuario más reciente y otra información sobre el producto:



ÍNDICE

Indicaciones de seguridad	28
Elementos de manejo	29
Utilización	31
CD/CD-G	32
Conexión BT	32
Conexión de carga-USB	32
AVC (Automatic Voice Control)	33
Limpieza y cuidado	33
Retirada del aparato	34
Declaración de conformidad	34

DATOS TÉCNICOS

Número de artículo	10029186, 10029187
Suministro eléctrico	220-240 V ~ 50/60 Hz

INDICACIONES DE SEGURIDAD

Indicaciones generales

- **Relámpago** - Si no va a utilizar el aparato durante un periodo largo de tiempo o si hay una tormenta eléctrica, desenchufe el aparato de la toma de corriente y desconecte el conector de antena. De este modo, protegerá el aparato de los daños que pueden ocasionar relámpagos y la sobretensión.
- **Sobrecarga** - No sobrecargue las tomas de corriente, cables alargadores o tomas de corriente integradas para evitar el riesgo de un incendio o de descarga eléctrica.
- **Objetos extraños y entrada de líquido** - No introduzca objetos de ningún tipo en las ranuras del aparato, ya que podría tocar elementos con voltajes peligrosos o piezas salientes que podrían causar un incendio o una descarga eléctrica. No derrame líquido de ningún tipo sobre el aparato.
- **Reparación y mantenimiento** - No intente reparar el aparato usted mismo, ya que si abre o retira las cubiertas, podría provocar una tensión peligrosa u otro riesgo. Contacte con un servicio técnico para su reparación.
- **Daños que requieren una reparación** - Desconecte el enchufe de la toma de corriente y póngase en contacto con un servicio técnico cualificado si:
 - a) El cable de alimentación o el enchufe está dañado.
 - b) Se ha derramado líquido o se ha caído un objeto en el interior del aparato.
 - c) El producto ha estado expuesto a la lluvia o agua.
 - d) Se ha dejado caer el producto o está dañado.
 - e) El rendimiento del producto ha disminuido considerablemente.
- **Piezas de repuesto** - Si necesita piezas de repuesto, asegúrese de que el técnico que cambiará las piezas utiliza solamente las piezas de recambio originales del fabricante o piezas con las mismas características que las piezas originales. Las piezas no autorizadas pueden provocar incendios, descargas eléctricas y otros riesgos.
- **Calor** - No instale el aparato cerca de las fuentes de calor como radiadores, calentadores, hornos u otros aparatos similares (incluidos amplificadores).

Nota: Este aparato puede ser utilizado por niños mayores de 8 años y personas con discapacidades físicas, sensoriales y mentales y/o con falta de experiencia y conocimientos, siempre y cuando hayan sido instruidos sobre el uso del aparato y comprendan los peligros y riesgos asociados.

ELEMENTOS DE MANEJO

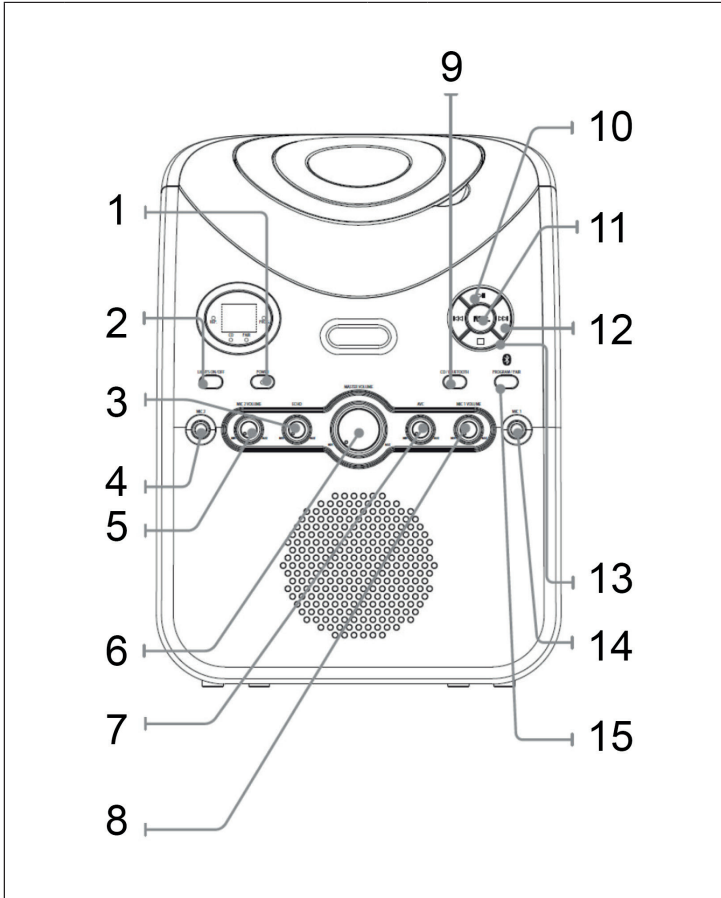

1	Poder	9	Interruptor selector CD/BT
2	Luz encendida/apagada	10	Reproducir/Pausar
3	Control del eco	11	Repita
4	Conexión Mic2	12	Próximo título, adelante
5	Volumen Mic2	13	Deténgase
6	Volumen maestro	14	Conexión Mic1
7	Control de voz automático	15	Programa / Pareja
8	Volumen Mic1		

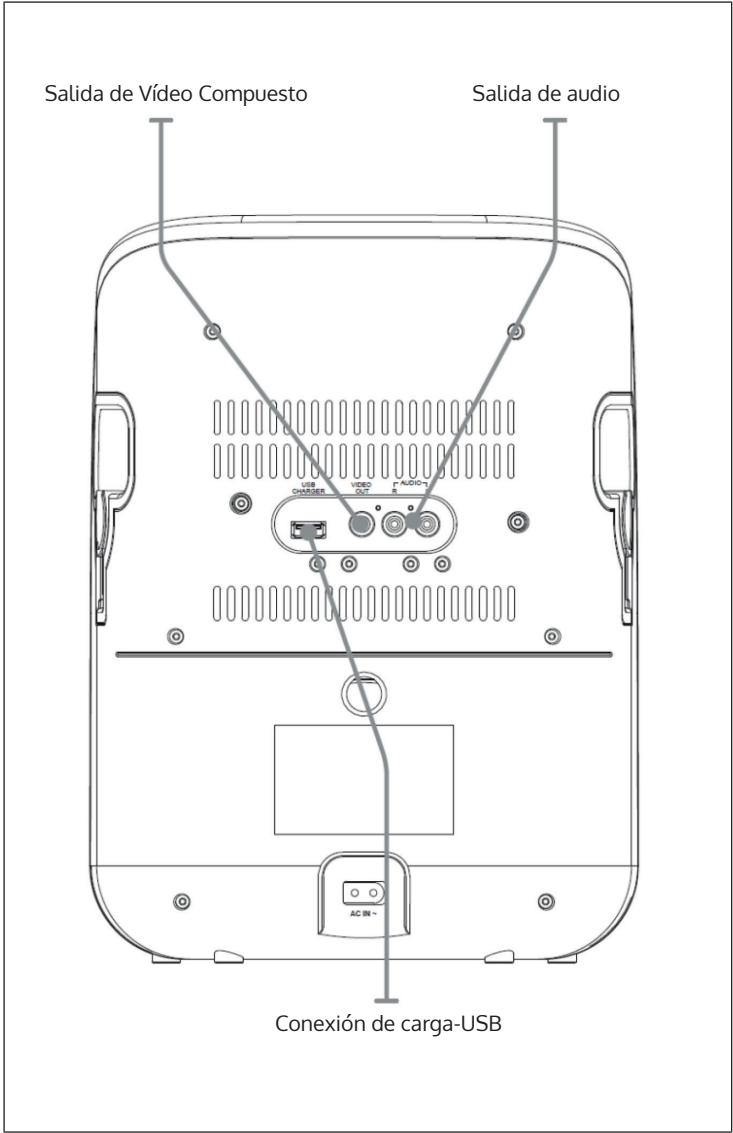

UTILIZACIÓN

Conectores

Conecte el cable de audio-Cinch (incluido) con las salidas de audio en la parte posterior del STAR MAKER. Si desea escuchar la señal sobre un equipo estéreo debe conectar el cable con la entrada audio del equipo estéreo externo:

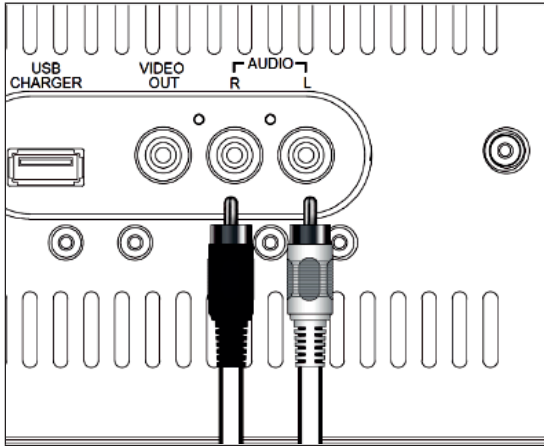

Conecte el cable de vídeo-Cinch (incluido) con la salida de vídeo en la parte posterior del STAR MAKER y conecte el cable también con la entrada de vídeo de un televisor/proyector. Ajuste la fuente de señal correspondiente en el televisor:

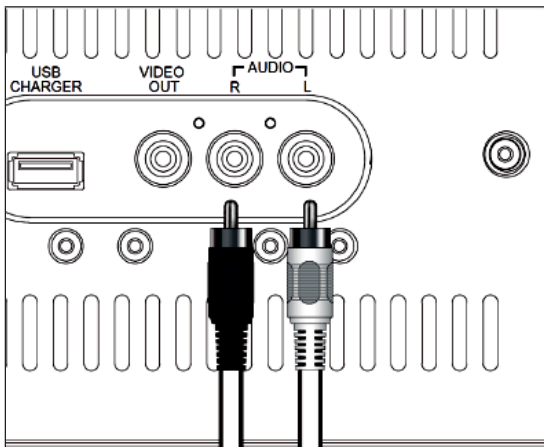

CD/CD-G

1. Coloque el disco (CD de audio, CD-R/RW o CD+G) en la bandeja y ciérrela.
2. Pulse el selector CD/BT para seleccionar el modo CD+G.
3. Conecte los micrófonos con los conectores Mic.1 o Mic.2.
4. Pulse PLAY/PAUSE para reproducir el CD.

Crear una lista de reproducción

1. Pulse STOP para para la reproducción del CD.
2. Pulse PROGRAM y elige el título deseado del CD usando los botones de flecha.
3. Pulse PROGRAM para incorporar el título elegido en la lista de reproducción.
4. Repite los pasos 1-3- hasta 20 títulos pueden ser incorporados en la lista.
5. Pulse PLAY para reproducir la lista.
6. Pulse STOP para borrar la lista.

CONEXIÓN BT

1. Pulse el selector CD/BT para seleccionar el modo BT.
2. Pulse PAIR (la LED azul parpadeará rápidamente para indicar el modo PAIR)
3. Active la función BT en su dispositivo BT (Smartphone, Laptop etc.) y conecte con <<W-KG203>>.
4. Cuando se le solicite una contraseña, ingrese la contraseña <<0000>> (cuatro veces cero).
5. El establecimiento de una conexión estable será indicado por la LED azul continuamente iluminada.
6. Use su dispositivo externo BT para controlar la reproducción multimedia.

CONEXIÓN DE CARGA-USB

Utilice el conector USB en la parte posterior del STAR MAKER para cargar otros dispositivos con conector USB (móviles, Smartphones, Reproductores de MP3 etc.). Asegúrese de que la clavija de enchufe está conectada con un enchufe.

AVC (AUTOMATIC VOICE CONTROL)

Use AVC (botón en la parte frontal del STAR MAKER) para tener un efecto compresión de la voz mientras cantar karaoke. Pueda regular la compresión (adaptar el volumen del micrófono a las otras señales acústicas) con el botón giratorio.

LIMPIEZA Y CUIDADO

Nota: Apague la unidad antes de limpiarla. Retire el adaptador de CA y/o las pilas.

- Nunca sumerja el aparato en agua u otros líquidos para su limpieza.
- Limpie la superficie con un paño suave y húmedo. Asegúrese de que no penetre agua en el aparato.
- Nunca utilice limpiadores abrasivos u objetos duros, como estropajos, para la limpieza.
- Seque bien la unidad después de limpiarla.
- Guarde la unidad en un lugar fresco y seco.

RETIRADA DEL APARATO



Si el aparato lleva adherida la ilustración de la izquierda (el contenedor de basura tachado) entonces rige la normativa europea, directiva 2012/19/UE. Este producto no debe arrojarse a un contenedor de basura común. Infórmese sobre las leyes territoriales que regulan la recogida separada de aparatos eléctricos y electrónicos. Respete las leyes territoriales y no arroje aparatos viejos al cubo de la basura doméstica. Una retirada de aparatos conforme a las leyes contribuye a proteger el medio ambiente y a las personas a su alrededor frente a posibles consecuencias perjudiciales para la salud. El reciclaje ayuda a reducir el consumo de materias primas.

Este producto contiene pilas que según la Normativa europea 2006/66/CE no deben ser arrojadas al cubo de la basura común. Infórmese sobre la legislación de su país que regula la retirada y eliminación de las pilas y baterías. La retirada y eliminación de pilas conforme a la ley, protege el medio ambiente y a las personas frente a posibles riesgos para la salud.

DECLARACIÓN DE CONFORMIDAD

**Fabricante:**

Chal-Tec GmbH, Wallstraße 16, 10179 Berlín (Alemania).

Puede descargar la declaración de conformidad completa del fabricante en el siguiente enlace:

<https://use.berlin/10029186>

Gentile cliente,

La ringraziamo per aver acquistato il dispositivo. La preghiamo di leggere attentamente le seguenti istruzioni per l'uso e di seguirle per evitare possibili danni tecnici. Non ci assumiamo alcuna responsabilità per danni scaturiti da una mancata osservazione delle avvertenze di sicurezza e da un uso improprio del dispositivo. Scansionare il codice QR seguente, per accedere al manuale d'uso più attuale e per ricevere informazioni sul prodotto.



INDICE

Avvertenze di sicurezza	36
Descrizione del dispositivo	37
Utilizzo	39
Cd/cd-g	40
Stabilire una connessione bt	40
Connessione di carica usb	40
Avc (automatic voice control)	41
Pulizia e manutenzione	41
Smaltimento	42
Dichiarazione di conformità	42

DATI TECNICI

Articolo numero	10029186, 10029187
Alimentazione	220-240 V ~ 50/60 Hz

AVVERTENZE DI SICUREZZA

Avvertenze generali

- **Colpo di fulmine** – Se il dispositivo non viene utilizzato o c'è un temporale, staccare la spina dalla presa di corrente e scollegare il dispositivo dalla connessione dell'antenna. In questo modo si evitano danni al dispositivo dovuti a colpi di fulmine o sovratensione.
- **Sovraccarico** – Non sovraccaricare prese elettriche, prolunga o prese di corrente integrate, in quanto ciò potrebbe causare incendi o folgorazioni.
- **Corpi estranei e liquidi** – Non infilare nessun tipo di oggetto nelle aperture del dispositivo, in quanto si potrebbe entrare in contatto con pericolosi punti di tensione o causare il cortocircuito di alcune componenti. Questo potrebbe causare incendi o folgorazioni. Non rovesciare liquidi sul dispositivo.
- **Riparazione e manutenzione** – Non cercare di effettuare opere di manutenzione in modo autonomo, dato che rimuovendo o aprendo le coperture potrebbero liberarsi tensioni pericolose o insorgere altri rischi. Lasciare che le opere di manutenzione siano effettuate da personale tecnico qualificato.
- **Danni che necessitano manutenzione** – Staccare la spina dalla presa elettrica e rivolgersi a un'azienda specializzata se si verificano le seguenti situazioni:
 - a) Se cavo di alimentazione o spina sono danneggiati.
 - b) Se sono stati rovesciati liquidi o sono caduti oggetti sopra al dispositivo.
 - c) Se il prodotto è stato esposto a pioggia o acqua.
 - d) Se il prodotto è caduto o è danneggiato.
 - e) Se il prodotto presenta prestazioni sensibilmente al di sotto della norma.
- **Parti di ricambio** – Se sono necessarie parti di ricambio, assicurarsi che l'azienda specializzata che si occupa della sostituzione utilizzi solo parti autorizzate dal produttore o con caratteristiche equivalenti alle parti originali. Una sostituzione non adeguata può causare incendi, folgorazioni o altri rischi.
- **Calore** – Non posizionare il dispositivo nei pressi di fonti di calore, come termosifoni, radiatori convettivi, forni o altri prodotti (inclusi amplificatori).

Nota: Questo dispositivo può essere utilizzato da bambini a partire da 8 anni e da persone con limitate capacità fisiche e psichiche o con conoscenza ed esperienza limitate, solo se sono stati istruiti sulle modalità d'uso e comprendono i rischi e i pericoli connessi.

DESCRIZIONE DEL DISPOSITIVO

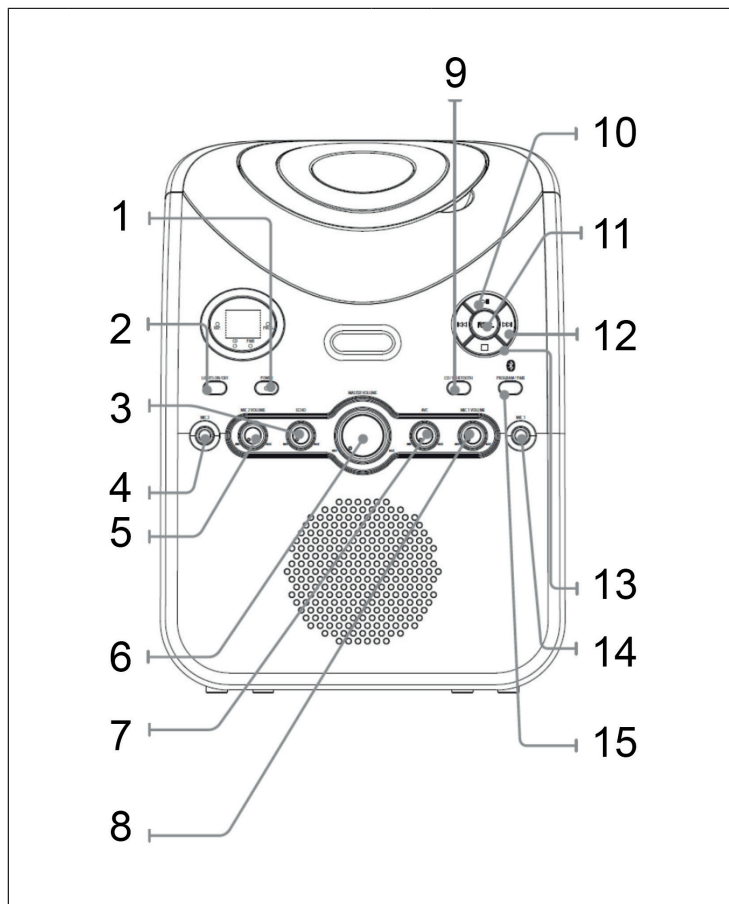

1	Power	9	Interruttore di selezione CD/BT
2	Luce on/off	10	Play/Pausa
3	Eco	11	Repeat
4	Connessione MIC2	12	Titolo successivo/Avanti
5	Volume MIC2	13	Stop
6	Volume principale	14	Connessione MIC1
7	Automatico voice control	15	Program/Pair
8	Volume MIC1		

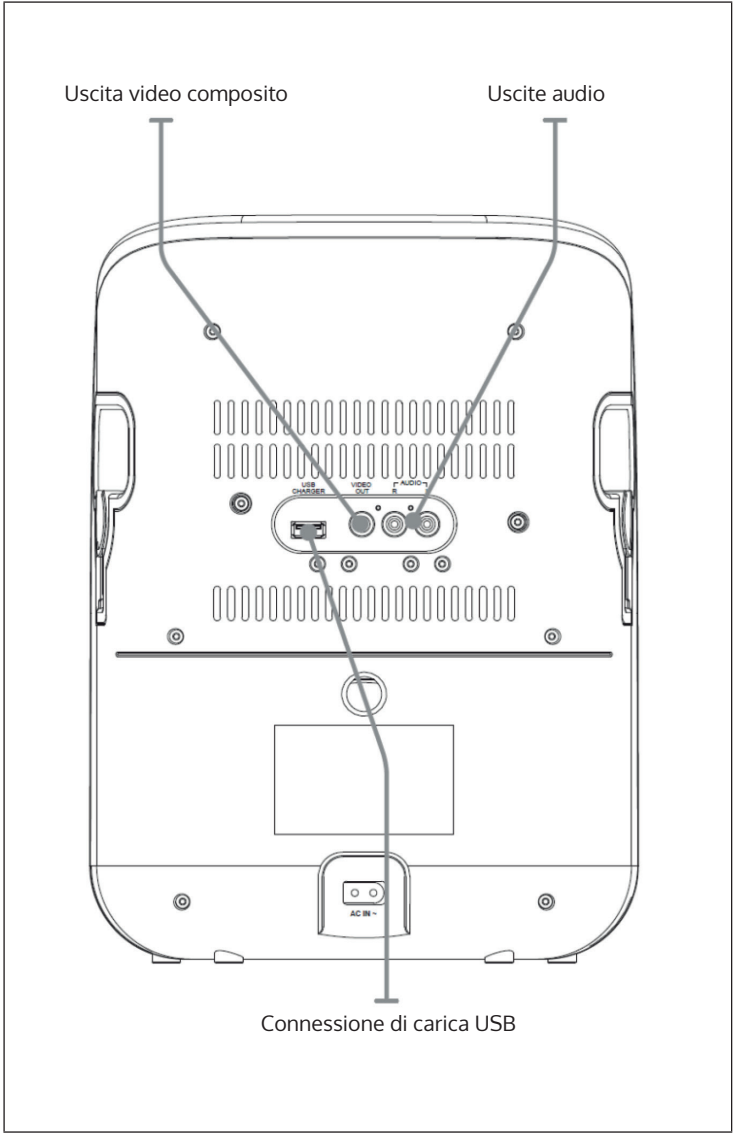

UTILIZZO

Conessioni

Collegare il cavo audio RCA incluso in consegna alle prese RCA sul retro di StarMaker. Collegarlo con l'Ingresso AUDIO di un impianto stereo esterno per ascoltare il segnale attraverso l'impianto:

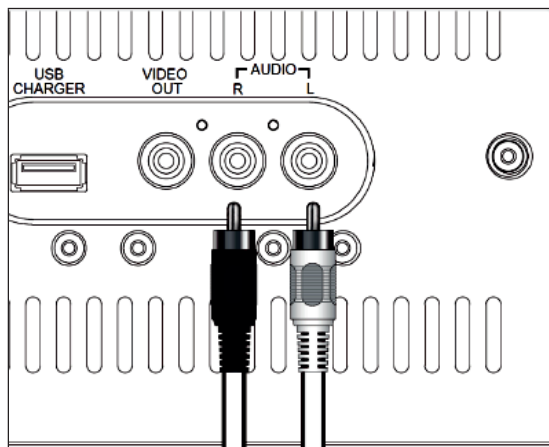

Collegare il cavo video RCA al VIDEO OUT di StarMaker e collegarlo con l'ingresso VIDEO di un televisore/proiettore. Impostare il televisore sulla fonte di segnale corrispondente:

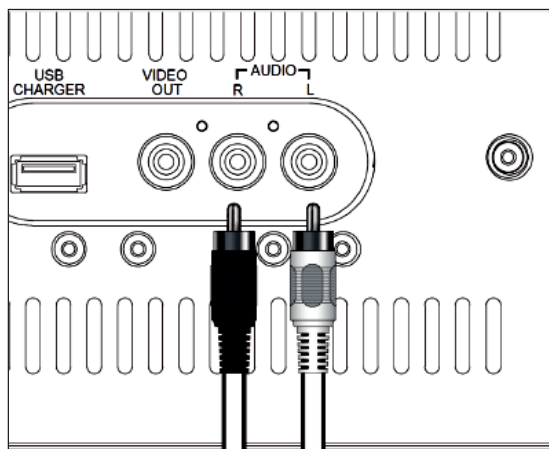

CD/CD-G

- Inserire un CD nell'apposito vano (CD audio, CD-R/RW o CD+G) e chiuderlo.
- Posizionare l'interruttore di selezione CD/BT sulla modalità CD+G.
- Collegare i microfoni alle connessioni MIC1 o MIC2.
- Premere PLAY/PAUSA per riprodurre il CD.

Programmare una playlist

- Premere STOP per arrestare la riproduzione.
- Premere PROGRAM e selezionare il titolo desiderato del CD con i tasti freccia.
- Premere PROGRAM per salvarlo nella playlist.
- Ripetere questi passaggi per salvare altri titoli. È possibile inserire fino a 20 titoli nella playlist.
- Premere PLAY per riprodurre la playlist.
- Premere STOP per cancellare la playlist.

STABILIRE UNA CONNESSIONE BT

- Posizionare l'interruttore di selezione CD/BT sulla modalità BT.
- Premere PAIR (il LED blu lampeggia rapidamente per indicare la modalità di accoppiamento).
- Attivare il BT sul dispositivo esterno (smartphone, laptop, ecc.) e collegarlo con W-KG203.
- Se viene richiesto l'inserimento di una password, inserire "0000" (quattro zeri).
- La connessione è avvenuta con successo se la spia blu rimane costantemente accesa.
- Gestire la riproduzione di file attraverso il dispositivo BT come di consueto.

CONNESSIONE DI CARICA USB

Utilizzare la connessione USB sul retro del dispositivo per caricare altri dispositivi (cellulari, smartphone, lettori MP3, ecc.). Assicurarsi che StarMaker sia collegato a una presa elettrica.

AVC (AUTOMATIC VOICE CONTROL)

Utilizzare AVC (tasto sul lato anteriore) per utilizzare un effetto di compressione per la voce mentre si canta al karaoke. Dosare la compressione (bilanciamento del volume del microfono e degli altri segnali audio) con la manopola.

PULIZIA E MANUTENZIONE

Avvertenza: spegnere il dispositivo prima di pulirlo. Rimuovere l'alimentatore e/o le batterie.

- Non immergere mai il dispositivo in acqua o altri liquidi per pulirlo.
- Pulire le superfici del dispositivo con un panno morbido e leggermente umido. Assicurarsi che non penetri acqua nel dispositivo.
- Non utilizzare mai prodotti abrasivi o oggetti duri per la pulizia, come ad es. spugne abrasive.
- Asciugare con cura il dispositivo dopo la pulizia.
- Conservare il dispositivo in un luogo fresco e asciutto.

SMALTIMENTO



Se sul prodotto è presente la figura a sinistra (il cassonetto dei rifiuti mobile sbarrato), si applica la direttiva europea 2012/19/UE. Questi prodotti non possono essere smaltiti con i rifiuti normali. Informarsi sulle disposizioni vigenti in merito alla raccolta separata di dispositivi elettrici ed elettronici. Non smaltire i vecchi dispositivi con i rifiuti domestici. Grazie al corretto smaltimento dei vecchi dispositivi, si proteggono il pianeta e la salute delle persone da possibili conseguenze negative. Il riciclo di materiali aiuta a ridurre il consumo di materie prime.

Il prodotto contiene batterie che sono soggette alla direttiva europea 2006/66/CE e non possono essere smaltite con i normali rifiuti domestici. Preghiamo di informarvi sulle regolamentazioni vigenti sullo smaltimento delle batterie. Grazie al corretto smaltimento dei vecchi dispositivi si tutela l'ambiente e la salute delle persone da conseguenze negative.

DICHIARAZIONE DI CONFORMITÀ

**Produttore:**

Chal-Tec GmbH, Wallstraße 16, 10179 Berlino, Germania.

La dichiarazione di conformità completa del produttore è disponibile al seguente link:

<https://use.berlin/10029186>

