



blumfeldt

Aquanova

Bewässerungssystem

Irrigation System

Sistema de riego automático

Système d'irrigation

Sistema d'irrigazione

10029238



Sehr geehrter Kunde,

wir gratulieren Ihnen zum Erwerb Ihres Gerätes. Lesen Sie die folgenden Hinweise sorgfältig durch und befolgen Sie diese, um möglichen Schäden vorzubeugen. Für Schäden, die durch Missachtung der Hinweise und unsachgemäßen Gebrauch entstehen, übernehmen wir keine Haftung. Scannen Sie den folgenden QR-Code, um Zugriff auf die aktuellste Bedienungsanleitung und weitere Informationen rund um das Produkt zu erhalten:



INHALTSVERZEICHNIS

Wichtige Hinweise	4
Geräteübersicht	5
Aufbau und Anschluss	6
Display und Symbole	7
Programmieranleitung	8
Bewässerungstabelle	9
Displayanzeigen und Alarmer	9
Referenztafel	9
Spezielle Entsorgungshinweise für Verbraucher in Deutschland	10
Hinweise zur Entsorgung	12
Hersteller & Importeur (UK)	12

English 13
Français 21
Español 29
Italiano 37

TECHNISCHE DATEN

Artikelnummer	10029238
Stromversorgung	220-240 V ~ 50/60 Hz

LIEFERUMFANG

- 1 Bewässerungssystem (inklusive Pumpe)
- 1 Vinyl-Schlauch 10 m
- 10 Edelstahl-Heringe

WICHTIGE HINWEISE

Das Bewässerungssystem enthält alles, was Sie zur automatischen Bewässerung von bis zu 10 Topfpflanzen brauchen. Das Paket enthält einen 10 m Vinyl-Schlauch, der auf die gewünschte Länge gekürzt werden kann. Die Häufigkeit der Bewässerung und die Länge der Bewässerungszeit lässt sich am Timer einstellen und verändern.

- Das Bewässerungssystem funktioniert nur wenn die Detektoreinheit an der Unterseite der Stange vollständig in Wasser eingetaucht ist.
- Wenn das Gerät piept, wechseln Sie die Batterien oder füllen Sie mehr Wasser ein. Um den Warn- ton auszuschalten, drücken Sie 3 Sekunden lang auf die POWER-Taste, um das Gerät auszuschalten. Drücken Sie dann erneut auf POWER, um das Gerät wieder einzuschalten.
- Sehen Sie sich vor der Benutzung die Referenztafel am Ende der Bedienungsanleitung an, um die benötigte Menge an Schläuchen und die korrekte Größe der benötigten Töpfe herauszufinden.
- Achten Sie darauf, dass nicht verwendete Steckverbindungen mit Kappen verschlossen sind.
- Normalerweise wird ein Schlauch pro Pflanze benötigt.

GERÄTEÜBERSICHT

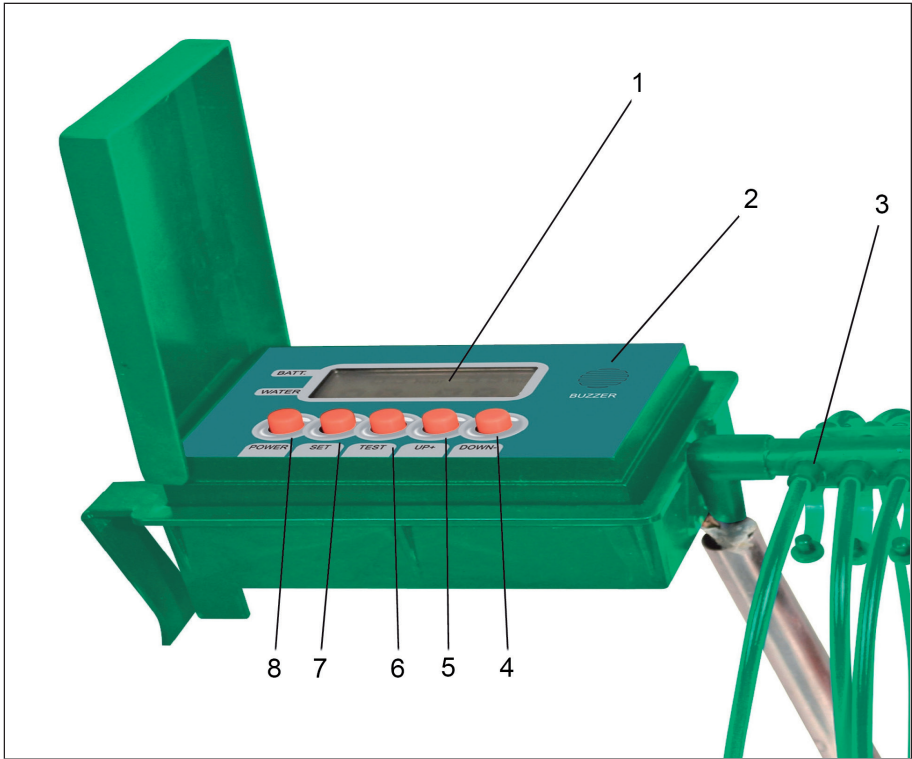

1	Display	5	UP-Taste (hoch)
2	Summer	6	TEST-Taste
3	Steckverbindung/Auslass	7	SET-Taste (Einstellungen)
4	DOWN-Taste (runter)	8	POWER-Taste

AUFBAU UND ANSCHLUSS

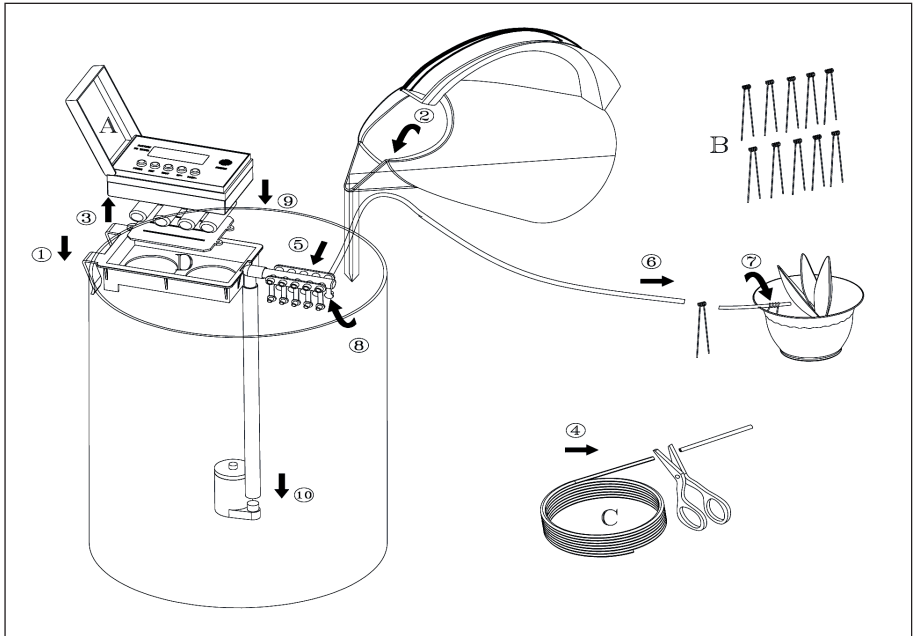

1	Füllen Sie einen Eimer mit Wasser und tauchen Sie die Detektoreinheit (10) an der Unterseite der Stange ins Wasser. Haken Sie das Bedienfeldgehäuse in die Seitenwand des Eimers ein (1).
2	Stellen Sie die zu bewässernden Pflanzen auf (maximal 10).
3	Öffnen Sie eine der Auslasskappen an der Steckverbindung (8) und stecken Sie ein Schlauchende in den Auslass. Dazu müssen Sie das eine Ende des Schlauchs in einem leichten Winkel schneiden.
4	Stecken Sie das andere Schlauchende in die Blumentopf, den Sie bewässern möchten. Schneiden Sie den Schlauch so zu, dass er lang genug ist, um den Boden des Blumentopfs zu erreichen (6). Sichern Sie das Schlauchende mit einem Hering im Blumentopf (siehe Bilder unten). Gehen Sie ebenso mit den anderen Blumentöpfen vor, die Sie bewässern möchten. Bitte beachten Sie, dass die Bewässerungsmenge davon abhängt, wie viele Pflanzen Sie gleichzeitig bewässern. Eine Referenztabelle finden Sie am Ende der Bedienungsanleitung.



DISPLAY UND SYMBOLE

1	Wenn die Batterie leer ist, blinkt das Batteriesymbol.
2	Zeigt die Bewässerungsfrequenz in Stunden.
3	Zeigt die Bewässerungsfrequenz in Minuten.
4	Zeigt die Bewässerungszeit.
5	Zeigt den Bewässerungsfrequenz in Tagen.
6	Wassertropfen-Symbol: Erscheint wenn der Wasserstand zu niedrig ist. Zur selben Zeit ertönt ein Warnton.

PROGRAMMIERANLEITUNG

Wichtig: Einmal programmiert, läuft das Gerät für eine unbestimmte Zeit, bis das Wasser aufgebraucht ist, oder Sie das Bewässerungssystem aus dem Wasser zu entfernen oder bis Sie die POWER- Taste 3 Sekunden lang gedrückt halten, um das Gerät auszuschalten

1	Entfernen Sie die Abdeckung des Batteriefachs und schrauben Sie es mit einem Schraubenzieher auf. Setzen Sie 4 AA Batterien ein (nicht im Lieferumfang enthalten). Wenn Sie das Gerät erstmals benutzen muss die separat gelieferte Abdeckung erst angebracht werden.
2	<p>Befestigen Sie das Batteriefach wieder und drücken Sie so oft auf SET, bis Sie bei der Tagesfrequenz (Day) angelangt sind. Benutzen Sie die UP und DOWN Tasten, um einen Bewässerungszeit- raum von 0.1-30 Tage einzustellen.</p> <p>Beispiel: Falls Sie wollen, dass das Bewässerungssystem die Pflanzen 5-mal am Tag bewässert, stellen Sie als Frequenz 0.2 ein ($1/0.2 = 5$). Falls Sie möchten, dass das Bewässerungssystem die Pflanzen nur 2-mal am Tag bewässert, stellen Sie 0.5 ($1/0.5 = 2$) ein. Weitere Beispiele zu den Einstellungen finden Sie in der Bewässerungstabelle.</p>
3	<p>Drücken Sie auf SET, bis Sie die Sekundenanzeige (Sec) erreichen. Benutzen Sie die UP und DOWN Taste, um eine Bewässerungszeit von 1-99 Sekunden einzustellen.</p> <p>Beispiel: Falls Sie wollen, dass die Pflanzen 20 Sekunden lang bewässert werden, stellen Sie ein- fach „20“ ein. Für 30 Sekunden, stellen Sie „30“ ein. Weitere Einstellungen und Beispiele finden Sie in der Bewässerungstabelle.</p>
4	<p>Drücken Sie bei der ersten Bewässerung die TEST-Taste. Danach läuft das Gerät im einprogrammierten Modus.</p> <p>Hinweis: Falls Sie zuerst POWER und dann TEST drücken, beträgt die automatische vorprogrammierte Bewässerungszeit 0.1 Tage.</p>

BEWÄSSERUNGSTABELLE

Gewünschte Bewässerungszeit und Bewässerungsfrequenz	Bewässerungsfrequenz (Day-Symbol)	Bewässerungszeit (Sec-Symbol)
Bewässerung 1-mal am Tag für 30 Sekunden	1.0	30
Bewässerung 2-mal am Tag für 20 Sekunden	0.5	30
Bewässerung jeden 2. Tag für 60 Sekunden	2	60
Bewässerung einmal pro Woche für 60 Sekunden	7	60

DISPLAYANZEIGEN UND ALARME

Displayanzeigen und Alarmer

- Sobald die Batterie leer ist blinkt das Batteriesymbol aus dem Display und das Gerät piept, um Sie an den Batteriewechsel zu erinnern.
- Sobald das Wasserpegel im Eimer einen unter ein bestimmtes Level sinkt, erscheint ein Wasser- tropfen-Symbol auf dem Display und das Gerät piept, um Sie daran zu erinnern mehr Wasser nachzufüllen.
- Das Bewässerungsvolumen hängt nicht nur von der Programmierung, sondern auch von der Batteriespannung ab. Die folgende Tabelle zeigt die Bewässerungsmenge in Abhängigkeit vom der Bewässerungszeit, der Schlauchlänge und der Anzahl der Schläuche.

REFERENZTABELLE

(Bewässerungszeit 30 Sekunden)

Schlauchlänge	Schläuche und Bewässerungsmenge pro Schlauch in ml/s									
	1	2	3	4	5	6	7	8	9	10
50 cm	6.5	6.3	6.2	5.8	5.5	5.3	4.9	4.7	4.4	4.0
100 cm	4.8	4.7	4.5	4.4	4.4	4.3	4.0	3.7	3.5	3.3
150 cm	3.5	3.4	3.4	3.1	3.0	3.0	2.9	2.8	2.8	2.7

SPEZIELLE ENTSORGUNGSHINWEISE FÜR VERBRAUCHER IN DEUTSCHLAND

Entsorgen Sie Ihre Altgeräte fachgerecht. Dadurch wird gewährleistet, dass die Altgeräte umweltgerecht verwertet und negative Auswirkungen auf die Umwelt und menschliche Gesundheit vermieden werden. Bei der Entsorgung sind folgende Regeln zu beachten:

- Jeder Verbraucher ist gesetzlich verpflichtet, Elektro- und Elektronikaltgeräte (Altgeräte) sowie Batterien und Akkus getrennt vom Hausmüll zu entsorgen. Sie erkennen die entsprechenden Altgeräte durch folgendes Symbol der durchgestrichene Mülltonne (WEEE Symbol). 
- Sie haben Altbatterien und Altakkumulatoren, die nicht vom Altgerät umschlossen sind, sowie Lampen, die zerstörungsfrei aus dem Altgerät entnommen werden können, vor der Abgabe an einer Entsorgungsstelle vom Altgerät zerstörungsfrei zu trennen.
- Bestimmte Lampen und Leuchtmittel fallen ebenso unter das Elektro- und Elektronikgesetz und sind dementsprechend wie Altgeräte zu behandeln. Ausgenommen sind Glühbirnen und Halogenlampen. Entsorgen Sie Glühbirnen und Halogenlampen bitte über den Hausmüll, sofern Sie nicht das WEEE Symbol tragen.
- Jeder Verbraucher ist für das Löschen von personenbezogenen Daten auf dem Elektro- bzw. Elektronikgerät selbst verantwortlich.

Rücknahmepflicht der Vertreiber

Vertreiber mit einer Verkaufsfläche für Elektro- und Elektronikgeräte von mindestens 400 Quadratmetern sowie Vertreiber von Lebensmitteln mit einer Gesamtverkauffläche von mindestens 800 Quadratmetern, die mehrmals im Kalenderjahr oder dauerhaft Elektro- und Elektronikgeräte anbieten und auf dem Markt bereitstellen, sind verpflichtet,

- 1 bei der Abgabe eines neuen Elektro- oder Elektronikgerätes an einen Endnutzer ein Altgerät des Endnutzers der gleichen Geräteart, das im Wesentlichen die gleichen Funktionen wie das neue Gerät erfüllt, am Ort der Abgabe oder in unmittelbarer Nähe hierzu unentgeltlich zurückzunehmen und
- 2 auf Verlangen des Endnutzers Altgeräte, die in keiner äußeren Abmessung größer als 25 Zentimeter sind, im Einzelhandelsgeschäft oder in unmittelbarer Nähe hierzu unentgeltlich zurückzunehmen; die Rücknahme darf nicht an den Kauf eines Elektro- oder Elektronikgerätes geknüpft werden und ist auf drei Altgeräte pro Geräteart beschränkt.

- Bei einem Vertrieb unter Verwendung von Fernkommunikationsmitteln ist die unentgeltliche Abholung am Ort der Abgabe auf Elektro- und Elektronikgeräte der Kategorien 1, 2 und 4 gemäß § 2 Abs. 1 ElektroG, nämlich „Wärmeüberträger“, „Bildschirmgeräte“ (Oberfläche von mehr als 100 cm²) oder „Großgeräte“ (letztere mit mindestens einer äußeren Abmessung über 50 Zentimeter) beschränkt. Für andere Elektro- und Elektronikgeräte (Kategorien 3, 5, 6) ist eine Rückgabemöglichkeit in zumutbarer Entfernung zum jeweiligen Endnutzer zu gewährleisten.
- Altgeräte dürfen kostenlos auf dem lokalen Wertstoffhof oder in folgenden Sammelstellen in Ihrer Nähe abgegeben werden: www.take-e-back.de
- Für Elektro- und Elektronikgeräte der Kategorien 1, 2 und 4 an bieten wir auch die Möglichkeit einer unentgeltlichen Abholung am Ort der Abgabe. Beim Kauf eines Neugeräts haben sie die Möglichkeit eine Altgerät abholung über die Webseite auszuwählen.
- Batterien können überall dort kostenfrei zurückgegeben werden, wo sie verkauft werden (z. B. Super-, Bau-, Drogeriemarkt). Auch Wertstoff- und Recyclinghöfe nehmen Batterien zurück. Sie können Batterien auch per Post an uns zurücksenden. Altbatterien in haushaltsüblichen Mengen können Sie direkt bei uns von Montag bis Freitag zwischen 07:30 und 15:30 Uhr unter der folgenden Adresse unentgeltlich zurückgeben:

Chal-Tec GmbH
Member of Berlin Brands Group
Handwerkerstr. 11
15366 Dahlewitz-Hoppegarten
Deutschland

- Wichtig zu beachten ist, dass Lithiumbatterien aus Sicherheitsgründen vor der Rückgabe gegen Kurzschluss gesichert werden müssen (z. B. durch Abkleben der Pole).
- Finden sich unter der durchgestrichenen Mülltonne auf der Batterie zusätzlich die Zeichen Cd, Hg oder Pb ist das ein Hinweis darauf, dass die Batterie gefährliche Schadstoffe enthält. (»Cd« steht für Cadmium, »Pb« für Blei und »Hg« für Quecksilber).

Hinweis zur Abfallvermeidung

Indem Sie die Lebensdauer Ihrer Altgeräte verlängern, tragen Sie dazu bei, Ressourcen effizient zu nutzen und zusätzlichen Müll zu vermeiden. Die Lebensdauer Ihrer Altgeräte können Sie verlängern indem Sie defekte Altgeräte reparieren lassen. Wenn sich Ihr Altgerät in gutem Zustand befindet, könnten Sie es spenden, verschenken oder verkaufen.

HINWEISE ZUR ENTSORGUNG



Wenn es in Ihrem Land eine gesetzliche Regelung zur Entsorgung von elektrischen und elektronischen Geräten gibt, weist dieses Symbol auf dem Produkt oder auf der Verpackung darauf hin, dass dieses Produkt nicht im Hausmüll entsorgt werden darf. Stattdessen muss es zu einer Sammelstelle für das Recycling von elektrischen und elektronischen Geräten gebracht werden. Durch regelkonforme Entsorgung schützen Sie die Umwelt und die Gesundheit Ihrer Mitmenschen vor negativen Konsequenzen. Informationen zum Recycling und zur Entsorgung dieses Produkts, erhalten Sie von Ihrer örtlichen Verwaltung oder Ihrem Hausmüllentsorgungsdienst.

Dieses Produkt enthält Batterien. Wenn es in Ihrem Land eine gesetzliche Regelung zur Entsorgung von Batterien gibt, dürfen die Batterien nicht im Hausmüll entsorgt werden. Informieren Sie sich über die örtlichen Bestimmungen zur Entsorgung von Batterien. Durch regelkonforme Entsorgung schützen Sie die Umwelt und die Gesundheit Ihrer Mitmenschen vor negativen Konsequenzen.

HERSTELLER & IMPORTEUR (UK)

Hersteller:

Chal-Tec GmbH, Wallstraße 16, 10179 Berlin, Deutschland.

Importeur für Großbritannien:

Berlin Brands Group UK Ltd

PO Box 1145

Oxford, OX1 9UW

United Kingdom

Dear customer,

Congratulations on the purchase of your appliance. Please read the following instructions carefully and follow them to prevent potential damage. We accept no liability for damage caused by disregarding the instructions or improper use. Please scan the QR code to access the latest operating instructions and for further information about the product.



CONTENTS

Important instructions	14
Device Overview	15
Structure and connection	16
Display and symbols	17
Programming instructions	18
Watering table	19
Display indications and alarms	19
Reference table	19
Disposal Considerations	20
Manufacturer & Importer (UK)	20

TECHNICAL INFORMATION

Product code	10029238
Power supply	220-240 V ~ 50/60 Hz

SCOPE OF DELIVERY

- 1 irrigation system (pump included)
- 1 vinyl hose 10 m
- 10 stainless steel rings

IMPORTANT INSTRUCTIONS

The irrigation system contains everything you need to automatically water up to 10 potted plants. The package contains a 10 m vinyl hose that can be shortened to the desired length. The frequency of watering and the length of the watering time can be set and changed on the timer.

- The irrigation system only works when the detector unit at the bottom of the pole is completely immersed in water.
- If the unit beeps, change the batteries or add more water. To turn off the warning sound, press the POWER button for 3 seconds to turn off the unit. Press POWER again to turn the system on again.
- Before use, refer to the reference table at the end of the instruction manual to find out the required amount of hoses and the correct size of pots needed.
- Make sure that unused plug connections are closed with caps.
- Normally, one hose is required per plant.

DEVICE OVERVIEW

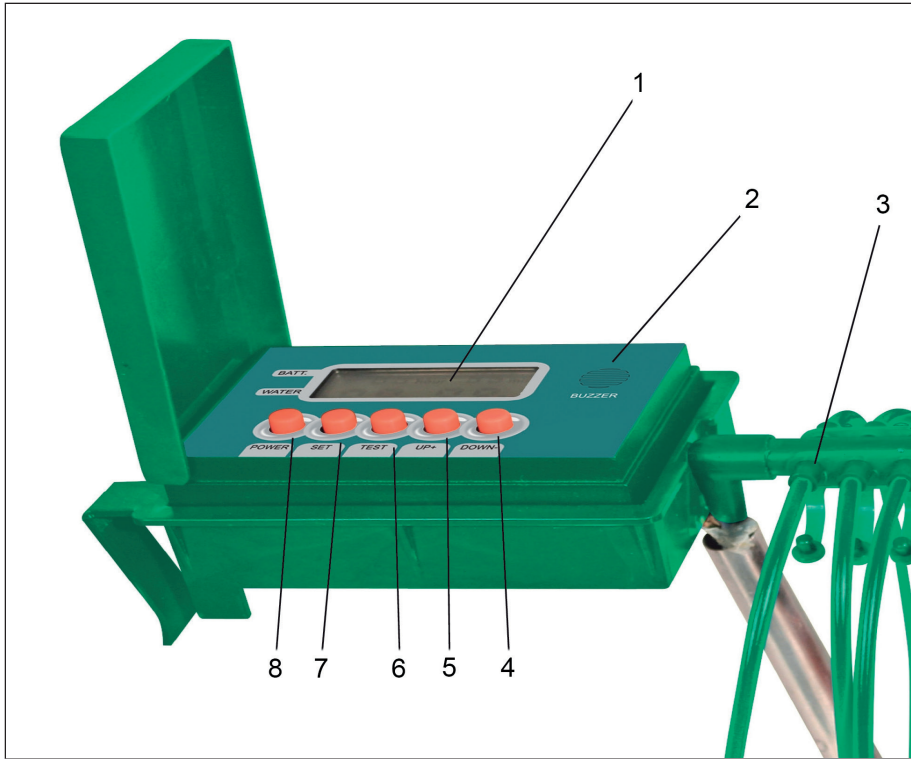

1	Display	5	UP key (up)
2	Buzzer	6	TEST key
3	Plug connection/outlet	7	SET key (Settings)
4	DOWN key (down)	8	POWER key

STRUCTURE AND CONNECTION

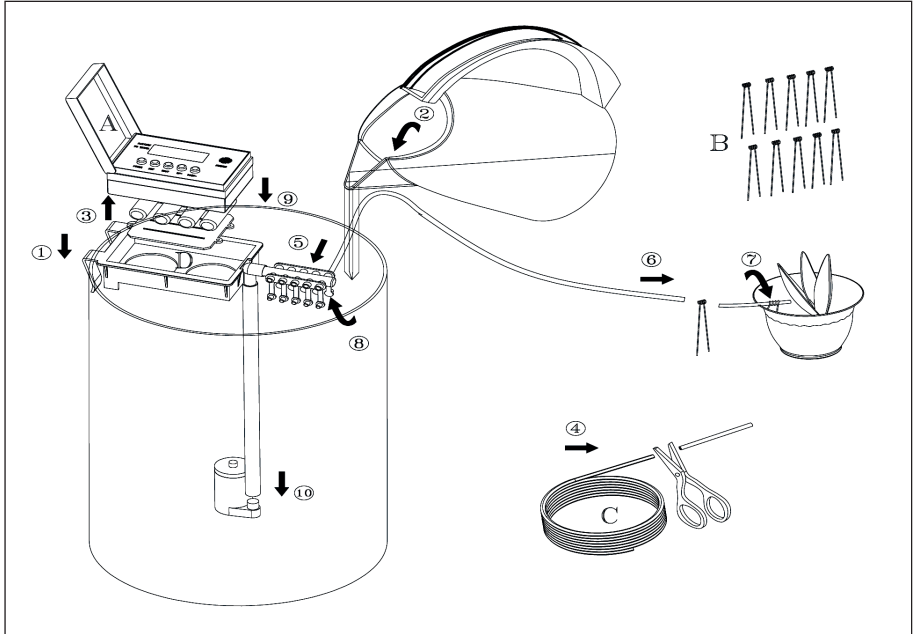

1	Fill a bucket with water and immerse the detector unit (10) at the bottom of the pole in the water. Hook the control panel housing into the side wall of the bucket (1).
2	Set up the plants to be watered (maximum 10).
3	Open one of the outlet caps on the connector (8) and insert one end of the hose into the outlet. To do this, you need to cut one end of the hose at a slight angle.
4	Insert the other end of the hose into the flower pot you want to water. Cut the hose so that it is long enough to reach the bottom of the flower pot (6). Secure the end of the hose with a peg in the flower pot (see pictures below). Do the same with the other flower pots you want to water. Please note that the amount of watering depends on how many plants you are watering at the same time. You will find a reference table at the end of the operating instructions.



DISPLAY AND SYMBOLS

1	When the battery is dead, the battery symbol flashes.
2	Shows the watering frequency in hours.
3	Shows the watering frequency in minutes.
4	Shows the watering time.
5	Shows the watering frequency in days.
6	Water drop symbol: Appears when the water level is too low. A warning tone sounds at the same time.

PROGRAMMING INSTRUCTIONS

Important: Once programmed, the unit will run for an indefinite period of time until the water is used up, or you remove the irrigation system from the water, or until you press and hold the POWER button for 3 seconds to turn the unit off

1	Remove the battery compartment cover and unscrew it with a screwdriver. Insert 4 AA batteries (not included). When using the unit for the first time, the separately supplied cover must first be fitted.
2	Reattach the battery compartment and press SET repeatedly until you reach the day frequency (Day). Use the UP and DOWN buttons to set a watering time range of 0.1-30 days. Example: If you want the irrigation system to water the plants 5 times a day, set 0.2 as the frequency ($1/0.2 = 5$). If you want the irrigation system to water the plants only 2 times a day, set 0.5 ($1/0.5 = 2$). Further examples of the settings can be found in the watering table.
3	Press SET until you reach the seconds display (Sec). Use the UP and DOWN buttons to set a watering time from 1-99 seconds. Example: If you want the plants to be watered for 20 seconds, set "20" once. For 30 seconds, set "30". Further settings and examples can be found in the watering table.
4	Press the TEST button during the first watering. After that, the unit runs in the programmed mode. Note: If you press POWER first and then TEST, the automatic pre-programmed watering time is 0.1 days.

WATERING TABLE

Desired watering time and Watering frequency	Watering frequency (Day symbol)	Watering time (Sec symbol)
Watering 1 time per day for 30 seconds	1.0	30
Watering 2 times per day for 20 seconds	0.5	30
Watering every other day for 60 seconds	2	60
Watering once a week for 60 seconds	7	60

DISPLAY INDICATIONS AND ALARMS

Display indications and alarms

- As soon as the battery is dead, the battery symbol flashes from the display and the unit beeps to remind you to change the battery.
- When the water level in the bucket drops below a certain level, a water drop symbol appears on the display and the device beeps to remind you to add more water.
- The watering volume depends not only on the programming but also on the battery voltage. The following table shows the watering amount depending on the watering time, the hose length and the number of hoses.

REFERENCE TABLE

(Watering time 30 seconds)

Hose length	Hoses and watering volume per hose in ml/s									
	1	2	3	4	5	6	7	8	9	10
50 cm	6.5	6.3	6.2	5.8	5.5	5.3	4.9	4.7	4.4	4.0
100 cm	4.8	4.7	4.5	4.4	4.4	4.3	4.0	3.7	3.5	3.3
150 cm	3.5	3.4	3.4	3.1	3.0	3.0	2.9	2.8	2.8	2.7

DISPOSAL CONSIDERATIONS



If there is a legal regulation in your country regarding the disposal of electrical and electronic equipment, this symbol on the product or on the packaging indicates that this product must not be disposed of with household waste. Instead, it must be taken to a collection point for the recycling of electrical and electronic equipment. By disposing of this product in accordance with the regulations, you are protecting the environment and the health of those around you from negative consequences. For information on recycling and disposal of this product, contact your local government or household waste disposal service.

This product contains batteries. If there is a legal regulation in your country regarding the disposal of batteries, the batteries must not be disposed of in household waste. Consult your local regulations for the disposal of batteries. By disposing of this product in accordance with the regulations, you are protecting the environment and the health of those around you from negative consequences.

MANUFACTURER & IMPORTER (UK)

Manufacturer:

Chal-Tec GmbH, Wallstraße 16, 10179 Berlin, Germany.

Importer for Great Britain:

Berlin Brands Group UK Ltd
PO Box 1145
Oxford, OX1 9UW
United Kingdom

Cher client, chère cliente,

Toutes nos félicitations pour l'acquisition de ce nouvel appareil. Lisez attentivement les indications suivantes et suivez-les pour éviter d'éventuels dommages. Nous ne saurions être tenus pour responsables des dommages dus au non-respect des consignes et à la mauvaise utilisation de l'appareil. Scannez le QR-Code pour obtenir la dernière version du mode d'emploi ainsi que d'autres informations concernant le produit :



SOMMAIRE

Remarques importantes	22
Aperçu de l'appareil	23
Installation et branchement	24
Écran et icônes	25
Guide de programmation	26
Tableau d'arrosage	27
Voyants à l'écran et alarmes	27
Tableau de référence	27
Informations sur le recyclage	28
Fabricant et importateur (GB)	28

FICHE TECHNIQUE

Numéro d'article	10029238
Alimentation	220-240 V ~ 50/60 Hz

CONTENU DE L'EMBALLAGE

- 1 système d'arrosage (pompe incluse)
- 1 tuyau en vinyle de 10 m
- 10 piquets en acier inoxydable

REMARQUES IMPORTANTES

Le système d'arrosage contient tout ce dont vous avez besoin pour arroser automatiquement jusqu'à 10 plantes en pot. Le paquet contient un tuyau en vinyle de 10 m qui peut être raccourci à la longueur souhaitée. La fréquence d'arrosage et la durée de la période d'arrosage peuvent être réglées et modifiées sur la minuterie.

- Le système d'irrigation ne fonctionne que lorsque l'unité de détection située en bas de la perche est complètement immergée dans l'eau.
- Si l'appareil émet des bips, remplacez les piles ou ajoutez de l'eau. Pour désactiver le son d'avertissement, appuyez sur la touche POWER pendant 3 secondes pour éteindre l'appareil. Appuyez à nouveau sur la touche POWER pour rallumer l'appareil.
- Avant utilisation, consultez le tableau de référence à la fin du mode d'emploi pour connaître la quantité de tuyaux nécessaire et la taille correcte des pots requis.
- Veillez à ce que les connecteurs non utilisés soient fermés par des capuchons.
- En général, il faut un tuyau par plante.

APERÇU DE L'APPAREIL

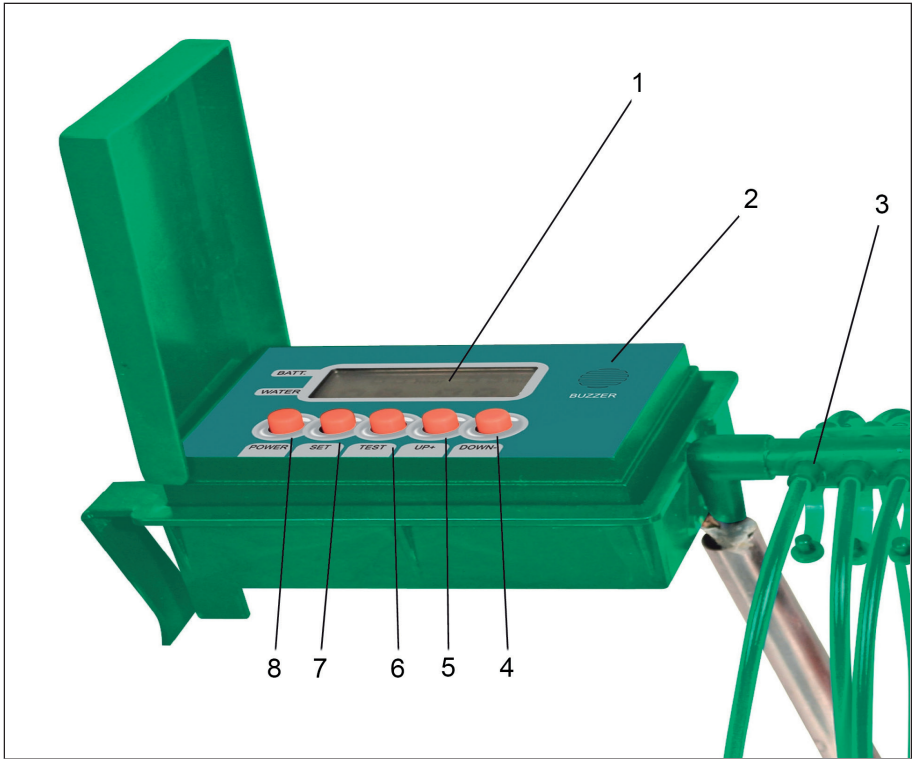

1	Écran	5	Touche UP (haut)
2	Summer	6	Touche TEST
3	Connecteur/sortie	7	Touche SET (réglages)
4	Touche DOWN (BAS)	8	Touche POWER

INSTALLATION ET BRANCHEMENT

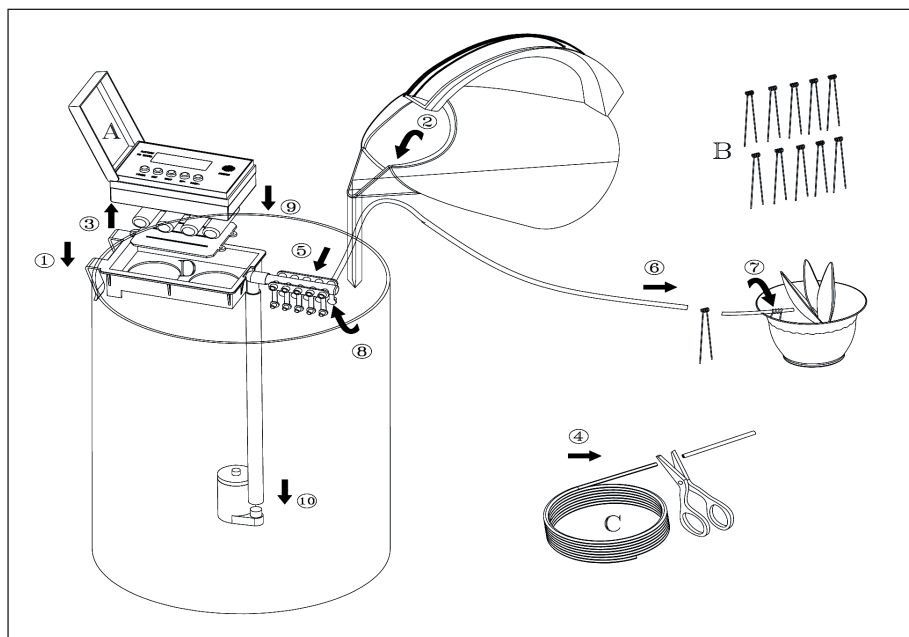

1	Remplissez un seau d'eau et plongez dans l'eau l'unité de détection (10) située au bas de la barre. Accrochez le boîtier du panneau de commande dans la paroi latérale du seau (1).
2	Placez les fleurs à arroser (10 au maximum).
3	Ouvrez l'un des capuchons de sortie sur le connecteur (8) et insérez une extrémité du tuyau dans la sortie. Pour cela, il faut couper une extrémité du tuyau légèrement en angle.
4	Branchez l'autre extrémité du tuyau dans le pot de fleurs que vous souhaitez arroser. Coupez le tuyau de manière à ce qu'il soit suffisamment long pour atteindre le fond du pot de fleurs (6). Fixez l'extrémité du tuyau dans le pot de fleurs à l'aide d'un piquet (voir photos ci-dessous). Procédez de la même manière avec les autres pots de fleurs que vous souhaitez arroser. Veuillez noter que la quantité d'arrosage dépend du nombre de plantes que vous arrosez en même temps. Vous trouverez un tableau de référence à la fin du mode d'emploi.



ÉCRAN ET ICÔNES

1	Lorsque la pile est vide, l'icône de la pile clignote.
2	Indique la fréquence d'arrosage en heures.
3	Indique la fréquence d'arrosage en minutes.
4	Indique la durée d'arrosage.
5	Indique la fréquence d'arrosage en jours.
6	Symbole de la goutte d'eau : Apparaît lorsque le niveau d'eau est trop bas. Au même moment, une alerte sonore retentit.

GUIDE DE PROGRAMMATION

Important : Une fois programmé, l'appareil fonctionne pendant une durée indéterminée, jusqu'à ce que l'eau soit épuisée, que vous retiriez le système d'arrosage de l'eau ou que vous appuyiez sur la touche POWER pendant 3 secondes pour éteindre l'appareil

1	Retirez le couvercle du compartiment à piles et dévissez-le à l'aide d'un tournevis. Installez 4 piles AA (non fournies). Lorsque vous utilisez l'appareil pour la première fois, vous devez d'abord installer le couvercle fourni séparément.
2	Fixez à nouveau le compartiment à piles et appuyez plusieurs fois sur SET jusqu'à ce que vous arriviez à la fréquence quotidienne (Day). Utilisez les touches UP et DOWN pour définir une période d'arrosage de 0,1 à 30 jours. Exemple : Si vous voulez que le système d'arrosage arrose les plantes 5 fois par jour, réglez la fréquence sur 0,2 (1/0,2 = 5). Si vous souhaitez que le système d'arrosage n'arrose les plantes que deux fois par jour, réglez 0,5 (1/0,5 = 2). Vous trouverez d'autres exemples de réglages finaux dans le tableau d'arrosage.
3	Appuyez sur SET jusqu'à ce que vous atteigniez l'affichage des secondes (Sec). Utilisez les touches UP et DOWN pour définir une durée d'arrosage de 1 à 99 secondes. Exemple : si vous voulez que les plantes soient arrosées pendant 20 secondes, réglez simplement « 20 ». Pour 30 secondes, réglez « 30 ». Vous trouverez d'autres exemples de réglages dans le tableau d'arrosage.
4	Lors du premier arrosage, appuyez sur la touche TEST. L'appareil fonctionne ensuite dans le mode programmé. Remarque : si vous appuyez d'abord sur POWER puis sur TEST, la durée d'arrosage automatique préprogrammée est de 0,1 jour.

TABLEAU D'ARROSAGE

Temps d'arrosage souhaité et Fréquence d'arrosage	Fréquence d'arrosage (symbole Day)	Indique la durée d'arrosage. (symbole Sec)
Arrosage 1 fois par jour pendant 30 secondes	1.0	30
Arrosage 2 fois par jour pendant 20 secondes	0.5	30
Arrosage tous les 2 jours pendant 60 secondes	2	60
Arrosage une fois par semaine pendant 60 secondes	7	60

VOYANTS À L'ÉCRAN ET ALARMES

Voyants à l'écran et alarmes

- Dès que la pile est vide, le symbole de la pile clignote hors de l'écran et l'appareil émet un bip pour vous rappeler de changer la pile.
- Dès que le niveau d'eau dans le seau descend en dessous d'un certain volume, un symbole de goutte d'eau s'affiche à l'écran et l'appareil émet un bip pour vous rappeler de rajouter de l'eau.
- Le volume d'arrosage ne dépend pas seulement de la programmation, mais aussi de la tension de la pile. Le tableau suivant indique le volume d'arrosage en fonction de la durée d'arrosage, de la longueur du tuyau et du nombre de tuyaux.

TABLEAU DE RÉFÉRENCE

(durée d'arrosage de 30 secondes)

Longueur du tuyau	Tuyaux et débit d'irrigation par tuyau en ml/s									
	1	2	3	4	5	6	7	8	9	10
50 cm	6.5	6.3	6.2	5.8	5.5	5.3	4.9	4.7	4.4	4.0
100 cm	4.8	4.7	4.5	4.4	4.4	4.3	4.0	3.7	3.5	3.3
150 cm	3.5	3.4	3.4	3.1	3.0	3.0	2.9	2.8	2.8	2.7

INFORMATIONS SUR LE RECYCLAGE



Si l'élimination des appareils électriques et électroniques est réglementée dans votre pays, ce symbole sur le produit ou sur l'emballage indique qu'il ne doit pas être mis au rebut avec les ordures ménagères. Vous devez l'acheminer vers un point de collecte pour le recyclage des appareils électriques et électroniques. En respectant des règles de recyclage, vous protégez l'environnement et la santé de vos semblables des conséquences négatives. Pour plus d'informations sur le recyclage et l'élimination de ce produit, contactez votre autorité locale ou votre service d'élimination des déchets ménagers.

Ce produit contient des piles. S'il existe une réglementation légale pour la mise au rebut des piles dans votre pays, ne les jetez pas avec les ordures ménagères. Renseignez-vous sur les réglementations locales concernant la mise au rebut des piles. En respectant des règles de recyclage, vous protégez l'environnement et la santé de vos semblables des conséquences négatives.

FABRICANT ET IMPORTATEUR (GB)

Fabricant :

Chal-Tec GmbH, Wallstraße 16, 10179 Berlin, Allemagne.

Importateur pour la Grande-Bretagne :

Berlin Brands Group UK Ltd
PO Box 1145
Oxford, OX1 9UW
United Kingdom

Estimado cliente:

Le felicitamos por la adquisición de este producto. Lea atentamente el siguiente manual y siga cuidadosamente las instrucciones de uso con el fin de evitar posibles daños. La empresa no se responsabiliza de los daños ocasionados por un uso indebido del producto o por haber desatendido las indicaciones de seguridad. Escanee el siguiente código QR para obtener acceso al manual de usuario más reciente y otra información sobre el producto.



ÍNDICE

Notas importantes	30
Descripción general del aparato	31
Montaje y conexión	32
Pantalla y símbolos	33
Instrucciones de programación	34
Tabla de riego	35
Indicadores de la pantalla y alarmas	35
Tabla de referencia	35
Indicaciones sobre la retirada del aparato	36
Fabricante e importador (Reino Unido)	36

DATOS TÉCNICOS

Número del artículo	10029238
Suministro eléctrico	220-240 V ~ 50/60 Hz

CONTENIDO DEL ENVÍO

- 1 sistema de riego (bomba incluida)
- 1 manguera de vinilo de 10 m
- 10 piquetas de acero inoxidable

NOTAS IMPORTANTES

El sistema de riego contiene todo lo necesario para regar automáticamente hasta 10 plantas en macetas. El paquete contiene una manguera de vinilo de 10 m que puede acortarse a la longitud deseada. La frecuencia del riego y su duración pueden ajustarse y modificarse en el temporizador.

- El sistema de riego solo funciona cuando el sistema de detección situado en la parte inferior del poste está completamente sumergido en el agua.
- Si el aparato pita, cambie las pilas o añada más agua. Para desactivar el sonido de advertencia, pulse el botón POWER durante 3 segundos para apagar el aparato. Pulse el botón POWER para volver a encender el aparato.
- Antes de utilizarlo, consulte la tabla de referencia que se encuentra al final del manual de instrucciones para conocer la cantidad de mangueras necesarias y el tamaño correcto de las macetas.
- Asegúrese de que las conexiones de los enchufes que no se utilicen estén cerradas con tapas.
- Normalmente se requiere una manguera por cada planta.

DESCRIPCIÓN GENERAL DEL APARATO

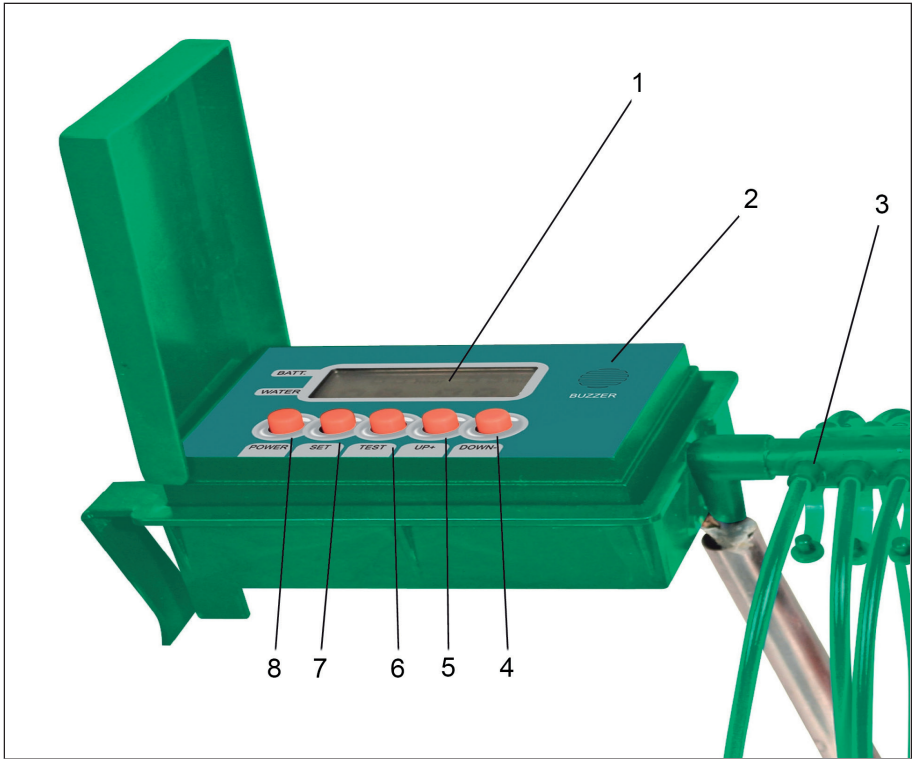

1	Pantalla	5	Tecla UP (arriba)
2	Verano	6	Botón TEST
3	Conexión/salida de enchufe	7	Botón SET (ajustes)
4	Botón DOWN (abajo)	8	Botón POWER

MONTAJE Y CONEXIÓN

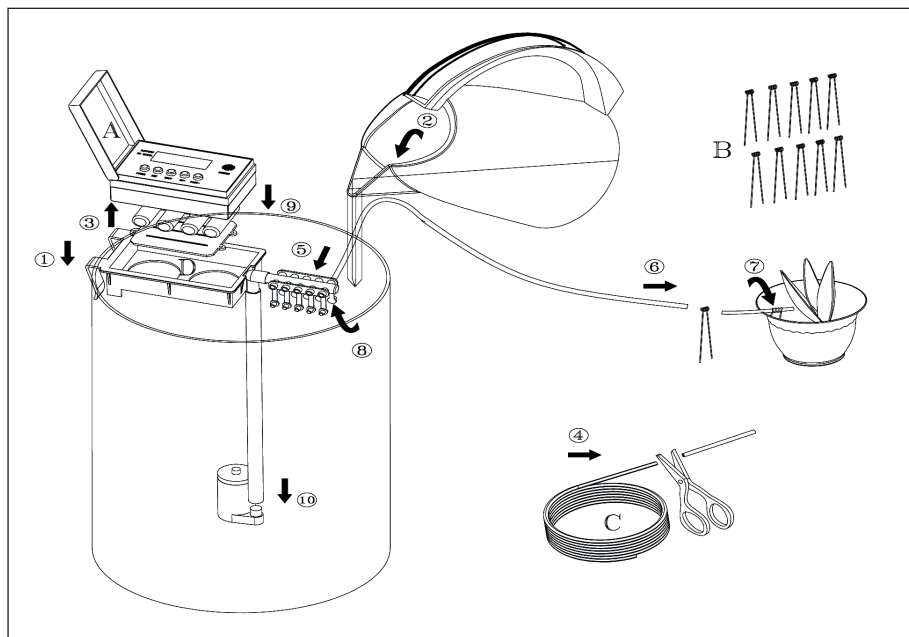

1	Llene un cubo con agua y sumerja el sistema de detección (10) situado en la parte inferior del poste en agua. Enganche el alojamiento del panel de control en la pared lateral del cubo (1).
2	Coloque las plantas que desea regar (máximo 10).
3	Abra una de las tapas de salida del conector (8) e introduzca un extremo de la manguera en la salida. Para ello, hay que cortar un extremo de la manguera en ligero ángulo.
4	Introduzca el otro extremo de la manguera en la maceta que desee regar. Corte la manguera de manera que sea lo suficientemente larga para llegar al fondo de la maceta (6). Asegure el extremo de la manguera con una piqueta en la maceta (ver imágenes a continuación). Haga lo mismo con las otras macetas que desee regar. Tenga en cuenta que la cantidad de riego depende de cuántas plantas riegue al mismo tiempo. Encontrará una tabla de referencia al final de las instrucciones de uso.



PANTALLA Y SÍMBOLOS

1	Cuando la batería se agote, el símbolo de la batería parpadea.
2	Muestra la frecuencia de riego en horas.
3	Muestra la frecuencia de riego en minutos.
4	Muestra el tiempo de riego.
5	Muestra la frecuencia de riego en días.
6	Símbolo de la gota de agua: aparece cuando el nivel de agua es demasiado bajo. Al mismo tiempo, suena un tono de advertencia.

INSTRUCCIONES DE PROGRAMACIÓN

Importante: una vez programado, el aparato funcionará durante un periodo de tiempo indefinido hasta que se agote el agua, se retire el sistema de riego del agua o se mantenga pulsado el botón POWER durante 3 segundos para apagar el aparato

1	Retire la tapa del compartimento de las pilas y retírela con la ayuda de un destornillador. Introduzca 4 pilas AA (no incluidas en el envío). Cuando se utiliza el aparato por primera vez, hay que colocar primero la tapa suministrada por separado.
2	<p>Vuelva a colocar el compartimento de la pila y pulse repetidamente SET hasta llegar a la frecuencia del día (Day). Utilice los botones UP y DOWN para establecer un rango de tiempo de riego de 0,1 a 30 días.</p> <p>Ejemplo: si desea que el sistema de riego riegue las plantas 5 veces al día, establezca 0,2 como frecuencia ($1/0,2 = 5$). Si desea que el sistema de riego riegue las plantas solo 2 veces al día, elija 0,5 ($1/0,5 = 2$). En la tabla de riego se pueden encontrar más ejemplos de los ajustes.</p>
3	<p>Pulse SET hasta llegar a la indicación de los segundos (Sec). Utilice los botones UP y DOWN para establecer un rango de tiempo de riego de 1 a 99 segundos.</p> <p>Ejemplo: si desea que las plantas se rieguen durante 20 segundos, ajuste "20" una vez. Para 30 segundos, elija "30". En la tabla de riego se pueden encontrar más ejemplos y ajustes.</p>
4	<p>Pulse el botón TEST durante el primer riego. Después, el aparato funciona en el modo programado.</p> <p>Nota: si pulsa primero POWER y luego TEST, el tiempo de riego automático preprogramado es de 0,1 días.</p>

TABLA DE RIEGO

Tiempo de riego deseado y frecuencia de riego	frecuencia de riego (Símbolo del día)	Tiempo de riego (Símbolo Sec)
Riego 1 vez al día durante 30 segundos	1,0	30
Riego 2 veces al día durante 20 segundos	0,5	30
Riego cada dos días durante 60 segundos	2	60
Riego una vez a la semana durante 60 segundos	7	60

INDICADORES DE LA PANTALLA Y ALARMAS

Indicadores de la pantalla y alarmas

- En cuanto la pila se agota, el símbolo de la pila parpadea en la pantalla y el aparato emite un pitido para recordarle que debe cambiar la pila.
- Cuando el nivel de agua en el cubo desciende por debajo de un determinado nivel, aparece un símbolo de una gota de agua en la pantalla y el aparato emite un pitido para recordarle que debe añadir más agua.
- El volumen de riego no solo depende de la programación, sino también de la tensión de la batería. La siguiente tabla muestra la cantidad de riego en función del tiempo de riego, la longitud de la manguera y el número de mangueras.

TABLA DE REFERENCIA

(Tiempo de riego 30 segundos)

Longitud de la manguera	Mangueras y volumen de riego por manguera en ml/s									
	1	2	3	4	5	6	7	8	9	10
50 cm	6,5	6,3	6,2	5,8	5,5	5,3	4,9	4,7	4,4	4,0
100 cm	4,8	4,7	4,5	4,4	4,4	4,3	4,0	3,7	3,5	3,3
150 cm	3,5	3,4	3,4	3,1	3,0	3,0	2,9	2,8	2,8	2,7

INDICACIONES SOBRE LA RETIRADA DEL APARATO



Si en su país existe una disposición legal relativa a la eliminación de aparatos eléctricos y electrónicos, este símbolo estampado en el producto o en el embalaje advierte de que no debe eliminarse como residuo doméstico. En lugar de ello, debe depositarse en un punto de recogida de reciclaje de aparatos eléctricos y electrónicos. Una gestión adecuada de estos residuos previene consecuencias potencialmente negativas para el medio ambiente y la salud de las personas. Para obtener información más detallada sobre el reciclaje de este producto, póngase en contacto con su ayuntamiento o con el servicio de eliminación de residuos domésticos.

Este producto contiene pilas. Si en su país existe una normativa para la eliminación de baterías, estas no deben ser arrojadas al cubo de la basura común. Infórmese sobre la legislación de su país que regula la retirada y eliminación de las pilas y baterías. Al eliminar los residuos de acuerdo con las normas, protege el medio ambiente y la salud de sus semejantes de las consecuencias negativas.

FABRICANTE E IMPORTADOR (REINO UNIDO)

Fabricante:

Chal-Tec GmbH, Wallstraße 16, 10179 Berlín, Alemania.

Importador para Gran Bretaña:

Berlin Brands Group UK Ltd
Apartado de correos 1145
Oxford, OX1 9UW
United Kingdom

Gentile cliente,

La ringraziamo per l'acquisto del dispositivo. La preghiamo di leggere attentamente le seguenti istruzioni per l'uso e di seguirle per evitare possibili danni. Non ci assumiamo alcuna responsabilità per danni scaturiti da una mancata osservanza delle avvertenze di sicurezza e da un uso improprio del dispositivo. Scansionare il codice QR seguente per accedere al manuale d'uso più attuale e ricevere informazioni sul prodotto.



INDICE

Note importanti	38
Descrizione del dispositivo	39
Montaggio e collegamento	40
Display e simboli	41
Istruzioni per la programmazione	42
Tabella di irrigazione	43
Indicazioni del display e allarmi	43
Tabella di riferimento	43
Avviso di smaltimento	44
Produttore e importatore (UK)	44

DATI TECNICI

Numero articolo	10029238
Alimentazione	220-240 V ~ 50/60 Hz

VOLUME DI CONSEGNA

- 1 impianto di irrigazione (pompa inclusa)
- 1 tubo in vinile 10 m
- 10 picchetti in acciaio inox

NOTE IMPORTANTI

L'impianto di irrigazione contiene tutto il necessario per innaffiare automaticamente fino a 10 piante in vaso. Nella confezione è incluso un tubo in vinile di 10 m che può essere accorciato alla lunghezza desiderata. La frequenza e la durata dell'irrigazione possono essere impostate e modificate con il timer.

- L'impianto di irrigazione funziona solo quando l'unità di rilevamento sul lato inferiore dell'asta è completamente immersa nell'acqua.
- Se il dispositivo suona, cambiare le batterie o aggiungere acqua. Per disattivare il suono di avviso, premere il tasto POWER per 3 secondi per spegnere il dispositivo. Premere di nuovo il tasto POWER per riaccendere il dispositivo.
- Prima dell'uso, consultare la tabella di riferimento alla fine del manuale per valutare la quantità di tubi necessari e le dimensioni corrette dei vasi.
- Assicurarsi che i collegamenti a innesto non utilizzati siano chiusi con dei tappi.
- In genere, serve un tubo per ogni pianta.

DESCRIZIONE DEL DISPOSITIVO

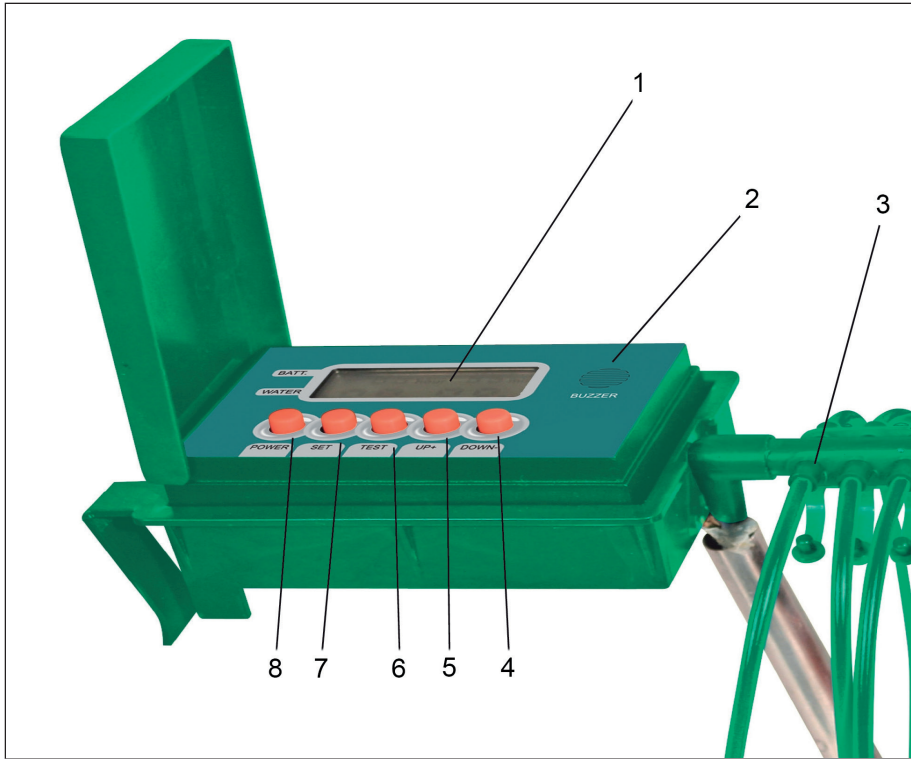

1	Display	5	Tasto UP (in alto)
2	Cicalino	6	Tasto TEST
3	Collegamento a innesto/ apertura di erogazione	7	Tasto SET (impostazioni)
4	Tasto DOWN (in basso)	8	Tasto POWER

MONTAGGIO E COLLEGAMENTO

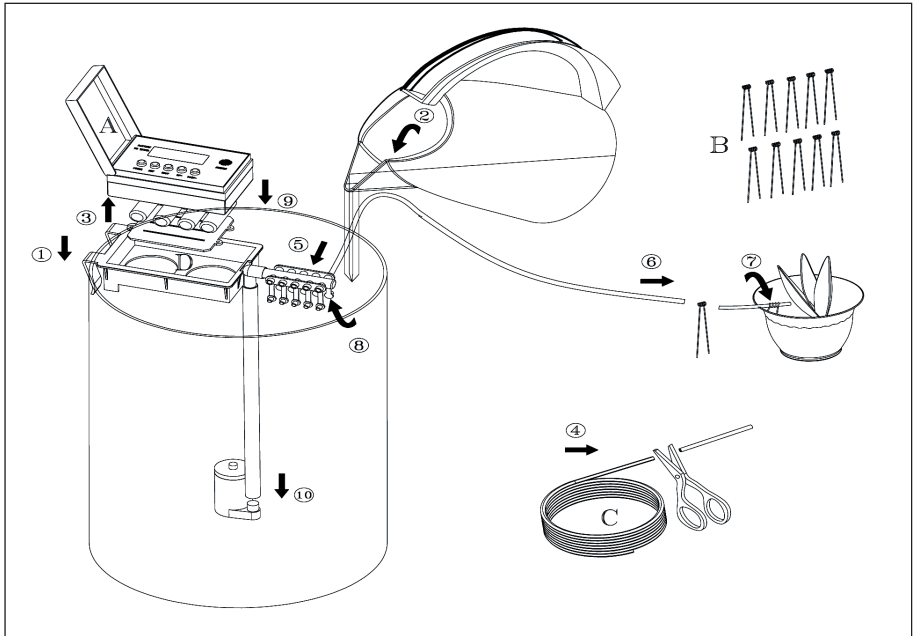

1	Riempire un secchio d'acqua e immergere l'unità di rilevamento (10) sul lato inferiore dell'asta. Fissare l'alloggiamento del pannello di controllo alla parete laterale del secchio (1).
2	Posizionare le piante da innaffiare (massimo 10).
3	Aprire uno dei tappi sul collegamento a innesto (8) e inserire un'estremità del tubo nell'apertura di erogazione. A tal fine, è necessario tagliare leggermente in obliquo un'estremità del tubo.
4	Inserire l'altra estremità del tubo nel vaso da innaffiare. Tagliare il tubo in modo che sia abbastanza lungo da raggiungere il fondo del vaso (6). Fissare l'estremità del tubo nel vaso con un picchetto (v. immagini sotto). Procedere allo stesso modo con gli altri vasi da innaffiare. Si prega di notare, che la quantità di irrigazione dipende dal numero di piante annaffiate contemporaneamente. Alla fine del manuale d'uso è disponibile una tabella di riferimento.



DISPLAY E SIMBOLI

1	Quando la batteria è scarica, lampeggia il simbolo corrispondente.
2	Indica la frequenza di irrigazione in ore.
3	Indica la frequenza di irrigazione in minuti.
4	Indica la durata di irrigazione.
5	Indica la frequenza d'irrigazione in giorni.
6	Simbolo con goccia d'acqua: compare quando il livello dell'acqua è troppo basso. Viene emesso anche un segnale acustico di avviso.

ISTRUZIONI PER LA PROGRAMMAZIONE

Importante: una volta programmato, il dispositivo funzionerà per un periodo di tempo indefinito fino a quando l'acqua è esaurita, o finché si rimuove l'impianto di irrigazione dall'acqua, o fino a quando si tiene premuto il tasto POWER per 3 secondi per spegnerlo.

1	Rimuovere la copertura del vano batterie e svitarlo con un cacciavite. Inserire 4 batterie AA (non incluse nel volume di consegna) Quando si usa il dispositivo per la prima volta, si deve prima montare la copertura fornita separatamente.
2	Riposizionare il vano batterie e premere ripetutamente SET fino a raggiungere la frequenza giornaliera (Day). Utilizzare i tasti UP e DOWN per impostare un intervallo di irrigazione di 0,1-30 giorni. Esempio: se si desidera che l'impianto di irrigazione innaffi le piante 5 volte al giorno, impostare 0,2 come frequenza ($1/0,2 = 5$). Se si desidera che l'impianto di irrigazione innaffi le piante solo 2 volte al giorno, impostare 0,5 ($1/0,5 = 2$). Altri esempi di impostazioni si trovano nella tabella di riferimento per l'irrigazione.
3	Premere SET fino a raggiungere l'indicazione dei secondi (Sec). Utilizzare i tasti UP e DOWN per impostare una durata di irrigazione di 1-99 secondi. Esempio: se si desidera innaffiare le piante per 20 secondi, basta impostare "20". Per 30 secondi, impostare "30". Altre impostazioni ed esempi si trovano nella tabella di riferimento per l'irrigazione.
4	Premere il tasto TEST durante la prima irrigazione. In seguito, il dispositivo funziona nella modalità programmata. Nota: se si preme prima POWER e poi TEST, la durata di irrigazione automatica predefinita è di 0,1 giorni.

TABELLA DI IRRIGAZIONE

Durata di irrigazione desiderata e Frequenza d'irrigazione	Frequenza d'irrigazione (simbolo del giorno)	Durata di irrigazione. (simbolo dei secondi)
Irrigazione 1 volta al giorno per 30 secondi	1.0	30
Irrigazione 2 volte al giorno per 20 secondi	0.5	30
Irrigazione ogni 2 giorni per 60 secondi	2	60
Irrigazione una volta alla settimana per 60 secondi	7	60

INDICAZIONI DEL DISPLAY E ALLARMI

Indicazioni del display e allarmi

- Non appena la batteria è scarica, il simbolo corrispondente lampeggia sul display e il dispositivo emette un segnale acustico per ricordare di cambiare la batteria.
- Quando il livello dell'acqua nel secchio scende al di sotto di un certo livello, sul display compare il simbolo di una goccia d'acqua e il dispositivo emette un segnale acustico per ricordare di aggiungere altra acqua.
- Il volume d'irrigazione non dipende solo dalla programmazione ma anche dalla tensione della batteria. La seguente tabella mostra il volume di irrigazione a seconda della durata, della lunghezza del tubo e del numero di tubi.

TABELLA DI RIFERIMENTO

(Durata di irrigazione 30 secondi)

Lunghezza del tubo flessibile	Tubi e volume di irrigazione per tubo in ml/s									
	1	2	3	4	5	6	7	8	9	10
50 cm	6.5	6.3	6.2	5.8	5.5	5.3	4.9	4.7	4.4	4.0
100 cm	4.8	4.7	4.5	4.4	4.4	4.3	4.0	3.7	3.5	3.3
150 cm	3.5	3.4	3.4	3.1	3.0	3.0	2.9	2.8	2.8	2.7

AVVISO DI SMALTIMENTO



Se nel vostro Paese sono vigenti regolamenti legislativi relativi allo smaltimento di dispositivi elettrici ed elettronici, questo simbolo sul prodotto o sull'imballaggio indica che non è consentito smaltire questo prodotto nei rifiuti casalinghi. Il dispositivo deve invece essere portato in un centro di raccolta per il riciclaggio di dispositivi elettrici ed elettronici. Lo smaltimento conforme tutela l'ambiente e salvaguarda la salute del prossimo da conseguenze negative. Informazioni riguardanti il riciclaggio e lo smaltimento di questo prodotto sono disponibili presso l'amministrazione locale o il servizio di smaltimento dei rifiuti.

Questo prodotto contiene batterie. Se nel vostro Paese sono presenti regolamenti legislativi per lo smaltimento di batterie, queste non possono essere smaltite nei rifiuti casalinghi. Informarsi in relazione alle normative locali sullo smaltimento di batterie. Lo smaltimento conforme tutela l'ambiente e salvaguarda la salute del prossimo da conseguenze negative.

PRODUTTORE E IMPORTATORE (UK)

Produttore:

Chal-Tec GmbH, Wallstraße 16, 10179 Berlino, Germania.

Importatore per la Gran Bretagna:

Berlin Brands Group UK Ltd
PO Box 1145
Oxford, OX1 9UW
United Kingdom

