



Kara Liquida

Karaoke System

Système de karaoké

Système karaoké

Impianto karaoke

10029359

10029360

auna

www.auna-multimedia.com

Sehr geehrter Kunde,

wir gratulieren Ihnen zum Erwerb Ihres Gerätes. Lesen Sie die folgenden Hinweise sorgfältig durch und befolgen Sie diese, um möglichen Schäden vorzubeugen. Für Schäden, die durch Missachtung der Hinweise und unsachgemäßen Gebrauch entstehen, übernehmen wir keine Haftung. Scannen Sie den folgenden QR-Code, um Zugriff auf die aktuellste Bedienungsanleitung und weitere Informationen rund um das Produkt zu erhalten:



INHALTSVERZEICHNIS

Sicherheitshinweise 4
Geräteübersicht 6
Anschlüsse 8
Basis-Funktionen 10
Repeat- und Programmier-Funktionen 10
Karaoke-Funktionen 11
Weitere Funktionen 11
Fehlerbehebung 12
Spezielle Entsorgungshinweise für Verbraucher in Deutschland 14
Hinweise zur Entsorgung 16
Konformitätserklärung 16

English 17
Español 29
Français 41
Italiano 53

TECHNISCHE DATEN

Artikelnummer	10029359, 10029360
Stromversorgung (Netzteil)	AC 100-240 V ~ 50/60 Hz DC 12V / 1,5 A
Stromversorgung (Batteriebetrieb)	8 x Typ C (UM-2). Die Batterien sind nicht im Lieferumfang enthalten!
Video-Format / Video-Ausgang	PAL (Composite-Cinch)
USB Unterstützung	Bis 32 GB (FAT32)
Audio-Eingänge	2 x Mic-In (6.3 mm Klinke) 1 x AUX-In (3.5 mm Klinke)
CD-Unterstützung	CD / CD+G / CD-R / CD-RW
Dateitypen	MP3

SICHERHEITSHINWEISE

Allgemeine Hinweise

- **Blitzschlag** - Wenn Sie das Gerät länger nicht benutzen oder es gewittert, ziehen Sie den Stecker aus der Steckdose oder trennen Sie das Gerät vom Antennenanschluss. Dadurch werden Schäden am Produkt durch Blitzschlag und Überspannung vermieden.
- **Überlastung** - Überlasten Sie keine Steckdosen, Verlängerungskabel oder integrierten Steckdosen, da dies zu einem Brand oder Stromschlag führen kann.
- **Fremdkörper und Flüssigkeitseintritt** - Schieben Sie niemals Gegenstände jeglicher Art durch Öffnungen in das Gerät, da sie gefährliche Spannungspunkte berühren oder Teile kurzschließen können, die zu einem Brand oder einem elektrischen Schlag führen könnten. Verschütten Sie niemals Flüssigkeiten jeglicher Art auf dem Gerät.
- **Reparatur und Wartung** - Versuchen Sie nicht, dieses Produkt selbst zu warten, da Sie sich durch das Öffnen oder Entfernen von Abdeckungen gefährlichen Spannungen oder anderen Gefahren aussetzen. Überlassen Sie alle Wartungsarbeiten qualifiziertem Servicepersonal.
- **Schäden, die einen Service erfordern** - Ziehen Sie den Netzstecker aus der Steckdose und wenden Sie sich an einen qualifizierten Fachbetrieb, wenn eine der folgenden Situationen eintritt:
 - a) Wenn das Netzkabel oder der Stecker beschädigt ist.
 - b) Wenn Flüssigkeit verschüttet wurde oder Gegenstände auf das Produkt gefallen sind.
 - c) Wenn das Produkt Regen oder Wasser ausgesetzt war.
 - d) Wenn das Produkt heruntergefallen oder beschädigt ist.
 - e) Wenn das Produkt eine deutlich verringerte Leistung aufweist.
- **Ersatzteile** - Wenn Ersatzteile benötigt werden, stellen Sie sicher, dass der Fachbetrieb, der die Teile ersetzt, nur Ersatzteile verwendet, die vom Hersteller zugelassen sind oder dieselben Eigenschaften wie das Originalteil haben. Unbefugter Austausch kann zu Feuer, Stromschlag oder anderen Gefahren führen.
- **Wärme** - Stellen Sie das Gerät nicht in der Nähe von Wärmequellen wie Heizkörpern, Heizregistern, Öfen oder anderen Produkten (einschließlich Verstärkern) auf.

Besondere Hinweise

- Kinder ab 8 Jahren, psychisch, sensorisch und körperlich eingeschränkte Menschen dürfen das Gerät nur benutzen, wenn sie vorher von einer für sie verantwortlichen Aufsichtsperson ausführlich mit den Funktionen und den Sicherheitsvorkehrungen vertraut gemacht wurden und die damit verbundenen Risiken verstehen.
- Kinder sollten beaufsichtigt werden, um sicherzustellen, dass sie nicht mit dem Gerät spielen. Achten Sie darauf, dass Kinder und Babys nicht mit Plastiktüten oder anderen Verpackungsmaterialien spielen.
- Achten Sie darauf, dass der Netzstecker/Netzadapter immer leicht zugänglich bleibt, damit das Gerät im Notfall schnell von Stromnetz getrennt werden kann.
- Wenn Sie das Gerät nicht mehr benutzen, schalten Sie es aus und ziehen Sie den Stecker aus der Steckdose.

GERÄTEÜBERSICHT

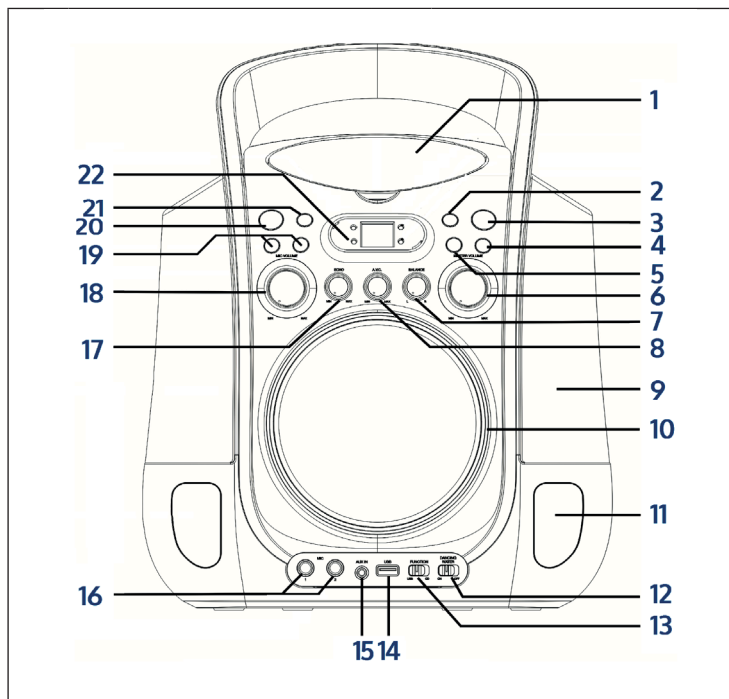

1	CD-Fach	12	Wasserspiel an / aus
2	Programm	13	Wahlschalter CD / USB
3	Lichteffekte	14	USB-Anschluss
4	Stopp ■	15	AUX-Anschluss
5	Play / Pause ▶	16	Mikrofon 1+2 Anschlüsse (6.3 mm Klinke)
6	Master-Lautstärkeregler	17	Echo-Regler
7	Balance-Regler	18	MIC VOL (Mikrofon-Lautstärke)
8	AV- Regler	19	Zurückspulen ◀◀ / Vorspulen ▶▶
9	Wasser-Box (rechts)	20	Power-Taste (Gerät an / aus)
10	Lautsprecher	21	Wiederholfunktion
11	Licht (rechts)	22	Display und LEDs (Play / Pause, CD+G, Program, Repeat)

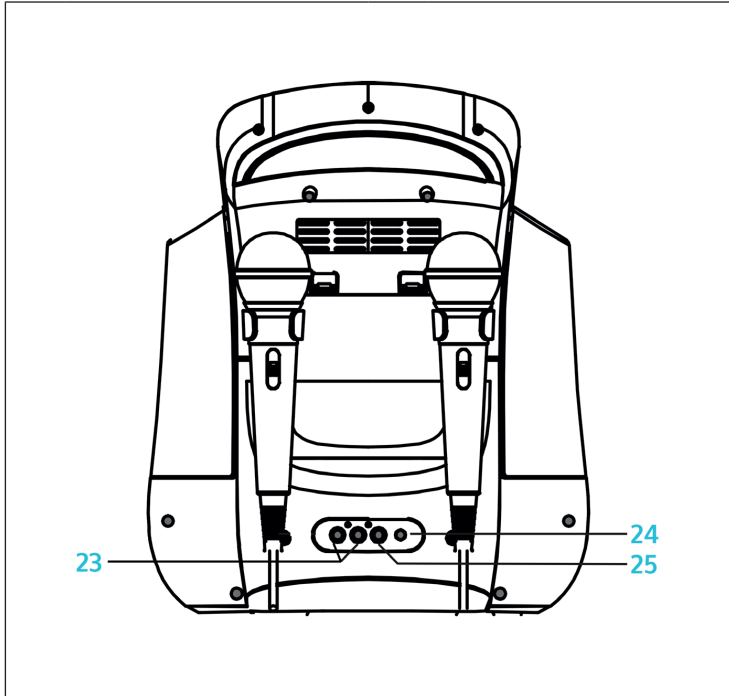

23	Audio-Ausgang (Cinch)	25	Video-Ausgang (Cinch)
24	Netzteilanschluss		

ANSCHLÜSSE

Schließen Sie das Gerät mit dem mitgelieferten Netzteil an einer gewöhnlichen Haushaltssteckdose an. Trennen Sie die Netzverbindung, falls das Gerät über einen längeren Zeitraum nicht benutzt wird.

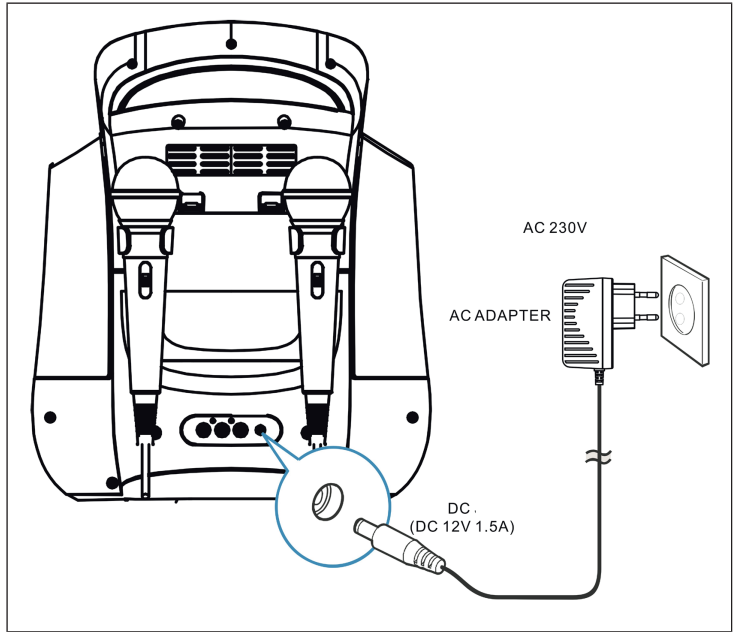

Schließen Sie das mitgelieferte Cinch-Kabel (Weiß-Rot-Gelb) an die entsprechend farbigen Anschlüsse an der Rückseite des Geräts an und verbinden Sie mit den jeweils gleichfarbigen Video- und Audio-Eingängen an Ihrem TV-Gerät.

Sie können das Audio-Signal auch an Ihre Stereo-Anlage schicken - dazu verbinden Sie das gelbe Video-Kabel mit dem TV-Gerät und die (rot-weißen) Audio-Kabel mit einem freien (Aux-)Eingang Ihrer Stereo-Anlage.

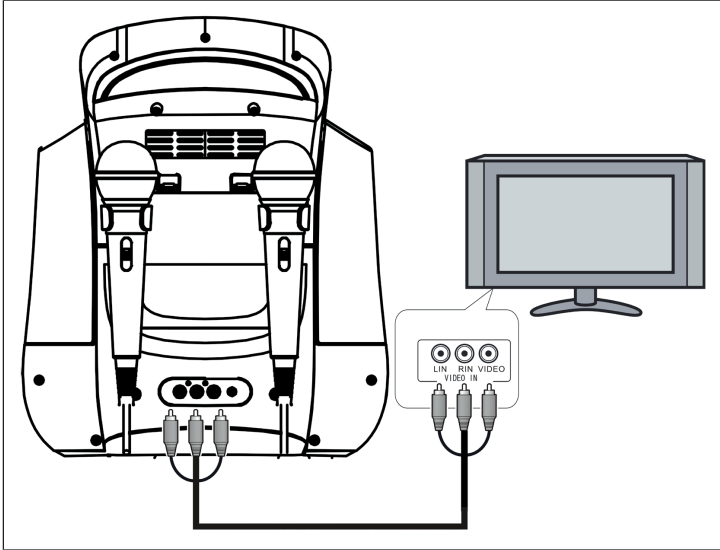

Um die Songtexte bei einer CD+G auf dem TV-Bildschirm anzuzeigen, müssen Sie beim TV-Gerät den entsprechenden Eingang (Video-In) wählen.

Hat Ihr TV-Gerät keinen solchen Video-Eingang, können Sie dies mit einem im Fachhandel erhältlichen RF-Modulator lösen, der zwischen Antennenkabel des TV-Geräts und Video-Ausgang der Karaoke-Anlage geschaltet wird.

Bitte konsultieren Sie die Bedienungsanleitung Ihres TV-Geräts für weitere Hinweise zum Anschluss externer Video-Geräte.

Schließen Sie Mikrofone an den MIC1/2-Buchsen an der Vorderseite der Kara Liquida an.

BASIS-FUNKTIONEN

Power, Play / Pause, Dancing Water

- Schalten Sie das Gerät mit POWER (20) ein. Halten Sie POWER zum Ausschalten gedrückt.
- Schieben Sie den CD/USB-Wahlschalter (13) auf die Funktion, die Sie benutzen möchten und legen Sie eine CD ein bzw. stecken Sie einen USB-Datenträger ein. Wenn Sie ein AUX-Kabel einstecken, schaltet das Gerät automatisch auf die AU/Funktion. Entfernen Sie daher das AUX/Kabel, falls Sie Musik per USB/CD abspielen möchten.
- Drücken Sie ►|| zum Abspielen oder Pausieren. Navigieren Sie mit ◀◀/ ▶▶ und stoppen Sie die Wiedergabe mit ■.

REPEAT- UND PROGRAMMIER-FUNKTIONEN

Repeat

Drücken Sie bei der Wiedergabe von CD oder USB die Repeat-Taste (21) mehrfach für die Funktionen REPEAT1 (aktueller Titel wird wiederholt) - REPEAT ALL (alle enthaltenen Titel werden wiederholt) - NORMALE WIEDERGABE (Repeat-Modus aus).

Program

Diese Funktion erlaubt Ihnen eine Abspielliste aus CD- oder USB-Tracks zu generieren.

- Drücken Sie ■, um eine Playlist zu generieren, dann drücken Sie PROGRAM (2). „01“ wird angezeigt und die PROGRAM-LED blinkt.
- Nutzen Sie die Pfeiltasten ◀◀/ ▶▶, um den gewünschten Track auszuwählen und bestätigen Sie Ihre Wahl mit PROGRAM.
- „02“ wird angezeigt. Wiederholen Sie den Vorgang für bis zu 20 Tracks, die in eine Wiedergabe-liste aufgenommen werden können.
- Drücken Sie ►|| zum Abspielen der Playlist.

Beenden Sie die Playlist-Wiedergabe mit ■. Drücken Sie ■ noch einmal, um die Liste zu löschen. Sie können die REPEAT-Funktionen und ◀◀/ ▶▶ auch bei der Playlist-Wiedergabe nutzen. Der CD- Player stoppt die Wiedergabe nach Durchlauf der Liste automatisch. Drücken Sie ►|| zum erneuten Abspielen.

Beim Versuch, mehr als 20 Tracks einzufügen, zeigt das Display „FU“ an. Auf dem TV-Schirm erscheint „PROG FULL“:

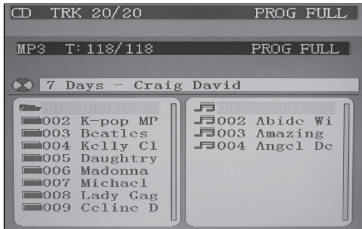

KARAOKE-FUNKTIONEN

Sie können mit angeschlossenen Mikrofonen jede abgespielte Musik oder CD+G begleiten. Für die Feinabstimmung des Gesamtklanges benötigen Sie:

- **MASTER VOLUME:** Einstellung der Gesamtlautstärke über die integrierten Lautsprecher (bei Anschluss an ein TV-Gerät oder eine Stereoanlage stellen Sie die Lautstärke über diese Geräte ein).
- **BALANCE:** Bei CD+G Dateien können Sie hiermit die Lautstärke-Balance zwischen Musik und Vocals der Karaoke-Disc regeln. Bei herkömmlichen Musikdateien wird die Stereo-Balance (Rechts-Links) gesteuert.
- **AVC (Automatic Voice Control):** Regelt die AVC-Sensitivität;
 - Hoher Wert** = Vocals auf Multiplex-Aufnahmen (CD+G) werden eliminiert, sobald der Nutzer ins Mikrofon singt
 - Niedriger Wert** = Vocals werden nie eliminiert.
- **MIC VOLUME:** Zum Regeln des Anteils des Mikrofonsignals an der Gesamtlautstärke.
- **ECHO:** Zum Regeln des integrierten Hall-Effekts (nur auf dem Mikrofon-Signal).

WEITERE FUNKTIONEN

LED-Show: Drücken Sie LIGHT SHOW (3) zum Aktivieren der LED-Effekte, gedrückt halten zum deaktivieren. **DANCING WATER:** Schieben Sie den Schalter DANCING WATER auf ON bzw OFF.

FEHLERBEHEBUNG

Problem	Mögliche Ursache	Lösungsansatz
Gerät lässt sich nicht einschalten	Netzadapter ist nicht vollständig in die Steckdose oder in die Buchse an der Geräterückseite eingesteckt (DC IN).	Ändern Sie dies.
Netzverbindung ist einwandfrei. Gerät geht trotzdem nicht an!	Vielleicht ist eine Sicherung herausgefallen?	Überprüfen Sie mit einem anderen Gerät, z.B. einer Lampe.
Keine Ton-Ausgabe.	MASTER VOL ist komplett heruntergedreht.	Aufdrehen / Einschalten!
	Die Lautstärke am TV-Gerät oder an der angeschlossenen Stereoanlage ist heruntergedreht.	
	TV/Stereoanlage sind aus.	
CD-Player funktioniert nicht richtig, oder „NO“ erscheint auf dem Display.	Die Disc ist falsch herum eingelegt, verschmutzt, verkratzt oder sonstwie beschädigt.	Säubern Sie die Disc, legen Sie ein kompatibles Medium ein, säubern Sie das CD-Fach.
	Die Disc hat ein Format, das nicht wiedergegeben werden kann.	
	Es ist Flüssigkeit oder Feuchtigkeit in das CD-Fach eingedrungen.	Schalten Sie das Gerät aus und wieder ein, wenn dies alles nichts nützt.
	Das Karaoke-System ist abgestürzt und muss neu gestartet werden	

Problem	Mögliche Ursache	Lösungsansatz
Es kommt kein Ton aus Stereoanlage / TV.	Die Audio-Quelle ist (an TV/ Stereoanlage) nicht korrekt gewählt.	Wählen Sie AV INPUT als Quelle für Ihren Fernseher / Ihre Stereoanlage. Befolgen Sie die Anweisungen im Abschnitt AUDIOANSCHLUSS für den Anschluss an eine Heimstereoanlage.
	Die Verbindung ist nicht korrekt.	
Die Songtexte erscheinen nicht auf dem TV-Bildschirm	Video-Kabel korrekt angeschlossen?	Überprüfen Sie, ob der richtige Video-Eingang genutzt wird und ob die Video-Quelle im TV-Gerät eingestellt ist; wechseln Sie mit der Fernbedienung des TVs auf diesen Eingang. Überprüfen Sie, ob Sie eine CD+G Disc eingelegt haben und diese in einwandfreiem Zustand ist.
	Haben Sie den Video-Eingang am TV-Gerät korrekt ausgewählt (VIDEO/ A/V)?	
	Der Fernseher hat keinen Video- Eingang.	
	CD+G Disc wird nicht erkannt.	

SPEZIELLE ENTSORGUNGSHINWEISE FÜR VERBRAUCHER IN DEUTSCHLAND

Entsorgen Sie Ihre Altgeräte fachgerecht. Dadurch wird gewährleistet, dass die Altgeräte umweltgerecht verwertet und negative Auswirkungen auf die Umwelt und menschliche Gesundheit vermieden werden. Bei der Entsorgung sind folgende Regeln zu beachten:

- Jeder Verbraucher ist gesetzlich verpflichtet, Elektro- und Elektronikaltgeräte (Altgeräte) sowie Batterien und Akkus getrennt vom Hausmüll zu entsorgen. Sie erkennen die entsprechenden Altgeräte durch folgendes Symbol der durchgestrichene Mülltonne (WEEE Symbol). 
- Sie haben Altbatterien und Altkumulatoren, die nicht vom Altgerät umschlossen sind, sowie Lampen, die zerstörungsfrei aus dem Altgerät entnommen werden können, vor der Abgabe an einer Entsorgungsstelle vom Altgerät zerstörungsfrei zu trennen.
- Bestimmte Lampen und Leuchtmittel fallen ebenso unter das Elektro- und Elektronikgesetz und sind dementsprechend wie Altgeräte zu behandeln. Ausgenommen sind Glühlampen und Halogenlampen. Entsorgen Sie Glühlampen und Halogenlampen bitte über den Hausmüll, sofern Sie nicht das WEEE Symbol tragen.
- Jeder Verbraucher ist für das Löschen von personenbezogenen Daten auf dem Elektro- bzw. Elektronikgerät selbst verantwortlich.

Rücknahmepflicht der Verreiber

Vertreiber mit einer Verkaufsfläche für Elektro- und Elektronikgeräte von mindestens 400 Quadratmetern sowie Verreiber von Lebensmitteln mit einer Gesamtverkauffläche von mindestens 800 Quadratmetern, die mehrmals im Kalenderjahr oder dauerhaft Elektro- und Elektronikgeräte anbieten und auf dem Markt bereitstellen, sind verpflichtet,

- 1 bei der Abgabe eines neuen Elektro- oder Elektronikgerätes an einen Endnutzer ein Altgerät des Endnutzers der gleichen Geräteart, das im Wesentlichen die gleichen Funktionen wie das neue Gerät erfüllt, am Ort der Abgabe oder in unmittelbarer Nähe hierzu unentgeltlich zurückzunehmen und
- 2 auf Verlangen des Endnutzers Altgeräte, die in keiner äußeren Abmessung größer als 25 Zentimeter sind, im Einzelhandelsgeschäft oder in unmittelbarer Nähe hierzu unentgeltlich zurückzunehmen; die Rücknahme darf nicht an den Kauf eines Elektro- oder Elektronikgerätes geknüpft werden und ist auf drei Altgeräte pro Geräteart beschränkt.

- Bei einem Vertrieb unter Verwendung von Fernkommunikationsmitteln ist die unentgeltliche Abholung am Ort der Abgabe auf Elektro- und Elektronikgeräte der Kategorien 1, 2 und 4 gemäß § 2 Abs. 1 ElektroG, nämlich „Wärmeüberträger“, „Bildschirmgeräte“ (Oberfläche von mehr als 100 cm²) oder „Großgeräte“ (letztere mit mindestens einer äußeren Abmessung über 50 Zentimeter) beschränkt. Für andere Elektro- und Elektronikgeräte (Kategorien 3, 5, 6) ist eine Rückgabemöglichkeit in zumutbarer Entfernung zum jeweiligen Endnutzer zu gewährleisten.
- Altgeräte dürfen kostenlos auf dem lokalen Wertstoffhof oder in folgenden Sammelstellen in Ihrer Nähe abgegeben werden:
www.take-e-back.de
- Für Elektro- und Elektronikgeräte der Kategorien 1, 2 und 4 an bieten wir auch die Möglichkeit einer unentgeltlichen Abholung am Ort der Abgabe. Beim Kauf eines Neugeräts haben sie die Möglichkeit eine Altgerätabholung über die Webseite auszuwählen.
- Batterien können überall dort kostenfrei zurückgegeben werden, wo sie verkauft werden (z. B. Super-, Bau-, Drogeriemarkt). Auch Wertstoff- und Recyclinghöfe nehmen Batterien zurück. Sie können Batterien auch per Post an uns zurücksenden. Altbatterien in haushaltsüblichen Mengen können Sie direkt bei uns von Montag bis Freitag zwischen 08:00 und 16:00 Uhr unter der folgenden Adresse unentgeltlich zurückgeben:

Chal-Tec Fulfillment GmbH
Norddeutschlandstr. 3
47475 Kamp-Lintfort

- Wichtig zu beachten ist, dass Lithiumbatterien aus Sicherheitsgründen vor der Rückgabe gegen Kurzschluss gesichert werden müssen (z. B. durch Abkleben der Pole).
- Finden sich unter der durchgestrichenen Mülltonne auf der Batterie zusätzlich die Zeichen Cd, Hg oder Pb ist das ein Hinweis darauf, dass die Batterie gefährliche Schadstoffe enthält. (»Cd« steht für Cadmium, »Pb« für Blei und »Hg« für Quecksilber).

Hinweis zur Abfallvermeidung

Indem Sie die Lebensdauer Ihrer Altgeräte verlängern, tragen Sie dazu bei, Ressourcen effizient zu nutzen und zusätzlichen Müll zu vermeiden. Die Lebensdauer Ihrer Altgeräte können Sie verlängern indem Sie defekte Altgeräte reparieren lassen. Wenn sich Ihr Altgerät in gutem Zustand befindet, könnten Sie es spenden, verschenken oder verkaufen.

HINWEISE ZUR ENTSORGUNG



Wenn es in Ihrem Land eine gesetzliche Regelung zur Entsorgung von elektrischen und elektronischen Geräten gibt, weist dieses Symbol auf dem Produkt oder auf der Verpackung darauf hin, dass dieses Produkt nicht im Hausmüll entsorgt werden darf. Stattdessen muss es zu einer Sammelstelle für das Recycling von elektrischen und elektronischen Geräten gebracht werden. Durch regelkonforme Entsorgung schützen Sie die Umwelt und die Gesundheit Ihrer Mitmenschen vor negativen Konsequenzen. Informationen zum Recycling und zur Entsorgung dieses Produkts, erhalten Sie von Ihrer örtlichen Verwaltung oder Ihrem Hausmüllentsorgungsdienst.

Dieses Produkt enthält Batterien. Wenn es in Ihrem Land eine gesetzliche Regelung zur Entsorgung von Batterien gibt, dürfen die Batterien nicht im Hausmüll entsorgt werden. Informieren Sie sich über die örtlichen Bestimmungen zur Entsorgung von Batterien. Durch regelkonforme Entsorgung schützen Sie die Umwelt und die Gesundheit Ihrer Mitmenschen vor negativen Konsequenzen.

KONFORMITÄTSERKLÄRUNG

**Hersteller:**

Chal-Tec GmbH, Wallstraße 16, 10179 Berlin, Deutschland.

Importeur für Großbritannien:

Berlin Brands Group UK Limited
PO Box 42
272 Kensington High Street
London, W8 6ND
United Kingdom

Hiermit erklärt Chal-Tec GmbH, dass der Funkanlagentyp Kara Liquida der Richtlinie 2014/53/EU entspricht. Der vollständige Text der EU-Konformitätserklärung ist unter der folgenden Internetadresse verfügbar: use.berlin/10029359

Dear customer,

Congratulations on your purchase. Please read the following instructions carefully and follow them to prevent potential damage. We accept no liability for damage caused by disregarding the instructions or improper use. Please scan the QR code to access the latest operating instructions and for further information about the product.



CONTENTS

Safety Instructions	18
Device Overview	20
Connections	22
Basic functions	24
Repeat and programming functions	24
Karaoke functions	25
Other functions	25
Troubleshooting	26
Disposal instructions	28
Declaration of conformity	28

TECHNICAL DATA

Product code	10029359, 10029360
Power supply (power adapter)	AC 100-240 V ~ 50/60 Hz DC 12V / 1.5 A
Power supply (battery operation)	8 x type C (UM-2). Batteries are not included in the scope of delivery!
Video format / video output	PAL (Composite RCA)
USB support	Up to 32 GB (FAT32)
Audio inputs	2 x mic-in (6.3 mm jack) 1 x AUX-in (3.5 mm jack)
CD support	CD / CD+G / CD-R / CD-RW
File types	MP3

SAFETY INSTRUCTIONS

General instructions

- **Lightning** - If you do not use the device for a longer period of time or in the event of electrical storms, unplug the device from the power outlet or disconnect the device from the antenna connection. This prevents damage to the product due to lightning and overvoltage.
- **Overloading** - Do not overload electrical outlets, extension cords or integrated sockets as this may result in a fire or electric shock.
- **Foreign objects and liquid entry** - Never push objects of any kind into the unit through openings as they may touch dangerous voltage points or short out parts that could cause a fire or electric shock. Never spill liquids of any kind on the unit.
- **Repair and maintenance** - Do not attempt to service this product yourself as opening or removing covers may expose you to dangerous voltages or other hazards. Leave all maintenance work to qualified service personnel.
- **Damage requiring servicing** - Unplug the appliance from the wall outlet and refer servicing to qualified service personnel when any of the following situations occur:
 - a) If the power cable or plug is damaged
 - b) If liquid has been spilled or objects have fallen onto the product.
 - c) If the product has been exposed to rain or water.
 - d) If the product has been dropped or damaged.
 - e) If the product has a significantly reduced performance.
- **Spare parts** - If spare parts are needed, make sure that the specialist company replacing the parts only uses spare parts that are approved by the manufacturer or have the same characteristics as the original part. Unauthorised substitutions may result in fire, electric shock or other hazards.
- **Heat** - Do not install near any heat sources such as radiators, heat registers, stoves, or other products (including amplifiers).

Special notes

- Children over 8 years as well as mentally, sensory and physically impaired persons may only use the device if they have been informed in detail about the functions and safety precautions by a supervisor responsible for them beforehand and understand the associated risks.
- Children should be supervised to ensure that they do not play with the device. Make sure that children and babies do not play with plastic bags or other packaging materials.
- Make sure that the mains plug/mains adapter always remains easily accessible so that the unit can be quickly disconnected from the mains in an emergency.
- When you are no longer using the device, switch it off and pull the plug out of the socket.

DEVICE OVERVIEW

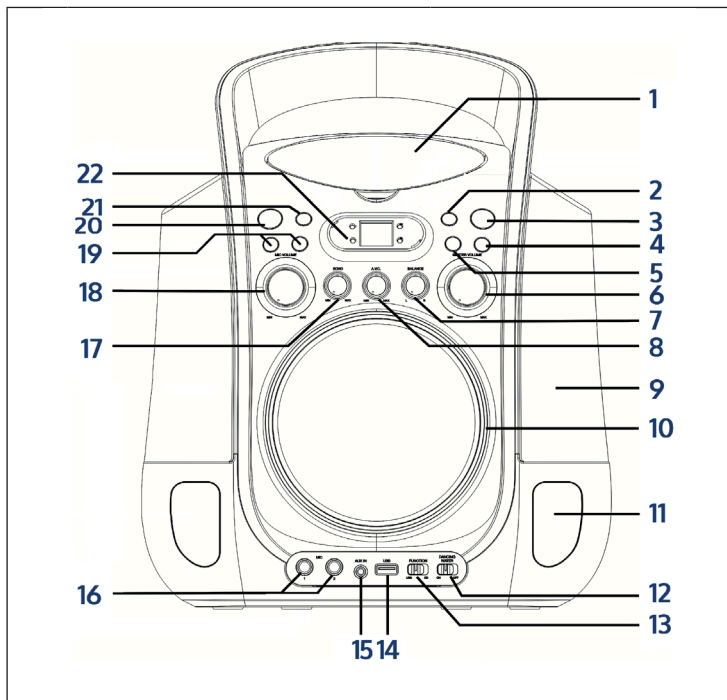

1	CD compartment	12	Water feature on / off
2	Program	13	CD / USB selector switch
3	Light effects	14	USB connection
4	Stop ■	15	AUX connection
5	Play / Pause ▶	16	Microphone 1+2 connectors (6.3 mm jack)
6	Master volume control	17	Echo control
7	Balance control	18	MIC VOL (microphone volume)
8	AV controller	19	Rewind ◀◀ / Fast forward ▶▶
9	Water box (right)	20	Power button (device on/off)
10	Speaker	21	Repeat function
11	Light (right)	22	Display and LEDs (Play / Pause, CD+G, Program, Repeat)

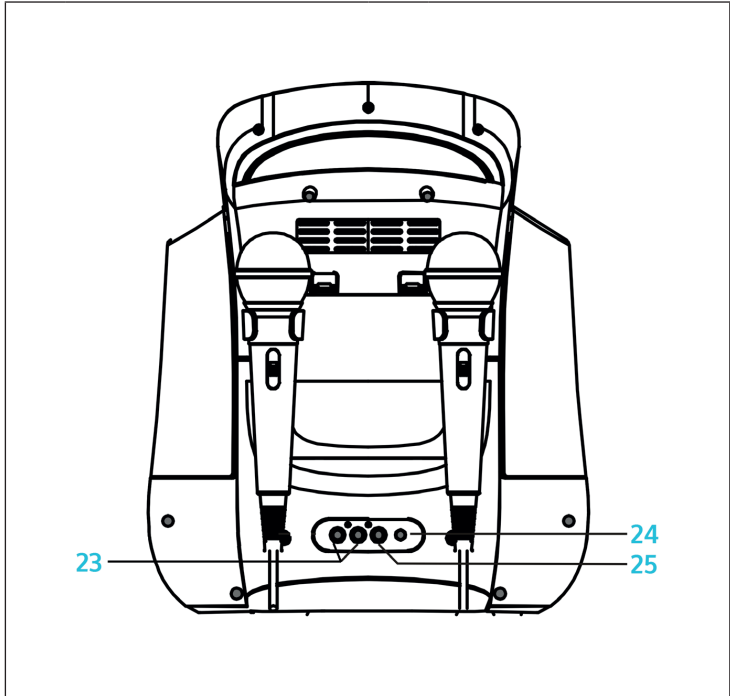

23	Audio output (RCA)	25	Video output (RCA)
24	Power supply connection		

CONNECTIONS

Connect the unit to a standard household socket using the mains adapter supplied. Disconnect the mains connection if the unit will not be in use for a long period of time.

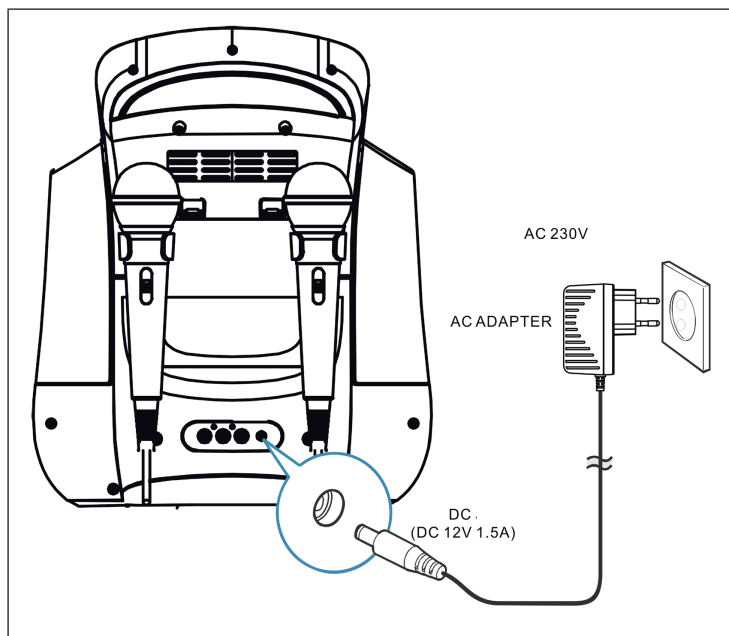

Connect the supplied RCA cable (white-red-yellow) to the corresponding coloured connectors on the back of the unit and connect to the respective video and audio inputs of the same colour on your TV set.

You can also send the audio signal to your stereo system - to do this, connect the yellow video cable to the TV set and the (red and white) audio cables to a free (AUX) input on your stereo system.

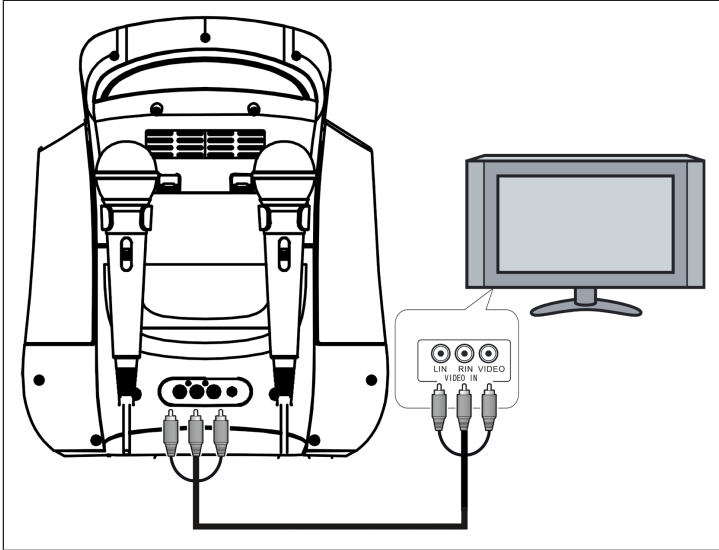

To display the song texts on the TV screen for a CD+G, you must select the corresponding input (Video-In) on the TV set.

If your TV set does not have such a video input, you can solve this with an RF modulator available in specialised shops, which is connected between the antenna cable of the TV set and the video output of the karaoke system.

Please consult the operating instructions of your TV set for further instructions on connecting external video devices.

Connect microphones to the MIC1/2 sockets on the front of the Kara Liquida.

BASIC FUNCTIONS

Power, Play / Pause, Dancing Water

- Switch the device on with POWER (20). Press and hold POWER to switch off.
- Slide the CD/USB selector switch (13) to the function you want to use and insert a CD or insert a USB data carrier. When you plug in an AUX cable, the unit automatically switches to the AUX function. Therefore, remove the AUX cable if you want to play music via USB/CD.
- Press ►|| to play or pause. Navigate with ◀◀◀ / ▶▶▶ and stop playback with ■.

REPEAT AND PROGRAMMING FUNCTIONS

Repeat

During playback from CD or USB, press the repeat button (21) several times for the functions REPEAT1 (current track is repeated) - REPEAT ALL (all included tracks are repeated) - NORMAL PLAY (repeat mode off).

Program

This function allows you to generate a playlist from CD or USB tracks.

- Press ■ to generate a playlist, then press PROGRAM (2). "01" is displayed and the PROGRAM LED flashes.
- Use the arrow keys ◀◀◀ / ▶▶▶ to select the desired track and confirm your choice with PROGRAM.
- "02" is displayed. Repeat for up to 20 tracks that can be included in a playlist.
- Press ►|| to play the playlist.

End playlist playback with ■. Press ■ again to delete the list. You can also use the REPEAT functions and ◀◀◀ / ▶▶▶ during playlist playback. The CD player stops playback automatically after the list has been scrolled through. Press ►|| to resume playback.

When trying to insert more than 20 tracks, the display shows "FU". "PROG FULL" appears on the TV screen:

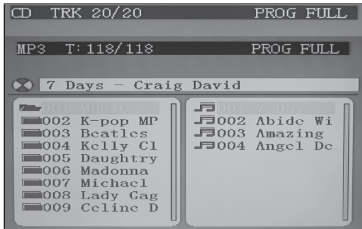

KARAOKE FUNCTIONS

You can use connected microphones to accompany any music or CD+G being played. For fine-tuning the overall sound you need:

- **MASTER VOLUME:** Adjust the overall volume via the built-in speakers (when connected to a TV set or stereo system, adjust the volume via these devices).
- **BALANCE:** For CD+G files, this allows you to adjust the volume balance between the music and vocals of the karaoke disc. For conventional music files, the stereo balance (right-left) is controlled.
- **AVC (Automatic Voice Control):** Controls the AVC sensitivity;
 - High value** = vocals on multiplex recordings (CD+G) are eliminated as soon as the user sings into the microphone,
 - Low value** = vocals are never eliminated.
- **MIC VOLUME:** For controlling the proportion of the microphone signal in the overall volume.
- **ECHO:** For controlling the integrated reverb effect (only on the microphone signal).

OTHER FUNCTIONS

LED show: Press LIGHT SHOW (3) to activate the LED effects, press and hold to deactivate. **DANCING WATER:** Slide the DANCING WATER switch to ON or OFF.

TROUBLESHOOTING

Problem	Potential cause	Possible solution
The device cannot be switched on.	Mains adapter is not fully plugged into the socket or into the socket on the back of the unit (DC IN).	Change this.
No mains connection problem. The device still does not turn on.	Maybe a fuse has blown?	Check with another device, e.g. a lamp.
No sound output.	MASTER VOL is turned down completely.	Turn up / switch on.
	The volume on the TV set or the connected stereo system is turned down.	
	TV/stereo system are off.	
CD player is not working properly or "NO" appears on the display.	The disc is inserted the wrong way round, dirty, scratched or otherwise damaged.	Clean the disc, insert a compatible media, clean the CD tray. Switch the unit off and on again if all this does not help.
	The disc has a format that cannot be played back.	
	Liquid or moisture has entered the CD compartment.	
	The karaoke system has crashed and must be restarted	

Problem	Potential cause	Possible solution
There is no sound from the stereo / TV.	The audio source (on the TV / stereo system) is not selected correctly.	Select AV INPUT as the source for your TV / home stereo. Follow directions on AUDIO CONNECTION section for connecting to a home stereo system.
	The connection is not correct.	
The song lyrics do not appear on the TV screen	Is the video cable connected correctly?	Check that the correct video input is being used and that the video source is set in the TV set; switch to this input using the TV remote control. Check whether you have a CD+G Disc and that it is in perfect condition.
	Have you selected the video input on the TV set correctly (VIDEO/ A/V)?	
	The TV does not have a video input.	
	CD+G disc is not recognised.	

DISPOSAL INSTRUCTIONS



If there is a legal regulation in your country regarding the disposal of electrical and electronic equipment, this symbol on the product or on the packaging indicates that this product must not be disposed of with household waste. Instead, it must be taken to a collection point for the recycling of electrical and electronic equipment. By disposing of this product in accordance with the regulations, you protect the environment and the health of those around you from negative consequences. For information on recycling and disposal of this product, contact your local government or household waste disposal service.

This product contains batteries. If there is a legal regulation in your country regarding the disposal of batteries, the batteries must not be disposed of in household waste. Consult your local regulations for the disposal of batteries. By disposing of this product in accordance with the regulations, you are protecting the environment and the health of those around you from negative consequences.

DECLARATION OF CONFORMITY

**Manufacturer:**

Chal-Tec GmbH, Wallstraße 16, 10179 Berlin, Germany.

Importer for Great Britain:

Berlin Brands Group UK Limited
PO Box 42
272 Kensington High Street
London, W8 6ND
United Kingdom

Chal-Tec GmbH hereby declares that the radio equipment type Kara Liquida complies with Directive 2014/53/EU. The complete text of the EU declaration of conformity is available at the following internet address: use.berlin/10029359

Estimado cliente:

Le felicitamos por la adquisición de este producto. Lea atentamente el siguiente manual y siga cuidadosamente las instrucciones de uso con el fin de evitar posibles daños. La empresa no se responsabiliza de los daños ocasionados por un uso indebido del producto o por haber desatendido las indicaciones de seguridad. Escanee el siguiente código QR para obtener acceso al manual de usuario más reciente y otra información sobre el producto.



ÍNDICE

Instrucciones de seguridad	30
Descripción del aparato	32
Conexiones	34
Funciones básicas	36
Funciones de repetición y programación	36
Funciones Karaoke	37
Otras funciones	37
Reparación de anomalías	38
Indicaciones sobre la retirada del aparato	40
Declaración de conformidad	40

DATOS TÉCNICOS

Número del artículo	10029359, 10029360
Fuente de alimentación (adaptador de corriente)	AC 100-240 V ~ 50/60 Hz DC 12V / 1,5 A
Alimentación (funcionamiento con pilas)	8 x tipo C (UM-2). Las pilas no están incluidas en el envío.
Formato de vídeo / Salida de vídeo	PAL (RCA compuesto)
Soporte USB	Hasta 32 GB (FAT32)
Entrada de audio	2 entradas de micrófono (jack de 6,3 mm) 1 entrada auxiliar (jack de 3,5 mm)
Soporte CD	CD / CD+G / CD-R / CD-RW
Tipos de archivos	MP3

INSTRUCCIONES DE SEGURIDAD

Indicaciones generales

- **Relámpago** - Si no va a utilizar el aparato durante un periodo largo de tiempo o si hay una tormenta eléctrica, desenchufe el aparato de la toma de corriente y desconecte el conector de antena. De este modo, protegerá el aparato de los daños que pueden ocasionar los relámpagos y la sobretensión.
- **Sobrecarga:** no sobrecargue las tomas de corriente, cables alargadores o tomas de corriente integradas para evitar el riesgo de un incendio o una descarga eléctrica.
- **Objetos extraños y entrada de líquido:** no introduzca objetos de ningún tipo en las ranuras del aparato, ya que podría tocar elementos con voltajes peligrosos o piezas salientes que podrían causar un incendio o una descarga eléctrica. No derrame líquido de ningún tipo sobre el aparato.
- **Reparación y mantenimiento:** no intente reparar el aparato usted mismo, ya que si abre o retira las cubiertas, podría provocar una tensión peligrosa u otro riesgo. Remita todas las reparaciones a personal de servicio cualificado.
- **Daños que requieren servicio técnico** - Desenchufe este producto de la toma de corriente y diríjase a personal de servicio cualificado siempre que se produzca alguna de las siguientes situaciones:
 - a) Si el cable de alimentación o el enchufe están dañados.
 - b) Se ha derramado líquido o se ha caído un objeto en el interior del aparato.
 - c) El aparato ha estado expuesto a la lluvia o agua.
 - d) Si el producto se ha caído o dañado.
 - e) Si el producto presenta un rendimiento significativamente reducido.
- **Piezas de repuesto** - Cuando se necesiten piezas de repuesto, asegúrese de que el taller que las sustituya utilice únicamente piezas de repuesto aprobadas por el fabricante o que tengan las mismas características que la pieza original. Las piezas no autorizadas pueden provocar incendios, descargas eléctricas y otros riesgos.
- **Calor** - No instale el aparato cerca de fuentes de calor como radiadores, registros de calor, estufas u otros productos (incluidos amplificadores).

Notas especiales

- Los niños mayores de 8 años y las personas con discapacidad física, sensorial o psíquica pueden utilizar el aparato si han sido previamente instruidos por una persona responsable sobre el funcionamiento del mismo y conocen las funciones, las indicaciones de seguridad y los riesgos asociados.
- Los niños deben estar bajo vigilancia para evitar que jueguen con el aparato. Asegúrese de que los niños y bebés no jueguen con las bolsas de plástico ni otras partes del embalaje.
- Asegúrese de que el enchufe/fuente de alimentación esté accesible para poder desenchufar el aparato en caso de emergencia.
- Cuando ya no necesite utilizar el aparato, apáguelo y desconecte el enchufe de la toma de corriente.

DESCRIPCIÓN DEL APARATO

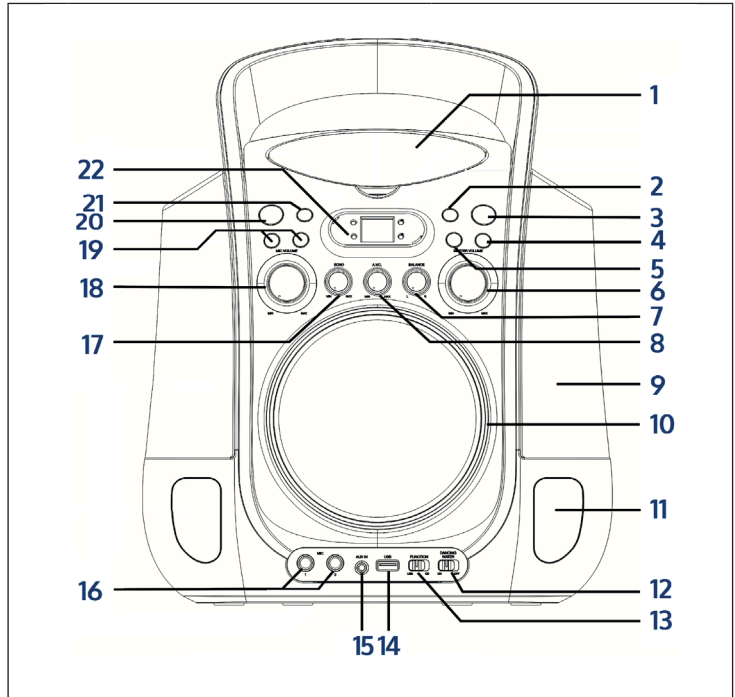

1	Compartimento de CD	12	Activación/desactivación de la función de agua
2	Programa	13	Seleccionador USB / CD
3	Efectos de luz	14	Puerto USB
4	Stop ■	15	Conexión AUX
5	Play / pausa ►	16	Conectores de micrófono 1+2 (jack de 6,3 mm)
6	Control de volumen principal	17	Regulador del eco
7	Control del equilibrio	18	MIC VOL (volumen del micrófono)
8	Controlador AV	19	Rebobinar ◀◀◀ / Avanzar ▶▶▶
9	Caja de agua (derecha)	20	Botón POWER (encender/apagar aparato)
10	Altavoz	21	Función de repetición
11	Luz (derecha)	22	Pantalla y LEDs (Reproducción / Pausa, CD+G, Programa, Repetición)

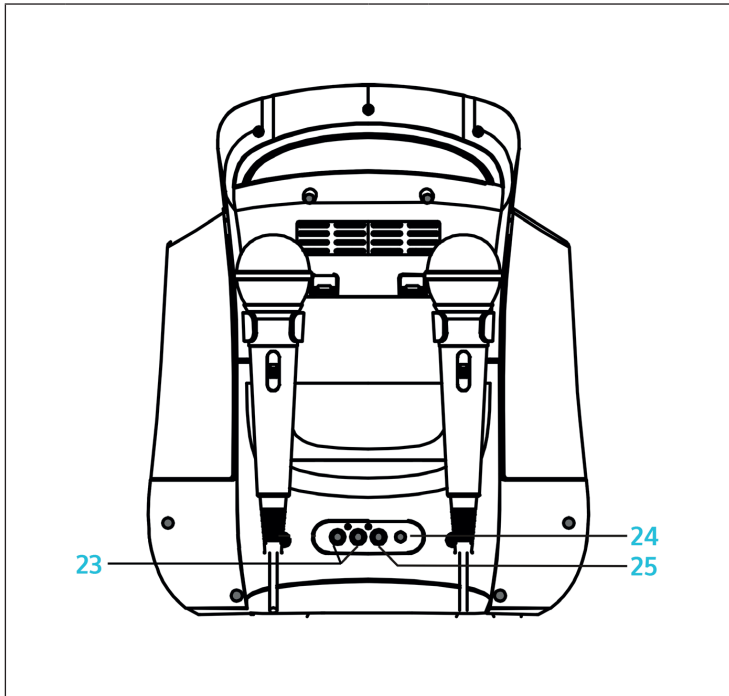

23	Salida de audio (RCA)	25	Salida de vídeo (RCA)
24	Conexión a la red eléctrica		

CONEXIONES

Conecte la unidad a una toma de corriente doméstica estándar utilizando el adaptador de CA suministrado. Desconecte la conexión a la red eléctrica si el aparato no se va a utilizar durante un largo periodo de tiempo.

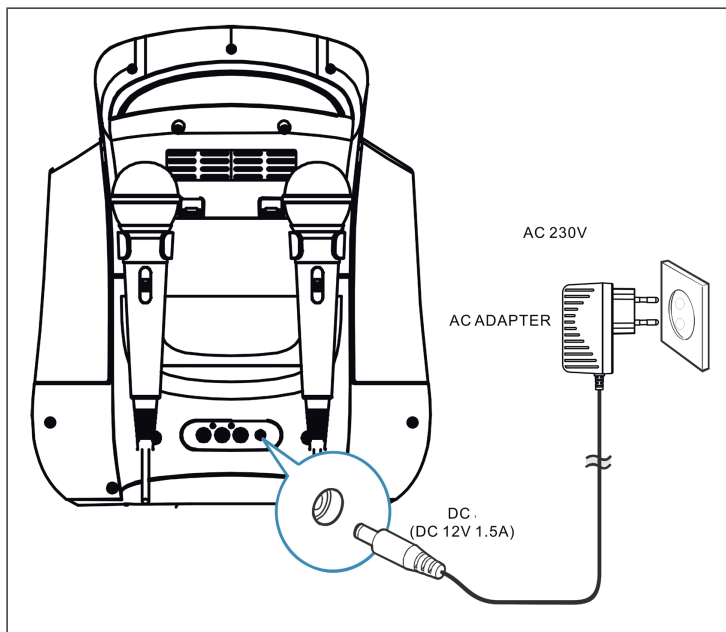

Conecte el cable RCA suministrado (blanco-rojo-amarillo) a los conectores de color correspondientes de la parte trasera de la unidad y conéctelo a las entradas de vídeo y audio del mismo color de su televisor.

También puedes enviar la señal de audio al equipo de música; para ello, conecta el cable amarillo (de vídeo) al televisor y los cables de audio (rojo y blanco) a una entrada (auxiliar) disponible en tu equipo de música.

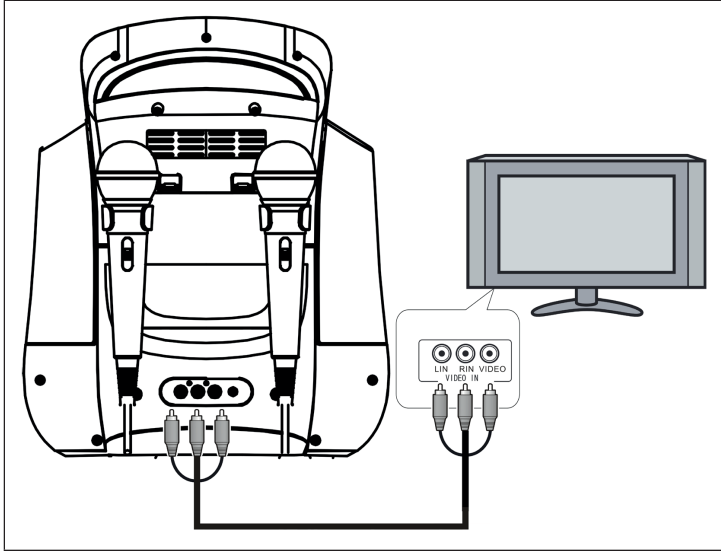

Para visualizar los textos de las canciones de un CD+G en la pantalla del televisor, debe seleccionar la entrada correspondiente (Video-In) en el televisor.

Si tu televisor no tiene esa entrada de vídeo, puedes solucionarlo con un modulador de RF disponible en el mercado, que se conecta entre el cable de antena del televisor y la salida de vídeo del sistema de karaoke.

Consulte el manual de instrucciones de su televisor para obtener más información sobre la conexión de dispositivos de vídeo externos.

Conecte los micrófonos a las tomas MIC1/2 de la parte frontal del Kara Liquida.

FUNCIONES BÁSICAS

Power, Play / Pausa, Agua Danzante

- Encienda el aparato con el POWER. Para apagarlo mantenga el POWER presionado.
- Deslice el conmutador de selección CD/USB (13) a la función que desee utilizar e introduzca un CD o inserte un soporte de datos USB. Si se conecta un cable AUX, la unidad cambia automáticamente a la función AU. Por lo tanto, retire el cable AUX si desea reproducir música a través de USB/CD.
- Pulse **▶||** para reproducir o hacer una pausa. Navegue con **◀◀/▶▶** y detenga la reproducción con **■**.

FUNCIONES DE REPETICIÓN Y PROGRAMACIÓN

REPEAT

Repetición: pulse el botón de repetición (21) varias veces durante la reproducción desde un CD o USB para las funciones REPEAT1 (se repite la pista actual) - REPEAT ALL (se repiten todas las pistas contenidas) - NORMAL PLAY (modo de repetición desactivado).

PROGRAM

Programa: esta función permite generar una lista de reproducción a partir de pistas de CD o USB.

- **■** Pulse para generar una lista de reproducción y, a continuación, pulse PROGRAMA (2). Aparece "01" y el led de PROGRAMA parpadea.
- Utilice las teclas de flecha **◀◀/▶▶** para seleccionar la pista deseada y confirme su selección con PROGRAM.
- Se muestra "02" Repita el procedimiento para un máximo de 20 pistas que pueden incluirse en una lista de reproducción.
- Pulse **▶||** para reproducir la lista de reproducción.

Pulse para finalizar la reproducción de la lista **■**. Pulse **■** de nuevo para borrar la lista. También puede utilizar las funciones REPEAT y **◀◀/▶▶** durante la reproducción de la lista de reproducción. El reproductor de CDs detiene la reproducción automáticamente después de recorrer la lista. Pulse **▶||** para reproducir de nuevo.

Si intenta insertar más de 20 pistas, la pantalla muestra "FU". La pantalla del televisor muestra "PROG FULL":

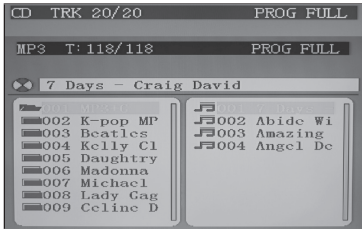

FUNCIONES KARAOKE

Puedes utilizar los micrófonos conectados para acompañar cualquier música o CD+G que se esté reproduciendo. Para afinar el sonido general Usted necesitará:

- **MASTER VOLUME:** Sube/baja el volumen general. Si se conecta un dispositivo externo (TV / HiFi), controle el volumen con ellos.
- **BALANCE:** para archivos CD+G, permite ajustar el balance de volumen entre la música y las voces del disco de karaoke. Para los archivos de música convencionales, controla el balance estéreo (derecha-izquierda).
- **AVC (Control Automático de la Voz):** controla la sensibilidad del AVC; **valor alto** = las voces en las grabaciones multiplexadas (CD+G) se eliminan en cuanto el usuario canta en el micrófono
valor bajo = las voces no se eliminan nunca.
- **VOLUMEN DEL MICRO:** Ajusta la proporción de la señal del micrófono con respecto al volumen general.
- **ECHO:** para controlar el efecto de reverberación (eco) incorporado (sólo en la señal del micrófono).

OTRAS FUNCIONES

LED Show: pulse LIGHT SHOW (3) para activar los efectos LED, mantenga pulsado para desactivarlos. **AGUA QUE BAILA:** Deslice el interruptor de DANCING WATER a la posición ON o OFF.

REPARACIÓN DE ANOMALÍAS

Problema	Posible causa	Propuesta de solución
El aparato no se puede encender.	El adaptador de corriente no está completamente enchufado en la toma de corriente o en la clavija de la parte trasera de la unidad (DC IN).	Cámbielo
La conexión a la red eléctrica es impecable. El aparato sigue sin encenderse.	¿Quizá se ha fundido un fusible?	Compruebe con otro dispositivo, por ejemplo, una lámpara.
No hay salida de sonido.	El VOL MASTER está bajado por completo.	¡Súbelo/enciéndelo!
	El volumen del televisor o del equipo de música conectado está bajado.	
	La televisión y el sistema estéreo están apagados.	
El reproductor de CD no funciona correctamente o aparece "NO" en la pantalla.	El disco está cargado al revés, sucio, rayado o dañado de alguna manera.	Limpie el disco, inserte un soporte compatible, limpie la bandeja del CD.
	El disco tiene un formato que no se puede reproducir.	Apague la unidad y vuelva a encenderla si todo esto no ayuda.
	Ha entrado líquido o humedad en el compartimento de CD.	
	El sistema de karaoke se ha bloqueado y necesita ser reiniciado.	

Anomalía	Posible causa	Propuesta de solución
No hay sonido en el equipo estéreo / TV.	La fuente de audio no está seleccionada correctamente (en el sistema de TV/ estéreo).	Seleccione AV INPUT como fuente para su TV / equipo de música doméstico. Siga las instrucciones de la sección CONEXIÓN DE AUDIO para conectarse a un sistema estéreo doméstico.
	La conexión no es correcta.	
Las letras de las canciones no aparecen en la pantalla del televisor.	¿El cable de vídeo está conectado correctamente?	Compruebe que se está utilizando la entrada de vídeo correcta y que la fuente de vídeo está seleccionada en el televisor; cambie a esta entrada con el mando a distancia del televisor. Compruebe si tiene un CD+G. Compruebe que ha introducido un disco y que está en buen estado.
	¿Ha seleccionado correctamente la entrada de vídeo en el televisor (VIDEO/ A/V)?	
	El televisor no tiene entrada de vídeo)	
	No se reconoce el disco CD+G.	

INDICACIONES SOBRE LA RETIRADA DEL APARATO



Si en su país existe una disposición legal relativa a la eliminación de aparatos eléctricos y electrónicos, este símbolo estampado en el producto o en el embalaje advierte de que no debe eliminarse como residuo doméstico. En lugar de ello, debe depositarse en un punto de recogida de reciclaje de aparatos eléctricos y electrónicos. Una retirada de aparatos conforme a las leyes contribuye a proteger el medio ambiente y a las personas a su alrededor frente a posibles consecuencias perjudiciales para la salud. Para obtener información más detallada sobre el reciclaje de este producto, póngase en contacto con su ayuntamiento o con el servicio de eliminación de residuos domésticos.

Este producto contiene baterías. Si en su país existe una normativa para la eliminación de baterías, estas no deben ser arrojadas al cubo de la basura común. Infórmese sobre la legislación de su país que regula la retirada y eliminación de las pilas y baterías. La retirada y eliminación de pilas conforme a la ley protege el medio ambiente y a las personas frente a posibles riesgos para la salud.

DECLARACIÓN DE CONFORMIDAD



Fabricante:

Chal-Tec GmbH, Wallstraße 16, 10179 Berlín, Alemania.

Importador para el Reino Unido:

Berlin Brands Group UK Limited
PO Box 42
272 Kensington High Street
London, W8 6ND
United Kingdom

El sistema de karaoke se ha bloqueado y debe reiniciarse Chal-Tec GmbH declara por la presente que el equipo de radio tipo Kara Liquida cumple con la Directiva 2014/53/UE. El texto completo de la declaración de conformidad de la UE está disponible en la siguiente dirección de Internet: use.berlin/10029359

Cher client, chère cliente,

Toutes nos félicitations pour l'acquisition de ce nouvel appareil. Lisez attentivement les indications suivantes et suivez-les pour éviter d'éventuels dommages. Nous ne saurions être tenus pour responsables des dommages dus au non-respect des consignes et à la mauvaise utilisation de l'appareil. Scannez le QR-Code pour obtenir la dernière version du mode d'emploi ainsi que d'autres informations concernant le produit :



SOMMAIRE

Consignes de sécurité	42
Aperçu de l'appareil	44
Connexions	46
Fonctions de base	48
Fonctions répétition et programmation	48
Fonctions karaoké	49
Autres fonctions	49
Résolution des problèmes	50
Informations sur le recyclage	52
Déclaration de conformité	52

FICHE TECHNIQUE

Numéro d'article	10029359, 10029360
Alimentation électrique (bloc d'alimentation)	CA 100-240 V ~ 50/60 Hz CC 12V / 1,5 A
Alimentation électrique (fonctionnement sur piles)	8 x type C (UM-2). Les piles ne sont pas fournies !
Format de vidéo / sortie vidéo	PAL (RCA composite)
Prise en charge de l'USB	Jusqu'à 32 GB (FAT32)
Entrées audio	2x Mic In (jack 6,3 mm) 1x Aux In (jack 3,5 mm)
Prise en charge du CD	CD / CD+G / CD-R / CD-RW
Types de fichiers	MP3

CONSIGNES DE SÉCURITÉ

Consignes générales

- **Foudre** - En cas de non-utilisation prolongée et en cas d'orage, débranchez la fiche de la prise ou débranchez la prise d'antenne de l'appareil. Cela empêchera la foudre et les surtensions d'endommager le produit.
- **Surcharge** - Ne surchargez pas les prises électriques, les rallonges ou les prises électriques intégrées car cela pourrait provoquer un incendie ou une électrocution.
- **Corps étrangers et liquides** - Ne glissez jamais d'objets de quelque sorte que ce soit à travers les ouvertures de l'appareil, car ils pourraient entrer en contact avec des points à la tension dangereuse ou court-circuiter des pièces, ce qui pourrait provoquer un incendie ou une électrocution. Ne renversez jamais de liquides de quelque sorte que ce soit sur l'appareil.
- **Réparations et maintenance** - Ne tentez pas de réparer ce produit vous-même car vous vous exposeriez à des tensions dangereuses ou à d'autres risques en ouvrant ou en retirant les couvercles. Confiez toute la maintenance à un personnel qualifié.
- **Dégâts nécessitant l'intervention d'un professionnel** - Débranchez la fiche d'alimentation de la prise et consultez un spécialiste qualifié si l'un des cas suivants se produit :
 - a) Si le câble d'alimentation ou la prise est endommagé.
 - b) Si du liquide a été renversé ou si des objets sont tombés sur le produit.
 - c) Si le produit a été exposé à la pluie ou à l'eau.
 - d) Si le produit a fait une chute ou a été endommagé.
 - e) Si les performances du produit sont nettement réduites.
- **Pièces de rechange** - Si des pièces de rechange sont nécessaires, assurez-vous que l'entreprise qui remplace les pièces n'utilise que des pièces de rechange fournies par le fabricant ou ayant les mêmes caractéristiques que la pièce d'origine. Un remplacement non autorisé peut entraîner un incendie, un choc électrique ou d'autres dangers.
- **Chaleur** - Ne placez pas l'appareil à proximité de sources de chaleur telles que des radiateurs, des grilles de chauffage, des fours ou d'autres produits (y compris les amplificateurs).

Consignes particulières

- Les enfants à partir de 8 ans et les personnes souffrant de handicaps mentaux, sensoriels et physiques ne peuvent utiliser l'appareil que s'ils ont été parfaitement familiarisés avec les fonctions et les précautions de sécurité par une personne responsable et s'ils comprennent les risques associés.
- Surveillez les enfants pour qu'ils ne jouent pas avec l'appareil. Ne laissez pas les jeunes enfants et les bébés jouer avec les sacs en plastique et autres matériaux d'emballages.
- Assurez-vous que la fiche d'alimentation / l'adaptateur secteur est toujours facilement accessible afin que l'appareil puisse être rapidement déconnecté de l'alimentation électrique en cas d'urgence.
- Lorsque vous n'utilisez plus l'appareil, éteignez-le et débranchez la fiche de la prise.

APERÇU DE L'APPAREIL

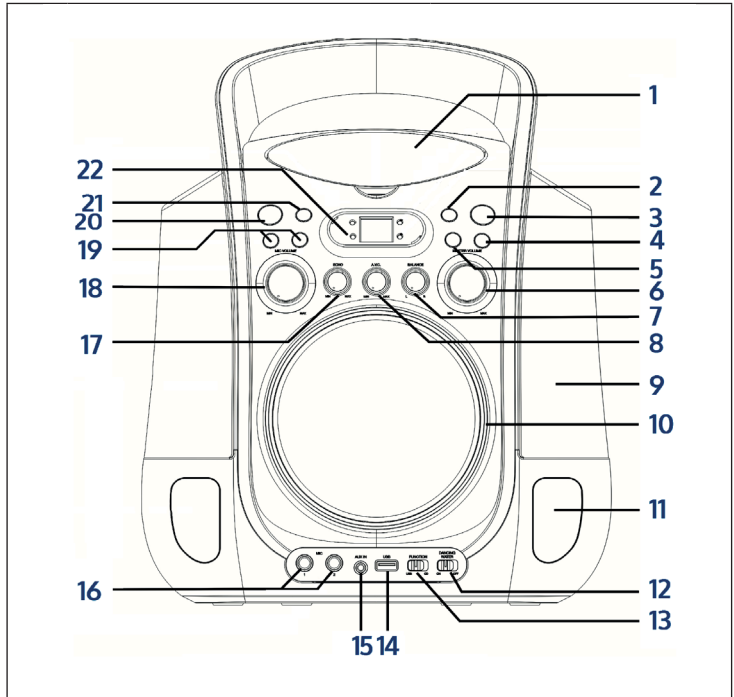

1	Compartiment CD	12	Jeu d'eau on / off
2	Programme	13	Sélecteur CD / USB
3	Effet de lumière	14	Port USB
4	Stop ■	15	Prise AUX
5	Lecture / Pause ▶	16	Prises micro 1+2 (jack 6,3 mm)
6	Contrôle du volume principal	17	Contrôle de l'écho
7	Réglage de la balance	18	MIC VOL (volume du micro)
8	Régulateur AV	19	Rembobiner ◀◀ / Avance rapide ▶▶
9	Boîte à eau (droite)	20	Touche POWER (mise en marche/arrêt de l'appareil)
10	Enceinte	21	Fonction de répétition
11	Lumière (droite)	22	Affichage et LED (Play / Pause, CD+G, Program, Repeat)

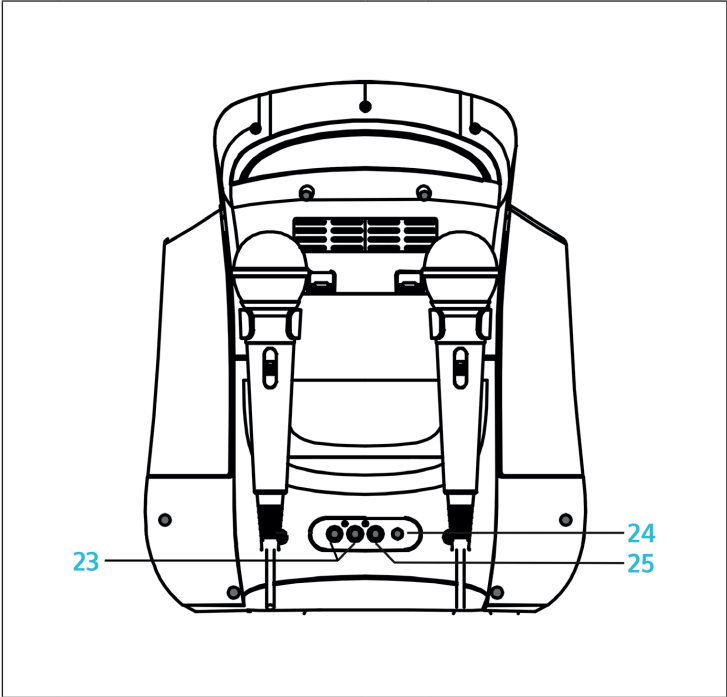

23	Sortie audio (RCA)	25	Sortie vidéo (RCA)
24	Prise de l'adaptateur secteur		

CONNEXIONS

Connectez l'appareil à une prise domestique à l'aide du bloc d'alimentation fourni. Débranchez l'alimentation électrique si vous n'utilisez pas l'appareil pendant une longue période.

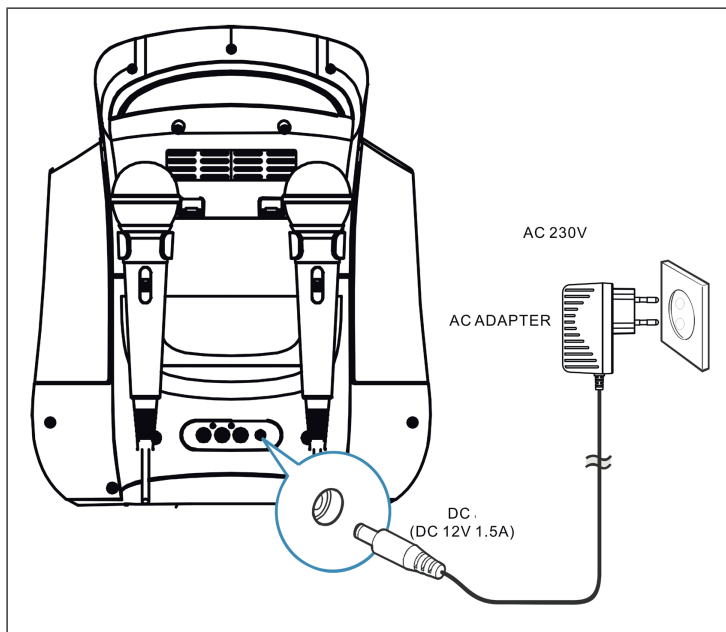

Connectez le câble RCA fourni (blanc-rouge-jaune) aux connexions de couleur correspondante à l'arrière de l'appareil et connectez aux entrées vidéo et audio de la même couleur sur votre téléviseur.

Vous pouvez également envoyer le signal audio à votre chaîne stérééo - pour ce faire, connectez le câble vidéo jaune au téléviseur et le câble audio (rouge-blanc) à une entrée (aux) libre de votre chaîne stérééo.

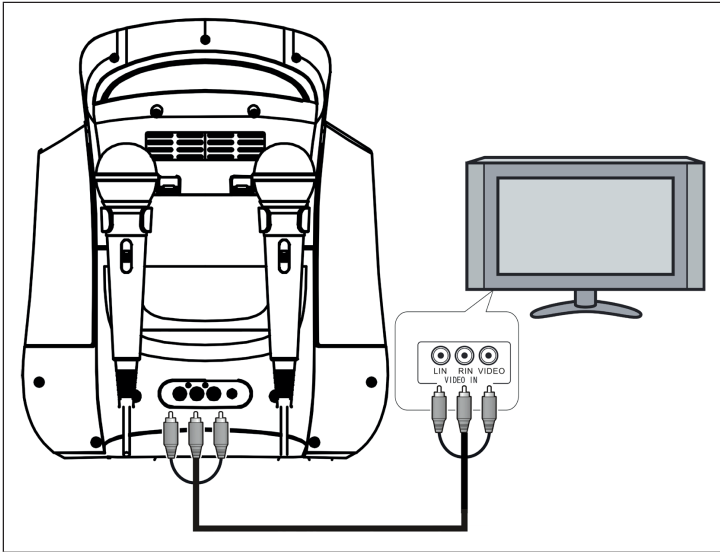

Pour afficher les paroles d'un CD + G sur l'écran du téléviseur, vous devez sélectionner l'entrée correspondante (entrée vidéo) sur le téléviseur.

Si votre téléviseur ne dispose pas d'une telle entrée vidéo, vous pouvez le faire avec un modulateur RF disponible dans le commerce, que vous connectez entre le câble d'antenne du téléviseur et la sortie vidéo du système de karaoké.

Veuillez consulter le mode d'emploi de votre téléviseur pour plus d'informations sur la connexion d'appareils vidéo externes.

Connectez les micros aux prises MIC1 / 2 à l'avant du Kara Liquidia.

FONCTIONS DE BASE

Power, Play / Pause, Dancing Water

- Allumez l'appareil avec POWER (20). Pour éteindre, maintenez POWER.
- Faites glisser le sélecteur CD / USB (13) sur la fonction que vous souhaitez utiliser et insérez un CD ou un support de données USB. Si vous branchez un câble AUX, l'appareil bascule automatiquement sur la fonction AUX. Retirez le câble AUX / si vous souhaitez lire de la musique par USB / CD.
- Appuyez sur ►|| pour lancer la lecture ou mettre en pause. Naviguez avec ◀◀/▶▶ et arrêtez la lecture avec ■.

FONCTIONS RÉPÉTITION ET PROGRAMMATION

Repeat

Pendant la lecture d'un CD ou d'une clé USB, appuyez plusieurs fois sur la touche de répétition (21) pour les fonctions REPEAT1 (la piste actuelle est répétée) - REPEAT ALL (toutes les pistes contenues sont répétées) - LECTURE NORMALE (mode de répétition désactivé).

Programme

Cette fonction vous permet de générer une liste de lecture à partir de pistes CD ou USB.

- Appuyez sur ■ pour créer une liste de lecture, puis appuyez sur PROGRAM (2). « 01 » s'affiche et la LED PROGRAM clignote.
- Utilisez les touches fléchées ◀◀/▶▶ pour sélectionner la piste désirée et confirmez votre choix avec PROGRAM.
- L'appareil affiche « 02 ». Répétez les étapes pour mémoriser jusqu'à 20 pistes dans une liste programmée.
- Appuyez sur ►|| pour lancer la lecture de la playlist.

Arrêtez la lecture de la playlist avec ■. Appuyez encore sur ■ pour effacer la liste de lecture. Vous pouvez utiliser les fonctions REPEAT et ◀◀/▶▶ pendant la lecture de playlist. Le lecteur CD arrête automatiquement la lecture après avoir parcouru la liste. Appuyez sur ►|| pour lire à nouveau.

Si vous essayez d'insérer plus de 20 pistes, l'écran affiche « FU », « PROG FULL » apparaît sur l'écran du téléviseur :

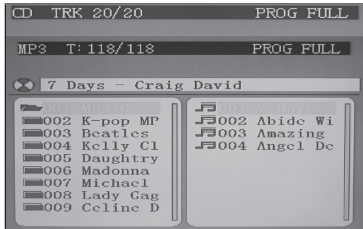

FONCTIONS KARAOKÉ

Vous pouvez accompagner n'importe quelle musique ou CD + G en cours de lecture avec des micros connectés. Pour affiner le son global, vous aurez besoin de :

- **MASTER VOLUME** : Réglage du volume général des enceintes intégrées (si connecté à un téléviseur ou à un système stéréo, réglez le volume sur ces appareils).
- **BALANCE** : Pour les fichiers CD + G, vous pouvez l'utiliser pour régler la balance de volume entre la musique et les voix sur le disque karaoké. Pour les fichiers musicaux conventionnels, la balance stéréo (droite-gauche) est contrôlée.
- **AVC (Automatic Voice Control)** : Contrôle la sensibilité AVC ;
valeur élevée = les voix sur les enregistrements multiplex (CD + G) sont éliminées dès que l'utilisateur chante dans le micro -
valeur basse = les voix ne sont jamais éliminées.
- **MIC VOLUME** : Pour régler la part du signal du micro dans le volume global.
- **ECHO** : Pour contrôler l'effet de réverbération intégré (uniquement sur le signal du micro).

AUTRES FONCTIONS

LED Show : Appuyez sur LIGHT SHOW (3) pour activer les effets LED, maintenez pour désactiver. **DANCING WATER** : Faites glisser le commutateur DANCING WATER sur ON ou OFF.

RÉSOLUTION DES PROBLÈMES

Problème	Cause possible	Solution
Impossible d'allumer l'appareil.	L'adaptateur secteur n'est pas complètement inséré dans la prise ou à l'arrière de l'appareil (DC IN).	Corrigez cela.
La connexion réseau est parfaite. L'appareil ne démarre pas malgré tout !	Un fusible a peut-être sauté ?	Vérifiez avec un autre appareil, une lampe par exemple.
Pas de son	MASTER VOL est réglé sur le minimum	Augmentez / allumez !
	Le volume du téléviseur ou de la chaîne stéréo connectée est baissé.	
	La TV/la chaîne sont éteintes.	
Le lecteur CD ne fonctionne pas correctement ou bien l'écran affiche "NO".	Disque mal inséré, poussiéreux, rayé ou endommagé d'une quelconque manière.	Nettoyez le disque, insérez un support compatible, nettoyez le compartiment CD.
	Le disque est d'un format qui ne peut pas être lu.	Éteignez l'appareil et rallumez-le si tout cela ne fonctionne pas.
	il y a du liquide ou de l'humidité à l'intérieur du compartiment CD.	
	La chaîne karaoké s'est bloquée et doit être redémarrée.	

Problème	Cause possible	Solution
Il n'y a pas de son sur la chaîne stéréo / le téléviseur.	La source audio n'est pas correctement sélectionnée (sur le téléviseur / chaîne stéréo).	Sélectionnez AV INPUT comme source pour votre téléviseur / chaîne stéréo. Suivez les instructions de la section CONNEXION AUDIO pour la connexion à une chaîne stéréo.
	La connexion n'est pas correcte.	
Les paroles des chansons ne s'affichent pas sur l'écran de la TV.	Le câble vidéo est-il bien branché ?	Vérifiez si l'entrée vidéo correcte est utilisée et si la source vidéo est réglée sur le téléviseur ; basculez sur cette entrée avec la télécommande du téléviseur. Vérifiez si vous avez inséré un disque CD + G et qu'il est en parfait état.
	Avez-vous correctement sélectionné l'entrée vidéo sur le téléviseur (VIDEO / A / V) ?	
	Le téléviseur n'a pas d'entrée vidéo.	
	CD +G non reconnu.	

INFORMATIONS SUR LE RECYCLAGE



Si la mise en rebut des appareils électriques et électroniques est réglementée dans votre pays, ce symbole sur le produit ou sur l'emballage indique qu'il ne doit pas être éliminé avec les ordures ménagères. Vous devez l'acheminer vers un point de collecte pour le recyclage des appareils électriques et électroniques. En respectant des règles de recyclage, vous protégez l'environnement et la santé de vos semblables des conséquences négatives. Pour plus d'informations sur le recyclage et l'élimination de ce produit, contactez votre autorité locale ou votre service d'élimination des déchets ménagers.

Ce produit contient des piles. S'il existe une réglementation légale pour l'élimination des piles dans votre pays, ne les jetez pas avec les ordures ménagères. Renseignez-vous sur les réglementations locales concernant la mise au rebut des piles. En respectant des règles de recyclage, vous protégez l'environnement et la santé de vos semblables des conséquences négatives.

DÉCLARATION DE CONFORMITÉ

**Fabricant :**

Chal-Tec GmbH, Wallstraße 16, 10179 Berlin, Allemagne.

Importateur pour la Grande Bretagne :

Berlin Brands Group UK Limited
PO Box 42
272 Kensington High Street
London, W8 6ND
United Kingdom

Chal-Tec GmbH déclare par la présente que l'équipement radio Kara Liquida est conforme à la directive 2014/53/UE. Le texte intégral de la déclaration de conformité UE est disponible à l'adresse Internet suivante : use.berlin/10029359

Gentile cliente,

La ringraziamo per l'acquisto del dispositivo. La preghiamo di leggere attentamente le seguenti indicazioni e di seguirle per prevenire eventuali danni. Non ci assumiamo alcuna responsabilità per danni scaturiti da una mancata osservanza delle indicazioni relative alla sicurezza e da un uso improprio del dispositivo. Scansionare il codice QR seguente per accedere al manuale d'uso più attuale e ricevere informazioni sul prodotto.



INDICE

Avvertenze di sicurezza	54
Descrizione del dispositivo	56
Connessioni	58
Funzioni base	60
Funzioni di ripetizione e programmazione	60
Funzioni karaoke	61
Ulteriori funzioni	61
Correzione degli errori	62
Avviso di smaltimento	64
Dichiarazione di conformità	64

DATI TECNICI

Numero articolo	10029359, 10029360
Alimentazione (adattatore)	AC 100-240 V ~ 50/60 Hz DC 12V/1,5 A
Alimentazione (funzionamento a batteria)	8 x tipo C (UM-2). Le batterie non sono incluse nel volume di consegna.
Formato video/Uscita video	PAL (RCA composito)
Supporto USB	Fino a 32 GB (FAT32)
Ingressi audio	2 x Mic In (jack da 6,3 mm) 1 x Aux In (jack da 3,5 mm)
Supporto CD	CD/CD+G/CD-R/CD-RW
Tipologia di file	MP3

AVVERTENZE DI SICUREZZA

Avvertenze generiche

- **Caduta di un fulmine** Non utilizzare più il dispositivo in presenza di temporali: stacca la spina dalla presa elettrica o scollegare il dispositivo dall'antenna. In questo modo si evitano danni al prodotto causati da fulmini e da fenomeni di sovratensione.
- **Sovraccarico:** non sovraccaricare prese elettriche, prolunghe o prese elettriche integrate, per evitare incendi o scosse elettriche.
- **Penetrazione di corpi estranei e liquidi** - Non inserire oggetti di alcun tipo nelle aperture del dispositivo, in quanto potrebbero entrare in contatto con pericolosi punti di tensione o causare il cortocircuito di alcuni componenti, con il conseguente rischio di incendi o scosse elettriche. Non versare mai liquidi sul dispositivo.
- **Riparazione e manutenzione** - Non cercare di realizzare autonomamente opere di manutenzione sul dispositivo, in quanto l'apertura o la rimozione della copertura possono esporre a tensioni pericolose o altri rischi. Lasciare che tutte le opere di manutenzione siano realizzate da personale di assistenza qualificato.
- **Danni che richiedono l'intervento del servizio di assistenza** - Staccare la spina dalla presa elettrica e, nelle situazioni seguenti, rivolgersi a un'azienda tecnica qualificata:
 - a) Se il cavo di alimentazione o la spina sono danneggiati.
 - b) Se sono stati versati liquidi o sono caduti oggetti sul dispositivo.
 - c) Se il prodotto è stato esposto a pioggia o acqua.
 - d) Se il prodotto è caduto o è danneggiato.
 - e) Se il prodotto presenta prestazioni sensibilmente ridotte.
- **Pezzi di ricambio** - Se sono necessari pezzi di ricambio, assicurarsi che l'azienda tecnica responsabile della sostituzione utilizzi solo pezzi di ricambio autorizzati dal produttore o con le stesse caratteristiche dei componenti originali. Una sostituzione non autorizzata può causare incendi, scosse elettriche o altri pericoli.
- **Calore** - Non posizionare il dispositivo vicino a fonti di calore, come termosifoni, batterie di riscaldamento, forni e altri prodotti (inclusi amplificatori).

Avvertenze particolari

- Bambini a partire da 8 anni e persone con limitate capacità fisiche, psichiche e sensoriali possono utilizzare il dispositivo solo se sono stati precedentemente istruiti da una persona responsabile della loro supervisione sulle modalità d'uso, sulle misure di sicurezza e comprendono i rischi associati.
- Tenere sotto controllo i bambini per assicurarsi che non giochino con il dispositivo. Assicurarsi che bambini e bebè non giochino con sacchetti di plastica o altri materiali di imballaggio.
- Assicurarsi che spina/adattatore siano sempre facilmente accessibili, in modo da poter scollegare rapidamente il dispositivo dalla presa elettrica in caso di emergenza.
- Quando non si usa più il dispositivo, spegnerlo e staccare la spina.

DESCRIZIONE DEL DISPOSITIVO

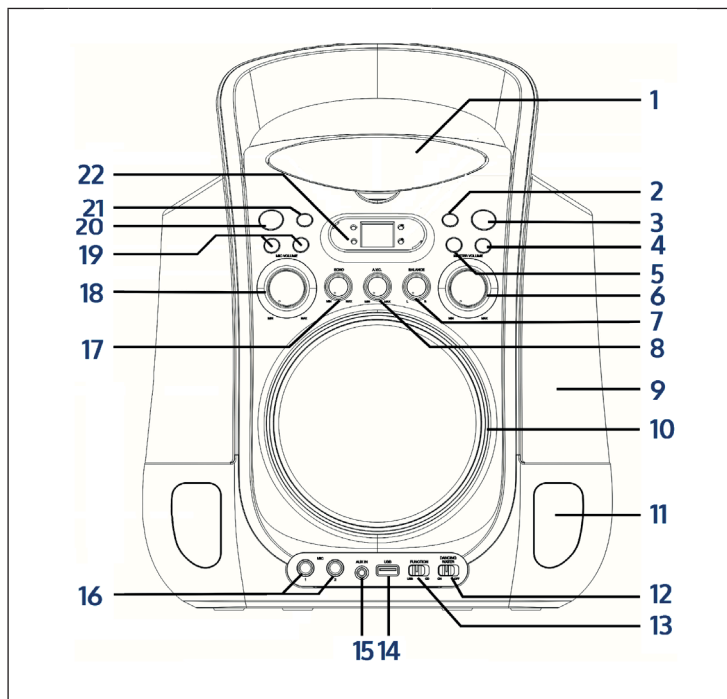

1	Vano CD	12	Giochi d'acqua on/off
2	Programma	13	Interruttore di selezione CD/USB
3	Effetti luminosi	14	Connessione USB
4	Stop ■	15	Connessione AUX
5	Play/Pausa ►►	16	Connessioni microfoni 1+2 (jack 6,3 mm)
6	Controllo del volume master	17	Controllo dell'echo
7	Controllo del balance	18	MIC VOL (volume microfono)
8	Controllo AV	19	Indietro velocemente ◀◀ / Avanti velocemente ▶▶
9	Contenitore dell'acqua (a destra)	20	Tasto Power (dispositivo on/off)
10	Altoparlanti	21	Funzione di ripetizione
11	Luce (a destra)	22	Display e LED (play/pausa, CD+G, programma, ripetizione)

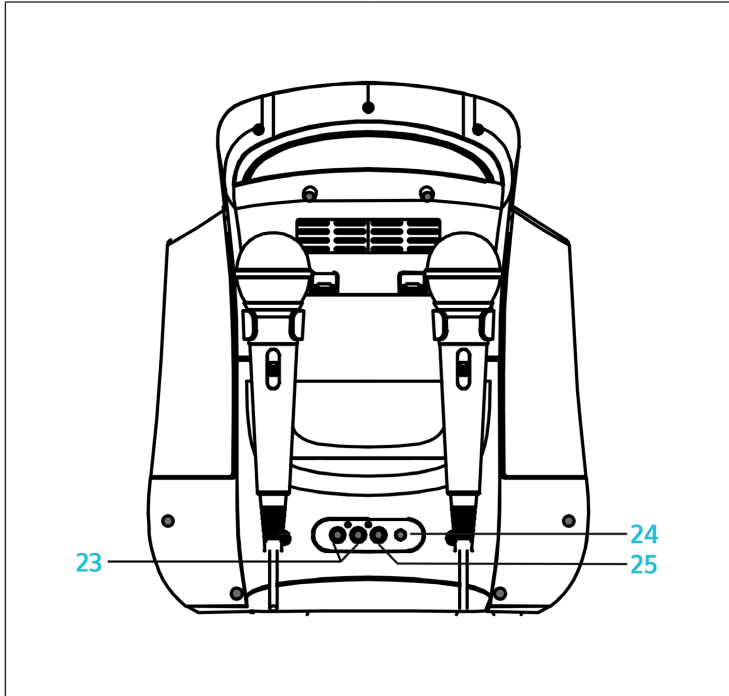

23	Uscita audio (RCA)	25	Uscita video (RCA)
24	Connessione alimentatore		

CONNESSIONI

Collegare il dispositivo a una presa elettrica domestica standard con l'alimentatore incluso in consegna. Interrompere il collegamento alla rete elettrica se non si usa il dispositivo per lunghi periodi di tempo.

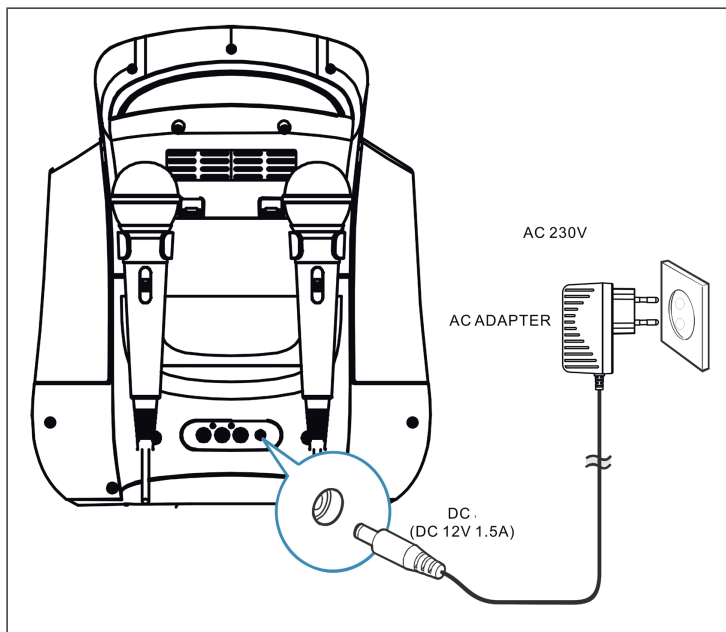

Collegare il cavo RCA (bianco-rosso-giallo) incluso in consegna alle connessioni corrispondenti sul lato posteriore del dispositivo e collegarlo poi ai rispettivi ingressi video e audio dello stesso colore sul televisore.

Il segnale audio può essere trasmesso anche all'impianto stereo: collegare il cavo video giallo al televisore e il cavo audio (rosso-bianco) a un ingresso Aux libero dell'impianto stereo.

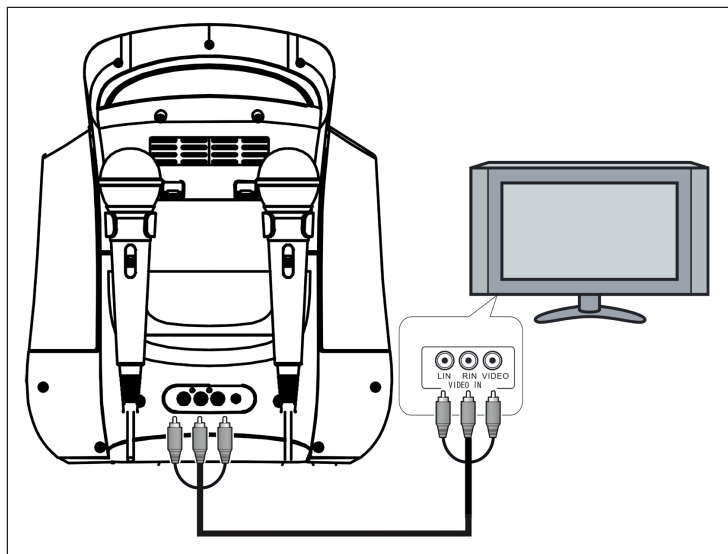

Per visualizzare il testo di una canzone su CD+G, è necessario selezionare l'ingresso (Video-In) corrispondente sul televisore.

Se il televisore non è dotato di un ingresso video di questo tipo, è possibile risolvere il problema con un modulatore RF disponibile in negozi specializzati, che viene installato tra il cavo dell'antenna del televisore e l'uscita video dell'impianto per karaoke.

Si prega di consultare il manuale del televisore per ulteriori indicazioni sul collegamento di dispositivi video esterni.

Collegare i microfoni alle connessioni MIC-1/2 sul lato anteriore di Kara Liquida.

FUNZIONI BASE

Power, Play/Pause, Dancing Water

- Accendere il dispositivo con POWER (20). Tenere premuto POWER per spegnere il dispositivo.
- Posizionare l'interruttore di selezione CD/USB (13) sulla funzione che si desidera utilizzare e inserire un CD o una chiavetta USB. Se si inserisce un cavo AUX, il dispositivo passa automaticamente alla funzione AUX. Rimuovere il cavo AUX se si desidera ascoltare musica tramite USB/CD.
- Premere ►|| per avviare la riproduzione o metterla in pausa. Navigare con ◀◀/▶▶ e fermare la riproduzione con ■.

FUNZIONI DI RIPETIZIONE E PROGRAMMAZIONE

Repeat (ripetizione)

Premere più volte Repeat (21) durante la riproduzione di CD o USB per attivare le funzioni REPEAT 1 (ripetizione del titolo attuale) - REPEAT ALL (ripetere tutti i titoli contenuti) - RIPRODUZIONE NORMALE (modalità di ripetizione spenta).

Program (programmazione)

Questa funzione permette di creare playlist da tracce CD o USB.

- Premere ■ per creare una playlist e premere PROGRAM (2). "01" compare e il LED PROGRAM lampeggia.
- Utilizzare le frecce ◀◀/▶▶ per selezionare le tracce e confermare con PROGRAM.
- Compare "02". Ripetere la procedura per un massimo di 20 tracce, che vengono riunite in una playlist.
- Premere ►|| per avviare la riproduzione della playlist.

Terminare la riproduzione della playlist con ■. Premere di nuovo ■ per cancellare la playlist. Le funzioni REPEAT e ◀◀/▶▶ sono utilizzabili anche nella riproduzione di playlist. Al termine della playlist, il lettore CD si ferma automaticamente. Premere ►|| per riprodurla nuovamente.

Se si cerca di salvare oltre 20 tracce, il display mostra "FU". Sullo schermo della TV compare "PROG FULL".

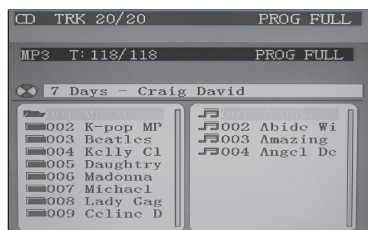

FUNZIONI KARAOKE

Con i microfoni collegati è possibile accompagnare ogni tipo di musica o CD+G in riproduzione. Per una regolazione più precisa del sound sono necessari:

- **MASTER VOLUME:** impostazione del volume tramite le casse integrate (nel caso di collegamento a un televisore o a un impianto stereo, impostare il volume da questi dispositivi).
- **BALANCE:** nel caso di file CD+G è possibile regolare il livello di balance tra musica e voce del disco per karaoke. Nel caso di file musicali standard si controlla il balance stereo (destra-sinistra).
- **AVC (Automatic Voice Control):** regola la sensibilità AVC;
 - valore alto** = i contenuti vocali su registrazioni multiplex (CD+G) vengono eliminati non appena l'utente canta nel microfono
 - valore basso** = i contenuti vocali non vengono mai eliminati.
- **MIC VOLUME:** per regolare la percentuale di segnale microfono sul volume complessivo.
- **ECHO:** per regolare l'effetto eco integrato (solo sul segnale microfono).

ULTERIORI FUNZIONI

Show LED: premere LIGHT SHOW (3) per attivare gli effetti LED. Tenerlo premuto per disattivarli. **DANCING WATER:** posizionare l'interruttore DANCING WATER su ON o OFF.

CORREZIONE DEGLI ERRORI

Problema	Possibile causa	Soluzioni
Non è possibile accendere il dispositivo.	L'adattatore non è inserito completamente nella presa elettrica o nell'ingresso (DC IN) +sul lato posteriore del dispositivo.	Collegare correttamente.
Il collegamento alla rete è impeccabile. Il dispositivo non si accende comunque!	Forse è saltato un fusibile?	Controllare con un altro dispositivo, ad es. una lampada.
Nessun audio.	MASTER VOLUME impostato al minimo.	Alzare il volume/ Accendere il dispositivo!
	Il volume su televisore o impianto stereo è al minimo.	
	Televisore/Impianto stereo sono spenti.	
Il lettore CD non funziona correttamente o "NO" compare sul display.	Il CD è inserito al contrario, è sporco, graffiato o danneggiato in qualche modo.	Pulire il CD, inserire un CD compatibile, pulire il vano CD. Spegnere e riaccendere il dispositivo se le precedenti soluzioni non funzionano.
	Il CD ha un formato che non può essere riprodotto.	
	Nel vano CD sono penetrati liquidi o umidità.	
	L'impianto per karaoke ha "crashato" e deve essere riavviato.	

Problema	Possibile causa	Soluzioni
Non esce audio da televisore/impianto stereo.	La sorgente audio (su televisore/ impianto stereo) non è stata selezionata correttamente.	Selezionare AV INPUT come sorgente del televisore o dell'impianto stereo domestico. Per il collegamento a un impianto stereo domestico, seguire le indicazioni riportate nella sezione COLLEGAMENTO AUDIO.
	Il collegamento non è corretto.	
I testi delle canzoni non compaiono sullo schermo del televisore.	Cavo video collegato correttamente?	Controllare se è in utilizzo l'ingresso video giusto e se è stata impostata la sorgente video sul televisore. Passare a questo ingresso con il telecomando del televisore. Controlla se è stato inserito un CD+G e assicurarsi che sia in perfetto stato.
	L'ingresso video sul televisore è stato selezionato correttamente (VIDEO o A/V)?	
	Il televisore non ha alcun ingresso video.	
	CD+G non riconosciuto.	

AVVISO DI SMALTIMENTO



Se nel tuo Paese sono vigenti regolamenti legislativi relativi allo smaltimento di dispositivi elettrici ed elettronici, questo simbolo sul prodotto o sull'imballaggio indica che non è consentito smaltire questo prodotto insieme ai rifiuti domestici. Il dispositivo deve invece essere portato in un centro di raccolta per il riciclaggio di dispositivi elettrici ed elettronici. Lo smaltimento conforme tutela l'ambiente e salvaguarda la salute del prossimo da conseguenze negative. Informazioni riguardanti il riciclaggio e lo smaltimento di questo prodotto sono disponibili presso l'amministrazione locale o il servizio di smaltimento dei rifiuti.

Questo prodotto contiene batterie. Se nel tuo Paese esistono regolamenti legislativi per lo smaltimento di batterie, queste non possono essere smaltite insieme ai rifiuti domestici. Informarsi in relazione alle normative locali sullo smaltimento di batterie. Lo smaltimento conforme tutela l'ambiente e salvaguarda la salute del prossimo da conseguenze negative.

DICHIARAZIONE DI CONFORMITÀ



Produttore:

Chal-Tec GmbH, Wallstraße 16, 10179 Berlino, Germania.

Importatore per la Gran Bretagna:

Berlin Brands Group UK Limited
PO Box 42
272 Kensington High Street
London, W8 6ND
United Kingdom

Con la presente, Chal-Tec GmbH dichiara l'impianto radio Kara Liquida conforme alla direttiva 2014/53/UE. Il testo completo della dichiarazione di conformità UE è disponibile al seguente indirizzo Internet: use.berlin/10029359

