

**ONE**CONCEPT

**V-15**

**Stereoanlage  
Stereo System  
Equipo estéreo  
Chaîne stéréo  
Impianto stereo**

**10029361 10029362  
10029363 10029364**



**Sehr geehrter Kunde,**

wir gratulieren Ihnen zum Erwerb Ihres Gerätes. Lesen Sie die folgenden Hinweise sorgfältig durch und befolgen Sie diese, um möglichen Schäden vorzubeugen. Für Schäden, die durch Missachtung der Hinweise und unsachgemäßen Gebrauch entstehen, übernehmen wir keine Haftung. Scannen Sie den QR-Code, um Zugriff auf die aktuellste Bedienungsanleitung und weitere Informationen rund um das Produkt zu erhalten.



---

## INHALTSVERZEICHNIS

---

Sicherheitshinweise 4
Bedienelemente 6
Vorbereitung und Wandmontage 9
Basisfunktionen 10
Radio 11
CD / USB 12
BT (nur 10029363 & 10029364) 12
AUX IN 13
Uhrzeit / Wecker / Sleeptimer 13
Spezielle Entsorgungshinweise für Verbraucher in Deutschland 14
Hinweise zur Entsorgung 16
Konformitätserklärung 16

**English 17**  
**Français 29**  
**Español 41**  
**Italiano 53**

---

## TECHNISCHE DATEN

---

Artikelnummer	10029361, 10029362, 10029363, 10029364
Stromversorgung	220-240 V ~ 50 Hz
Radio UKW	87,5–108 MHz
<b>Nur 10029363 &amp; 10029364</b>	
BT-Spezifikationen Frequenzband Max. Sendeleistung	2402-2480 MHz 4 dBm

---

## SICHERHEITSHINWEISE

---

### Allgemeine Sicherheitshinweise



#### VORSICHT

Verletzungsgefahr! Hören Sie nicht mit übermäßig hoher Lautstärke Musik, da dies zu Hörschäden führen kann.

- Kinder ab 8 Jahren, psychisch, sensorisch und körperlich eingeschränkte Menschen dürfen das Gerät nur benutzen, wenn sie vorher von einer für sie verantwortlichen Aufsichtsperson ausführlich mit den Funktionen und den Sicherheitsvorkehrungen vertraut gemacht wurden und die damit verbundenen Risiken verstehen.
- Legen Sie nur CDs in das CD-Fach.
- Öffnen Sie niemals die Geräteabdeckung und versuchen Sie keinesfalls, selbst Reparaturen am Gerät vorzunehmen.
- Wenden Sie sich für Reparaturen an hierfür qualifiziertes Personal. Das Gerät enthält keine vom Nutzer zu wartenden Gerätebestandteile.
- Eine unsachgemäße Handhabung kann zu Schäden am Gerät und zum Erlöschen des Garantieanspruchs führen.

### Stromanschluss

- Verwenden Sie ausschließlich das im Lieferumfang enthaltene Netzteil. Die Verwendung eines anderen Netzteils kann zum Erlöschen der Garantie und/oder irreparablen Schäden am Gerät führen.
- Ziehen Sie während Gewittern den Stecker des Geräts aus der Steckdose.
- Stellen Sie sicher, dass das Gerät ausgeschaltet wurde, bevor Sie den Netzstecker ziehen.
- Wenn Sie eine Mehrfachsteckdose oder den Stecker als Trennvorrichtung verwenden, sollten Sie darauf achten, dass diese immer leicht zugänglich und betriebsbereit sind.
- Werfen Sie Batterien niemals in offenes Feuer und versuchen Sie keinesfalls, deren Außenhülle zu öffnen.
- Batterien sind, wenn sie verschluckt werden, gesundheitsgefährdend und sollten deshalb außerhalb der Reichweite von kleinen Kindern gelagert werden.

## Belüftung

- Blockieren oder bedecken Sie keinesfalls die Belüftungsöffnungen, Löcher oder Öffnungen des Geräts, mit Gegenständen wie Teppichen, Tüchern und ähnlichem, da andernfalls die Funktionalität und/oder die Belüftung für eine sicherer Verwendung nicht gewährleistet werden können.
- Die Unterseite des Geräts kann warm werden, wenn das Gerät über einen längeren Zeitraum verwendet wird. Dies ist normal.

## Standort

- Vergewissern Sie sich, dass das Gerät auf einer flachen und stabilen Oberfläche steht.
- Stellen Sie das Gerät maximal 1,4 Meter von der nächsten Steckdose entfernt auf. Vergewissern Sie sich, dass das Netzstromkabel und die Lautsprecherkabel nicht zu einer Stolperfalle werden können.
- Platzieren Sie das Gerät mindestens einen Meter von anderen elektrischen Geräten entfernt, um Störgeräusche zu vermeiden.
- Stellen Sie das Gerät so auf, dass es sich innerhalb der Reichweite von externen BT-Geräten (beispielsweise iPod/ iPhone/iPad/ Androidgeräte/ Computer etc.) befindet. Die Reichweite beträgt (ohne Hindernisse) maximal 10 Meter (33 Fuß).
- Achten Sie darauf, dass das Gerät genug Platz nach oben hat, so dass die Antenne richtig ausgerichtet werden kann.
- Stellen Sie das Gerät niemals direkt auf antike oder polierte Oberflächen.

## Hinweise zum Laser



### VORSICHT

Verletzungsgefahr! Berühren Sie niemals die optische Linse im CD-Fach und schauen sie auch nicht in diese hinein.

- Bei diesem Gerät handelt es sich um ein Laserprodukt der Klasse 1.
- Die Verwendung von nicht in der Bedienungsanleitung aufgeführten Steuerungen oder eine nicht autorisierte Modifikation des Geräts, kann zu einer schädlichen Freisetzung von Laserstrahlung führen.

## BEDIENELEMENTE

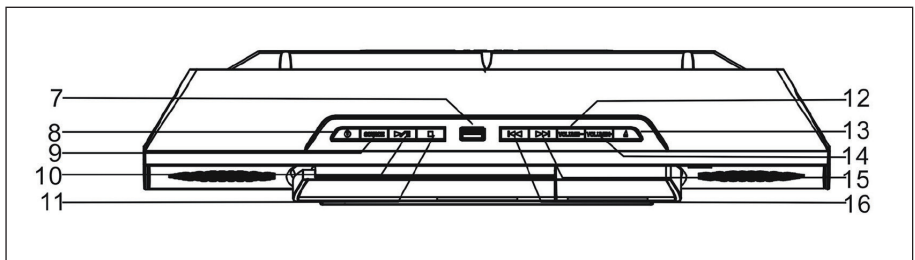
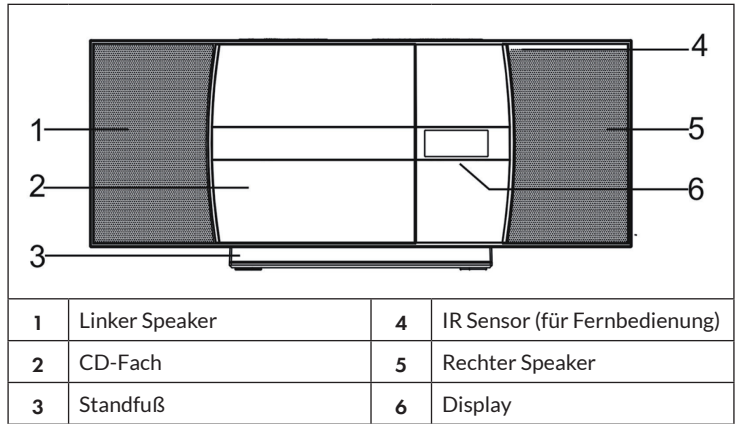

7	USB-Anschluss	12	VOL -
8	On / Standby	13	OPEN/CLOSE
9	MODE	14	VOL+
10	Play / Pause / FM Scan	15	▶▶
11	Stop	16	◀◀

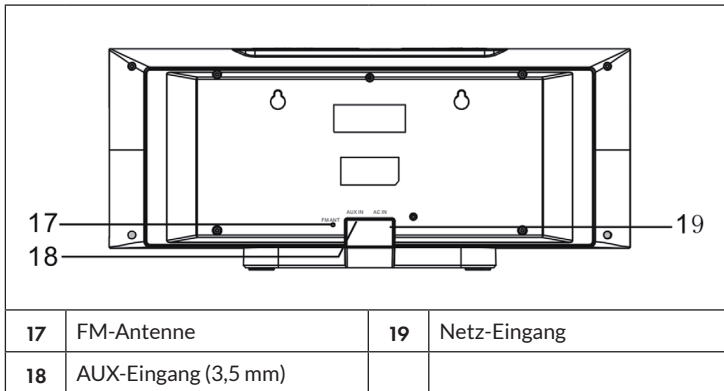

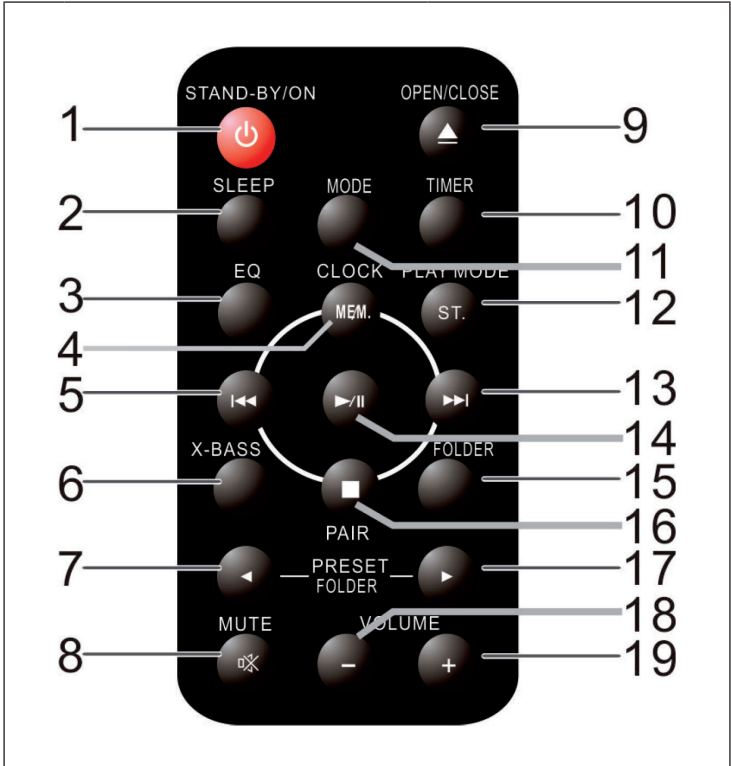

1	On / Standby	11	MODE
2	SLEEP	12	PLAY MODE/ST/FM MONO
3	EQ	13	▶▶
4	MEM / CLK	14	Play / Pause / FM Scan
5	◀◀	15	FOLDER ON/OFF
6	X-BASS	16	Stop / (Pair)
7	Voriger Titel/Sender	17	Nächster Titel/Sender
8	MUTE	18	VOL -
9	OPEN/CLOSE	19	VOL +
10	TIMER		



## VORBEREITUNG UND WANDMONTAGE

### Fernbedienung vorbereiten

- Drücken Sie den Batteriehalter wie auf den Bild zu sehen (1) und ziehen Sie diesen heraus (2).
- Ersetzen Sie die Batterie. Beachten Sie hierbei die richtige Polung (3).
- Setzen Sie den Batteriehalter wieder in die Fernbedienung ein (4).

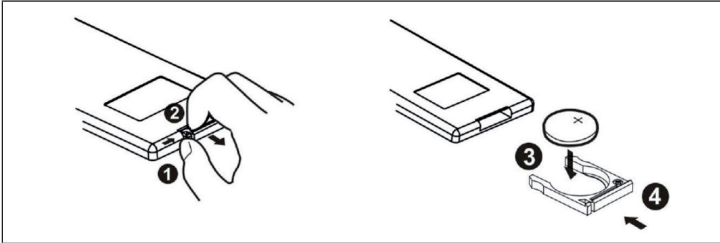

### Gebrauch der Fernbedienung

Halten Sie die Fernbedienung in Richtung des Geräts. Bedienwinkel: Ca. +/- 30° in jede Richtung. Achtung: Die Lithium-Batterie verfügt über eine Folie als Transportsicherung. Entfernen Sie diese vor dem ersten Gebrauch.

### Fuß anbringen

Drehen Sie das Gerät um und bringen Sie den Fuß an der Unterseite an: Setzen Sie zunächst die Steckverbindungen in die dafür vorgesehenen Öffnungen ein und schieben Sie den Fuß dann in Richtung Gerätefront, bis er hör- und fühlbar einrastet (siehe A). Zum Abnehmen des Fußes verfahren Sie andersherum (siehe B).

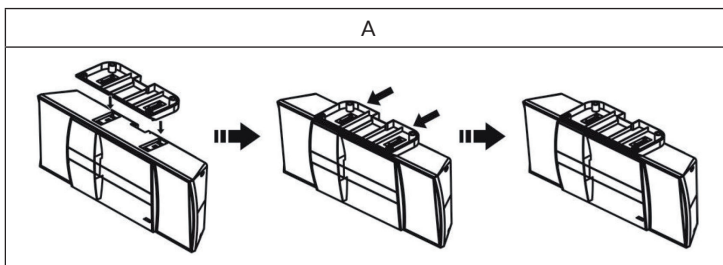

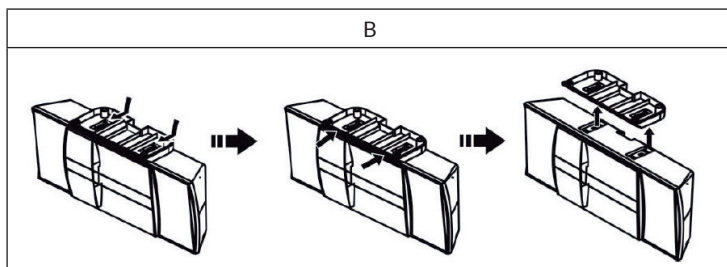

### Wandmontage

- Sie können den Standfuß der Stereoanlage abnehmen und das Gerät direkt an einer tragfähigen Wand montieren. Bitten Sie eine handwerklich geschickte / geschulte Person um Hilfe, falls Sie sich nicht sicher sind.
- Nutzen Sie Schrauben (es werden 2 Schrauben benötigt), die zu Wandmaterial und genutzten Dübeln passen.
- Fertigen Sie eine Bohrschablone an, oder zeichnen Sie direkt auf der Wand an: Die Bohrungen müssen auf einer Horizontalen im Abstand von 160 mm zueinander liegen. Achten Sie auf die Wahl entsprechender Werkzeuge, geeigneter/passender Dübel etc.
- Nehmen Sie den Standfuß ab und hängen Sie die Stereoanlage mit den dafür an der Rückseite befindlichen Ösen an die Köpfe der nicht vollständig in die Dübel eingelassenen Schrauben.

---

## BASISFUNKTIONEN

---

### MODE

Drücken Sie MODE mehrfach, um zwischen den Betriebsmodi (Radio / CD / USB / AUX / BT) umzuschalten.

### VOL+/-

Stellen Sie mit VOL+/- die Lautstärke ein.

### MUTE

Drücken Sie MUTE, um die Ausgabe stumm zu schalten. Drücken Sie noch einmal, um die Stummschaltung zu beenden.

### X-BASS

Schalten Sie mit X-BASS eine Bassanhebung ein bzw. wieder aus. Ein entsprechendes Icon wird bei aktiver Bassanhebung im Display angezeigt.

## EQ

Drücken Sie die EQ-Taste mehrfach, um Klangvoreinstellungen für verschiedene Sendungen/Inhalte zu wechseln (Classic - Pop - Jazz - Rock - EQ off).

---

## RADIO

---

**Hinweis:** Bei der Sendersuche und beim Hören von Radiosendern wird auf dem Display keine Frequenz angezeigt.

### Automatische Sendersuche (FM Scan)

Sie können die Funktion FM SCAN verwenden, um automatisch nach neuen digitalen Radiosendern zu suchen und inaktive Sender zu entfernen.

Halten Sie die Taste PLAY / PAUSE / FM SCAN an der Stereoanlage oder auf der Fernbedienung 2 Sekunden lang gedrückt, um [Scan] auszuwählen. Die Anzahl der gefundenen Sender wird während der automatischen Sendersuche angezeigt. Wenn die automatische Sendersuche beendet ist, wird der zuletzt gehörte Sender eingestellt. Wenn der zuletzt gehörte Sender nicht mehr verfügbar ist, wird der erste Sender in der alphabetischen Liste eingestellt.

Um einen bestimmten Radiosender manuell einzustellen, tippen Sie wiederholt auf die Taste ◀◀/▶▶ an der Stereoanlage oder auf der Fernbedienung.

### Gespeicherte Sender aufrufen

Wenn Sie sich im Radiomodus befinden, können Sie die gespeicherten Radiosender durch wiederholtes Drücken der Taste PRESET an der Stereoanlage oder auf der Fernbedienung aufrufen. Wenn Sie die gespeicherten Sender zum ersten Mal aufrufen, blinkt [P01] im Display.

**Hinweis:** Die Uhr und die Radiosender müssen bei einer Stromunterbrechung oder einem Stromausfall neu eingestellt werden. Wenn Sie das Radio nach einem Stromausfall wieder einschalten, blinkt [12:00] auf dem Display, um Sie darauf hinzuweisen, dass die Uhr neu eingestellt werden muss. Nachdem Sie die Uhr neu eingestellt haben, starten Sie erneut eine automatische Sendersuche.

---

## CD / USB

---

- Schalten Sie das Gerät ein und wählen Sie mit MODE den CD- oder den USB-Modus.
- Drücken Sie OPEN/CLOSE, um das CD-Fach zu öffnen und legen Sie eine Musik-CD mit der bedruckten Seite nach vorn ein. Die CD wird automatisch eingelesen. Stecken Sie einen USB-Stick mit Musik-Dateien in den USB-Slot auf der Oberseite, um diesen abzuspielen.
- Steuern Sie die Wiedergabe mit den Tasten **◀◀/▶▶/▶▶/■**.
- Bei MP3-CDs oder USB-Datenträgern mit Ordnerstruktur können Sie zusätzlich mit den Pfeiltasten (7 / 17) zwischen Ordnern wechseln.

### Play Mode

Drücken Sie PLAY MODE, um zwischen den Abspiel-Modi REPEAT 1 (aktueller Titel wird wiederholt), REPEAT ALL (alle enthaltenen Titel werden wiederholt), RANDOM (alle Titel werden in zufälliger Reihenfolge abgespielt) zu wählen. Ein entsprechendes Icon wird auf dem Display angezeigt. Drücken Sie PLAY MODE noch einmal, um zur normalen Wiedergabe zurückzukehren.

### Program Mode

Sie können eine Abspielliste mit bis zu 20 Einträgen programmieren. Stoppen Sie die Wiedergabe mit **■** und drücken Sie MEM. Wählen Sie mit **◀◀/▶▶** den gewünschten Titel und drücken Sie wiederum MEM. Wiederholen Sie diesen Vorgang bis zu 20 Mal und starten Sie die Wiedergabe mit **▶▶**.

---

## BT (NUR 10029363 & 10029364)

---

Die BT-Funktion kann zum Streamen von Musik von Ihrem Smartphone / Tablet genutzt werden, ermöglicht aber nicht den Einsatz als Freisprecheinrichtung.

- Schalten Sie das Gerät ein und wählen Sie mit MODE den BT-Modus.
- Aktivieren Sie BT auf Ihrem BT-Gerät und verbinden Sie mit V-15.
- Steuern Sie die Medienwiedergabe über Ihr externes Gerät oder mit den Tasten **◀◀/▶▶/▶▶/■**.
- Geben Sie „0000“ ein, falls Sie zur Eingabe eines Passworts aufgefordert werden.

Das Gerät verbindet sich automatisch mit dem zuletzt verbundenen BT Gerät. Um zu pairen, halten Sie PAIR 3 Sekunden gedrückt. Die BT LED blinkt schnell: Das Gerät ist im Pairing-Modus.

---

## AUX IN

---

- Nutzen Sie ein 3.5mm-Audiokabel, um externe Abspielgeräte (PC, Smartphone, MP3-Player o.ä.) mit der Anlage zu verbinden. Stellen Sie sicher, dass die Ausgangsleistung des externen Geräts auf ein adäquates Niveau eingestellt ist.
- Schalten Sie das Gerät ein und wählen Sie mit MODE den AUX-Modus.
- Steuern Sie die Medienwiedergabe mit Ihrem externen Gerät.

---

## UHRZEIT / WECKER / SLEEPTIMER

---

### Uhrzeit einstellen

- Schalten Sie das Gerät in den Standby-Modus und halten Sie dann CLOCK für 2 Sekunden gedrückt.
- Wählen Sie die Darstellung 12h oder 24h mit den Pfeiltasten und bestätigen Sie mit CLOCK.
- Nutzen Sie die Pfeiltasten **◀◀/▶▶**, um die Stunden einzustellen. Bestätigen Sie mit CLOCK. Wiederholen Sie den Vorgang für die Einstellung der Minuten.

**Hinweis:** Die Uhrzeit wird nicht gespeichert, wenn Sie das Gerät vom Stromnetz trennen.

### Timer (Wecker) einstellen

- Drücken Sie TIMER, um die Timer-Funktion zu aktivieren. Ein entsprechendes Icon wird auf dem Display angezeigt.
- Halten Sie TIMER 2 Sekunden lang gedrückt, um die Weck-Uhrzeit einzustellen. Stellen Sie die Stunde mit **◀◀/▶▶** ein und drücken Sie TIMER zum bestätigen. Wiederholen Sie den Vorgang für die Einstellung der Minuten.
- Wählen Sie anschließend die Musik-Quelle (Radio/CD/USB) mit den Pfeiltasten und bestätigen Sie wieder mit TIMER.
- Stellen Sie die Weck-Lautstärke mit den VOL+/- Tasten ein und bestätigen Sie mit TIMER.

### Sleeptimer einstellen

Drücken Sie SLEEP mehrfach, um die Sleep-Funktion zu aktivieren sowie die Einschlaf-Zeit einzustellen (90min - 80min - 70min - ... - 10min - off). Nach der eingestellten Zeit schaltet sich das Gerät automatisch in den Standby-Modus.

## SPEZIELLE ENTSORGUNGSHINWEISE FÜR VERBRAUCHER IN DEUTSCHLAND

Entsorgen Sie Ihre Altgeräte fachgerecht. Dadurch wird gewährleistet, dass die Altgeräte umweltgerecht verwertet und negative Auswirkungen auf die Umwelt und menschliche Gesundheit vermieden werden. Bei der Entsorgung sind folgende Regeln zu beachten:

- Jeder Verbraucher ist gesetzlich verpflichtet, Elektro- und Elektronikaltgeräte (Altgeräte) sowie Batterien und Akkus getrennt vom Hausmüll zu entsorgen. Sie erkennen die entsprechenden Altgeräte durch folgendes Symbol der durchgestrichene Mülltonne (WEEE Symbol). 
- Sie haben Altbatterien und Altakkumulatoren, die nicht vom Altgerät umschlossen sind, sowie Lampen, die zerstörungsfrei aus dem Altgerät entnommen werden können, vor der Abgabe an einer Entsorgungsstelle vom Altgerät zerstörungsfrei zu trennen.
- Bestimmte Lampen und Leuchtmittel fallen ebenso unter das Elektro- und Elektronikgesetz und sind dementsprechend wie Altgeräte zu behandeln. Ausgenommen sind Glühlampen und Halogenlampen. Entsorgen Sie Glühlampen und Halogenlampen bitte über den Hausmüll, sofern Sie nicht das WEEE Symbol tragen.
- Jeder Verbraucher ist für das Löschen von personenbezogenen Daten auf dem Elektro- bzw. Elektronikgerät selbst verantwortlich.

### Rücknahmepflicht der Vertreiber

Vertreiber mit einer Verkaufsfläche für Elektro- und Elektronikgeräte von mindestens 400 Quadratmetern sowie Vertreiber von Lebensmitteln mit einer Gesamtverkauffläche von mindestens 800 Quadratmetern, die mehrmals im Kalenderjahr oder dauerhaft Elektro- und Elektronikgeräte anbieten und auf dem Markt bereitstellen, sind verpflichtet,

- 1 bei der Abgabe eines neuen Elektro- oder Elektronikgerätes an einen Endnutzer ein Altgerät des Endnutzers der gleichen Geräteart, das im Wesentlichen die gleichen Funktionen wie das neue Gerät erfüllt, am Ort der Abgabe oder in unmittelbarer Nähe hierzu unentgeltlich zurückzunehmen und
- 2 auf Verlangen des Endnutzers Altgeräte, die in keiner äußeren Abmessung größer als 25 Zentimeter sind, im Einzelhandelsgeschäft oder in unmittelbarer Nähe hierzu unentgeltlich zurückzunehmen; die Rücknahme darf nicht an den Kauf eines Elektro- oder Elektronikgerätes geknüpft werden und ist auf drei Altgeräte pro Geräteart beschränkt.

- Bei einem Vertrieb unter Verwendung von Fernkommunikationsmitteln ist die unentgeltliche Abholung am Ort der Abgabe auf Elektro- und Elektronikgeräte der Kategorien 1, 2 und 4 gemäß § 2 Abs. 1 ElektroG, nämlich „Wärmeüberträger“, „Bildschirmgeräte“ (Oberfläche von mehr als 100 cm<sup>2</sup>) oder „Großgeräte“ (letztere mit mindestens einer äußeren Abmessung über 50 Zentimeter) beschränkt. Für andere Elektro- und Elektronikgeräte (Kategorien 3, 5, 6) ist eine Rückgabemöglichkeit in zumutbarer Entfernung zum jeweiligen Endnutzer zu gewährleisten.
- Altgeräte dürfen kostenlos auf dem lokalen Wertstoffhof oder in folgenden Sammelstellen in Ihrer Nähe abgegeben werden: [www.take-e-back.de](http://www.take-e-back.de)
- Für Elektro- und Elektronikgeräte der Kategorien 1, 2 und 4 an bieten wir auch die Möglichkeit einer unentgeltlichen Abholung am Ort der Abgabe. Beim Kauf eines Neugeräts haben sie die Möglichkeit eine Altgerätabholung über die Webseite auszuwählen.
- Batterien können überall dort kostenfrei zurückgegeben werden, wo sie verkauft werden (z. B. Super-, Bau-, Drogeriemarkt). Auch Wertstoff- und Recyclinghöfe nehmen Batterien zurück. Sie können Batterien auch per Post an uns zurücksenden. Altbatterien in haushaltsüblichen Mengen können Sie direkt bei uns von Montag bis Freitag zwischen 08:00 und 16:00 Uhr unter der folgenden Adresse unentgeltlich zurückgeben:

**Chal-Tec Fulfillment GmbH**  
**Norddeutschlandstr. 3**  
**47475 Kamp-Lintfort**

- Wichtig zu beachten ist, dass Lithiumbatterien aus Sicherheitsgründen vor der Rückgabe gegen Kurzschluss gesichert werden müssen (z. B. durch Abkleben der Pole).
- Finden sich unter der durchgestrichenen Mülltonne auf der Batterie zusätzlich die Zeichen Cd, Hg oder Pb ist das ein Hinweis darauf, dass die Batterie gefährliche Schadstoffe enthält. (»Cd« steht für Cadmium, »Pb« für Blei und »Hg« für Quecksilber).

### **Hinweis zur Abfallvermeidung**

Indem Sie die Lebensdauer Ihrer Altgeräte verlängern, tragen Sie dazu bei, Ressourcen effizient zu nutzen und zusätzlichen Müll zu vermeiden. Die Lebensdauer Ihrer Altgeräte können Sie verlängern indem Sie defekte Altgeräte reparieren lassen. Wenn sich Ihr Altgerät in gutem Zustand befindet, könnten Sie es spenden, verschenken oder verkaufen.

---

## HINWEISE ZUR ENTSORGUNG

---



Wenn es in Ihrem Land eine gesetzliche Regelung zur Entsorgung von elektrischen und elektronischen Geräten gibt, weist dieses Symbol auf dem Produkt oder auf der Verpackung darauf hin, dass dieses Produkt nicht im Hausmüll entsorgt werden darf. Stattdessen muss es zu einer Sammelstelle für das Recycling von elektrischen und elektronischen Geräten gebracht werden. Durch regelkonforme Entsorgung schützen Sie die Umwelt und die Gesundheit Ihrer Mitmenschen vor negativen Konsequenzen. Informationen zum Recycling und zur Entsorgung dieses Produkts, erhalten Sie von Ihrer örtlichen Verwaltung oder Ihrem Hausmüllentsorgungsdienst.

Dieses Produkt enthält Batterien. Wenn es in Ihrem Land eine gesetzliche Regelung zur Entsorgung von Batterien gibt, dürfen die Batterien nicht im Hausmüll entsorgt werden. Informieren Sie sich über die örtlichen Bestimmungen zur Entsorgung von Batterien. Durch regelkonforme Entsorgung schützen Sie die Umwelt und die Gesundheit Ihrer Mitmenschen vor negativen Konsequenzen.

---

## KONFORMITÄTSEKTLÄRUNG

---

**Hersteller:**

Chal-Tec GmbH, Wallstraße 16, 10179 Berlin, Deutschland.

**Importeur für Großbritannien:**

Berlin Brands Group UK Limited  
PO Box 42  
272 Kensington High Street  
London, W8 6ND  
United Kingdom

Hiermit erklärt Chal-Tec GmbH, dass der Funkanlagentyp V-15 der Richtlinie 2014/53/EU entspricht. Der vollständige Text der EU-Konformitätserklärung ist unter der folgenden Internetadresse verfügbar: [use.berlin/10029361](http://use.berlin/10029361)



**Dear Customer,**

Congratulations on purchasing this device. Please read the following instructions carefully and follow them to prevent possible damages. We assume no liability for damage caused by disregard of the instructions and improper use. Scan the QR code to get access to the latest user manual and more product information.



---

## CONTENTS

---

Safety Instructions 18
Controls 20
Preparation and Wall Mounting 23
Basic Functions 24
Radio 25
CD / USB 26
BT (Only 10029363 & 10029364) 26
AUX IN 27
Clock / Timer / Sleptimer 27
Disposal Considerations 28
Declaration of Conformity 28

---

## TECHNICAL DATA

---

Item number	10029361, 10029362, 10029363, 10029364
Power supply	220-240 V ~ 50 Hz
Radio FM	87.5-108 MHz
<b>Only 10029363 &amp; 10029364</b>	
BT specifications Frequency band Maximum radio-frequency power	2402-2480 MHz 4 dBm

---

## SAFETY INSTRUCTIONS

---

### General safety instructions



#### CAUTION

Risk of injury. Do not listen to music at excessive volume as this may result in a loss of hearing.

- This device may be only used by children 8 years old or older and persons with limited physical, sensory and mental capabilities and / or lack of experience and knowledge, provided that they have been instructed in use of the device by a responsible person who understands the associated risks.
- Only put CDs in the CD compartment.
- Never open the device cover. Do not attempt to repair the device by yourself.
- Consult qualified personnel for repairs. The device does not contain user-serviceable device components.
- Improper handling may damage the device and therefore void the warranty.

### Power connection

- Use only the supplied power adapter. Use of any other adapter will void the warranty and / or cause irreparable damage to the device.
- Unplug the device from the main power supply during thunderstorms.
- Be sure to turn off the power before unplugging the power cord.
- If you are using a multiple socket power strip or the plug as a splitting device, ensure that the plugs are always accessible and ready for use.
- Never throw batteries into an open fire and do not attempt to open their outer shells.
- Batteries are harmful if swallowed and should therefore be stored out of the reach of small children.

## Ventilation

- Do not block or cover the ventilation holes, vents, or openings of the unit with anything, such as carpet, cloth, or similar, as otherwise the openings may not be able to ensure functionality and / or ventilation for safe use.
- The bottom of the unit may become warm if the unit is used for an extended period of time. This is normal.

## Location

- Make sure the unit is standing on a flat and stable surface.
- Do not place the device more than 4.5 feet (1.4 meters) away from the nearest outlet. Make sure that the power cord and speaker cords do not create a tripping hazard.
- Place the device at least 3.25 feet (1 meter) away from other electrical devices in order to avoid noise interference.
- Place the device within the range of external BT devices (for example, iPod / iPhone / iPad / Android devices / computers, etc.). The range is (without obstacles) a maximum of 33 feet (10 meters).
- Make sure the device has enough room for the antenna to be properly aligned.
- Never place the unit directly on antique or polished surfaces.

## Notes on the laser



### CAUTION

Risk of injury. Never touch the optical lens in the CD compartment or look directly into it.

- This device is a Class 1 laser product
- The use of controls not listed in the operating instructions or unauthorized modification of the unit may result in the harmful release of laser radiation.

## CONTROLS

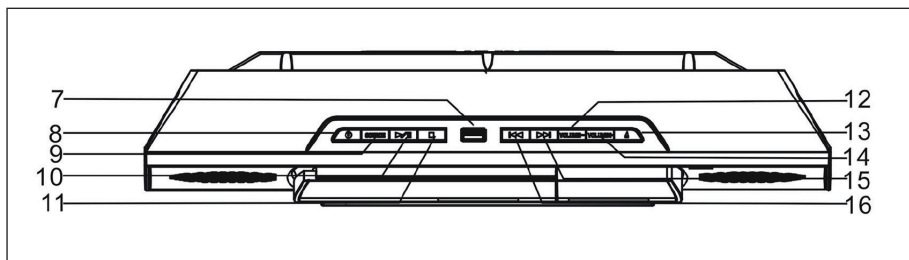
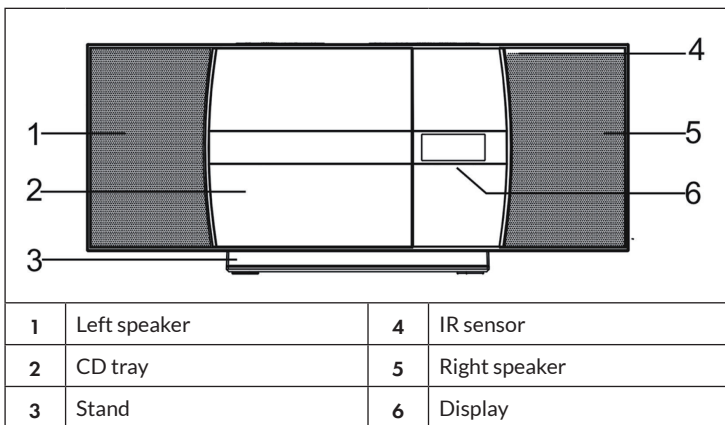

7	USB slot	12	VOL -
8	On / Standby	13	OPEN/CLOSE
9	MODE	14	VOL+
10	Play / Pause / FM Scan	15	▶▶
11	Stop	16	◀◀

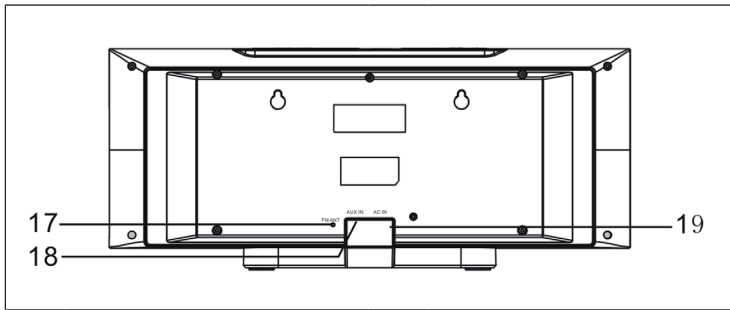

<b>17</b>	FM antenna	<b>19</b>	AC IN
<b>18</b>	AUX-IN (3.5mm)		

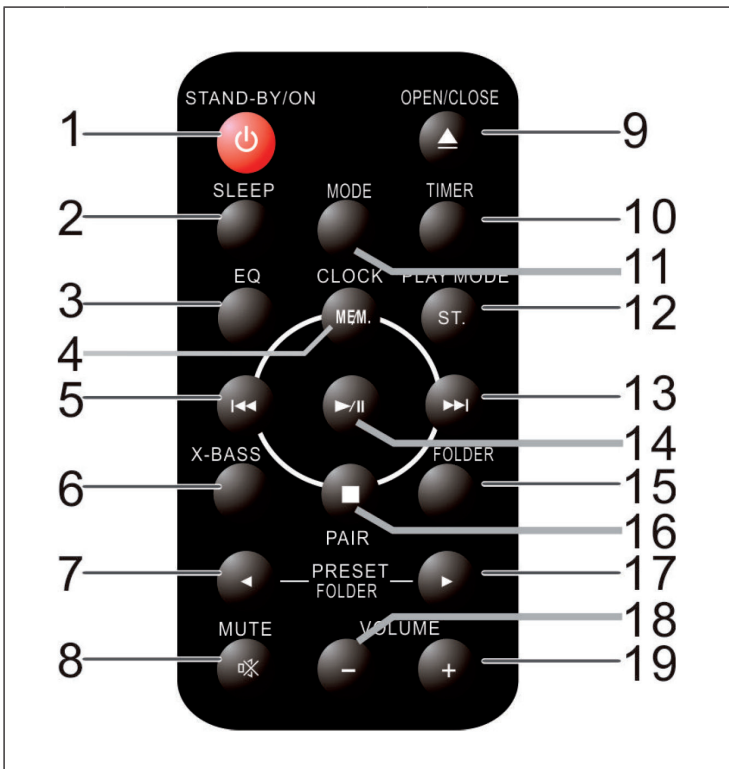

1	On / Standby	11	MODE
2	SLEEP	12	PLAY MODE/ST/FM MONO
3	EQ	13	▶▶
4	MEM / CLK	14	Play / Pause / FM Scan
5	◀◀	15	FOLDER ON/OFF
6	X-BASS	16	Stop / (Pair)
7	Previous Preset / Folder	17	Next Preset / Folder
8	MUTE	18	VOL -
9	OPEN/CLOSE	19	VOL +
10	TIMER		

## PREPARATION AND WALL MOUNTING

### Preparing the remote control

- First push to inside as the direction indicated by the arrow (See 1) and then Remove the battery holder as the direction indicated by the arrow (See 2).
- Replace the battery Set a new battery property with (+) side up as illustrated (See 3).
- Insert the battery holder. Push in the holder to the original position (See 4).

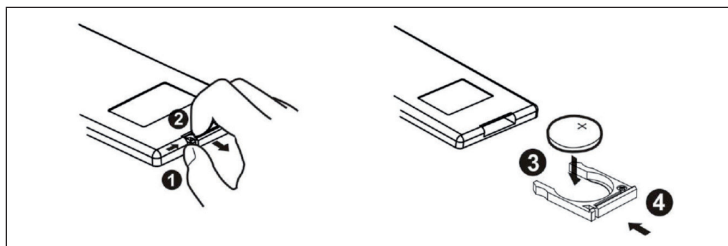

### Using the remote control

Hold the remote control towards the unit. Operating angle: Approx. +/- 30° in any direction. Caution: The lithium battery has a foil to protect it during transport. Remove it before first use.

### Attaching the foot

Turn the unit over and attach the foot to the bottom: First insert the connectors into the openings provided and then push the foot towards the front of the unit until it clicks into place (see A). To remove the foot, reverse the procedure (see B).

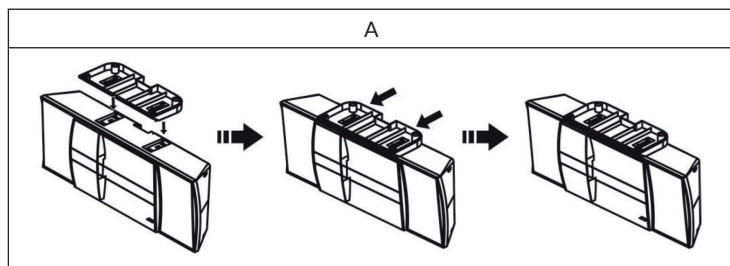

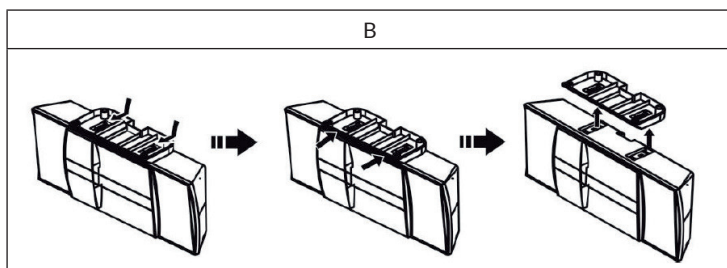

### Wall mounting

- You can remove the stand of the stereo system and mount the unit directly on a load-bearing wall. Ask a skilled / trained person for help if you are unsure.
- Use screws (2 screws are required) that match the wall material and use wall plugs.
- Make a drilling template or draw directly on the wall: The holes must be drilled on a horizontal line at a distance of 160 mm from each other. Make sure that you choose the appropriate tools, suitable/suitable dowels etc.
- Remove the stand and hang the stereo system with the eyelets on the rear side of the stand on the heads of the screws that are not fully inserted in the plugs.

---

## BASIC FUNCTIONS

---

### MODE

Press MODE repeatedly for mode selection (Radio / CD / USB / AUX / BT).

### VOL+/-

Press VOL+/- to adjust the output level.

### MUTE

Press MUTE to mute the sound output. Press again to un-mute.

### X-BASS

Press to toggle X-BASS on/off.



## EQ

Press repeatedly to toggle pre-set equalizing (Classic - Pop - Jazz - Rock - EQ off).

---

## RADIO

---

**Note:** When searching for stations or listening to radio stations, no frequency is shown on the display.

### Automatic station search (FM Scan)

You can use the FM Scan function to automatically scan for new digital radio stations and remove inactive stations.

Press and hold the PLAY / PAUSE / FM SCAN button on the stereo system or on the remote control for 2 seconds to select [Scan]. The number of stations found will be displayed during the automatic station scan. When the automatic station scan is finished, the last station listened to will be tuned in. If the last listened station is not available, the first station in the alphabetical list is tuned in.

To manually tune in a specific radio station, tap the  button on the stereo or remote control repeatedly.

### Calling up saved stations

If you are in radio mode, you can call up the stored radio stations by repeatedly pressing the PRESET key on the stereo system or on the remote control. When you access the preset stations for the first time, [P01] blinks on the display.

**Note:** The clock and the radio stations must be reset if there is a power interruption or power failure. When you turn on the radio again after a power failure, [12:00] blinks on the display to remind you that the clock must be reset. After you have reset the clock, start an automatic station search again.

---

## CD / USB

---

- Press On / Standby to switch the device on, then press MODE for the CD mode or USB mode.
- Press OPEN/CLOSE to open the CD tray and insert a CD with the printed side facing towards you. CDs will be read in automatically. Insert USB drives with music files into the USB slot on the top of the device.
- Control playback with **◀◀/▶▶/▶II/■**.
- For MP3 CDs or USB drives with folders: use the RIGHT/LEFT buttons (7 / 17) to toggle folders.

### Play Mode

Press PLAY MODE to select one of the following play modes: REPEAT 1 (current track is repeated), REPEAT ALL (all contained tracks are repeated), RANDOM (all tracks are played in random order). A corresponding icon is shown on the display. Press PLAY MODE again to return to normal playback.

### Program Mode

You can program a play list with up to 20 entries. Stop playback with **■** and press MEM. Press **◀◀/▶▶** to select the desired title and press MEM again. Repeat this procedure up to 20 times and start playback with **▶II**.

---

## BT (ONLY 10029363 & 10029364)

---

The BT function can be used to stream music from your smartphone / Tablet, but does not allow the use as a hands-free kit.

- Turn on the power and press MODE to select BT mode.
- Activate BT on your BT device and connect to V-15.
- Control media playback from your external device or with the buttons **◀◀/▶▶/▶II/■**.
- Enter „0000“ if you are prompted to enter a password.

The unit automatically connects to the last connected BT device. To pair, press and hold PAIR for 3 seconds. The BT LED flashes quickly: the unit is in pairing mode.

---

## AUX IN

---

- Press MODE repeatedly to select AUX mode.
- Connect the AUX wire from the out jack of your Personal Player such as portable MP3 player to the AUX input jack.
- Turn on your player to begin playing, adjust the volume to desire listening level.
- Adjust the volume by rotating the Vol +/- knob.

---

## CLOCK / TIMER / SLEEPTIMER

---

### Set the clock

- Switch to standby, then press and hold CLOCK for 2 seconds.
- Switch between the clock display in 12h or 24h mode, using the LEFT/RIGHT buttons and confirm pressing CLOCK.
- Use ◀◀/▶▶ to set the hour and press CLOCK to confirm. Repeat for setting the minutes.

**Note:** The clock will be reset, when the device is disconnected from the AC outlet.

### Set timer

- Press TIMER to activate the timer function. The time indicator will appear on the display.
- Press and hold TIMER for two seconds, to set the timer. Set the hour with ◀◀/▶▶ and press TIMER to confirm. Repeat the procedure to set the minutes.
- Select the desired music source (Radio/CD/USB) with LEFT/RIGHT (7/17) and press TIMER to confirm.
- Set the desired volume with VOL+/- and press TIMER to confirm.

### Set Sleptimer

While the device is playing, press SLEEP repeatedly to switch on and set the sleep timer in steps of 10 minutes (90mins - 80mins - 70mins - ... - 10mins - off).

---

## DISPOSAL CONSIDERATIONS

---



If there is a legal regulation for the disposal of electrical and electronic devices in your country, this symbol on the product or on the packaging indicates that this product must not be disposed of with household waste. Instead, it must be taken to a collection point for the recycling of electrical and electronic equipment. By disposing of it in accordance with the rules, you are protecting the environment and the health of your fellow human beings from negative consequences. For information about the recycling and disposal of this product, please contact your local authority or your household waste disposal service.

This product contains batteries. If there is a legal regulation for the disposal of batteries in your country, the batteries must not be disposed of with household waste. Find out about local regulations for disposing of batteries. By disposing of them in accordance with the rules, you are protecting the environment and the health of your fellow human beings from negative consequences.

---

## DECLARATION OF CONFORMITY

---



**Manufacturer:**

Chal-Tec GmbH, Wallstrasse 16, 10179 Berlin, Germany.

**Importer for Great Britain:**

Berlin Brands Group UK Limited  
PO Box 42  
272 Kensington High Street  
London, W8 6ND  
United Kingdom

Hereby, Chal-Tec GmbH declares that the radio equipment type V-15 is in compliance with Directive 2014/53/EU. The full text of the EU declaration of conformity is available at the following internet address: [use.berlin/10029361](https://use.berlin/10029361)

**For Great Britain:** Hereby, Chal-Tec GmbH declares that the radio equipment type V-15 is in compliance with the relevant statutory requirements. The full text of the declaration of conformity is available at the following internet address: [use.berlin/10029361](https://use.berlin/10029361)

**Chère cliente, cher client,**

Toutes nos félicitations pour l'acquisition de ce nouvel appareil. Veuillez lire attentivement et respecter les instructions de ce mode d'emploi afin d'éviter d'éventuels dommages. Nous ne saurions être tenus pour responsables des dommages dus au non-respect des consignes et à la mauvaise utilisation de l'appareil. Scannez le QR-Code pour obtenir la dernière version du mode d'emploi et des informations supplémentaires concernant le produit :



---

## SOMMAIRE

---

Consignes de sécurité	30
Éléments de commande	32
Préparation et montage mural	35
Fonctions basiques	36
Radio	37
CD / USB	38
BT (uniquement 10029363 & 10029364)	38
AUX IN	39
Heure / réveil / Veille	39
Conseils pour le recyclage	40
Déclaration de conformité	40

---

## FICHE TECHNIQUE

---

Numéro d'article	10029361, 10029362, 10029363, 10029364
Alimentation	220-240 V ~ 50 Hz
Radio FM	87,5-108 MHz
<b>Uniquement 10029363 &amp; 10029364</b>	
Spécifications BT	
Bande de fréquences	2402-2480 MHz
Puissance de radiofréquence maximale	4 dBm

---

## CONSIGNES DE SÉCURITÉ

---

### Consignes générales de sécurité



#### ATTENTION

Risque de blessures ! n'écoutez pas de musique à trop fort volume, car cela peut endommager votre audition.

- Cet appareil peut être utilisé par des enfants de 8 ans ou plus et des personnes ayant des capacités physiques, sensorielles et mentales limitées et / ou dénuées d'expérience et de connaissances, à condition d'avoir été instruits au fonctionnement de l'appareil par une personne responsable et d'en comprendre les risques associés.
- Ne mettez que des CD dans le lecteur CD.
- N'ouvrez jamais le capot de l'appareil et n'essayez pas de le réparer vous-même.
- Consultez un personnel qualifié pour les réparations. L'appareil ne contient aucun élément réparable par l'utilisateur.
- Une mauvaise manipulation peut endommager l'appareil et annuler la garantie.

### Branchement

- Utilisez uniquement l'adaptateur secteur fourni. L'utilisation de tout autre adaptateur peut annuler la garantie et / ou causer des dommages irréparables à l'appareil.
- Pendant les orages, débranchez l'appareil de la prise de courant.
- Veillez à éteindre l'appareil avant de débrancher le cordon d'alimentation.
- Si vous avez une prise multiple ou utilisez la fiche pour débrancher l'appareil, veillez à ce qu'elles soient toujours facilement accessibles et prêtes à fonctionner.
- Ne jetez jamais les piles au feu et n'essayez pas de les ouvrir.
- Une pile avalée est dangereuse la santé. Les piles doivent donc être rangées hors de la portée des jeunes enfants.

## Ventilation

- Ne pas obstruer ni couvrir les ouvertures de ventilation, les trous ou les ouvertures de l'appareil avec des objets tels que des tapis, tissus et similaires, car la fonctionnalité et/ou la ventilation en toute sécurité ne pourraient pas être garanties.
- Le bas de l'appareil peut chauffer s'il est utilisé pendant une période prolongée. Cela est normal.

## Emplacement

- Assurez-vous que l'appareil repose sur une surface plane et stable.
- Ne placez pas l'appareil à plus de 1,4 mètre de la prise la plus proche. Assurez-vous que le cordon d'alimentation et les câbles d'enceintes ne présentent aucun risque de chute.
- Placez l'appareil à au moins un mètre de tout autre équipement électrique pour éviter les parasites.
- Configurez l'appareil pour qu'il se trouve à portée des appareils BT externes (tels qu'un iPod / iPhone / iPad / appareils Android / ordinateurs, etc.). La portée (sans obstacles) est de 10 mètres (33 pieds) au maximum.
- Assurez-vous que le périphérique dispose de suffisamment d'espace vers le haut pour pouvoir diriger correctement l'antenne.
- Ne placez jamais l'appareil directement sur des surfaces anciennes ou cirées.

## Remarques concernant le laser



### ATTENTION

Risque de blessure ! Ne jamais toucher ou regarder dans l'objectif optique du compartiment CD.

- Cet appareil est un produit laser de classe 1.
- L'utilisation de commandes autres que celles mentionnées dans le mode d'emploi ou toute modification non autorisée de l'appareil peut entraîner la libération dangereuse de rayons laser.

## ÉLÉMENTS DE COMMANDE

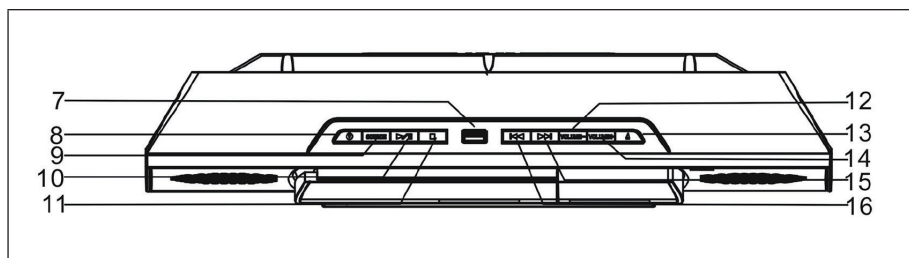
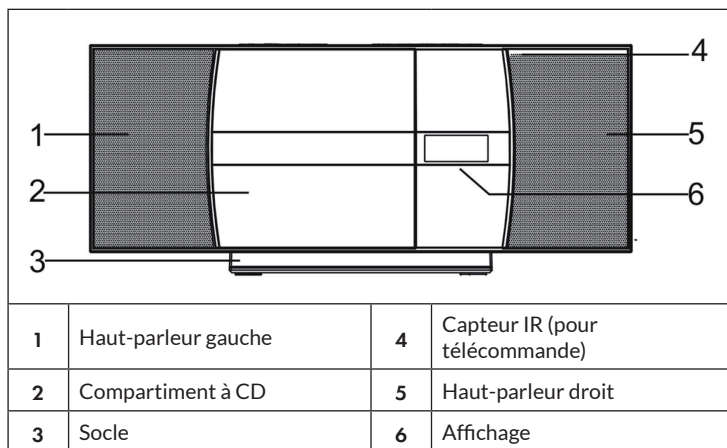

7	Prise USB	12	VOL -
8	Marche / veille	13	OPEN/CLOSE
9	MODE	14	VOL+
10	Play / Pause / FM Scan	15	▶▶
11	Arrêt	16	◀◀



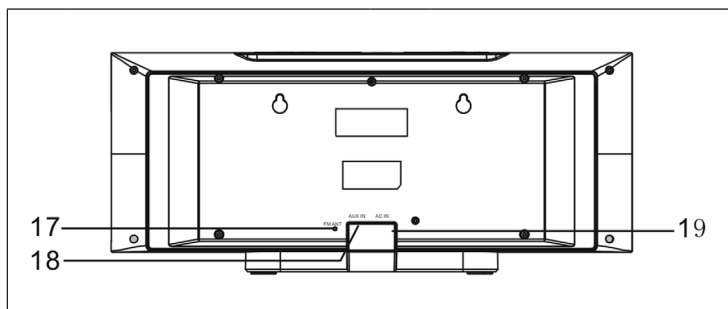

<b>17</b>	Antenne FM	<b>19</b>	Prise secteur
<b>18</b>	Entrée AUX (3,5 mm)		

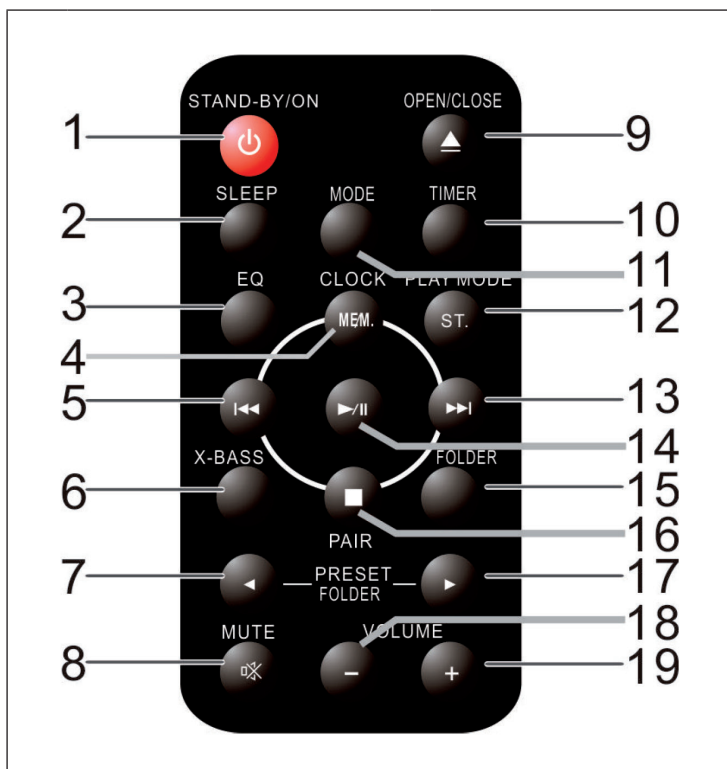

1	Marche / veille	11	MODE
2	SLEEP	12	PLAY MODE/ST/FM MONO
3	EQ	13	▶▶
4	MEM / CLK	14	Play / Pause / FM Scan
5	◀◀	15	FOLDER ON/OFF
6	X-BASS	16	Arrêt / (Couplage)
7	Titre/station précédente	17	Titre/station suivante
8	MUTE	18	VOL -
9	OPEN/CLOSE	19	VOL +
10	TIMER		

## PRÉPARATION ET MONTAGE MURAL

### Préparation de la télécommande

- Appuyer sur le support de pile comme illustré ci-dessous (1) et le ressortir (2).
- Remplacer la pile. Veiller à respecter les polarités exactes (3).
- Réinsérer le support de pile dans la télécommande (4).

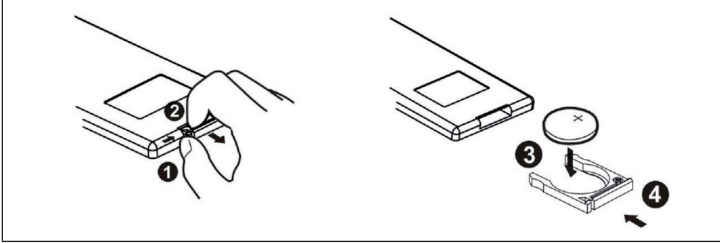

### Utilisation de la télécommande

Pointer la télécommande en direction de l'appareil. Angle de fonctionnement : env. +/- 30° de toutes les directions. Attention : la pile en lithium est protégée par un emballage pour sécuriser son transport. Retirer celui-ci avant la première utilisation.

### Montage mural

Il est possible de retirer le socle de la mini-chaîne et de fixer celle-ci directement à un mur solide. En cas d'incertitude, demander de l'aide à une personne qualifiée ou habile manuellement. Utiliser des vis (2 vis sont requises) correspondant sensiblement aux dimensions suivantes :

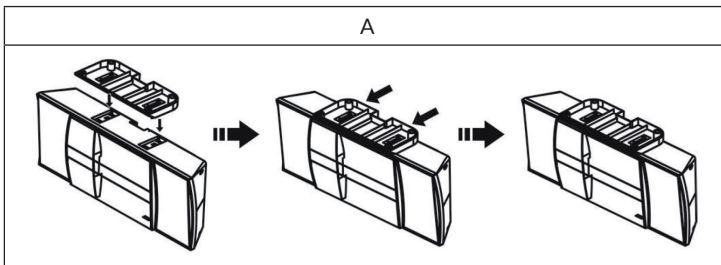

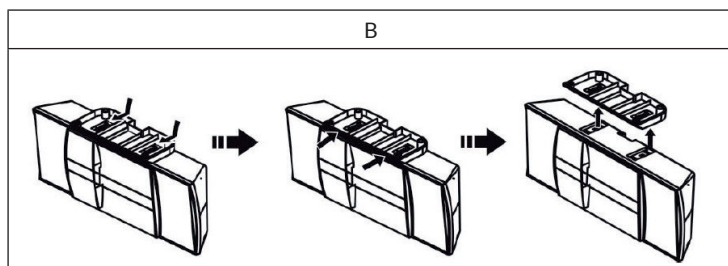

### Montage mural

- Il est possible de retirer le pied de la chaîne hifi pour monter directement l'appareil sur un mur pouvant le supporter. Demandez de l'aide à une personne formée / douée pour les travaux manuels si vous n'êtes pas sûr.
- Utiliser des vis (2 vis sont nécessaires) qui conviennent au matériel du mur et aux chevilles utilisées.
- Fabriquer un gabarit de forage ou dessiner directement sur le mur : les trous doivent être à 160mm de distance l'un de l'autre sur une ligne horizontale. Choisir des outils convenables, des chevilles adéquates, etc.
- Retirer le pied et suspendre la chaîne hifi à l'aide des œillets sur l'arrière de l'appareil en y passant les vis pas complètement enfoncées dans les chevilles.

## FONCTIONS BASIQUES

### MODE

Appuyer plusieurs fois sur MODE pour changer de mode de fonctionnement (Radio / CD / USB / AUX / BT).

### VOL+/-

Régler le volume à l'aide de VOL+/-.

### MUTE

Appuyer sur MUTE pour mettre la musique en sourdine. Rappuyer sur MUTE pour re- mettre le volume.

### X-BASS

Avec X-BASS, allumer ou éteindre pour amplifier les basses. L'icône correspondante s'affiche à l'écran lorsque l'amplification des basses est activée.

## EQ

Appuyez plusieurs fois sur la touche EQ pour changer les préréglages de son pour différentes émissions/contenus (Classique - Pop - Jazz - Rock - EQ off).

---

## RADIO

---

**Remarque :** Lors de la recherche de stations ou de l'écoute de stations de radio, aucune fréquence n'est affichée à l'écran.

### Recherche automatique de stations (FM Scan)

Vous pouvez utiliser la fonction de balayage FM pour rechercher automatiquement de nouvelles stations de radio numériques et supprimer les stations inactives.

Appuyez sur la touche PLAY / PAUSE / FM Scan de la chaîne stéréo ou de la télécommande et maintenez-la enfoncée pendant 2 secondes pour sélectionner [Scan]. Le nombre de stations trouvées est affiché lors de la recherche automatique de stations. Lorsque le balayage automatique des stations est terminé, la dernière station que vous avez écoutée est syntonisée. Si la dernière station écoutée n'est plus disponible, la première station de la liste alphabétique est syntonisée.

Pour syntoniser manuellement une station de radio spécifique, appuyez plusieurs fois sur le bouton ◀◀/▶▶ de la chaîne stéréo ou de la télécommande.

### Rappel des stations stockées

En mode radio, vous pouvez accéder aux stations de radio préréglées en appuyant plusieurs fois sur la touche PRESET de la chaîne stéréo ou de la télécommande. Lorsque vous accédez aux stations préréglées pour la première fois, [P01] clignote sur l'écran.

**Remarque :** L'horloge et les stations de radio doivent être réinitialisées en cas de coupure de courant ou de panne de courant. Lorsque vous allumez à nouveau la radio après une coupure de courant, [12:00] clignote sur l'écran pour vous rappeler que l'horloge doit être réinitialisée. Après avoir réinitialisé l'horloge, recommencez une recherche automatique de station.

---

## CD / USB

---

- Allumer l'appareil avec Marche / veille et sélectionner le mode CD ou USB avec MODE.
- Appuyer sur OPEN/CLOSE pour ouvrir le lecteur CD et insérer un CD de musique avec la face imprimée vers l'avant. Le CD est lu automatiquement. Insérer un stick USB avec des fichiers musicaux dans le port USB sur le dessus pour les lire.
- Gérer la lecture à l'aide des touches ◀◀/▶▶/▶▶/■.
- Pour les CD MP3 ou les dispositifs USB avec une structure en dossiers, utiliser les touches flèches (7 / 17) pour passer d'un dossier à l'autre.

### Play Mode

Appuyer sur PLAY MODE pour choisir entre les modes de lecture REPEAT 1 (le titre actuel est répété), REPEAT ALL (tous les titres sont répétés), RANDOM (tous les titres sont joués dans un ordre aléatoire). L'icône correspondante s'affichera à l'écran. Appuyer de nouveau sur PLAY MODE pour retourner à la lecture normale.

### Program Mode

Vous pouvez programmer une liste de lecture comportant jusqu'à 20 titres. Arrêter la lecture avec ■ et appuyer sur MEM. Appuyez sur ◀◀/▶▶ pour sélectionner la piste souhaitée, puis appuyez à nouveau sur MEM. Répétez cette procédure jusqu'à 20 fois et lancez la lecture avec ▶▶.

---

## BT (UNIQUEMENT 10029363 & 10029364)

---

La fonction BT peut être utilisée pour diffuser de la musique depuis votre smartphone / tablette, mais ne permet pas une utilisation en dispositif mains libres.

- Allumer l'appareil avec Marche / veille et choisir le mode BT avec MODE.
- Activer le BT sur l'appareil BT et le connecter avec V-15.
- Commander la lecture des médias depuis l'appareil externe ou avec les touches ◀◀/▶▶/▶▶/■.
- Insérer „0000“ si un mot de passe est exigé.

L'appareil se connecte automatiquement avec l'appareil BT connecté en dernier. Pour associer les deux appareils, appuyer 3 secondes sur PAIR 3. La LED BT clignote rapidement : l'appareil est en mode d'appairage.

---

## AUX IN

---

- Utiliser un câble audio de 3.5mm- pour connecter des appareils de reproduction externes (PC, Smartphone, lecteur MP3 entre autres) avec la chaîne hifi. S'assurer que le volume de l'appareil externe est réglé à un niveau adéquat.
- Allumer l'appareil avec Marche / veille puis sélectionner le mode AUX à l'aide de MODE.
- Commander la lecture des médias depuis l'appareil externe.

---

## HEURE / RÉVEIL / VEILLE

---

### Régler l'heure

- Mettre l'appareil en mode veille et maintenir la touche CLOCK enfoncée pendant 2 secondes.
- Choisir la représentation 12h ou 24h à l'aide des touches flèches puis confirmer avec CLOCK.
- Utiliser les touches flèches ◀◀/▶▶ pour régler les heures. Confirmer avec CLOCK. Répéter le processus pour régler les minutes.

**Remarque :** L'heure ne sera pas enregistrée si vous débranchez l'appareil.

### Régler le timer (réveil)

- Appuyer sur TIMER, pour activer la fonction réveil. L'icône correspondante s'affichera sur l'écran.
- Maintenez la touche TIMER enfoncée pendant 2 secondes pour régler l'heure du réveil. Régler l'heure à l'aide de ◀◀/▶▶ puis appuyer sur TIMER pour confirmer. Répéter le processus pour régler les minutes.
- Sélectionner ensuite la source de musique (Radio/CD/USB) à l'aide des touches flèches puis confirmer de nouveau avec TIMER.
- Régler le volume du réveil à l'aide des touches VOL+/- Tasten et confirmer avec TIMER.

### Veille

Appuyer plusieurs fois sur SLEEP pour activer la fonction veille et en régler la durée (90min - 80min - 70min - ... - 10min - off). Une fois le temps réglé écoulé, l'appareil passe automatiquement en mode veille.

---

## CONSEILS POUR LE RECYCLAGE

---



S'il existe une réglementation pour l'élimination ou le recyclage des appareils électriques et électroniques dans votre pays, ce symbole sur le produit ou sur l'emballage indique que cet appareil ne doit pas être jeté avec les ordures ménagères. Vous devez le déposer dans un point de collecte pour le recyclage des équipements électriques et électroniques. La mise au rebut conforme aux règles protège l'environnement et la santé de vos semblables des conséquences négatives. Pour plus d'informations sur le recyclage et l'élimination de ce produit, veuillez contacter votre autorité locale ou votre service de recyclage des déchets ménagers.

Ce produit contient des piles. S'il existe une réglementation pour l'élimination ou le recyclage des piles dans votre pays, vous ne devez pas les jeter avec les ordures ménagères. Renseignez-vous sur les dispositions locales relatives à la collecte des piles usagées. La mise au rebut conforme aux règles protège l'environnement et la santé de vos semblables des conséquences négatives.

---

## DÉCLARATION DE CONFORMITÉ

---

**Fabricant :**

Chal-Tec GmbH, Wallstraße 16, 10179 Berlin, Allemagne.

**Importateur pour la Grande Bretagne :**

Berlin Brands Group UK Limited  
PO Box 42  
272 Kensington High Street  
London, W8 6ND  
United Kingdom

Le soussigné, Chal-Tec GmbH, déclare que l'équipement radioélectrique du type V-15 est conforme à la directive 2014/53/UE. Le texte complet de la déclaration UE de conformité est disponible à l'adresse internet suivante : [use.berlin/10029361](http://use.berlin/10029361)



**Estimado cliente:**

Le felicitamos por la adquisición de este producto. Lea atentamente las siguientes instrucciones y sígalas para evitar posibles daños. No asumimos ninguna responsabilidad por los daños causados por el incumplimiento de las instrucciones y el uso inadecuado. Escanee el siguiente código QR para obtener acceso a la última guía del usuario y más información sobre el producto:



---

## ÍNDICE

---

Indicaciones de seguridad	42
Elementos de control	44
Preparación y montaje en pared	47
Funciones básicas	48
Radio	49
CD/USB	50
BT (solo 10029363 y 10029364)	50
Entrada AUX	51
Hora/despertador/temporizador de apagado	51
Retirada del aparato	52
Declaración de conformidad	52

---

## DATOS TÉCNICOS

---

Número de artículo	10029361, 10029362, 10029363, 10029364
Fuente de alimentación	220-240 V ~ 50 Hz
Radio FM	87,5-108 MHz
<b>Sólo 10029363 &amp; 10029364</b>	
Especificaciones de BT	
Banda de frecuencia	2402-2480 MHz
Potencia máxima de radiofrecuencia	4 dBm

---

## INDICACIONES DE SEGURIDAD

---

### Advertencias generales de seguridad



#### ATENCIÓN

Riesgo de lesiones. No escuche la música a un volumen demasiado alto, pues podría provocar daños auditivos.

- Este aparato puede ser utilizado por niños mayores de 8 años y personas con discapacidades físicas, sensoriales y mentales y/o con falta de experiencia y conocimientos, siempre y cuando hayan sido instruidos sobre el uso del aparato y comprendan los peligros y riesgos asociados.
- Introduzca solo CD en el compartimento.
- Nunca abra la tapa del aparato ni intente realizar usted mismo reparaciones en el mismo.
- Contacte con personal cualificado en caso de reparaciones. El aparato no contiene ninguna pieza que pueda ser reparada por el usuario.
- Un uso inadecuado puede provocar daños en el aparato y conllevaría a la cancelación de la garantía.

### Toma para suministro eléctrico

- Utilice exclusivamente la fuente de alimentación contenida en el envío. El uso de otra fuente de alimentación puede provocar la cancelación de la garantía y/o daños irreparables en el aparato.
- En caso de tormenta, desconecte el enchufe de la toma de corriente.
- Asegúrese de que el aparato esté apagado antes de desconectar el enchufe.
- Si utiliza una base múltiple o el enchufe como dispositivo de desconexión, debe tener en cuenta que siempre deba estar accesible y listo para funcionar.
- Nunca tire las pilas al fuego ni intente abrir la carcasa protectora.
- Las pilas son nocivas si se ingieren y deben guardarse fuera del alcance de los niños.

## Ventilación

- Nunca bloquee ni tape los orificios de ventilación, agujeros o aperturas del aparato con objetos como alfombras, paños o similares, pues podrían poner en riesgo su funcionalidad y/o ventilación en cuanto a un uso seguro.
- La parte inferior del aparato puede calentarse si se utiliza durante un periodo de tiempo prolongado. Se trata de un fenómeno normal.

## Lugar de instalación

- Asegúrese de que el aparato se sitúe sobre una superficie estable y plana.
- Coloque el aparato a un máximo de 1,4 metros de la toma de corriente más cercana. Asegúrese de que el cable de alimentación y el cable del altavoz no provoquen tropiezos.
- Coloque el aparato al menos a un metro de otros dispositivos eléctricos para evitar interferencias.
- Coloque el aparato de tal manera que se encuentre dentro del alcance de los dispositivos BT (por ejemplo iPod/iPhone/iPad/dispositivos Android/ordenador, etc.). El alcance (sin obstáculos) es de un máximo de 10 metros (33 pies).
- Asegúrese de que el aparato tenga suficiente espacio hacia arriba para que la antena se pueda orientar correctamente.
- Nunca coloque el aparato sobre superficies antiguas o enceradas.

## Indicaciones sobre el láser



### ATENCIÓN

Riesgo de lesiones. Nunca toque la lente óptica del compartimento del CD y no la mire directamente.

- Este aparato es un producto láser de clase 1.
- El uso de mandos no incluidos en el manual de instrucciones o la ejecución de modificaciones no autorizadas del aparato puede provocar la liberación de radiación láser.

## ELEMENTOS DE CONTROL

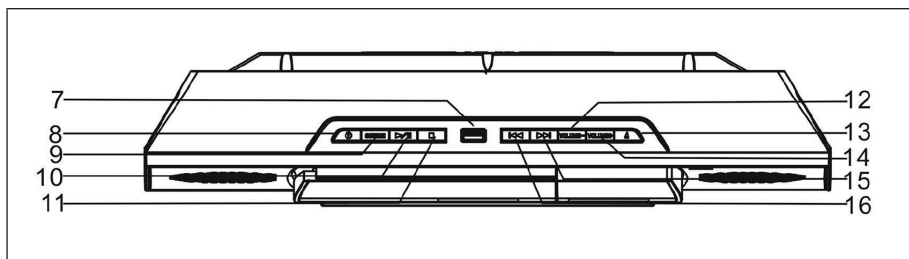
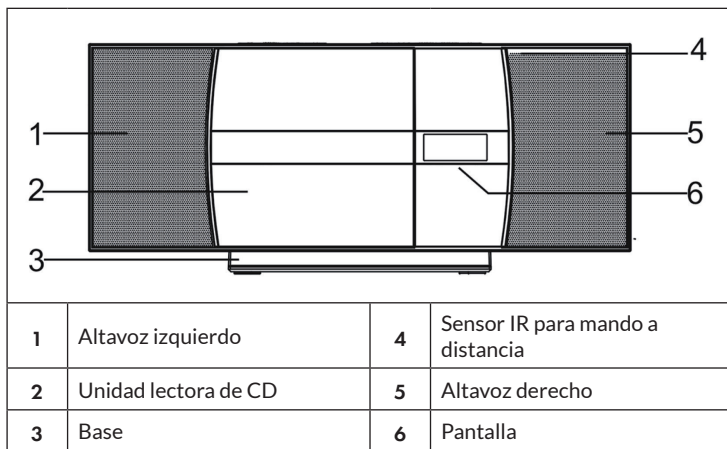

7	Puerto USB	12	VOL -
8	On/Standby	13	OPEN/CLOSE
9	MODE	14	VOL+
10	Reproducir/Pausar/Escaneo FM	15	▶▶
11	Detener	16	◀◀

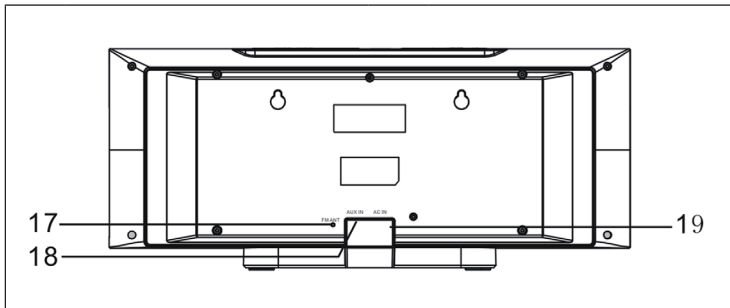

17	Antena FM	19	Entrada de toma de corriente
18	Entrada AUX (3,5 mm)		

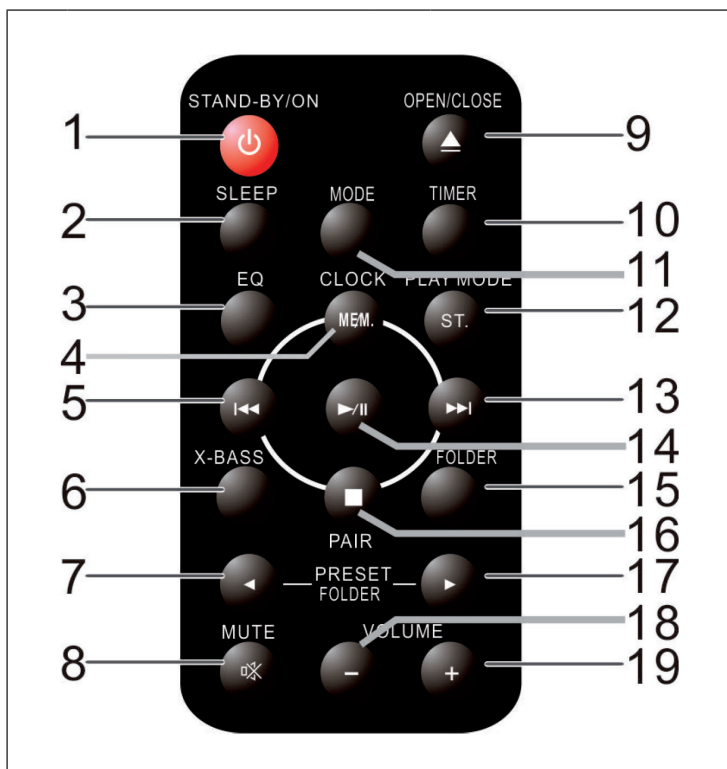

1	On / Standby	11	MODE
2	SLEEP	12	PLAY MODE/ST/FM MONO
3	EQ	13	▶▶
4	MEM / CLK	14	Play / Pause / FM Scan
5	◀◀	15	FOLDER ON/OFF
6	X-BASS	16	Stop/Acoplar
7	Pista/Emisora anterior	17	Siguiente pista/emisora
8	MUTE	18	VOL -
9	OPEN/CLOSE	19	VOL +
10	TIMER		

## PREPARACIÓN Y MONTAJE EN PARED

### Preparación del mando a distancia

- Apriete el compartimento de pilas como se ilustra en la imagen (1) y extraiga la tapa (2).
- Inserte las pilas. Asegúrese de que la polaridad es la correcta (3).
- Introduzca la tapa de nuevo en el mando a distancia (4).

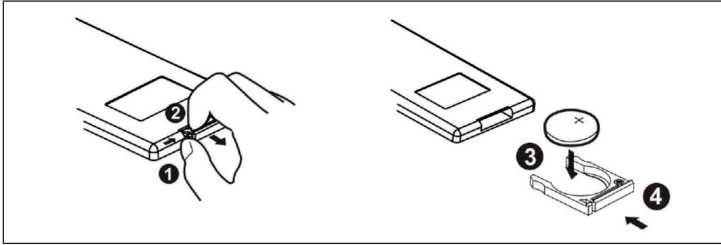

### Uso del mando a distancia

Apunte el mando a distancia al dispositivo. Ángulo de funcionamiento: aprox.  $\pm 30^\circ$  desde todas las direcciones. Atención: la batería de litio cuenta con una película que la protege durante el transporte. Retire la película antes del primer uso.

### Montaje de patas de apoyo

Gire el aparato y monte las patas de apoyo en la parte inferior: primero, inserte las conexiones de enchufe en las aberturas provistas y luego empuje las patas de apoyo hacia la parte frontal del aparato hasta que encajen en su lugar (véase A). Para desmontar las patas de apoyo, invierta el procedimiento (véase B).

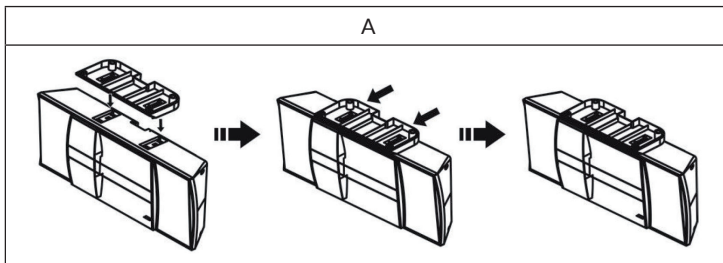

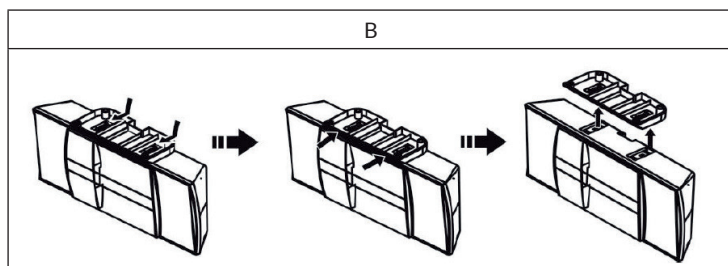

### Montaje en la pared

- Puede desmontar las patas de apoyo del equipo estéreo y montarlo directamente a una pared sólida. Si no está seguro, pida ayuda a una persona cualificada o experta.
- Utilice tornillos (se requieren 2 tornillos) que sean aptos para el material de la pared y los tacos.
- Haga una plantilla de perforación o dibuje directamente en la pared: los agujeros deben estar separados por 160 mm en una línea horizontal. Seleccione herramientas adecuadas, tacos adecuados, etc.
- Desmonte las patas de apoyo y cuelgue el equipo estéreo con los ojales ubicados en la parte posterior en los tornillos no insertados completamente en los tacos.

## FUNCIONES BÁSICAS

### MODE

Pulse varias veces MODE para elegir entre los diferentes modos de funcionamiento (Radio/CD/USB/AUX/BT).

### VOL+/-

Ajuste el volumen con los botones VOL+/-.

### MUTE

Pulse MUTE para silenciar la música. Pulse el botón otra vez para restablecer el volumen.

### X-BASS

Pulse X-BASS para activar o desactivar el amplificador de bajos. En la pantalla aparecerá un icono correspondiente cuando el amplificador de bajos esté activado.



## EQ

Pulse EQ varias veces para cambiar las preconfiguraciones de sonido de las diferentes emisoras/contenido (Clásico - Pop - Jazz - Rock - EQ OFF).

---

## RADIO

---

**Nota:** al buscar o escuchar emisoras de radio, en la pantalla no se muestra ninguna frecuencia.

### Búsqueda automática de emisoras (FM Scan)

Puede utilizar la función de escaneo de FM para buscar automáticamente nuevas emisoras de radio digitales y eliminar las emisoras inactivas.

Mantenga pulsado el botón PLAY/PAUSE/FM Scan en el equipo estéreo o en el mando a distancia durante 2 segundos para seleccionar [Scan]. El número de emisoras encontradas se mostrará durante la búsqueda automática de emisoras. Cuando el escaneo automático de las emisoras se completa, se sintoniza la última estación que escuchó. Si la última emisora que escuchó ya no está disponible, se sintoniza la primera emisora de la lista alfabética.

Para sintonizar una emisora de radio manualmente, pulse varias veces el botón **◀◀/▶▶** en el equipo estéreo o en el mando a distancia.

### Acceder a emisoras almacenadas

En el modo de radio, puede acceder a las emisoras de radio preseleccionadas pulsando repetidamente el botón PRESET en el equipo estéreo o mando a distancia. Cuando acceda a las emisoras preseleccionadas por primera vez, [P01] parpadea en la pantalla.

**Nota:** En caso de un corte de energía o de un fallo en la alimentación, hay que volver a configurar el reloj y las estaciones de radio. Cuando encienda la radio de nuevo después de un fallo de alimentación, [12:00] parpadeará en la pantalla para recordarle que debe configurar de nuevo el reloj. Después de configurar el reloj, vuelva a iniciar la búsqueda automática de las emisoras.

---

## CD/USB

---

- Encienda el aparato y seleccione el modo CD o USB con el botón MODE.
- Pulse OPEN/CLOSE para abrir el compartimento de CD e introduzca un CD con la cara impresa mirando hacia arriba. El CD se reproducirá automáticamente. Introduzca un lápiz USB con archivos de música en el puerto USB ubicado en la parte superior para reproducir su contenido.
- Controle la reproducción con los botones **◀◀/▶▶/▶||/■**.
- • En caso de CD-MP3 o lápices USB con carpetas, utilice los botones de flecha (7/17) para navegar entre las carpetas.

### Play mode

Pulse PLAY MODE para seleccionar entre los modos de reproducción REPEAT 1 (la pista actual se repite), REPEAT ALL (todas las pistas se repiten), RANDOM (todas las pistas se reproducen en orden aleatorio). En la pantalla aparecerá el ícono correspondiente. Pulse PLAY MODE de nuevo para volver a la reproducción normal.

### Modo Program

Puede programar una lista de reproducción con hasta 20 pistas. Detenga la reproducción con el botón **■** y pulse MEM. Seleccione con los botones **◀◀/▶▶** la pista deseada y pulse varias veces MEM. Repita este paso hasta 20 veces y pulse **▶||** para comenzar la reproducción.

---

## BT (SOLO 10029363 Y 10029364)

---

Puede utilizar la función BT para transmitir música desde el teléfono inteligente o tableta, pero no para usar la función «Manos libres».

- Encienda el aparato y seleccione el modo BT con el botón MODE.
- Active BT en su dispositivo BT y acóplelo con V-15.
- Controle la reproducción con su dispositivo externo o con los botones **◀◀/▶▶/▶||/■**.
- Introduzca «0000» en caso de que los aparatos le soliciten una contraseña.

El aparato se acopla automáticamente al último dispositivo BT conectado. Para acoplar el aparato, mantenga pulsado durante 3 segundos el botón PAIR. El indicador BT empieza a parpadear rápidamente: el aparato funciona en modo Pairing.

---

## ENTRADA AUX

---

- Utilice un cable de audio de 3,5 mm para conectar aparatos de reproducción externos (PC, teléfono inteligente, reproductor de MP3, etc.) al sistema estéreo. Asegúrese de que el volumen del aparato externo esté ajustado a un nivel apropiado.
- Encienda el aparato y seleccione el modo AUX con el botón MODE.
- Controle la reproducción de medios desde el dispositivo externo.

---

## HORA/DESPERTADOR/TEMPORIZADOR DE APAGADO

---

### Configurar la hora

- Seleccione el modo Standby y mantenga el botón CLOCK pulsado durante 2 segundos.
- Elija la visualización 12h o 24h con los botones de flecha y pulse CLOCK para confirmar.
- Utilice los botones de flecha ◀◀/▶▶ para configurar la hora. Confirme con CLOCK. Repita este paso para configurar los minutos.

**Nota:** La hora no se guarda si desconecta el aparato de la red eléctrica.

### Configurar el temporizador (Despertador)

- Pulse TIMER para activar la función de temporizador. En la pantalla aparecerá el icono correspondiente.
- Mantenga pulsado el botón TIMER durante 2 segundos para ajustar la hora del temporizador. Configure las horas con los botones ◀◀/▶▶ / y pulse TIMER para confirmar. Repita este paso para configurar los minutos.
- A continuación, elija la fuente de música (Radio/CD/USB) con los botones de flecha y pulse TIMER para confirmar.
- Ajuste el volumen del despertador con los botones VOL+/- y pulse TIMER para confirmar.

### Configurar el temporizador de apagado

Pulse varias veces SLEEP para activar la función de temporizador de apagado y configurar la hora de apagado (90 min - 80 min - 70 min - ... - 10 min - OFF). Transcurrido el tiempo configurado, el aparato se apaga automáticamente.

---

## RETIRADA DEL APARATO

---



Si en su país existe una disposición legal relativa a la eliminación de aparatos eléctricos y electrónicos, este símbolo estampado en el producto o en el embalaje advierte que no debe eliminarse como residuo doméstico. En lugar de ello, debe depositarse en un punto de recogida de reciclaje de aparatos eléctricos y electrónicos. Una gestión adecuada de estos residuos previene consecuencias potencialmente negativas para el medio ambiente y la salud de las personas. Puede consultar más información sobre el reciclaje y la eliminación de este producto contactando con su administración local o con su servicio de recogida de residuos.

Este producto contiene baterías. Si en su país existe una disposición legal relativa a la eliminación de baterías, estas no deben eliminarse como residuo doméstico. Infórmese sobre la normativa vigente relacionada con la eliminación de baterías. Una gestión adecuada de estos residuos previene consecuencias potencialmente negativas para el medio ambiente y la salud de las personas.

---

## DECLARACIÓN DE CONFORMIDAD

---

**Fabricante:**

Chal-Tec GmbH, Wallstraße 16, 10179 Berlín, Alemania.

**Importador para Gran Bretaña:**

Berlin Brands Group UK Limited  
PO Box 42  
272 Kensington High Street  
London, W8 6ND  
United Kingdom

Por la presente, Chal-Tec GmbH declara que el tipo de equipo radioeléctrico V-15 es conforme con la Directiva 2014/53/UE. El texto completo de la declaración UE de conformidad está disponible en la dirección Internet siguiente: [use.berlin/10029361](http://use.berlin/10029361)

**Gentile cliente,**

La ringraziamo per aver acquistato il dispositivo. La preghiamo di leggere attentamente le seguenti istruzioni per l'uso e di seguirle per evitare possibili danni tecnici. Non ci assumiamo alcuna responsabilità per danni scaturiti da una mancata osservazione delle avvertenze di sicurezza e da un uso improprio del dispositivo. Scansionare il codice QR seguente, per accedere al manuale d'uso più attuale e per ricevere informazioni sul prodotto.



---

## INDICE

---

Avvertenze di sicurezza	54
Comandi	56
Preparazione e montaggio a parete	59
Funzioni di base	60
Radio	61
CD / USB	62
BT (solo 10029363 & 10029364)	62
AUX IN	63
Ora / sveglia / sleep timer	63
Smaltimento	64
Dichiarazione di conformità	64

---

## DATI TECNICI

---

Articolo numero	10029361, 10029362, 10029363, 10029364
Alimentazione	220-240 V ~ 50 Hz
Radio FM	87,5-108 MHz
<b>Solo 10029363 &amp; 10029364</b>	
Specifiche BT	
Bande di frequenza	2402-2480 MHz
Massima potenza a radiofrequenza	4 dBm

---

## AVVERTENZE DI SICUREZZA

---

### Avvertenze di sicurezza generiche



#### ATTENZIONE

Pericolo di lesione! Non ascoltare la musica a volume eccessivamente alto, in quanto può provocare danni all'udito.

- Questo dispositivo può essere utilizzato da bambini a partire da 8 anni e da persone con limitate capacità fisiche e psichiche o con conoscenza ed esperienza limitate, solo se sono stati istruiti sulle modalità d'uso e comprendono i rischi e i pericoli connessi.
- Inserire solo CD nel vano per CD.
- Non aprire mai le coperture del dispositivo e non cercare di eseguire riparazioni in modo autonomo.
- Per eventuali riparazioni, rivolgersi a personale qualificato. Il dispositivo non contiene componenti che necessitano di manutenzione da parte dell'utente.
- Una gestione impropria può causare danni al dispositivo e la perdita di validità della garanzia.

### Collegamento alla rete elettrica

- Utilizzare esclusivamente il trasformatore incluso in consegna. L'utilizzo di un altro trasformatore può causare la perdita di validità della garanzia e/o provocare danni irreparabili al dispositivo.
- Staccare la spina dalla presa elettrica durante temporali.
- Assicurarsi che il dispositivo sia spento prima di staccare la spina.
- Se si utilizza una presa elettrica multipla o se si utilizza la spina come separatore, è necessario assicurarsi che queste siano sempre facilmente accessibili e pronte all'uso.
- Non gettare mai batterie nel fuoco e non cercare assolutamente di aprire il rivestimento esterno.
- Le batterie possono nuocere alla salute se vengono ingerite e devono quindi essere conservate fuori dalla portata dei bambini.

## Ventilazione

- Non bloccare in nessun caso le fessure di ventilazione, i fori o le aperture del dispositivo con oggetti, come tappeti, teli e similari, altrimenti non possono essere garantite funzionalità e/o ventilazione per un utilizzo sicuro.
- Il lato inferiore del dispositivo può diventare caldo dopo utilizzi prolungati. Questo è del tutto normale.

## Luogo di posizionamento

- Assicurarsi che il dispositivo si trovi su una superficie piana e stabile.
- Posizionare il dispositivo a un massimo di 1,4 metri dalla presa elettrica più vicina. Assicurarsi che non si corra il rischio di inciampare nel cavo di alimentazione e negli altoparlanti.
- Posizionare il dispositivo ad almeno un metro da altri elettrodomestici, per evitare rumori di disturbo.
- Posizionare il dispositivo in modo che si trovi entro portata per dispositivi BT esterni (ad es. iPod/iPhone/iPad/dispositivi Android/computer/ecc.). La portata (senza ostacoli) è di massimo 10 metri (33 piedi).
- Assicurarsi che il dispositivo abbia sufficiente spazio a disposizione verso l'alto per poter estrarre correttamente l'antenna.
- Non posizionare il dispositivo direttamente su superfici antiche o lucidate.

## Avvertenze sul laser



### ATTENZIONE

Pericolo di lesione! Non toccare mai la lente ottica nel vano dei CD e non guardare direttamente al suo interno.

- Questo dispositivo è un prodotto laser di classe 1.
- Un utilizzo diverso da quelli descritti nel manuale d'uso o una modifica al dispositivo non autorizzata possono causare l'emissione di raggi laser dannosi.

## COMANDI

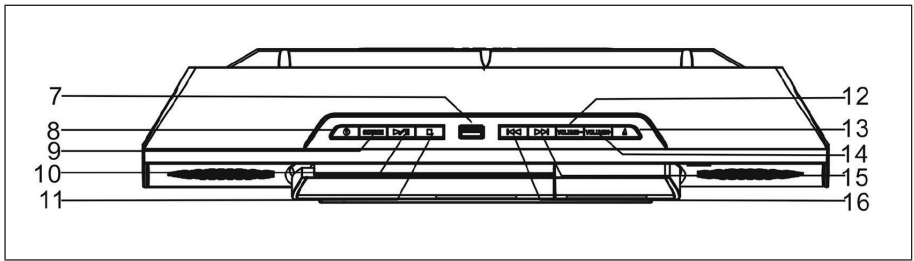
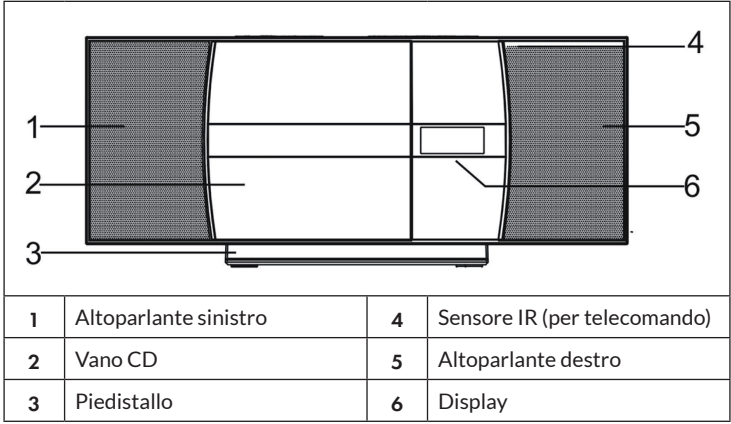

7	Collegamento USB	12	VOL -
8	On / Standby	13	OPEN/CLOSE
9	MODE	14	VOL+
10	Play / Pause / FM Scan	15	▶▶
11	Stop	16	◀◀



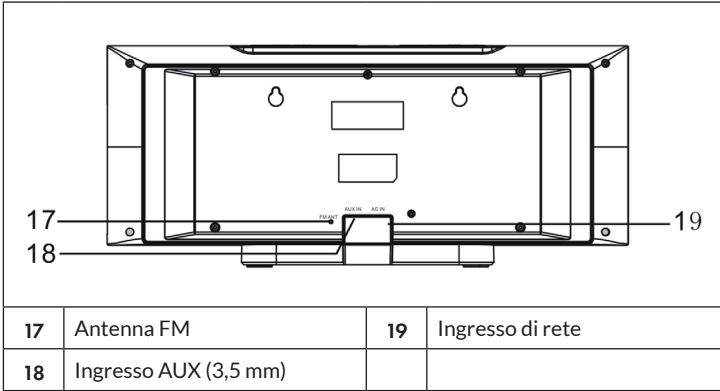

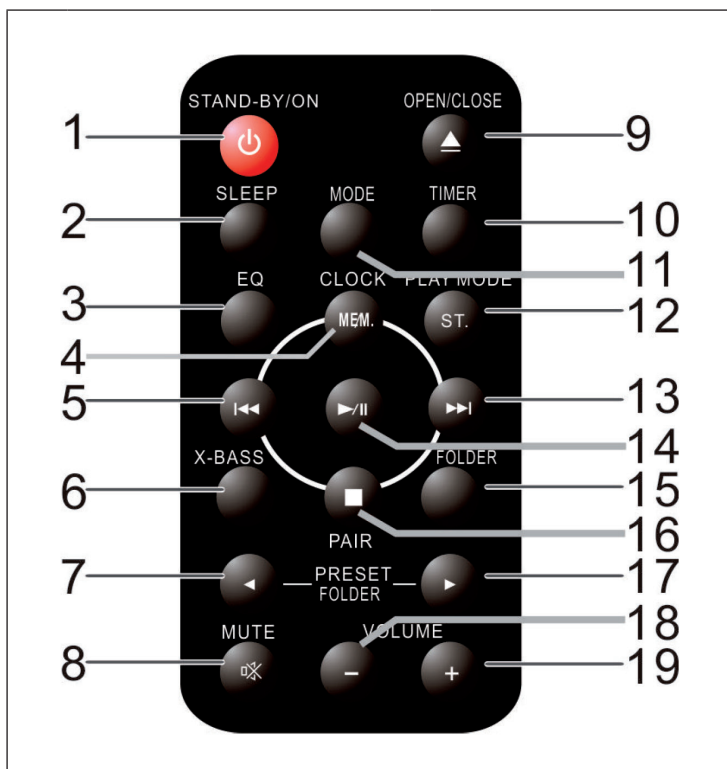

1	On / Standby	11	MODE
2	SLEEP	12	PLAY MODE/ST/FM MONO
3	EQ	13	▶▶
4	MEM / CLK	14	Play / Pause / FM Scan
5	◀◀	15	FOLDER ON/OFF
6	X-BASS	16	Stop / (Pair)
7	Emittente/brano precedente	17	Emittente/brano successivo
8	MUTE	18	VOL -
9	OPEN/CLOSE	19	VOL +
10	TIMER		

## PREPARAZIONE E MONTAGGIO A PARETE

### Preparare il telecomando

- Premere il supporto per pile come indicato nella figura (1) ed estrarlo (2).
- Sostituire la pila facendo attenzione alla polarità corretta (3).
- Reinsерire il supporto per pile nel telecomando (4).

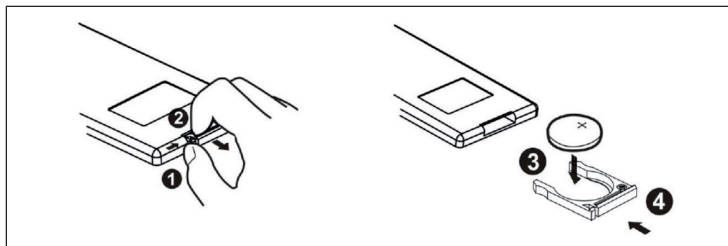

### Utilizzo del telecomando

Rivolgere il telecomando in direzione del dispositivo. Angolo: ca.  $\pm 30^\circ$  in ogni direzione. Attenzione: la pila al litio dispone di una pellicola di protezione, che va rimossa prima dell'utilizzo.

### Come montare il piedistallo

Capovolgere il dispositivo e montare il piedistallo sul lato inferiore: inserire prima i collegamenti a incastro nelle apposite aperture e spingere il piedistallo in direzione frontale del dispositivo finché non scatta in posizione (vedi A). Per togliere il piedistallo basta eseguire il procedimento al contrario (vedi B).

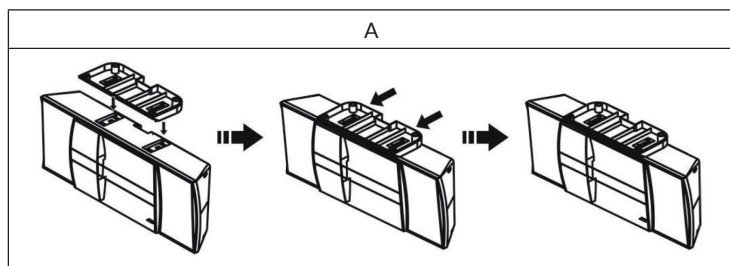

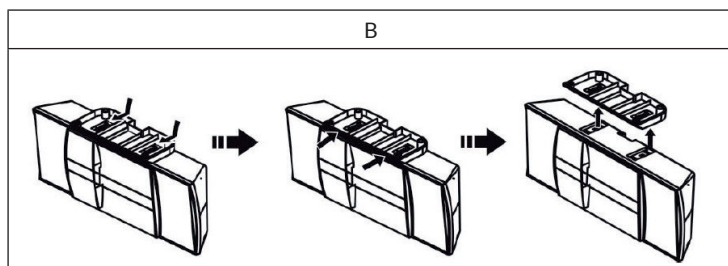

### Montaggio a parete

- È possibile staccare il piedistallo dell'impianto stereo e montare il dispositivo a una parete in grado di sostenere il carico. Rivolgersi a una persona esperta/qualificata se non si è certi di riuscire a farlo da soli.
- Utilizzare delle viti (ne servono due) che si adattino ai tasselli e al materiale della parete.
- Preparare una sagoma forata o disegnarla direttamente sulla parete: i fori devono essere a una distanza di 160 mm uno dall'altro. Fare attenzione a come scegliere le attrezzature apposite, i tasselli adatti/appropriati ecc.
- Staccare il piedistallo e appendere l'impianto stereo con gli occhielli posizionati sul retro alle teste delle viti non completamente inserite nei tasselli.

## FUNZIONI DI BASE

### MODE

Premere più volte MODE per passare da una modalità all'altra (radio / CD / USB / AUX / BT).

### VOL+/-

Impostare il volume con VOL+/-.

### MUTE

Premere MUTE per silenziare l'uscita del suono. Premere nuovamente per togliere il silenziamento.

### X-BASS

Premere X-BASS per accendere o spegnere l'aumento dei bassi. Il simbolo corrispondente appare sul display quando l'aumento dei bassi è attivo.

## EQ

Premere più volte il tasto EQ per cambiare le impostazioni sonore per svariate emittenti/contenuti (Classic - Pop - Jazz - Rock - EQ off).

---

## RADIO

---

**Nota:** sul display non appare la frequenza durante la ricerca e l'ascolto dell'emittente.

### Ricerca automatica dell'emittente (FM Scan)

Si può usare la funzione FM SCAN per cercare automaticamente nuove stazioni radio digitali e per rimuovere quelle inattive.

Tenere premuto per 2 secondi il tasto PLAY / PAUSE / FM SCAN sull'impianto stereo o sul telecomando per selezionare [Scan]. Sul display appare la quantità di stazioni trovate durante la ricerca automatica. Una volta terminata la ricerca viene impostata l'emittente ascoltata per ultima. Se non è più disponibile, viene impostata la prima stazione nell'elenco alfabetico.

Per impostare manualmente una determinata stazione radio digitare più volte il tasto ◀◀/▶▶ sull'impianto stereo o sul telecomando.

### Come accedere alle emittenti salvate

Quando si è in modalità radio si può accedere alle emittenti radio salvate premendo più volte il tasto PRESET sull'impianto stereo o sul telecomando. Quando si accede per la prima volta alle emittenti salvate sul display lampeggia [P01].

**Nota:** l'orologio e le emittenti radio devono essere reimpostati dopo un'interruzione di corrente elettrica o un blackout. Quando si accende la radio dopo un blackout sul display lampeggia [12:00] per ricordare che l'ora va impostata nuovamente. Dopodiché bisogna avviare una nuova ricerca automatica delle stazioni.

---

## CD / USB

---

- Accendere il dispositivo e selezionare la modalità CD o USB con MODE.
- Premere OPEN/CLOSE per aprire il vano CD e inserire un disco musicale con il lato stampato davanti. Il CD viene letto automaticamente. Inserire una penna USB contenente file musicali nello slot USB sul lato superiore per riprodurre i file.
- Gestire la riproduzione con i tasti ◀◀/▶▶/▶|/■.
- Nei CD MP3 o supporti USB con struttura delle cartelle si può passare da una cartella all'altra con i tasti freccia (7 / 17).

### Play Mode

Premere PLAY MODE per selezionare REPEAT 1 (il brano attuale viene ripetuto), REPEAT ALL (tutti i brani contenuti vengono ripetuti) o RANDOM (tutti i brani vengono riprodotti in sequenza casuale). Sul display appare il simbolo corrispondente. Premere nuovamente PLAY MODE per ritornare alla riproduzione normale.

### Program Mode

È possibile programmare una lista di riproduzione che contenga fino a 20 brani. Fermare la riproduzione con ■ e premere MEM. Selezionare il brano desiderato con ◀◀/▶▶ e premere nuovamente MEM. Ripetere il procedimento 20 volte e avviare la riproduzione con ▶|.

---

## BT (SOLO 10029363 & 10029364)

---

È possibile usare la funzione BT per scaricare musica in streaming dal proprio smartphone / tablet, però non è consentito l'utilizzo in vivavoce.

- Accendere il dispositivo e selezionare la modalità BT con MODE.
- Attivare BT sul proprio dispositivo BT e collegarlo con il V-15.
- Gestire la riproduzione multimediale tramite il proprio dispositivo esterno oppure con i tasti ◀◀/▶▶/▶|/■.
- Se viene chiesta una password digitare "0000".

L'impianto stereo si collega automaticamente con il dispositivo BT collegato per ultimo. Tenere premuto PAIR per 3 secondi per eseguire l'accoppiamento. Il LED BT lampeggia velocemente: il dispositivo si trova in modalità di accoppiamento.

---

## AUX IN

---

- Utilizzare un cavo audio da 3,5 mm per collegare i dispositivi di riproduzione esterni (PC, smartphone, lettori MP3 o altri) con l'impianto. Assicurarsi che il volume del dispositivo esterno sia impostato a un livello adeguato.
- Accendere il dispositivo e selezionare la modalità AUX con MODE.
- Gestire la riproduzione multimediale tramite il proprio dispositivo esterno.

---

## ORA / SVEGLIA / SLEEP TIMER

---

### Come impostare l'ora

- Accendere il dispositivo in modalità standby e tenere premuto CLOCK per 2 secondi.
- Selezionare con i tasti freccia 12h oppure 24h e confermare con CLOCK.
- Usare i tasti freccia ◀◀/▶▶ per impostare le ore e confermare con CLOCK. Ripetere il procedimento per impostare i minuti.

**Nota:** l'ora non viene salvata se il dispositivo viene staccato dalla rete elettrica.

### Come impostare il timer (sveglia)

- Premere TIMER per attivare la funzione timer. Sul display appare il simbolo corrispondente.
- Tenere premuto TIMER per 2 secondi per impostare le ore della sveglia. Poi premere ◀◀/▶▶ e confermare con TIMER. Ripetere il procedimento per impostare i minuti.
- Selezionare infine la sorgente musicale (radio/CD/USB) con i tasti freccia e confermare con TIMER.
- Impostare il volume della sveglia con i tasti VOL+/- e confermare con TIMER.

### Come impostare il sleep timer

Premere più volte SLEEP per attivare la funzione relativa e impostare l'orario del timer (90min - 80min - 70min - ... - 10min - off). Dopo l'impostazione il dispositivo si accende automaticamente in modalità standby.

---

## SMALTIMENTO

---



Se nel proprio paese si applicano le regolamentazioni inerenti lo smaltimento di dispositivi elettrici ed elettronici, questo simbolo sul prodotto o sulla confezione segnala che questi prodotti non possono essere smaltiti con i rifiuti normali e devono essere portati a un punto di raccolta di dispositivi elettrici ed elettronici. Grazie al corretto smaltimento dei vecchi dispositivi si tutela il pianeta e la salute delle persone da possibili conseguenze negative. Informazioni riguardanti il riciclo e lo smaltimento di questi prodotti si ottengono presso l'amministrazione locale oppure il servizio di gestione dei rifiuti domestici.

Il prodotto contiene batterie. Se nel proprio paese si applicano le regolamentazioni inerenti lo smaltimento di batterie, non possono essere smaltite con i normali rifiuti domestici. Preghiamo di informarvi sulle regolamentazioni vigenti sullo smaltimento delle batterie. Grazie al corretto smaltimento dei vecchi dispositivi si tutela l'ambiente e la salute delle persone da conseguenze negative.

---

## DICHIARAZIONE DI CONFORMITÀ

---

**Produttore:**

Chal-Tec GmbH, Wallstraße 16, 10179 Berlino, Germania.

**Importatore per la Gran Bretagna:**

Berlin Brands Group UK Limited  
PO Box 42  
272 Kensington High Street  
London, W8 6ND  
United Kingdom

Il fabbricante, Chal-Tec GmbH, dichiara che il tipo di apparecchiatura radio V-15 è conforme alla direttiva 2014/53/UE. Il testo completo della dichiarazione di conformità UE è disponibile al seguente indirizzo Internet: [use.berlin/10029361](http://use.berlin/10029361)









