

Akkord

DAB / UKW / Radio / Wecker



Sehr geehrter Kunde,

zunächst möchten wir Ihnen zum Erwerb Ihres Gerätes gratulieren.

Bitte lesen Sie die folgenden Anschluss- und Anwendungshinweise sorgfältig durch und befolgen Sie diese um möglichen technischen Schäden vorzubeugen.

Wichtige Hinweise

- Diese Bedienungsanleitung dient dazu, Sie mit der Funktionsweise dieses Produktes vertraut zu machen. Bewahren Sie diese Anleitung daher stets gut auf, damit Sie jederzeit darauf zugreifen können.
 - Sie erhalten bei Kauf dieses Produktes zwei Jahre Gewährleistung auf Defekt bei sachgemäßem Gebrauch.
 - Bitte verwenden Sie das Produkt nur in seiner bestimmungsgemäßen Art und Weise. Eine anderweitige Verwendung führt eventuell zu Beschädigungen am Produkt oder in der Umgebung des Produktes.
 - Ein Umbauen oder Verändern des Produktes beeinträchtigt die Produktsicherheit.
 - Öffnen Sie das Produkt niemals eigenmächtig und führen Sie Reparaturen nie selber aus!
 - Behandeln Sie das Produkt sorgfältig. Es kann durch Stöße, Schläge oder den Fall aus bereits geringer Höhe beschädigt werden.
 - Halten Sie das Produkt fern von Feuchtigkeit und extremer Hitze.
 - Lassen Sie keine Gegenstände aus Metall in dieses Gerät fallen.
 - Stellen Sie keine schweren Gegenstände auf dieses Gerät.
 - Reinigen Sie das Gerät nur mit einem trockenen Tuch.
 - Verwenden Sie ausschließlich vom Hersteller oder vom qualifizierten Fachhandel empfohlenes Zubehör.
- Die Gewährleistung verfällt bei Fremdeingriffen in das Gerät.**

Kleine Objekte/Verpackungsteile (Plastikbeutel, Karton, etc.)

Bewahren Sie kleine Objekte (z.B. Schrauben und anderes Montagematerial, Speicherkarten) und Verpackungsteile außerhalb der Reichweite von Kindern auf, damit sie nicht von diesen verschluckt werden können. Lassen Sie kleine Kinder nicht mit Folie spielen. Es besteht Erstickungsgefahr!

Transport des Gerätes

Bitte bewahren Sie die Originalverpackung auf. Um ausreichenden Schutz beim Transport des Gerätes zu erreichen, verpacken Sie das Gerät in der Originalverpackung.

Reinigung der äußeren Oberfläche

Verwenden Sie keine flüchtigen Flüssigkeiten, wie Insektensprays. Durch zu starken Druck beim Abwischen können die Oberflächen beschädigt werden. Gummi- oder Plastikteile sollten nicht über einen längeren Zeitraum mit dem Gerät in Kontakt sein. Nutzen Sie ein trockenes Tuch.

Technische Daten

Artikelnummer	10029895, 10029896
Stromversorgung	Netzteil: 6 V/ 1,5 A (100-240 V~, 50/60 Hz, 0,3A) Batterien: DC 6V (1.5V x 4 AA)
Stromverbrauch	9W
DAB	174 - 240 MHz
FM	87.5 - 108 MHz
Abmessungen	250 x 130 x 158mm
Gewicht	ca. 1kg
Lieferumfang	Gerät, Netzteil, Bedienungsanleitung

Übersicht

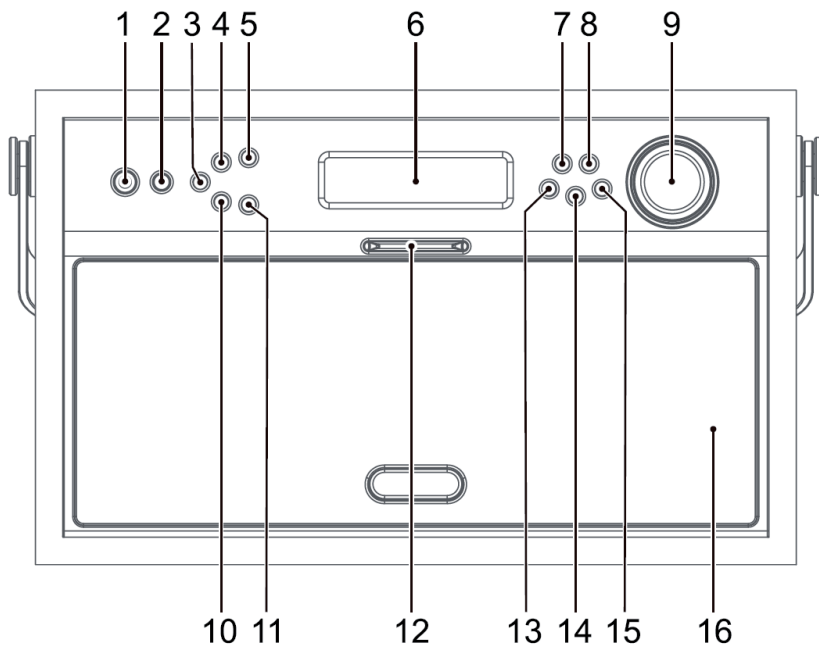

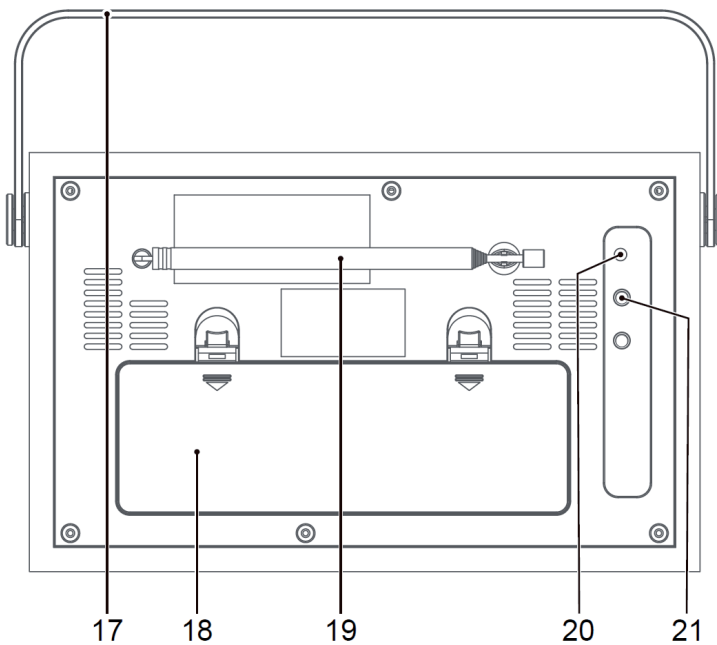

Standby / Off	1	12	SNOOZE
MODE	2	13	↓
DIMMER	3	14	SELECT
PRESET	4	15	↑
ALARM 1	5	16	Lautsprecher
Display	6	17	Griff
MENU	7	18	Batteriefach
INFO	8	19	Antenne
Lautstärkeregler	9	20	Netzteilanschluss
SLEEP	10	21	Kopfhöreranschluss
ALARM 2	11		

Inbetriebnahme

Ziehen Sie vor der ersten Verwendung der Radio-Funktion die Teleskopantenne vollständig aus. Die Antenne ist schwenkbar, um den bestmöglichen Empfang zu bieten.

Verbinden Sie das Gerät mittels Netzteil mit einer Haushaltssteckdose ODER legen Sie 4 1,5V-Batterien (Typ R14) in das Batteriefach ein. Beachten Sie die korrekte Polarität wie auf der Innenseite des Batteriefachs angegeben.

Bitte beachten Sie: Das Display hat eine Auto-Dimm-Funktion. Bei einer beliebigen Eingabe leuchtet das Display für einige Sekunden auf. Nach der letzten Eingabe vergehen einige Sekunden, bis die Hintergrundbeleuchtung sich wieder abschaltet.

Einschalten/Standby

Drücken Sie Standby, um das Radio einzuschalten. Das Radio schaltet auf den zuletzt gehörten Radio-Sender. Drücken Sie Standby erneut, um das Radio wieder in den Standby-Modus zu schalten.

Drehen Sie den Lautstärkereglern im Uhrzeigersinn, um die Lautstärke zu erhöhen bzw. gegen den Uhrzeigersinn, um sie zu verringern. Die Lautstärke wird mittels eines Balken auf dem Display angezeigt.

Erste Sendersuche

Wenn Sie das Gerät das erste Mal einschalten, wird es im DAB-Modus starten, alle verfügbaren Sender suchen und abspeichern. Diese Suche kann einige Minuten dauern. Die Anzahl der gefundenen Sender wird angezeigt. Das Radio wird darauf den ersten gefundenen Sender wiedergeben.

Hinweis: Für den Fall das keine Sender gefunden werden, müssen Sie das Gerät an einem Ort mit besserem Empfang bewegen. Wenn Sie dann das Radio erneut einschalten, wird es die Suche wiederholen.

Sie können die Senderliste mit den Pfeiltasten (oben/unten) durchblättern. Drücken Sie SELECT, um den angezeigten Sender wiederzugeben.

Die Uhr einstellen

Automatische Einstellung: Die Uhr Ihres Radios stellt sich automatisch anhand der via DAB empfangenen Daten ein.

Manuelle Einstellung: Falls kein DAB-Empfang in der Region verfügbar sein sollte, können Sie die Zeit auch wie folgt einstellen:

- Drücken Sie MENÜ
- Blättern Sie mit den Pfeiltasten durch das Menü, bis <SYSTEM> angezeigt wird. Drücken Sie SELECT zum Öffnen des System-Menüs und blättern Sie wiederum mit den Pfeiltasten, bis <TIME> angezeigt

wird.

- Drücken Sie wiederum SELECT, um das Untermenü zu öffnen. Verfahren Sie bei der Einstellung der Stunden, Minuten und des Datums auf dieselbe Weise.

Hinweis: Falls das Radio vom Stromnetz getrennt wird oder es zu einem Stromausfall kommt, gehen die Zeit/Datum-Einstellungen verloren. Darauf muss die Zeit erneut eingestellt oder ein DAB+ Sender empfangen werden.

Radio

DAB

Nach der initialen Sendersuche werden die verfügbaren Sender gespeichert. Nutzen Sie die Pfeiltasten, um durch die verfügbaren Sender zu schalten. Drücken Sie SELECT, um den angezeigten Sender auszuwählen.

Manuelle Sendersuche:

- Drücken Sie MENU und blättern Sie mit den Pfeiltasten bis zum Punkt <MANUAL TUNE>. Öffnen Sie mit SELECT.
- Nutzen Sie nun die Pfeiltasten, um die DAB-Kanäle zu durchsuchen (5A bis 13F mit den jeweils zugewiesenen Sendefrequenzen).
- Wenn die gewünschte Frequenz angezeigt wird, drücken Sie SELECT, um die Signalstärke auf dem Display anzuzeigen. Drücken Sie ein weiteres Mal SELECT, um das Ensemble zur Senderliste hinzuzufügen.

Prune: Nutzen Sie die Funktion PRUNE (DAB Menü -> Prune), um nicht (mehr) empfangbare Sender aus der Senderliste zu entfernen.

DAB/UKW-Bänder: Drücken Sie MODE, um zwischen DAB- und UKW(FM)-Empfang zu wechseln.

FM

- Wählen Sie den UKW-Modus mit MODE.
- Drücken Sie SELECT für einen automatischen Sendersuchlauf oder
- Halten Sie eine der Pfeiltasten gedrückt für einen Suchlauf in die jeweilige Richtung. Die Sendersuche stoppt automatisch sobald ein Sender gefunden wurde.
- Drücken Sie die Pfeiltasten kurz, um den Frequenzbereich in 0.05MHz-Schritten manuell zu durchsuchen.

Senderspeicher

Sie können bei UKW und DAB jeweils bis zu 10 ihrer Lieblingssender als Presets abspeichern:

- Schalten Sie auf den Sender, den Sie abspeichern möchten.
- Drücken und halten Sie PRESET.
- Es werden SAVE TO und die Nummer des Speicherplatzes angezeigt.
- Nutzen Sie die Pfeiltasten, um den gewünschten Speicherplatz auszuwählen.
- Drücken Sie SELECT, um den angezeigten Speicherplatz zu bestätigen. Es wird „Stored“ angezeigt.

Einen gespeicherten Sender aufrufen:

- Drücken Sie PRESET und dann die Pfeiltasten, um den gewünschten Sender auszuwählen.
- Drücken Sie SELECT, um den angezeigten Sender zu bestätigen.

Bitte beachten Sie: Wird das Gerät vom Netzstrom getrennt und sind keine Batterien eingelegt, gehen die gespeicherten Sender verloren.

Anzeige-Modi / Radio-Text

DAB: Drücken Sie INFO/MENÜ wiederholt, um durch diese Anzeige-Modi zu schalten.

Signalstärke	Das Display zeigt eine Leiste an, die darstellt, wie gut der Empfang ist. Je stärker das Signal, desto länger der Balken.
Programm Typ	Beschreibt das Genre oder den Stil der übertragenen Musik, wie z.B. Rock oder Klassik.
Ensemble/Multiplex Name	Ein Multiplex ist eine Zusammenstellung von Sendern, die auf einer Frequenz senden. Es gibt lokale und nationale Multiplexe.
Multiplex Nummer und Frequenz	Kanal und Frequenz des aktuellen Senders werden angezeigt
Signal Error	Anzeige der Signalqualität (0 = Optimum)
BitRate	Zeigt den Audio-Modus und die Bit Rate an.
Power Status	Batteriekapazität / Netzbetrieb
Zeit/Datum	Der Sender überträgt Zeit und Datum, sodass eine manuelle Einstellung nicht notwendig ist.

FM:

RDS Laufschrift	Gibt aktuelle Informationen zur Übertragung wie z.B Songtitel
Programm Typ	Beschreibt das Genre oder den Stil der übertragenen Musik, wie z.B. Rock oder Klassik.
Frequenz	
Audio Modus:	Im UKW-Modus zeigt das Display an, ob das Programm im Mono- oder Auto-Modus empfangen wird.
Power Status	Batteriekapazität / Netzbetrieb
Zeit	
Datum	

Wecker / Sleep-Timer

- Drücken Sie ALARM 1 oder ALARM 2. Zum Betreten des gewünschten Menüs drücken Sie SELECT. Zum Verlassen der Einstellungen drücken Sie ein weiteres Mal ALARM 1 / ALARM 2.
- Folgen Sie der Einstellungsroutine. Ändern Sie die Werte mit den Pfeiltasten, bestätigen Sie jeweils mit SELECT:
 - ON TIME (Weckzeit) - Stunden, Minuten
 - Duration (Dauer) - 15 / 30 / 45 / 60 / 90 Minuten (Gerät geht nach dieser Zeit in den Standby)
 - Source (Weck-Signal) - Buzzer / DAB / FM
 - Daily / Once / Weekends / Weekdays (täglich / einmal / Wochenenden / Wochentage)**Achtung:** Wenn Sie „ONCE“ wählen, muss ein Datum angegeben werden.
- Volume (Lautstärke) - mit Pfeiltasten einzustellen
- Alarm On/Off (aktivieren/deaktivieren)
- Der aktive Alarm wird auch im Standby-Modus durch entsprechende Wecker-Symbole auf dem Display angezeigt.
- Wenn der Wecker ertönt, steigert sich die Lautstärke langsam von unhörbar bis zu dem Wert, den Sie angegeben haben.
- Drücken Sie im Standby-Modus die ALARM 1/2 Tasten, um diese zu aktivieren oder deaktivieren.

Snooze: Wenn der Weckruf ertönt, können Sie SNOOZE drücken, um den Schlummer-Modus zu aktivieren. Drücken Sie die Taste wiederholt, um die Schlummer-Dauer zu verlängern. Es stehen die Zeiten 5, 10, 15 und 30 Minuten zur Verfügung. Das Display zeigt „Snooze“ und die verbleibende Minutenzahl an.
ACHTUNG: Funktioniert nur bei Netzbetrieb!

Sleep: Drücken Sie SLEEP mehrfach, um den Sleep-Timer zu aktivieren und entsprechend ihren Wünschen einzustellen (Sleep Off / 10/20/30/60/70/80/90 Minuten). Nach der eingestellten Zeit schaltet sich das Gerät automatisch in den Standby-Modus.

Weitere Funktionen

Reset

Um Ihr Radio (zum Beispiel nach einem Umzug etc.) auf Werkseinstellungen zurückzusetzen, Wählen Sie im Menü den Punkt RESET. Bestätigen Sie die Sicherheitsfrage mit YES (Pfeiltasten, SELECT).

Achtung: Alle Einstellungen und gespeicherte Sender gehen hierbei verloren. Das Radio schaltet nach dem Reset in den Standbymodus. Beim Nächsten Einschalten wird ein neuerlicher Sendersuchlauf durchgeführt.

Dimmer

Stellen Sie mit der DIMMER-Taste die Hintergrundbeleuchtung des Displays ein (aus - mittel - hoch).

Kopfhörer-Anschluss

Verbinden Sie Kopfhörer mit dem Kopfhörer-Anschluss an der Rückseite. Ist ein Kopfhörer angeschlossen, werden die Radiolautsprecher automatisch stummgeschaltet.

Menü-Übersicht

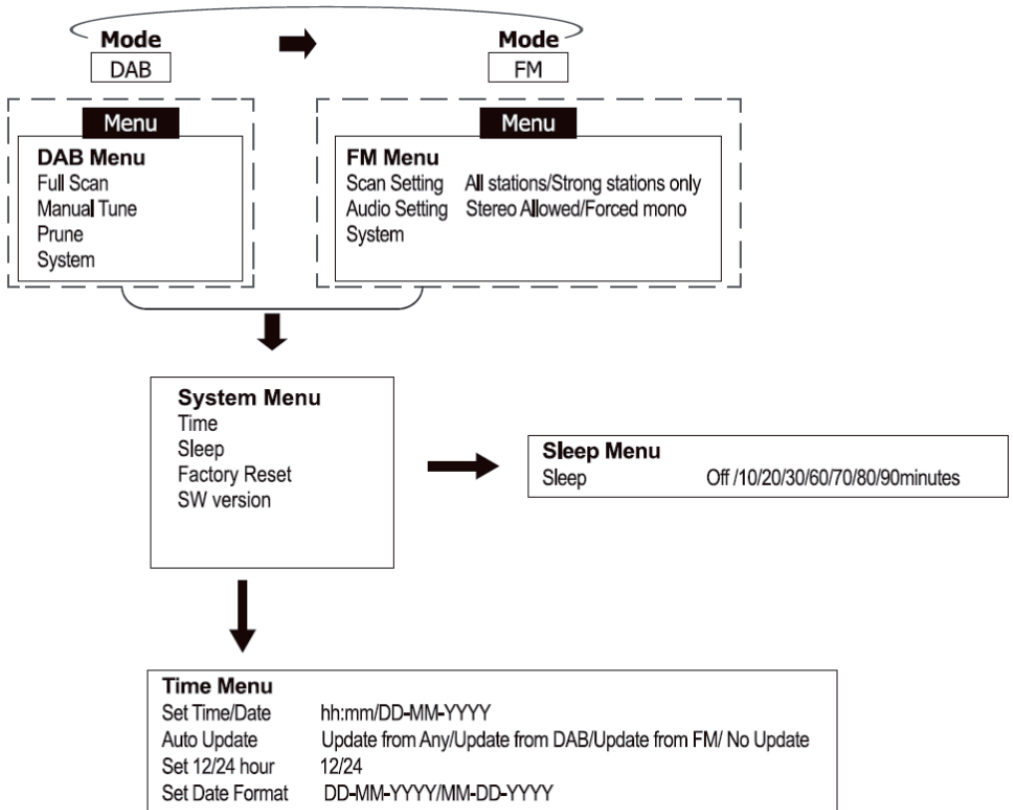

Hinweise zur Entsorgung



Elektroaltgeräte: Befindet sich die diese Abbildung (durchgestrichene Mülltonne auf Rädern) auf dem Produkt, gilt die Europäische Richtlinie 2002/96/EG. Diese Produkte dürfen nicht mit dem normalen Hausmüll entsorgt werden. Informieren Sie sich über die örtlichen Regelungen zur getrennten Sammlung elektrischer und elektronischer Gerätschaften. Richten Sie sich nach den örtlichen Regelungen und entsorgen Sie Altgeräte nicht über den Hausmüll. Durch die regelkonforme Entsorgung der Altgeräte werden Umwelt und die Gesundheit ihrer Mitmenschen vor möglichen negativen Konsequenzen geschützt. Materialrecycling hilft, den Verbrauch von Rohstoffen zu verringern.

Konformitätserklärung

Hersteller: CHAL-TEC GmbH, Wallstraße 16, 10179 Berlin, Deutschland

Dieses Produkt entspricht den folgenden Europäischen Richtlinien:

2011/65/EU (RoHS)
2004/108/EG (EMV)



Dear Customer,

Congratulations on purchasing this product. Please read and follow these instructions, in order to avoid damaging the item. We do not cover any damages that may arise from improper use of the item or the disregard of the safety instructions.

Safety advice

- Read all instructions before using.
- To protect against a fire, electric shock or personal injury, do not immerse cord, electric plugs or device in water or other liquids.
- Do not expose the appliance to extreme temperatures. The appliance shall be used in moderate climates.
- The use of attachments that are not recommended by the appliance manufacturer may result in fire, electric shock or personal injury.
- Do not open the unit by removing any cover parts. Do not attempt to repair the unit. Any repairs or servicing should be done by qualified personell only.
- **Only qualified persons may perform technical work on the product. The product may not be opened or changed.** The components cannot be serviced by the user. The manufacturer is not responsible for any radio or TV interference caused by unauthorized modifications.
- The appliance is not a toy. Do not let children play with it. Never let children insert foreign objects into the appliance.
- Never clean the surface of the device with solvents, paint thinners, cleansers or other chemical products. Instead, use a soft, dry cloth or soft brush.
- This appliance is to be used with 12V car power supply.
- Save these instructions.

Small objects: Keep small objects (i.e. screws, mounting material, memory cards etc.) and packaging out of the range of children. Do not let Children play with foil. Choking hazard!

Transporting the device: Please keep the original packaging. To gain sufficient protection of the device while shipment or transportation, make sure to put it back in its original packaging.

Cleaning the surface: Do not use any volatile liquids, detergents or the like. Use a clean dry cloth.

Technical Data

Item #	10029895, 10029896
Power supply	Mains adaptor: 6 V/ 1,5 A (100-240V ~50/60 Hz, 0.3A) Batteries: DC 6V (1.5V x 4 AA)
Power consumption	9W
DAB	174 - 240 MHz
FM	87.5 - 108 MHz
Dimensions	250 x 130 x 158mm
Weight	approx. 1kg
Included	Device, AC/DC adaptor, user manual

Overview

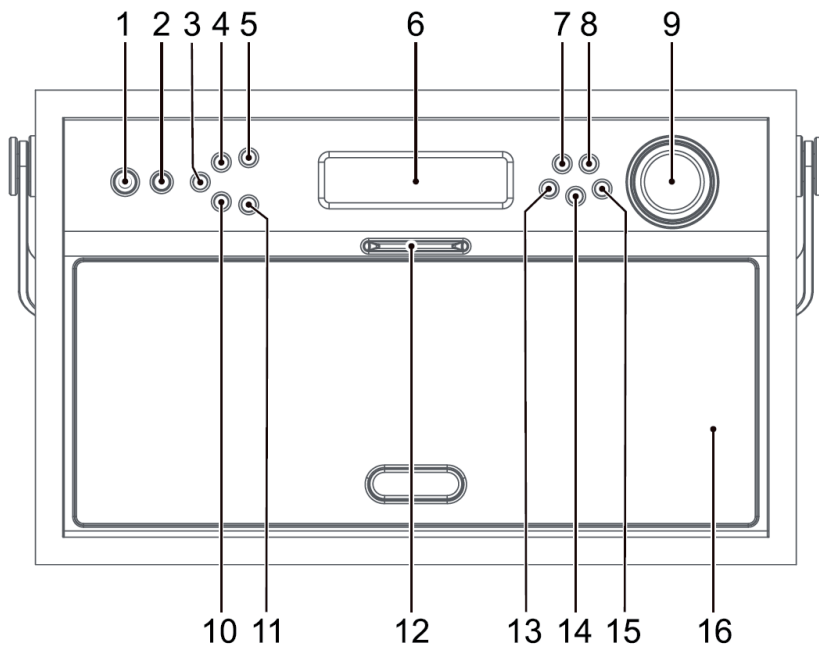

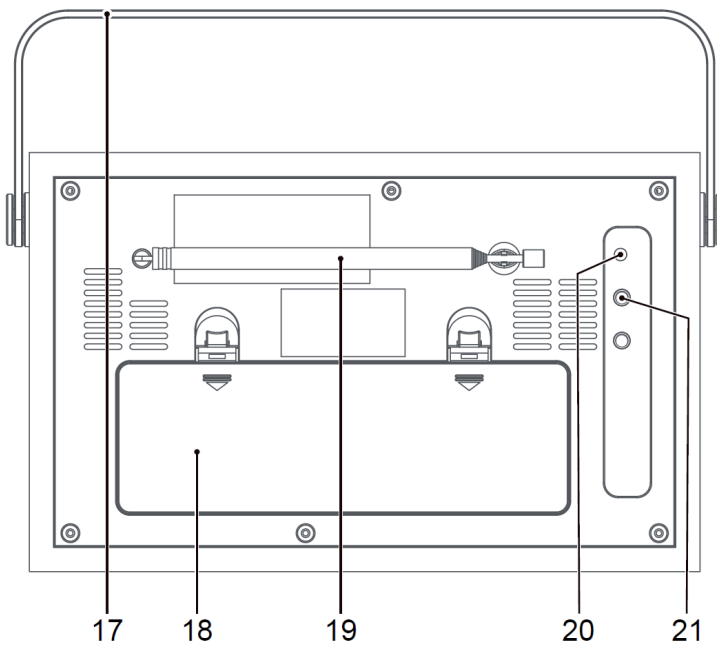

Standby / Off	1	12	SNOOZE
MODE	2	13	↓
DIMMER	3	14	SELECT
PRESET	4	15	↑
ALARM 1	5	16	Speaker
Display	6	17	Handle
MENU	7	18	Battery compartment
INFO	8	19	Antenna
Volume control	9	20	DC In
SLEEP	10	21	Headphones In
ALARM 2	11		

Initial Use

efore initial use, make sure the antenna is completely pulled out. Also, make sure the mains current delivered by your household outlets corresponds to those indicated in this manual and on the device. Connect to a household mains outlet.

Connect the device to a household mains outlet using the supplied AC/DC adaptor or insert 4 pcs. 1.5V batteries (type R14) into the battery compartment. Make sure the polarity equates the diagram inside the battery compartment.

Please note: The display has a auto-dimm function. After any button is pressed, the display lights up for a few seconds before turning dim again.

Power/Standby

Press Standby to power the device on. The radio automatically tunes in the radio station last listened to. Press Standby again to switch off.

Turn the volume control to adjust the volume.

Initial Station Scan

When your radio is switched on for the first time it will scan all usable stations and store them in alphanumerical order. The initial scan will take a few minutes. After the scan, the number of stations found will be displayed, and the radio will play the first station in the sequence.

Note: If no stations are found, switch the radio off and move it to a location with a stronger signal. When you switch the radio back on it will automatically repeat the scan process.

Use the arrow buttons (up/down) to scroll through the list. Press SELECT to tune in the displayed station.

Setting The Clock

Automatic clock setting: The clock on your radio is automatically set from the time signal broadcast with DAB radio stations.

Manual clock setting: If DAB reception is not available in your area, you can set the time manually via the menu as follows

- Press MENU
- Use the arrow buttons to scroll through the menu until <SYSTEM> appears. Press SELECT to enter the system menu. Enter with SELECT and scroll (using the arrow buttons) until <TIME> is displayed.
- Press SELECT again, to enter the time setting.

- Repeat the same procedure (adjusting values with UP/DOWN, confirming with SELECT) to set the hour, minutes and date.

NOTE: If the radio is disconnected or there is a power loss, time and date settings will be lost until next time a DAB radio is tuned or the clock is manually set.

Radio

DAB

After the initial scan, available stations are saved to presets. Use the arrow buttons to scroll through. Press SELECT to tune the displayed station in.

Manual Station Scan:

- Press MENU and scroll through to <MANUAL TUNE>. Press SELECT to enter.
- Use the arrow buttons to search the DAB channels (5A - 13F each with the attached frequencies).
- When the desired frequency appears, press SELECT to show the signal strength information on the display. Press SELECT again to add the frequency to your station list.

Prune: Use the PRUNE function (DAB Menu -> Prune), to remove all unavailable stations from the list.

DAB/FM bands: Press MODE to toggle the FM or DAB mode.

FM

- Press MODE to switch to FM mode.
- Press SELECT for an automatic station scan or
- Press and hold one arrow button for a scan in the corresponding direction. The scan stops automatically when a station is found.
- Press the arrow buttons short to manually scroll through the FM band in steps of 0.05MHz.

Presets

In both modes, FM and DAB, you can save up to 10 stations as presets:

- Tune in to the station you would like to save as preset.
- Press and hold PRESET.
- The display shows SAVE TO... , as well as the preset number.
- Use the arrow buttons to select the desired preset number.
- Press SELECT to confirm.

To recall saved presets:

- Press PRESET, then use the arrow buttons to choose the desired preset.
- Press SELECT to tune in.

Please note: When no batteries are inserted and the device is disconnected from the mains power, all presets will be deleted.

Display Modes / RDS

DAB: Press INFO repeatedly to toggle the display in the sequence of

Signal strength	This bargraph indicates the quality of the signal being received. The maximum signal strength displayed is indicated by 8 bar segments. In low signal areas, adjusting the aerial to increase the signal strength indication will improve reception quality.
Programme type	Describes the style of the current programme.
Multiplex name	DAB Digital radio stations are broadcast in multiplexes. Each multiplex is a bundle of radio stations transmitted in a single frequency. There are national and local multiplexes; local ones contain stations specific to your area. This option displays the name of the multiplex name that contains the station you are listening to.
Multiplex number and frequency	This option will display the number and frequency of the multiplex that contains the station you are listening to.
Signal Error	Show the stability and quality of signal reception , the best representation for 0.
BitRate	
Time / date	

FM:

RDS text	Scrolling message giving real-time information - song titles, news headlines, etc.
Programme type	Describes the style of the current programme.
Frequency	
Audio Mode	Mono/Stereo
Power Status	Display the power supply is adaptor or battery. If the power supply is battery, the display will show the battery capacity.
Time	
Date	

Alarm (AC Operation Only) & Sleep Timer

- Press ALARM 1 or ALARM 2. To enter the desired menu, press SELECT. To exit, press ALARM 1 / ALARM 2 again.
- Follow the settings routine. Use the arrow buttons to adjust values; after each step, press SELECT to confirm:
 - ON TIME - hours, minutes
 - Duration - 15 / 30 / 45 / 60 / 90 minutes (after this time, the device switches to standby)
 - Source - Buzzer / DAB / FM
 - Daily / Once / Weekends / Weekdays (**note:** When "ONCE" is set, you have to enter a specific date.)
 - Volume - Use arrow buttons to adjust.
 - Alarm On/Off (activate/deactivate)
- Alarm clock symbols on the display indicate active alarms, even when the device is in standby mode.
- When an alarm goes off, the volume increases steadily up to the value you have set.
- In standby mode, press ALARM 1/2 to activate or deactivate the alarm.

Snooze: To temporarily silence a sounding alarm, press the SNOOZE button once, you can change the snooze period by repeatedly pressing the SNOOZE button, Snooze periods are 5,10, 15 or 30 minutes. The radio returns to standby for the set time period with Snooze countdown displayed. When the countdown reaches 0(zero) the alarm is triggered again.

Sleep: This function allows you to program the unit to switch off itself after a set period of time. Press the SLEEP button repeatedly to change the sequence: Sleep Off /10/20/30/60/70/80/90 minutes. To check the sleep interval remaining, press SLEEP button once. To cancel the sleep timer, press SLEEP button repeatedly to select "Sleep Off".

Additional Functions

Reset

If moving the radio to another location in the country the pre-tuned and stored DAB stations may no longer be available and it will be necessary to reset the radio back to the factory settings.

With the unit switched on, press and hold the MENU button and press the arrow buttons until the display shows 'System'. Then press SELECT scroll down to "Factory Reset <No> Yes". Select YES, then press SELECT.

The radio will display "Restarting...." and will then go into standby mode. **Note:** All stored programmed stations will be lost during reset.

Dimmer

Press the DIMMER button repeatedly to cycle through "Off / Low / Medium / High" dimmer setting.

USING HEADPHONES (not included)

A stereo headphone jack has been provided so that the radio can be used without disturbing others. Plug in the headphones in the headphones jack on the device back. Adjust the listening volume to your chosen level. Excessive sound pressure from earphones and headphones can cause hearing loss. The speakers will not operate when earphones are fitted.

Menu Overview

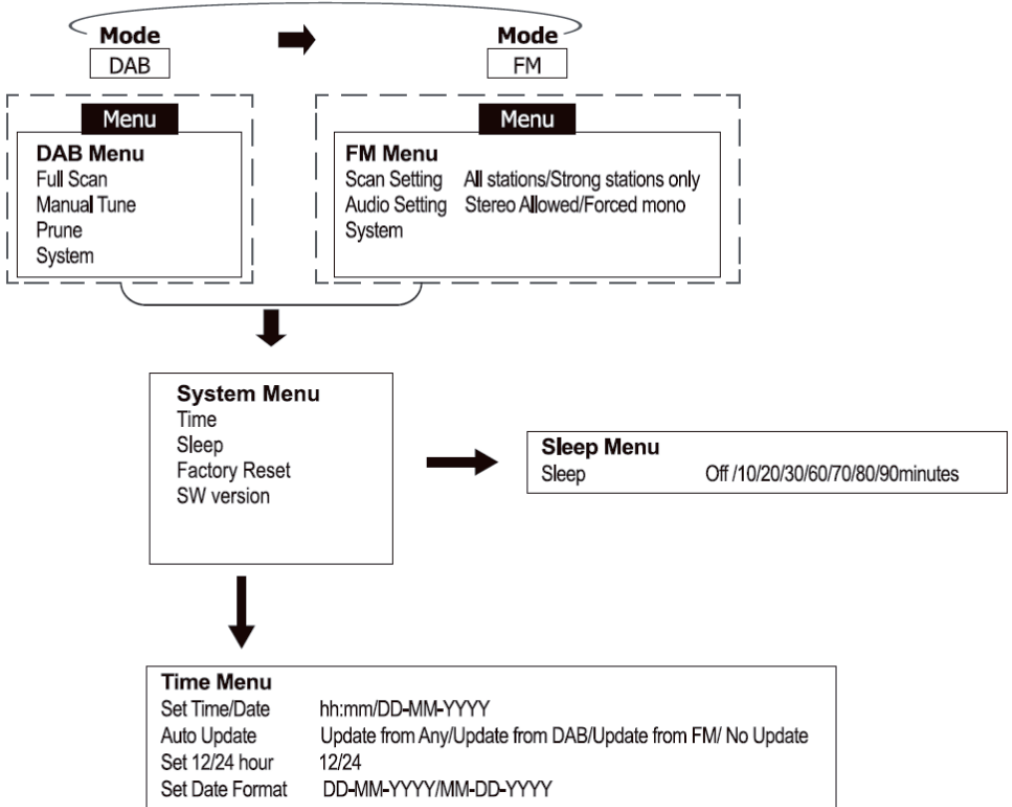

Environment Concerns



According to the European waste regulation 2002/96/EG this symbol on the product or on its packaging indicates that this product may not be treated as household waste. Instead it should be taken to the appropriate collection point for the recycling of electrical and electronic equipment. By ensuring this product is disposed of correctly, you will help prevent potential negative consequences for the environment and human health, which could otherwise be caused by inappropriate waste handling of this product. For more detailed information about recycling of this product, please contact your local council or your household waste disposal service.

Declaration of Conformity

Manufacturer: CHAL-TEC GmbH, Wallstraße 16, 10179 Berlin, Germany.

This product is conform to the following European directives:

2004/108/EC (EMC)
2011/65/EU (RoHS)



Chère cliente, cher client,

Toutes nos félicitations pour l'acquisition de ce nouvel appareil. Veuillez lire attentivement et respecter les consignes suivantes de branchements et d'utilisation pour éviter d'éventuels dommages techniques.

Consignes de sécurité

- Ce mode d'emploi sert à vous familiariser aux fonctions de ce produit. Conservez-le bien afin de pouvoir vous y référer à tout moment.
- L'achat de ce produit donne droit à une garantie de deux ans en cas de défectuosité de l'appareil sous réserve d'une utilisation appropriée de celui-ci.
- Veiller à utiliser le produit conformément à l'usage pour lequel il a été conçu. Une mauvaise utilisation est susceptible d'endommager le produit ou son environnement.
- Tout démontage ou toute modification de l'appareil porte atteinte à la sécurité du produit. Attention aux risques de blessure !
- Ne jamais ouvrir le produit de son propre chef et ne jamais le réparer soi-même !
- Manipuler le produit avec précaution. Les chocs, les coups ou les chutes - même de faible hauteur - peuvent endommager l'appareil.
- Ne pas exposer le produit à l'humidité ou à une chaleur extrême.
- Ne pas introduire d'objets métalliques dans cet appareil.
- Ne pas poser d'objets lourds sur l'appareil.
- Nettoyer l'appareil uniquement avec un chiffon sec.
- Ne pas obstruer les ouvertures d'aération.
- Utiliser uniquement les accessoires recommandés par le fabricant ou par une entreprise spécialisée et qualifiée.

Toute ouverture non autorisée de l'appareil entraîne l'annulation de la garantie.

Petits objets / éléments d'emballage (sac plastique, carton, etc.)

Tenir les petits objets (par exemple les vis et le matériel d'assemblage, les cartes mémoire) et le matériel d'emballage hors de la portée des enfants pour éviter qu'ils ne les avalent. Empêcher les enfants de jouer avec les films de protection. Il existe un risque d'étouffement !

Transport de l'appareil

Conserver l'emballage d'origine. Pour garantir une protection suffisante de l'appareil pendant son transport, emballer l'appareil dans son emballage d'origine.

Nettoyage en surface de l'appareil

Ne pas utiliser de liquides volatiles comme ceux contenus dans les bombes insecticides. Une pression trop importante exercée sur la surface de l'appareil pendant le nettoyage peut l'endommager. Éviter le contact prolongé du caoutchouc ou du plastique avec l'appareil. Utiliser un chiffon sec.

Fiche technique

Numéro d'article	10029895, 10029896
Alimentation électrique	Bloc d'alimentation : 6 V/1,5 A (100-240 V~, 50/60 Hz, 0,3A)
Piles : DC 6 V (1,5 V x 4 AA)	9W
Consommation électrique	9 W
DAB	174 – 240 MHz
FM	87.5 – 108 MHz
Dimensions	250 x 130 x 158 mm
Poids	env. 1 kg
Contenu de la livraison	Appareil, bloc d'alimentation, mode d'emploi

Aperçu

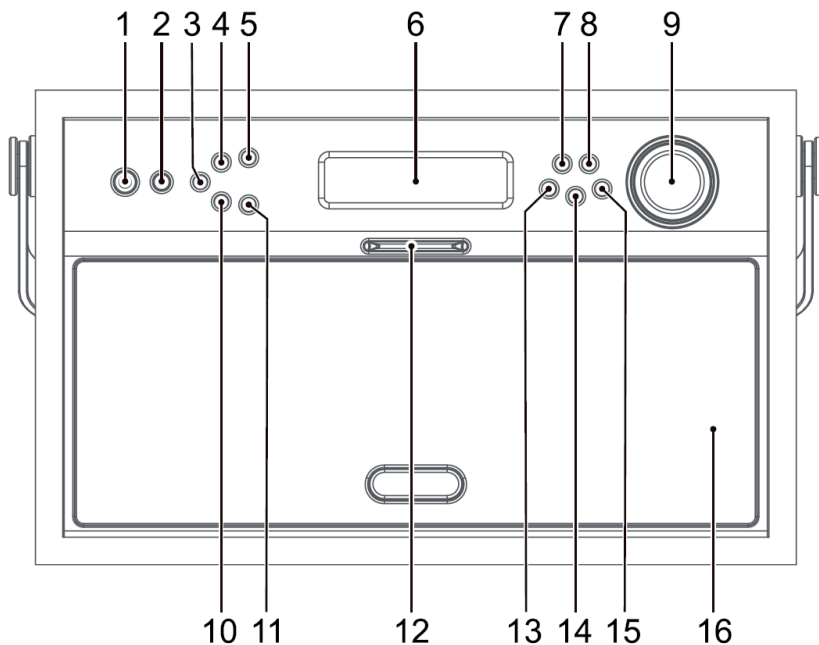

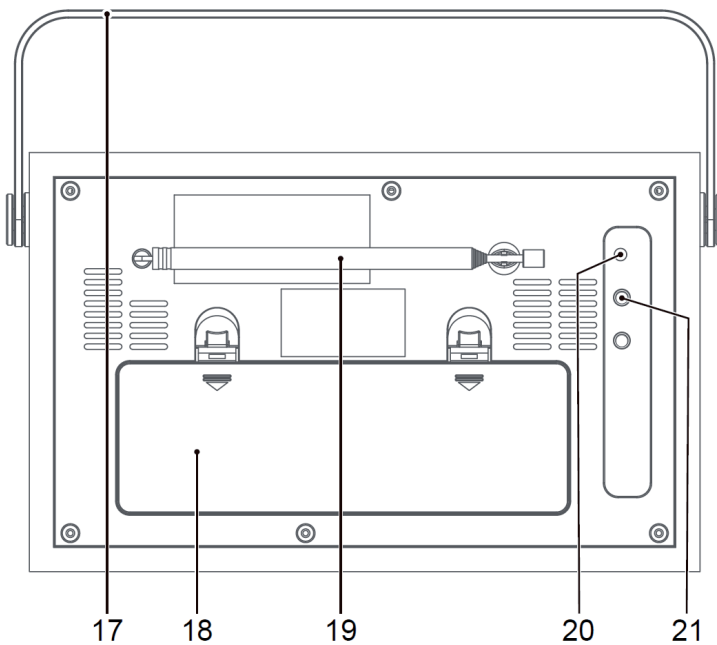

Veille / Off	1	12	SNOOZE
MODE	2	13	↓
DIMMER	3	14	SELECT
PRESET	4	15	↑
ALARM1	5	16	Enceintes
Écran	6	17	Poignée
MENU	7	18	Compartiment des piles
INFO	8	19	Antenne
Bouton de volume	9	20	Prise pour bloc d'alimentation
SLEEP	10	21	Prise casque
ALARM2	11		

Mise en marche

Déployer entièrement l'antenne télescopique avant la première utilisation de la fonction radio. L'antenne est orientable pour offrir une réception optimale.

Brancher l'appareil sur une prise de courant domestique à l'aide du bloc d'alimentation OU introduire 4 piles 1,5 V (type R14) dans le compartiment des piles. Respecter les polarités correctes comme indiquées à l'intérieur du compartiment des piles.

Remarque : l'écran d'affichage possède une fonction d'estompement automatique. L'écran s'allume pendant quelques secondes lorsqu'une touche est actionnée. Après la dernière saisie, l'éclairage de fond s'estompe après quelques secondes et s'éteint.

Allumage/Veille

Appuyer sur Standby (veille) pour allumer la radio. La radio s'allume en diffusant la dernière station radio écoutée. Appuyer de nouveau sur Standby pour remettre la radio en mode veille.

Tourner le bouton de volume dans le sens des aiguilles d'une montre pour augmenter le volume ou dans le sens contraire des aiguilles d'une montre pour le diminuer. Le volume s'affiche à l'écran sous forme de barres.

Première recherche de station

Au premier allumage de l'appareil, il est en mode DAB et recherche et mémorise toutes les stations disponibles. Cette recherche peut durer plusieurs minutes. Le nombre de stations détectées s'affiche La radio diffuse alors la première station détectée.

Remarque : dans le cas où aucune station n'est détectée, il faut déplacer l'appareil dans un endroit bénéficiant d'une meilleure réception. La recherche est relancée au redémarrage de la radio.

Il est possible de faire défiler la liste des stations avec les touches fléchées (haut/bas). Appuyer sur SELECT pour diffuser les stations affichées.

Réglage de l'heure

Réglage automatique : l'horloge de la radio se règle automatiquement grâce aux données DAB reçues.

Réglage manuel : si aucune réception DAB n'est disponible dans la région, il est possible de régler l'heure comme suit :

- Appuyer sur MENU.
- Passer le menu en revue jusqu'à ce que <SYSTEM> s'affiche. Appuyer sur SELECT pour ouvrir le menu du système et faire défiler de nouveau les options avec les touches directionnelles jusqu'à ce que <TIME> s'affiche.

- Appuyer de nouveau sur SELECT pour ouvrir le sous-menu. Procéder de la même manière pour le réglage des heures, des minutes et pour celui de la date.

Remarque : si la radio est débranchée ou si une coupure de courant survient, les réglages de l'heure/de la date sont effacés. Dans ce cas, il est nécessaire de régler de nouveau l'heure ou de recevoir une station DAB+.

Radio

DAB

Les stations disponibles sont mémorisées après la recherche initiale de stations. Utiliser les touches directionnelles pour passer d'une station disponible à l'autre. Appuyer sur SELECT pour sélectionner la station affichée.

Recherche manuelle de stations :

- Appuyer sur MENU et faire défiler les options avec les touches directionnelles jusqu'à l'affichage de <MANUAL TUNE>. Ouvrir avec SELECT.
- Utiliser les touches directionnelles pour parcourir les canaux DAB (de 5A à 13 F avec les fréquences attribuées à chaque station)
- Si la fréquence souhaitée ne s'affiche pas, appuyer sur SELECT pour afficher la force du signal à l'écran. Appuyer de nouveau sur SELECT pour ajouter l'ensemble à la liste de stations.

Prune : utiliser la fonction PRUNE (menu DAB -> Prune) pour effacer les stations non (ou plus) détectées de la liste des stations.

Bandes de fréquence DAB/FM : Appuyer sur MODE pour basculer entre la réception DAB et UKW (FM).

FM

- Sélectionner le mode UKW (FM) avec MODE.
- Appuyer sur SELECT pour effectuer une recherche automatique de stations ou
- Rester appuyer sur une des touches directionnelles pour effectuer une recherche de stations dans la direction souhaitée. La recherche de station s'arrête automatiquement dès qu'une station a été détectée.
- Appuyer brièvement sur les touches directionnelles pour effectuer une recherche manuelle de stations par paliers de 0.05 MHz.

Mémorisation des stations

Il est possible de mémoriser jusqu'à 10 stations préférées en tant que présélections en mode UKW (FM) et DAB.

- Sélectionner la station à mémoriser.
- Rester appuyer sur PRESET.
- SAVE TO et le numéro de l'emplacement de mémoire s'affichent.
- Utiliser les flèches directionnelles pour sélectionner l'emplacement de mémoire souhaité.
- Appuyer sur SELECT pour confirmer l'emplacement de mémoire affiché. « Stored » s'affiche alors.

Sélectionner et diffuser une station mémorisée :

- Appuyer sur PRESTER puis sur les touches directionnelles pour sélectionner la station souhaitée.
- Appuyer sur SELECT pour confirmer la station affichée.

Remarque : si l'appareil est débranché ou si aucune pile n'y est introduite, les stations mémorisées sont effacées.

Modes d'affichage / texte radio

DAB : appuyer plusieurs fois sur INFO/MENU pour passer en revue les modes d'affichages suivants.

Force du signal	L'écran affiche une barre pour signaler que la réception est bonne. Plus le signal est fort, plus la barre est longue.
Type d'émission	Décrit le genre ou le style de la musique émise, comme par exemple rock ou classique.
Nom d'ensemble/de multiplexage	Un multiplexage est un regroupement de stations émises sur une même fréquence. Il existe des multiplexages locaux et nationaux.
Numéro et fréquence de multiplexage	Le canal et la fréquence de la station actuelle s'affichent.
Erreur de signal	Affichage de la qualité du signal (0 = Optimum)
BitRate	Affiche le mode audio et le Bit Rate
Statut d'alimentation	Capacité des piles / fonctionnement sur secteur
Heure/Date	La station transmet l'heure et la date, de sorte qu'un réglage manuel n'est pas nécessaire.

FM:

Message défilant RDS	Transmet les informations actuelles sur le contenu diffusé, par exemple le titre d'une chanson.
Type d'émission	Décrit le genre ou le style de la musique émise, comme par exemple rock ou classique.
Fréquence	
Mode audio	En mode FM, l'écran affiche si l'émission est reçue en mono ou en mode auto.
Statut d'alimentation	Capacité des piles / fonctionnement sur secteur
Heure	
Date	

Réveil / Minuteur de sommeil

- Appuyer sur ALARM1 ou ALARM2. Pour entrer dans le menu souhaité, appuyer sur SELECT. Pour quitter le paramétrage, appuyer une nouvelle fois sur ALARM1/ALARM2.
- Respecter les étapes de paramétrage. Corriger les valeurs avec les touches directionnelles, confirmer à chaque fois avec SELECT.
 - ON TIME (réveil) – heures, minutes.
 - Duration (Dauer) – 15 / 30 / 45 / 60 / 90 minutes (l'appareil se met en mode veille après ce temps).
 - Source (Source audio du réveil) – Buzzer / DAB / FM
 - Daily / Once / Weekends / Weekdays (quotidien / une seule fois / fin de semaine / jours en semaine)
Attention : si « ONCE » est sélectionné, il est nécessaire d'entrer une date.
 - Volume (Volume) – régler avec les touches directionnelles.
 - Alarm On/Off (activer/désactiver)
- Le réveil actif s'affiche également à l'écran en mode veille avec le symbole de réveil correspondant.
- Lorsque le réveil retentit, le volume augmente lentement de l'inaudible jusqu'au niveau paramétré.
- Appuyer sur les touches ALARM 1/2 en mode veille pour activer ou désactiver les réveils correspondants.

Snooze : Lorsque le réveil retentit, il est possible d'appuyer sur SNOOZE pour activer le mode retardateur du réveil. Appuyer plusieurs fois sur cette touche pour augmenter la durée du retardateur de réveil. Les durées disponibles sont 5, 10, 15 et 30 minutes. « Snooze » s'affiche à l'écran de même que les minutes restantes. **ATTENTION** : fonctionne uniquement quand l'appareil est en marche !

Sleep : appuyer plusieurs fois sur SLEEP pour activer le minuteur de sommeil et le régler à sa convenance (Sleep Off / 10/20/30/60/70/80/90 minutes) Une fois que la durée est paramétrée, l'appareil bascule automatiquement en mode veille.

Autres fonctions

Réinitialisation

Pour réinitialiser la radio à ses paramètres d'origine (par exemple après un déménagement etc.), sélectionner l'option de menu RESET. Confirmer la sélection avec YES en réponse à la question de sécurité (touches directionnelles, SELECT).

Attention : tous les réglages et les présélections radio seront effacés. La radio bascule en mode veille après réinitialisation. Au prochain redémarrage, l'appareil effectue une nouvelle recherche de station.

Variateur de lumière

Régler l'éclairage de fond de l'écran avec la touche DIMMER (éteint – moyen – fort).

Prise casque

Brancher un casque à la prise casque située à l'arrière de l'appareil. Si un casque est branché, les enceintes de la radio passent automatiquement en mode silencieux.

Aperçu du menu

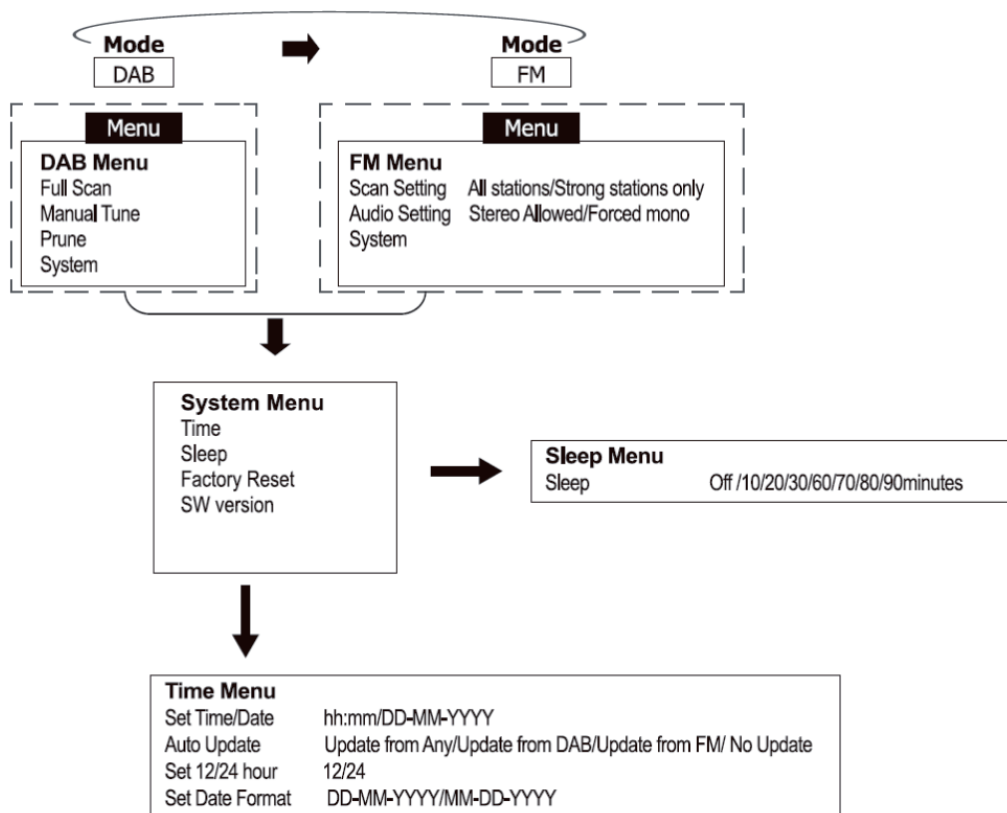

Information sur le recyclage



Appareils électroniques et électriques :

Vous trouverez sur le produit l'image ci-contre (une poubelle sur roues, barrée d'une croix), ce qui indique que le produit se trouve soumis à la directive européenne 2012/19/UE. Renseignez-vous sur les dispositions en vigueur dans votre région concernant la collecte séparée des appareils électriques et électroniques. Respectez-les et ne jetez pas les appareils usagés avec les ordures ménagères. La mise au rebut correcte du produit usagé permet de préserver l'environnement et la santé. Le recyclage des matériaux contribue à la préservation des ressources naturelles.

Déclaration de conformité

Fabricant : Chal-Tec GmbH, Wallstraße 16, 10179 Berlin, Allemagne.

Ce produit est conforme aux directives européennes suivantes :

2011/65/UE (RoHS)

2014/30/UE (CEM)

