



Mixer

10030085 10030086

KLARSTEIN

Sehr geehrter Kunde,

wir gratulieren Ihnen zum Erwerb Ihres Gerätes. Lesen Sie die folgenden Hinweise sorgfältig durch und befolgen Sie diese, um möglichen Schäden vorzubeugen. Für Schäden, die durch Missachtung der Hinweise und unsachgemäßen Gebrauch entstehen, übernehmen wir keine Haftung.

Inhaltsverzeichnis

Technische Daten 2
Sicherheitshinweise 2
Geräteübersicht 3
Inbetriebnahme und Bedienung 3
Reinigung und Pflege 5
Hinweise zur Entsorgung 7
Konformitätserklärung 7

Technische Daten

Artikelnummer	10030085, 10030086
Stromversorgung	220-240 V ~ 50-60 Hz

Sicherheitshinweise

- Lesen Sie die folgenden Hinweise vor der Benutzung sorgfältig durch und befolgen Sie diese, um möglichen Schäden vorzubeugen.
- Der Mixer ist nur für den Hausgebrauch geeignet.
- Kinder, physisch und körperlich eingeschränkte Menschen sollten das Gerät nur benutzen, wenn sie vorher von einer Aufsichtsperson ausführlich mit den Funktionen und den Sicherheitsvorkehrungen vertraut gemacht wurden.
- Prüfen Sie vor der Benutzung die Spannung auf der Geräteplakette und schließen Sie das Gerät nur an Steckdosen an, die der Spannung des Geräts entsprechen.
- Die Klingen sind scharf. Gehen Sie sehr vorsichtig damit um.
- Das Gerät geht erst an, wenn der Mixbecher auf das Gehäuse gesetzt wurde.
- Bevor Sie zu Mixen beginne versichern Sie sich, dass der Becher korrekt angebracht wurde und der Deckel fest sitzt.
- Betreiben Sie das Gerät nicht mit leeren Becher (ohne feste oder flüssige Nahrungsmittel).
- Zerlegen Sie das Gerät nicht, solange es noch angeschlossen ist. Tauchen Sie das Gerät, das Netzkabel oder die Motorbasis niemals in Wasser oder andere Flüssigkeiten.
- Befüllen Sie den Mixbecher nicht mit heißen Flüssigkeiten. Füllen Sie nur lauwarme Flüssigkeiten ein. Dieses elektrische Gerät entspricht den einschlägigen Sicherheitsbestimmungen. Reparaturen dürfen nur von einem autorisierten Elektriker durchgeführt werden. Unsachgemäß durchgeführte Reparaturen können zu Unfällen und Verletzungen führen.

- Benutzen Sie das Gerät nicht wenn es Fehlfunktionen aufweist.
- Wenn das Netzkabel beschädigt ist, muss sie durch den Hersteller, seinem Kundendienst oder einer ähnlich qualifizierte Person ersetzt werden, um Verletzungen zu vermeiden.
- Für die folgenden Modi ist der Smoothie-Becher nicht geeignet: Pulse-, Mid- und Hi-Modus.

Wichtige Hinweise zur Bedienung

- Wenn Sie das Gerät nicht mehr benutzen, schalten Sie es aus und ziehen Sie den Stecker aus der Steckdose.
- Tauchen Sie die Gerätebasis zur Reinigung niemals in Wasser.
- Benutzen Sie das Gerät nicht zur Mehlerarbeitung.

Geräteübersicht

- 1 Messbecher
- 2 Deckel
- 3 Mixbecher
- 4 Gerätebasis
- 5 Bedienfeld

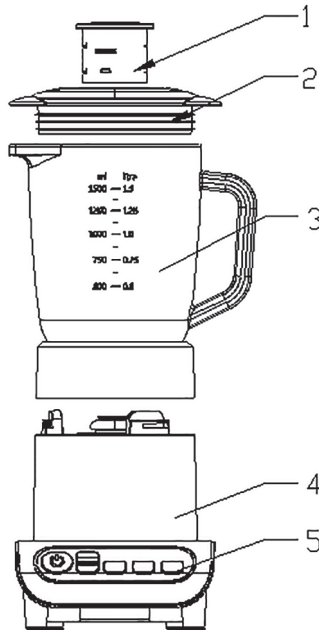

Inbetriebnahme und Bedienung

Vor dem ersten Gebrauch

- Schließen Sie das Gerät nur an Steckdosen an, die der angegebenen Spannung entsprechen.
- Waschen Sie alle Teile, die in Kontakt mit Lebensmitteln kommen.
- Bauen Sie das Gerät ein paar Mal zusammen und auseinander, bevor Sie mit dem Mixen beginnen.

Zerlegen und Zusammenbauen

1. Drücken Sie auf die OFF-Taste.
2. Entfernen Sie den Mixbecher.
3. Nehmen Sie zuerst den Messbecher, dann den Deckel ab.
4. Befestigen Sie den Mixbecher auf der Gerätebasis und drehen Sie ihn bis er fest sitzt.
5. Setzen Sie den Deckel auf den Becher und stecken Sie dann den Messbecher in den Deckel.

Bedienfeld



Wichtige Hinweise zur Bedienung

- Vor dem Gebrauch: Stecken Sie den Netzstecker erst dann in die Steckdose, wenn der Mixbecher fest auf der Gerätebasis sitzt.
- Nach dem Gebrauch: Ziehen Sie zuerst den Stecker aus der Steckdose, bevor Sie den Mixbecher von der basis entfernen.
- Um ein Überlaufen zu verhindern, überschreiten Sie nicht die maximale Flüssigkeitsmenge.
- Entfernen Sie niemals den Deckel, während der Mixer läuft.

Funktionen

Der Mixer kann zum Pürieren und Mixen verwendet werden. Es eignet sich für die Zubereitung von Soßen, Milchshakes, Babynahrung, Gemüse, Obst, dünnem Teig, und Püree. Schneiden Sie feste Zutaten vor dem Mixen in kleinere Stücke.

Hinweis: Voreingestellte Funktionen werden automatisch beendet, die Anzeige erlischt, sobald der Zyklus beendet ist. Alternativ können sie auch auf den Einschalt-Knopf drücken, um Funktionen zu beenden. Langsame und schnelle Einstellungen stoppen nur wenn Sie den Einschaltknopf drücken. Die Pulse-Funktion stoppt, sobald Sie den Finger von der Taste nehmen.

Funktionen und Verarbeitungshinweise

Funktion	Empfohlene Verwendung	Tipps und Hinweise
Smoothie	Smoothies (Frucht und Joghurt oder Frucht und Milch basierte Getränke), Obst- und Gemüsegetränke	Mixen Sie die Getränke auf Basis von weichem und reifen Obst und Gemüse oder von Gemüse, das durch Kochen weich wurde. Mixen Sie kein hartes Gemüse, wie Kartoffeln oder Möhren, außer es wurde vorher gekocht. Geben Sie soviel Flüssigkeit zum Obst oder Gemüse, bis der Smoothie die gewünschte Konsistenz erreicht hat.
Pulse/ Ice crush	Zerkleinern von Nüssen und Kräutern, Herstellung von Brot- und Biskuitbröseln	Diese Funktion ermöglicht es in kurzen Stößen zu mixen, damit sie während dem Mixen mehr Kontrolle über den Zerkleinerungsprozess haben.
	Getränke mit Crushed Ice oder Eiswürfeln	Um möglichst gute Ergebnisse zu erzielen, lassen Sie die Eiswürfel vor dem Zerkleinern leicht auftauen. Das Gerät zerkleinert hausgemachte, kleine Eiswürfel. Füllen den Krug bis zur 750 ml Marke und geben Sie 200 ml Wasser hinzu.
LO	Kontrolliertes Mixen und Zerkleinern bei hoher Geschwindigkeit.	Verwenden Sie diese Funktion für eine bessere Kontrolle bei hoher Geschwindigkeit. Da es sich um eine manuelle Funktion handelt, können Sie stoppen und starten wann Sie wollen.
MID	Kontrolliertes Mixen und Zerkleinern bei mittlerer Geschwindigkeit.	Verwenden Sie diese Funktion für eine bessere Kontrolle bei mittlerer Geschwindigkeit. Da es sich um eine manuelle Funktion handelt, können Sie stoppen und starten wann Sie wollen.
HI	Kontrolliertes Mixen und Zerkleinern bei niedriger Geschwindigkeit.	Verwenden Sie diese Funktion für eine bessere Kontrolle bei niedriger Geschwindigkeit. Da es sich um eine manuelle Funktion handelt, können Sie stoppen und starten wann Sie wollen.
Stop (Einschaltknopf)	Funktionen beenden	Stoppt einen begonnenen Funktion.

Reinigung und Pflege

Leeren Sie den Mixbecher und füllen Sie Wasser ein. Setzen Sie den Deckel auf und setzen Sie den Becher auf die Basis. Drücken Sie mehrmals auf die Pulse-Taste. Entleeren Sie das Wasser und spülen Sie den Becher mit klarem Wasser aus.

WICHTIG: Bevor Sie die nächsten Schritte befolgen, ziehen Sie den Stecker aus der Steckdose!

Messersatz entfernen

- **WICHTIG:** Entfernen Sie den Messersatz nur, wenn es absolut erforderlich ist!
- Um den Messersatz zu entfernen, drehen Sie den Becher um und drehen Sie den Messbecher gegen den Uhrzeigersinn, wie auf den folgenden Bildern dargestellt:



- Entfernen Sie vorsichtig den Messersatz, indem Sie ihn gerade herausziehen. **Hinweis:** Stellen Sie den Becher auf einen ebenen Untergrund, um die Entfernung zu erleichtern. Seien Sie vorsichtig, wenn Sie mit den Klingen hantieren, sie sind sehr scharf.
- Beim Smoothie-Becher funktioniert das Entfernen auf die gleiche Art.

Messersatz einbauen

- Wenn Sie die Dichtung und den Messersatz wieder einbauen, richten Sie die flache Ende des Messersatzes an der Öffnung unten im Becher aus (siehe Bild):



- Setzen Sie den Messbecher auf und drehen Sie ihn im Uhrzeigersinn, bis der Messersatz fest sitzt.
- Beim Smoothie-Becher wird der Messersatz auf die gleiche Weise angebracht.
- **Hinweis:** Sollte der Messersatz nicht fest genug angezogen sein, werden sie feststellen, dass er erhöht sitzt.

Messersatz reinigen

- Waschen Sie auf die Oberfläche des Messersatzes mit Seifenwasser ab. Verwenden Sie zur Reinigung keine Scheuermittel. Falls erforderlich, reiben Sie den Messersatz mit einer weichen Bürste ab, um alle Rückstände auf den Klingen oder der Mutter zu entfernen.
- Spülen Sie den Messersatz danach unter fließendem Wasser ab. Trocknen Sie den Messersatz mit einem trockenen Handtuch sorgfältig ab. **Wichtig:** Waschen Sie die Unterseite nicht mit Wasser oder einer anderen Flüssigkeit ab und reinigen Sie den Messersatz nicht im Geschirrspüler.



Hinweise zur Entsorgung



Befindet sich die linke Abbildung (durchgestrichene Mülltonne auf Rädern) auf dem Produkt, gilt die Europäische Richtlinie 2002/96/EG. Diese Produkte dürfen nicht mit dem normalen Hausmüll entsorgt werden. Informieren Sie sich über die örtlichen Regelungen zur getrennten Sammlung elektrischer und elektronischer Gerätschaften. Richten Sie sich nach den örtlichen Regelungen und entsorgen Sie Altgeräte nicht über den Hausmüll. Durch die regelkonforme Entsorgung der Altgeräte werden Umwelt und die Gesundheit ihrer Mitmenschen vor möglichen negativen Konsequenzen geschützt. Materialrecycling hilft, den Verbrauch von Rohstoffen zu verringern.

Konformitätserklärung

Hersteller: Chal-Tec GmbH, Wallstraße 16, 10179 Berlin, Deutschland.



Dieses Produkt entspricht den folgenden Europäischen Richtlinien:
2004/108/EG (EMV)
2011/65/EU (RoHS)
2006/95/EG (LVD)

Dear Customer,

Congratulations on purchasing this equipment. Please read this manual carefully and take care of the following hints to avoid damages. Any failure caused by ignoring the mentioned items and cautions mentioned in the instruction manual are not covered by our warranty and any liability.

Contents

Technical Data 8
Safety Instructions 8
Product Description 9
Use and Operation 9
Cleaning and Care 11
Hints on Disposal 13
Declaration of Conformity 13

Technical Data

Item number	10030085, 10030086
Power supply	220-240 V ~ 50-60 Hz

Safety Instructions

- Please read through the information and safeguards contained in these operating instructions carefully and thoroughly before you use the table blender for the first time.
- This table blender is intended only for domestic use.
- Never allow children, patient and disable person to operate the table blender without supervision.
- Make sure that the voltage shown on the rating plate corresponds with that of the mains supply. The rating plate can be found on the bottom of the housing.
- Cutting blades are sharp. Handle the blender with extreme care and caution.
- This the table blender only operates if the blending unit has been inserted into the housing.
- Before touch on the blender, make sure that the blending unit has been assembled correctly and has been inserted into the housing with the lid attached.
- The unit is not to be operated with an empty blending unit (i. e. without solid or liquid foodstuff).
- Do not disassemble the unit when it is plugged in the power outlet and do not immerse the unit or power cord or motor base in water or any other liquid.
- Allow any hot liquids to cool to a lukewarm temperature before you pour them into the blending unit. This electrical device complies with the relevant safety regulations. Repairs are only to be carried out by an authorized electrician. Improperly carried out repairs can lead to accidents and injury to the user.

- Do not operate the appliance in any malfunction and dry motion.
- If the supply cord is damaged, it must be replaced by the manufacturer or its service agent or a similarly qualified person in order to avoid a hazard.
- Do not operate the smoothie cup (drinking cup) in Pulse, Mid and Hi .

Important Hints on Use

- After using the unit, always touch " OFF " and pull out the mains plug .
- Never immerse housing in water and any other liquids. Wipe it only with a moist cloth.
- The unit can not be used for stirring the flour.

Product Description

- 1 Measure Cup
- 2 Cover
- 3 Glass Jar
- 4 Housing
- 5 Control Panel

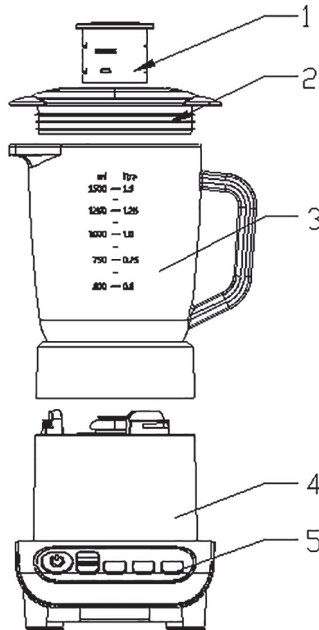

Use and Operation

Before first Use

- Check the voltage of the unit corresponding to your mains supply meter accordingly.
- Wash the parts of the unit, which will contact with foods.
- Try to assemble and disassemble the unit for a few times before starting to the units.

Dismantling and Assemble

1. Touch control panel “ OFF ” .
2. Remove the glass jug assembly .
3. Remove the measure cup , then the lid cover .
4. Place the glass jug Assembly onto the housing and tune it in direction until it is properly fit.
5. Insert the lid cover into the glass jug and insert the measure cup into the lid cover .

Control Panel



Important Hints on Use

- Before use: do not put the main plug in the socket until you have attached the blender jar and the housing cap in the correct way.
- After use: unplug the appliance before you remove the blender jug from the housing.
- To prevent spilling, do not put more than MAX liters of liquid in the blender jar.
- Never remove the lid while the blender is running

Function

The blender can be used for pureeing very finely and for blending. It can be used for e.g. sauces, milk shakes, baby food, vegetables, fruit thin batter, puree, etc. if necessary, cut solid ingredients into smaller pieces before you put them in the blender.

Note: Pre-set programs will stop automatically and the indicator light will go out when the cycle has finished. Alternatively press the STOP button to finish cycle. SLOW and FAST settings will stop only when the STOP button is pressed. PULSE will stop when you take your finger off the button.

Instruction about the control panel

Function	Suggested use	Hints, Tips and comments
Smoothie	Smoothies (fruit and yogurt or fruit and milk based drinks), Fruit or vegetable drinks	Make drinks with a base of naturally soft/ripe fruit and vegetables or from vegetables which have been softened through cooking. Do not blend hard vegetables such as potatoes or carrots, unless cooked first. Add liquid to the fruit or vegetables to achieve the smoothie consistency.
Pulse / Ice crush	Chopping nuts, herbs, breadcrumbs, biscuit crumbs	This function provides short bursts of power for greater control when blending. Allows varying levels of blending.
	Ice slush drinks, Crush ice cubes for all kinds of drinks	For best results defrost ice cubes slightly before crushing. To crush ice cubes only: home-made(small ice cubes), fill the jug up to 750 ml mark and add 200 ml water.
High	Controlled chopping, mixing blending at high speed	Use this function for greater control at high speed. Manual function allows you to stop and start when you desire.
Mid	Controlled chopping, mixing blending at mid speed	Use this function for greater control at mid speed. Manual function allows you to stop and start when you desire.
Low	Controlled chopping, mixing blending at low speed	Use this function for greater control at lower speed. Manual function allows you to stop and start when you desire.
Stop	To cease operation	This button stops the setting which is in process.

Cleaning and Care

Empty the glass jug and fill it with water, place the glass jug on the housing and touch the “pulse / ice crush” several times . Empty the glass jug and rinse until clean.

Caution: Before next step operation. To make sure the safety of person. Must unplug!

Blade Assembly Removal

- **IMPORTANT:** Do not remove blade assembly unless absolutely necessary!
- To remove the blade assembly, rotate the Jar collar carefully counter-clockwise as shown in the following figure.



- Carefully remove the blade assembly by placing a thick cloth over the blade assembly and pulling straight out.
- **Hint:** place jar on a flat surface to facilitate removal.
- Use caution when handling the blades, they are very sharp.
- The way to remove the smoothie cup same like this.

Blade Assembly Replacement

- When inserting the sealing and the blade assembly into the jar bottom, align the flat sides of the blade assembly with the flat sides of the jar opening.

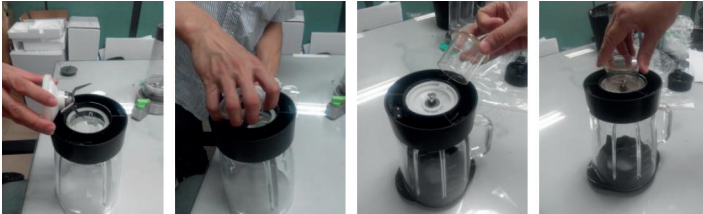

- Insert the Jar collar first , then hand tighten and turn clockwise until tight.
- The way to replace the smoothie cup same like this.
- Note : if the blade assembly is not tight enough , you will notice increased.

Blade Assembly Cleaning

- Wash on the blade assembly up surface in soapy water . Do not soak or use abrasive cleaners. If necessary, scrub lightly with a soft bristle brush to removal any residue left on the blades or nut.
- Rinse the blade assembly up surface under running water. Dry thoroughly with a clean cloth (do not wash the bottom in water or any other liquid). Do not place the blade assembly in the dishwasher.



Hints on Disposal



According to the European waste regulation 2002/96/EG this symbol on the product or on its packaging indicates that this product may not be treated as household waste. Instead it should be taken to the appropriate collection point for the recycling of electrical and electronic equipment. By ensuring this product is disposed of correctly, you will help prevent potential negative consequences for the environment and human health, which could otherwise be caused by inappropriate waste handling of this product. For more detailed information about recycling of this product, please contact your local council or your household waste disposal service.

Declaration of Conformity

Producer: Chal-Tec GmbH, Wallstraße 16, 10179 Berlin, Germany.



This product is conform to the following European Directives:
2004/108/EC (EMC)
2011/65/EU (RoHS)
2006/95/EC (LVD)

Estimado cliente,

Le felicitamos por la adquisición de este producto. Lea atentamente el siguiente manual y siga cuidadosamente las instrucciones de uso con el fin de evitar posibles daños. La empresa no se responsabiliza de los daños ocasionados por un uso indebido del producto o por haber desatendido las indicaciones de seguridad.

Índice

Datos técnicos	14
Indicaciones de seguridad	14
Descripción del aparato	15
Puesta en marcha y uso	15
Limpieza y cuidado	17
Indicaciones para la retirada del aparato	19
Declaración de conformidad	19

Datos técnicos

Número de artículo	10030085, 10030086
Suministro eléctrico	220-240 V - 50-60 Hz

Indicaciones de seguridad

- Lea atentamente el siguiente manual y siga cuidadosamente las instrucciones de uso con el fin de evitar posibles daños.
- El aparato solamente es apto para un uso doméstico.
- Los niños mayores de 8 años y las personas con discapacidades físicas o psíquicas solamente podrán utilizar el aparato si han sido previamente instruidas sobre su uso y conocen las indicaciones de seguridad.
- Antes de utilizar el aparato, compruebe la tensión en la placa técnica del mismo y conecte el aparato solamente a tomas de corriente que se adecuen a dicha tensión.
- Las cuchillas son muy afiladas. Manipúlelas con cuidado.
- El aparato se enciende cuando el vaso se coloca sobre la estructura.
- Antes de comenzar con el procesado, asegúrese de montar correctamente el vaso y de que la tapa encaje.
- No ponga en marcha el aparato con el vaso vacío (sin líquidos ni sólidos en su interior).
- No desmonte el aparato mientras este continúe conectado a la red eléctrica. No sumerja el aparato, el cable de alimentación ni la base del motor en agua ni en ningún otro líquido.
- No llene el vaso de líquidos a altas temperaturas. Introduzca solamente líquidos tibios. Este aparato eléctrico cumple con las disposiciones de seguridad correspondientes. Las reparaciones deberán ser realizadas por un electricista autorizado. Las reparaciones realizadas de manera negligente pueden provocar accidentes y lesiones.

- No utilice el aparato si detecta fallos en su funcionamiento.
- Si el cable de alimentación está dañado, deberá ser reparado por el fabricante o por el servicio de atención al cliente para evitar lesiones.
- El vaso para smoothies no es apto para los siguientes modos: modo pulse, mid y Hi.

Indicaciones de uso importantes

- Si no utiliza el aparato durante un periodo prolongado de tiempo, apáguelo y desconecte el enchufe de la toma de corriente.
- No sumerja la base del aparato en agua.
- No utilice el aparato para procesar harina.

Descripción del aparato

- 1 Recipiente medidor
- 2 Tapa
- 3 Recipiente
- 4 Base del aparato
- 5 Panel de control

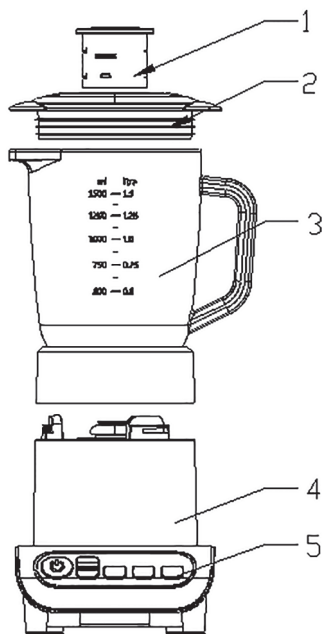

Puesta en marcha y uso

Antes del primer uso

- Conecte el aparato solamente a tomas de corriente que se adecuen a la tensión del mismo.
- Lave todas las piezas que entrarán en contacto con los alimentos.
- Monte y desmonte el aparato un par de veces antes de comenzar con el procesado de alimentos.

Desmontaje y montaje

1. Pulse el botón OFF.
2. Retire el vaso de mezclado.
3. Retire primero el vaso medidor y a continuación la tapa.
4. Fije el vaso sobre la base del aparato y gírelo hasta que quede encajado.
5. Coloque la tapa sobre el recipiente y encaje el recipiente medidor en la tapa.

Panel de control



Indicaciones de uso importantes

- Antes de su utilización: conecte el enchufe en la toma de corriente cuando el vaso esté encajado en la base del aparato.
- Después de su utilización: antes de retirar el vaso de la base del aparato, apáguelo y desconecte el enchufe de la toma de corriente.
- Para evitar que el contenido rebosa, no supere la cantidad máxima de líquido indicada.
- Nunca retire la tapa con la batidora en marcha.

Funciones

La batidora puede utilizarse para preparar purés y para mezclar. Es adecuada para preparar salsas, batidos, alimentos infantiles, verduras, fruta, masa blanda y purés. Corte los alimentos sólidos en trozos pequeños antes de procesarlos.

Advertencia: las funciones predeterminadas se finalizan automáticamente, el indicador se apaga cuando el ciclo haya terminado. Como alternativa puede pulsar el botón de encendido para finalizar las funciones. Los ajustes FAST y SLOW se detienen cuando pulsa el botón de encendido. La función Pulse se detiene cuando retire el dedo del botón.

Funciones e indicaciones de procesado

Función	Utilización recomendada	Consejos e indicaciones
Smoothie	Smoothies (bebida con base de fruta y yogur o fruta y leche), bebidas de frutas y verduras.	Cree bebidas con una base de fruta blanda y madura y verduras o con verduras que se han ablandado después de cocerlas. No mezcle verduras duras, como patatas o zanahorias, a menos que las haya cocido antes. Añada tanto líquido a la fruta o verdura como sea necesario para alcanzar la consistencia deseada en el smoothie.
Pulse/ Ice crush	Picar frutos secos y hierbas, hacer masa para pan y galletas.	Esta función le permite mezclar en pequeños intervalos para que pueda tener más control durante el proceso de trituración.
	Bebidas con hielo picado o cubitos de hielo	Para conseguir los mejores resultados, deje que los cubitos de hielo se derritan un poco antes de picarlos. El aparato puede picar cubitos de hielo domésticos y pequeños. Llene la jarra hasta la marca de 750 ml y añada 200 ml de agua.
HI	Mezcla controlada y triturado a alta velocidad.	Utilice esta función para un mejor control a velocidad alta. Ya que se trata de una función manual, puede detenerlo e iniciarlo cuando desee.
MID	Mezcla controlada y triturado a velocidad media	Utilice esta función para un mejor control a velocidad media. Ya que se trata de una función manual, puede detenerlo e iniciarlo cuando desee.
LO	Mezcla controlada y triturado a velocidad baja	Utilice esta función para un mejor control a velocidad baja. Ya que se trata de una función manual, puede detenerlo e iniciarlo cuando desee.
Stop (botón de encendido)	Finalizar el funcionamiento	Detener una función iniciada.

Limpeza y cuidado

Vacíe el vaso y llénelo de agua. Coloque la tapa en el vaso y este sobre la base. Presione varias veces el botón Pulse. Vacíe el agua y enjuague el vaso con agua limpia.

IMPORTANTE: desconecte el enchufe de la toma de corriente antes de realizar los pasos siguientes.

Retirar las cuchillas

- **IMPORTANTE:** retire las cuchillas solamente cuando sea absolutamente necesario.
- Para retirar las cuchillas, voltee el vaso y gírelo en el sentido contrario de las agujas del reloj, tal y como se indica en la siguiente ilustración:



- Retire con cuidado las cuchillas tirando de ellas hacia arriba. Advertencia: coloque el vaso en una superficie plana para facilitar la extracción. Tenga precaución al manipular las cuchillas, son muy afiladas.
- En el vaso del smoothie, la extracción funciona del mismo modo.

Colocar las cuchillas

- Cuando monte de nuevo la junta y las cuchillas, oriente el extremo plano de las mismas hacia el orificio situado en la parte inferior del vaso (consulte la imagen):



- Coloque el vaso en su posición inicial y gírelo en el sentido de las agujas del reloj hasta que las cuchillas se hayan encajado.
- Para el vaso de smoothie, las cuchillas se colocan del mismo modo.
- Advertencia: si las cuchillas no están lo suficientemente apretadas, vuelva a colocarlas hasta que no se muevan.

Limpia las cuchillas

- Limpie la superficie de la cuchilla con agua y jabón. No utilice productos abrasivos para la limpieza. Si fuera preciso, frote las cuchillas con un cepillo de cerdas blandas para retirar todos los restos en la cuchilla y en su soporte.
- Enjuague las cuchillas en agua limpia. Seque las cuchillas con un paño de cocina seco. **IMPORTANTE:** no limpie la parte inferior con agua u otros líquidos ni lave las cuchillas en el lavavajillas.



Indicaciones para la retirada del aparato



Si el aparato lleva adherida la ilustración de la izquierda (el contenedor de basura tachado) entonces rige la normativa europea, directiva 2002/96/CE. Este producto no debe arrojarse a un contenedor de basura común. Infórmese sobre las leyes territoriales que regulan la recogida separada de aparatos eléctricos y electrónicos. Respete las leyes territoriales y no arroje aparatos viejos al cubo de la basura doméstica. Una retirada de aparatos conforme a las leyes contribuye a proteger el medio ambiente y a las personas a su alrededor frente a posibles consecuencias perjudiciales para la salud. El reciclaje ayuda a reducir el consumo de materias primas.

Declaración de conformidad

Fabricante: Chal-Tec GmbH, Wallstraße 16, 10179 Berlín (Alemania).



Este producto cumple con las siguientes directivas europeas:
2004/108/CE (EMC)
2011/65/UE (refundición RoHS)
2006/95/CE (baja tensión)

Chère cliente, cher client,

Toutes nos félicitations pour l'acquisition de ce nouvel appareil. Veuillez lire attentivement et respecter les instructions de ce mode d'emploi afin d'éviter d'éventuels dommages. Nous ne saurions être tenus pour responsables des dommages dus au non-respect des consignes et à la mauvaise utilisation de l'appareil.

Sommaire

Fiche technique 20
Consignes de sécurité 20
Aperçu de l'appareil 21
Mise en marche et utilisation 21
Nettoyage et entretien 23
Information sur le recyclage 25
Déclaration de conformité 25

Fiche technique

Numéro d'article	10030085, 10030086
Alimentation électrique	220-240 V ~ 50-60 Hz

Consignes de sécurité

- Lire attentivement ce mode d'emploi et le conserver en lieu sûr pour pouvoir s'y référer ultérieurement.
- Le mixeur a été conçu uniquement pour une utilisation domestique.
- Les enfants ainsi que les personnes aux capacités physiques et mentales réduites ne doivent pas utiliser l'appareil à moins d'avoir assimilé dans le détail les consignes d'utilisation et de sécurité données par la personne chargée de les surveiller.
- Avant d'utiliser l'appareil, vérifier sa tension sur la plaque signalétique et le brancher uniquement à une prise de terre correspondant à la tension supportée par l'appareil.
- Les lames sont tranchantes. Les manipuler avec précaution.
- L'appareil ne se met en marche que lorsque le bol de mixage se trouve sur le boîtier.
- Avancer de mixer, s'assurer que le bol est correctement installé et que le couvercle est bien fixé.
- Ne pas faire fonctionner l'appareil si le bol de mixage est vide (sans aliment solide ou liquide).
- Ne pas démonter l'appareil tant que celui-ci est encore branché. Ne jamais plonger l'appareil, le cordon d'alimentation ou le socle du moteur dans de l'eau ou tout autre liquide.
- Ne pas remplir le bol de mixage avec des liquides chauds. N'y verser que des liquides tièdes. Cet appareil électrique est conforme aux normes de sécurité en vigueur. Les réparations ne peuvent être effectuées que par un électricien agréé. Des réparations inappropriées peuvent entraîner des accidents ou des blessures.

- Ne pas utiliser l'appareil s'il présente des dysfonctionnements.
- Si le cordon d'alimentation est endommagé, le faire remplacer par le fabricant, le service client ou un professionnel qualifié, pour éviter toute blessure.
- Le bol pour smoothie n'est pas adapté aux modes suivants : Pulse, Mid et Hi.

Remarques importantes sur l'utilisation

- Après utilisation, éteindre l'appareil et le débrancher.
- Ne jamais plonger le socle de l'appareil dans l'eau pour le nettoyer.
- Ne pas utiliser l'appareil pour travailler de la farine.

Aperçu de l'appareil

- 1 Verre doseur
- 2 Couvercle
- 3 Bol de mixage
- 4 Socle de l'appareil
- 5 Panneau de commande

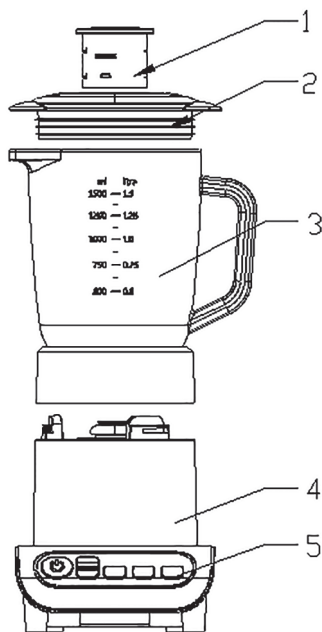

Mise en marche et utilisation

Avant la première utilisation

- Brancher l'appareil uniquement à une prise de terre dont la tension correspond.
- Nettoyer toutes les pièces qui sont entrées en contact avec des aliments.
- Assembler et démonter plusieurs fois l'appareil avant de commencer le mixage.

Démontage et assemblage

1. Appuyer sur la touche OFF.
2. Retirer le bol de mixage.
3. Retirer d'abord le verre doseur avant de retirer le couvercle.
4. Positionner le bol de mixage sur le socle de l'appareil et le faire tourner pour le fixer.
5. Placer le couvercle sur le bol puis placer le verre doseur sur le couvercle.

Panneau de commande



Informations importantes pour l'utilisation

- Avant utilisation : brancher l'appareil à une prise uniquement si le bol de mixage est bien positionné sur le socle de l'appareil.
- Après utilisation : débrancher l'appareil avant de retirer le bol de mixage du socle.
- Pour empêcher tout débordement, ne pas dépasser la quantité maximale de liquide autorisée.
- Ne jamais retirer le couvercle pendant le fonctionnement du mixeur.

Fonctions

Le mixeur peut être utilisé pour faire des purées ou pour mixer. Il sert à la préparation de sauces, de milkshakes, de repas pour bébé, de légumes, de fruits, de pâte fine et de purée. Couper les aliments solides en petits morceaux avant de les mixer.

Remarque : Les fonctions prédéfinies s'arrêtent automatiquement et l'affichage disparaît dès que le cycle est terminé. Une alternative consiste à appuyer sur l'interrupteur pour arrêter la fonction. Les réglages lents et rapides s'arrêtent uniquement lorsque l'interrupteur est actionné. La fonction Pulse s'arrête dès que le doigt relâche la pression sur le bouton.

Fonctions et conseils pour le mixage

Fonction	Utilisation recommandée	Trucs et astuces
Smoothie	Smoothies (boissons à base de fruits et de yaourt ou de fruits et de lait), jus de fruit ou de légume.	Mixer les boissons à base de fruits et de légumes mous et mûrs ou à base de légumes ramollis à la cuisson. Ne pas mixer de légumes durs comme des pommes de terre ou des carottes s'ils n'ont pas été préalablement cuits. Ajouter autant de liquide aux fruits ou légumes que nécessaire pour que le smoothie obtienne la consistance souhaitée.
Pulse / Ice crush	Broyage de noix ou d'épices, fabrication de miettes de pain ou de biscuit.	Cette fonction permet de mixer par à-coups afin de bénéficier d'un contrôle plus important sur le processus de broyage.
	Boissons avec glace pilée ou glaçons	Pour obtenir de meilleurs résultats, laisser les glaçons fondre légèrement avant de les broyer. L'appareil broie de petits glaçons faits maison. Remplir la carafe jusqu'à la marque 750 ml et ajouter 200 ml d'eau.
HI	Mixage et broyage contrôlés à vitesse élevée	Utiliser cette fonction pour un meilleur contrôle à vitesse élevée. Comme il s'agit d'une fonction manuelle, il est possible de l'arrêter et de la démarrer à n'importe quel moment.
MID	Mixage et broyage contrôlés à vitesse moyenne	Utiliser cette fonction pour un meilleur contrôle à vitesse moyenne. Comme il s'agit d'une fonction manuelle, il est possible de l'arrêter et de la démarrer à n'importe quel moment.
LO	Mixage et broyage contrôlés à vitesse basse	Utiliser cette fonction pour un meilleur contrôle à vitesse basse. Comme il s'agit d'une fonction manuelle, il est possible de l'arrêter et de la démarrer à n'importe quel moment.
Stop (Interrupteur)	Arrêter la fonction	Interrompt la fonction en cours d'utilisation.

Nettoyage et entretien

Vider le bol de mixage et le remplir d'eau. Placer le couvercle dessus et placer le bol sur le socle. Appuyer plusieurs fois sur la touche Pulse. Vider l'eau et rincer le bol à l'eau claire.

IMPORTANT : avant de poursuivre avec les étapes suivantes, débrancher l'appareil de la prise !

Retirer le couteau

- **IMPORTANT** : retirer le couteau uniquement si cela est absolument indispensable !
- Pour retirer le couteau, retourner le bol de mixage et tourner le verre doseur dans le sens inverse des aiguilles d'une montre, comme illustré ci-dessous :



- Retirer le couteau avec précaution en tirant dessus et en le sortant tout droit. Remarque : placer le bol sur une surface plate pour faciliter le retrait. La prudence est de mise lors de la manipulation des lames, elles sont très coupantes.
- Le retrait du couteau fonctionne de la même manière avec le bol à smoothie.

Monter le couteau

- Pour remonter le joint et le couteau, installer la partie plate du couteau dans l'ouverture sur le dessous du bol (cf. illustration) :



- Placer le verre doseur et le tourner dans le sens des aiguilles d'une montre jusqu'à ce que le couteau soit fixé.
- Le montage du couteau fonctionne de la même manière avec le bol à smoothie.
- Remarque : si le couteau n'est pas correctement fixé, il est visiblement surélevé.

Nettoyer le couteau

- Nettoyer la surface du couteau à l'eau savonneuse. Ne pas utiliser de matériel ou de produit abrasif pour le nettoyer. Si nécessaire, frotter le couteau avec une brosse douce pour retirer tous les restes de nourriture des lames ou de l'écrou.
- Ensuite, rincer le couteau à l'eau courante. Puis sécher minutieusement le couteau avec un chiffon sec. **Important** : Ne pas nettoyer le dessous à l'eau ou avec tout autre liquide et ne pas nettoyer le couteau au lave-vaisselle.

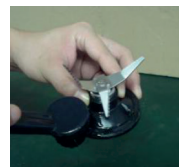

Information sur le recyclage



Vous trouverez sur le produit l'image ci-contre (une poubelle sur roues, barrée d'une croix), ce qui indique que le produit se trouve soumis à la directive européenne 2002/96/CE. Renseignez-vous sur les dispositions en vigueur dans votre région concernant la collecte séparée des appareils électriques et électroniques. Respectez-les et ne jetez pas les appareils usagés avec les ordures ménagères. La mise au rebut correcte du produit usagé permet de préserver l'environnement et la santé. Le recyclage des matériaux contribue à la préservation des ressources naturelles.

Déclaration de conformité

Fabricant : Chal-Tec GmbH, Wallstraße 16, 10179 Berlin, Allemagne.



Ce produit est conforme aux directives européennes suivantes :
2004/108/CE (CEM)
2011/65/UE (RoHS)
2006/95/CE (LVD)

Gentile cliente,

La ringraziamo per aver acquistato il nostro prodotto. La preghiamo di leggere attentamente le seguenti istruzioni e di seguirle per evitare eventuali danni. Non ci assumiamo alcuna responsabilità per danni derivati da una mancata osservazione delle avvertenze di sicurezza e da un uso improprio del dispositivo.

Indice

Dati tecnici	26
Avvertenze di sicurezza	26
Descrizione del prodotto	27
Messa in funzione e utilizzo	27
Pulizia e manutenzione	29
Smaltimento	31
Dichiarazione di conformità	31

Dati tecnici

Articolo numero	10030085, 10030086
Alimentazione	220-240 V ~ 50-60 Hz

Avvertenze di sicurezza

- Leggere attentamente le seguenti istruzioni di sicurezza e seguirle per non danneggiare il dispositivo.
- Il dispositivo è destinato esclusivamente ad un uso domestico.
- I bambini, le persone con capacità fisiche e mentali ridotte possono utilizzare il dispositivo solo se un supervisore ha prima illustrato loro le avvertenze di sicurezza e come utilizzare il dispositivo.
- Collegare il dispositivo ad una presa la cui tensione corrisponde a quella indicata.
- Le lame sono molto affilate: maneggiarle con cautela.
- Accendere il dispositivo solo dopo aver inserito il contenitore sulla base.
- Prima di iniziare a frullare, controllare che il contenitore e il coperchio siano inseriti correttamente.
- Non mettere in funzione il dispositivo senza ingredienti all'interno del contenitore.
- Non smontare il dispositivo quando è ancora collegato alla corrente. Non immergere il dispositivo, il cavo di alimentazione o la base in acqua o in altri liquidi.
- Far raffreddare i liquidi prima di versarli nel contenitore. Non versare mai liquidi caldi. Questo dispositivo rispetta le norme di sicurezza. Le riparazioni possono essere eseguite solo da un elettricista autorizzato. Le riparazioni eseguite in maniera impropria possono comportare incidenti e lesioni.

- Non utilizzare il dispositivo se è danneggiato.
- Se il cavo di alimentazione è danneggiato, farlo sostituire dal servizio clienti o da un tecnico qualificato.
- Il contenitore per smoothie non può essere utilizzato con le seguenti modalità: Pulse-, Mid e Hi.

Avvertenze importanti per l'utilizzo

- In caso di inutilizzo del dispositivo, spegnerlo e staccare la spina dalla presa.
- Non immergere mai la base in acqua.
- Non utilizzare il dispositivo per lavorare la farina.

Descrizione del prodotto

- 1 Misurino
- 2 Coperchio
- 3 Contenitore
- 4 Base
- 5 Pannello dei comandi

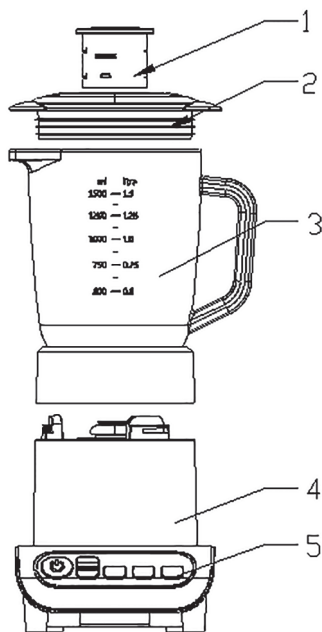

Messa in funzione e utilizzo

Avvertenze per il primo utilizzo

- Collegare il dispositivo solo a prese la cui tensione è conforme a quella indicata.
- Lavare tutti i componenti a contatto con gli alimenti.
- Provare a smontare e assemblare il dispositivo un paio di volte prima di iniziare ad utilizzarlo.

Smontare e assemblare il dispositivo

1. Premere il tasto OFF.
2. Rimuovere il contenitore.
3. Rimuovere prima il misurino e poi il coperchio.
4. Inserire il contenitore sulla base e ruotarlo fino al suo corretto inserimento.
5. Mettere il coperchio sul contenitore e infine inserire il misurino.

Pannello dei comandi



Importanti indicazioni per l'utilizzo

- Prima dell'utilizzo: inserire la spina nella presa solo quando il contenitore è inserito correttamente sulla base.
- Dopo l'utilizzo: staccare la spina dalla presa e poi rimuovere il contenitore dalla base.
- Per evitare la fuoriuscita di liquido, non superare mai la quantità massima di liquidi.
- Non togliere mai il coperchio mentre il frullatore è in funzione.

Funzioni

Il frullatore può essere utilizzato per preparare salse, purè, milk shake, alimenti per neonati e per frullare verdura, frutta, impasti leggeri. Tagliare gli ingredienti prima di introdurli nel contenitore.

Nota: se è stata impostata una funzione predefinita, questa si arresta automaticamente al termine e la spia si spegne. In alternativa premere il tasto di accensione per arrestare una funzione. Le impostazioni SLOW (lento) e FAST (veloce) si arrestano solo premendo il tasto di accensione. La funzione Pulse si arresta rilasciando il tasto.

Funzioni e indicazioni per la lavorazione

Funzione	Utilizzo consigliato	Consigli e indicazioni
Smoothie	Smoothies (frutta e yogurt oppure frutta e bevande a base di latte), bevande alla frutta e alla verdura.	Frullare gli ingredienti a base di frutta morbida e matura oppure di verdure cotte. Frullare verdure dure come ad esempio patate e carote solo dopo averle cotte. Aggiungere del liquido per raggiungere la consistenza desiderata.
Pulse / Ice crush	Sminuzzare noci, erbe, pane, biscotti.	Questa funzione permette di frullare a impulsi per avere maggiore controllo sul risultato finale.
	Bevande con ghiaccio tritato o con cubetti.	Per ottenere risultati ottimali, far sciogliere leggermente i cubetti prima di tritarli.
	Bevande con ghiaccio tritato o con cubetti.	Per tritare i cubetti di ghiaccio: riempire il contenitore fino al segno 750 ml e aggiungere 200 ml di acqua.
LO	Frullare e tritare a bassa velocità.	Utilizzare questa funzione per avere un maggiore controllo sul risultato finale impostando una velocità bassa. Dal momento che si tratta di una funzione manuale, è possibile arrestarla e riavviarla a piacimento.
MID	Frullare e tritare a velocità media.	Utilizzare questa funzione per avere un maggiore controllo sul risultato finale impostando una velocità media. Dal momento che si tratta di una funzione manuale, è possibile arrestarla e riavviarla a piacimento.
HI	Frullare e tritare ad alta velocità.	Utilizzare questa funzione per avere un maggiore controllo sul risultato finale impostando una velocità elevata. Dal momento che si tratta di una funzione manuale, è possibile arrestarla e riavviarla a piacimento.
Stop (Tasto di accensione)	Arrestare la funzione.	Arresta una funzione avviata.

Pulizia e manutenzione

Svuotare il contenitore e versare l'acqua. Mettere il coperchio e inserire il contenitore sulla base. Premere ripetutamente il tasto Pulse. Svuotare l'acqua e sciacquare il contenitore con acqua pulita.

IMPORTANTE: prima di eseguire le fasi successive, staccare la spina dalla presa!

Rimuovere la lama

- **IMPORTANTE:** rimuovere la lama se è assolutamente necessario!
- Per rimuovere la lama, ruotare il contenitore in senso antiorario, come mostrato nelle figure seguenti:



- Rimuovere con cautela la lama. Nota: collocare il contenitore su una superficie piana per facilitare l'operazione. Maneggiare le lame con cautela in quanto sono molto affilate.
- Con il contenitore per smoothie, la rimozione della lama è la stessa.

Assemblare la lama

- Per assemblare la lama, allineare l'estremità piatta della lama ai lati piatti dell'apertura del contenitore (vedere la figura):



- Inserire il contenitore e ruotarlo in senso orario fino a quando la lama è inserita correttamente.
- Per quanto riguarda il contenitore per smoothie, la lama si assembla allo stesso modo.
- Nota: se la lama non è serrata correttamente, questa resta sollevata.

Pulire la lama

- Lavare la superficie della lama con acqua e sapone. Non utilizzare prodotti abrasivi. Se necessario, sfregare la lama con una spazzola morbida per rimuovere eventuali residui.
- Sciacquare la lama sotto l'acqua corrente. Asciugare la lama con un panno asciutto. **Importante:** non lavare la parte inferiore con acqua o con altri liquidi e non lavare la lama in lavastoviglie.

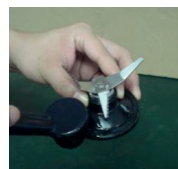

Smaltimento



Se sul prodotto è presente la figura a sinistra (il cassonetto dei rifiuti mobile sbarrato), si applica la direttiva europea 2002/96/CE. Questi prodotti non possono essere smaltiti con i rifiuti normali. Informarsi sulle disposizioni vigenti in merito alla raccolta separata di dispositivi elettrici ed elettronici. Non smaltire i vecchi dispositivi con i rifiuti domestici. Grazie al corretto smaltimento dei vecchi dispositivi, si proteggono il pianeta e la salute delle persone da possibili conseguenze negative. Il riciclo di materiali aiuta a ridurre il consumo di materie prime.

Dichiarazione di conformità

Produttore: Chal-Tec GmbH, Wallstraße 16, 10179 Berlino, Germania.



Questo prodotto è conforme alle seguenti direttive europee:

2004/108/CE (EMC)

2011/65/UE (RoHS)

2006/95/CE (LVD)