

10030487 10030488

W A L D B E C K

Heavyload

Schubkarre
Wheelbarrow
Carretilla
Brouette
Carriola

SICHERHEITSHINWEISE

- Beachten Sie die Aufbauhinweise und bauen Sie die Schubkarre gemäß diesen Hinweisen auf.
- Überprüfen Sie, ob alle Teile und das benötigte Werkzeug zur Hand sind.
- Für Schäden durch unqualifizierte Wartung oder Reparatur ist der Hersteller nicht haftbar und die Gewährleistung verfällt.

ZUSAMMENBAU

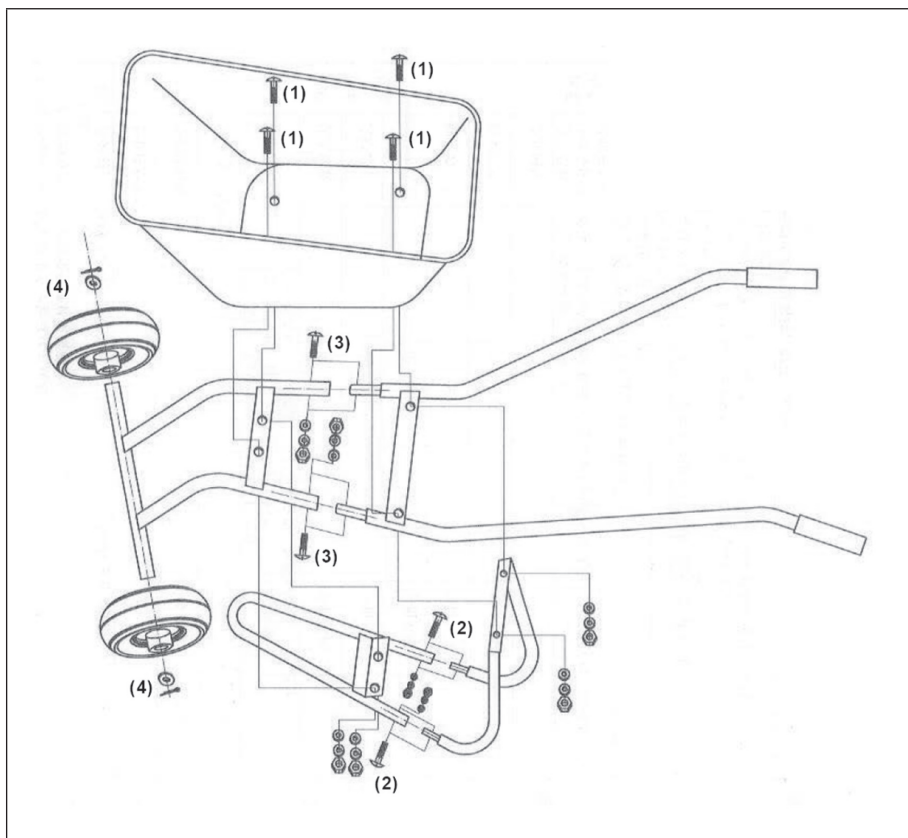

Hinweis: Schrauben Sie alle Schrauben während des Aufbaus zunächst locker an. Ziehen Sie am Ende alle Schrauben fest. Es ist empfehlenswert, diese Schubkarre zu zweit aufzubauen.

Die Schubkarre besteht prinzipiell aus den Teilen: Wanne, Fuß, Griff(e), Vorderachse und Räder.

Stecken Sie alle Teile wie in der Zeichnung links zu sehen zusammen und verbinden Sie:

- Die beiden Fuß-Teile mit den M8 x 40 Schrauben (2).
- Griff(e) und Achse mit den M8 x 45 Schrauben und Muttern (3).
- Die Wanne mit den M8 x 25 Schrauben und passenden Muttern mit dem Unterbau (1).
- Dann fixieren Sie die Räder mit den Unterlegscheiben und den Pins an der Achse (4).

HERSTELLER & IMPORTEUR (UK)

Hersteller:

Chal-Tec GmbH, Wallstraße 16, 10179 Berlin, Deutschland.

Importeur für Großbritannien:

Berlin Brands Group UK Ltd
PO Box 1145
Oxford, OX1 9UW
United Kingdom

SAFETY INSTRUCTIONS

- Observe the assembly instructions and assemble the wheelbarrow according to these instructions.
- Check that all parts and the required tools are at hand.
- The manufacturer is not liable for damage caused by unqualified maintenance or repair and the warranty is void.

ASSEMBLY

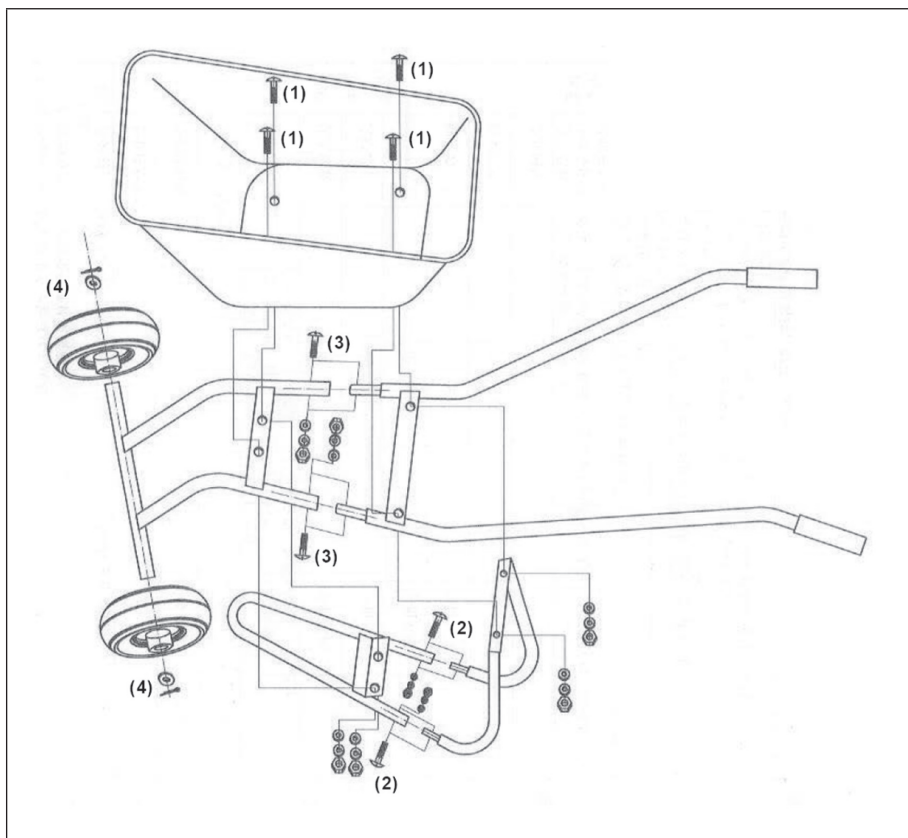

Note: Loosely tighten all screws at first during assembly. Tighten all screws at the end. It is recommended to assemble this wheelbarrow in pairs.

The wheelbarrow basically consists of the parts: Tub, Base, Handle(s), Front Axle and Wheels.

Put all parts together as shown in the drawing on the left and connect:

- The two foot parts with the M8 x 40 screws (2).
- Handle(s) and axle with the M8 x 45 bolts and nuts (3).
- The tub with the M8 x 25 screws and matching nuts to the base (1).
- Then fix the wheels to the axle with the washers and pins (4).

MANUFACTURER & IMPORTER (UK)

Manufacturer:

Chal-Tec GmbH, Wallstrasse 16, 10179 Berlin, Germany.

Importer for Great Britain:

Berlin Brands Group UK Ltd

PO Box 1145

Oxford, OX1 9UW

United Kingdom

INSTRUCCIONES DE SEGURIDAD

- Siga las instrucciones de montaje y ensamble la carretilla de acuerdo con estas instrucciones.
- Compruebe que esté todas las piezas y procure tener las herramientas necesarias a mano.
- El fabricante no se responsabiliza de los daños debidos a un mantenimiento o reparación no cualificados y la garantía queda anulada.

MONTAJE

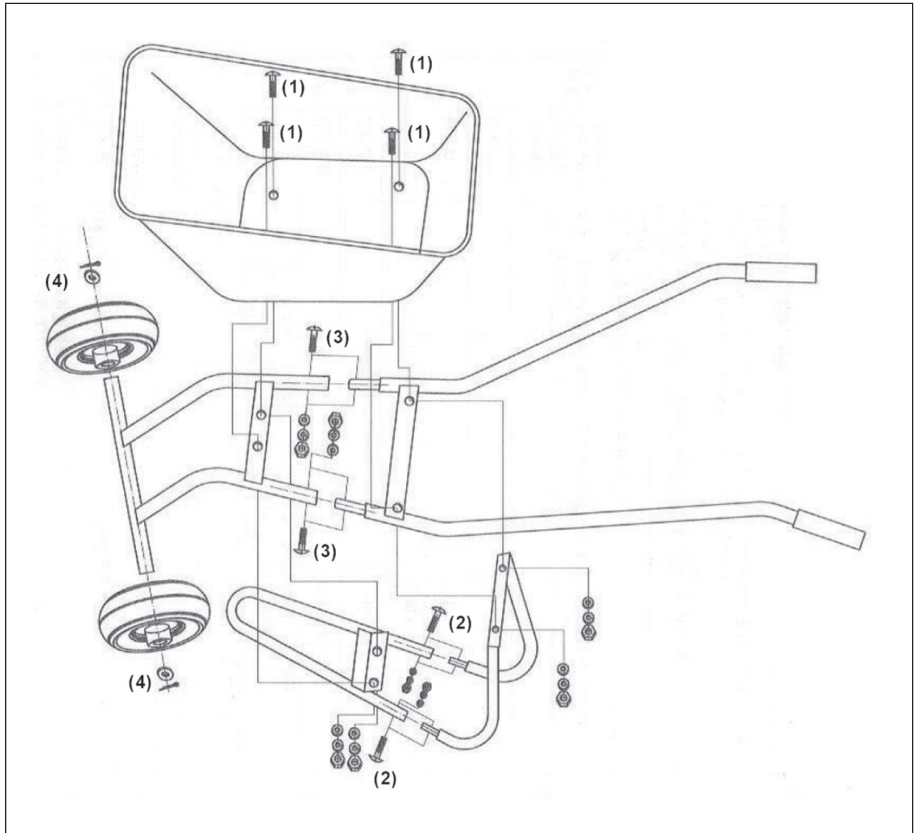

Nota: Al principio, apriete suavemente los tornillos durante el montaje. Apriete todos los tornillos al final. Se recomienda montar esta carretilla entre dos personas.

La carretilla se compone básicamente de las siguientes partes Bañera, base, asa(s), eje delantero y ruedas.

Coloque todas las piezas como se muestra en el dibujo de la izquierda y encájelas:

- Las dos partes del pie con los tornillos M8 x 40 (2).
- Mango(s) y eje con los tornillos y tuercas M8 x 45 (3).
- La bañera con los tornillos M8 x 25 y las tuercas correspondientes con la base (1).
- A continuación, fije las ruedas con las arandelas y los pasadores al eje (4).

FABRICANTE E IMPORTADOR (REINO UNIDO)

Fabricante:

Chal-Tec GmbH, Wallstraße 16, 10179 Berlín, Alemania.

Importador para Gran Bretaña:

Berlin Brands Group UK Ltd

PO Box 1145

Oxford, OX1 9UW

United Kingdom

CONSIGNES DE SÉCURITÉ

- Respectez les instructions de montage et assemblez la brouette conformément à ces instructions.
- Assurez-vous d'avoir toutes les pièces et tous les outils dont vous avez besoin.
- Le fabricant n'est pas responsable des dommages causés par un entretien ou des réparations effectuées par des personnes non qualifiées et la garantie sera annulée le cas échéant.

ASSEMBLAGE

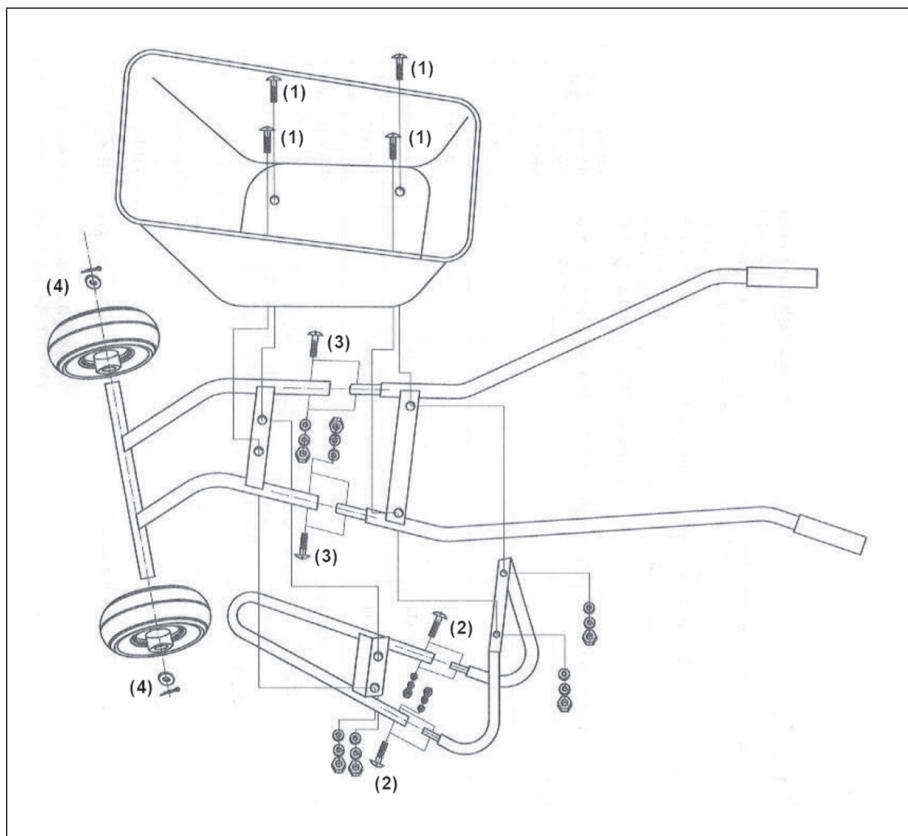

Remarque : Mettez d'abord toutes les vis sans les serrer pendant l'assemblage. Terminez en serrant toutes les vis. Il est recommandé d'assembler cette brouette à deux.

La brouette se compose essentiellement des éléments suivants : coffre, pied, poignée (s), essieu avant et roues.

Assemblez toutes les pièces comme indiqué sur le dessin à gauche et reliez-les :

- Les deux pieds avec les vis M8 x 40 (2).
- Poignée (s) et arbre avec les vis et écrous M8 x 45 (3).
- Le coffre avec les vis M8 x 25 et les écrous correspondants à la sous-structure (1).
- Fixez ensuite les roues à l'essieu avec les rondelles et les goupilles (4).

FABRICANT ET IMPORTATEUR (UK)

Fabricant :

Chal-Tec GmbH, Wallstraße 16, 10179 Berlin, Allemagne.

Importateur pour la Grande Bretagne :

Berlin Brands Group UK Ltd
PO Box 1145
Oxford, OX1 9UW
United Kingdom

AVVERTENZE DI SICUREZZA

- Installare la carriola seguendo le istruzioni di montaggio.
- Verificare che tutti i pezzi e gli attrezzi necessari siano a portata di mano.
- Il produttore non è responsabile per danni derivanti da una manutenzione o riparazione eseguita da personale non qualificato. Ciò porta all'estinzione della garanzia.

MONTAGGIO

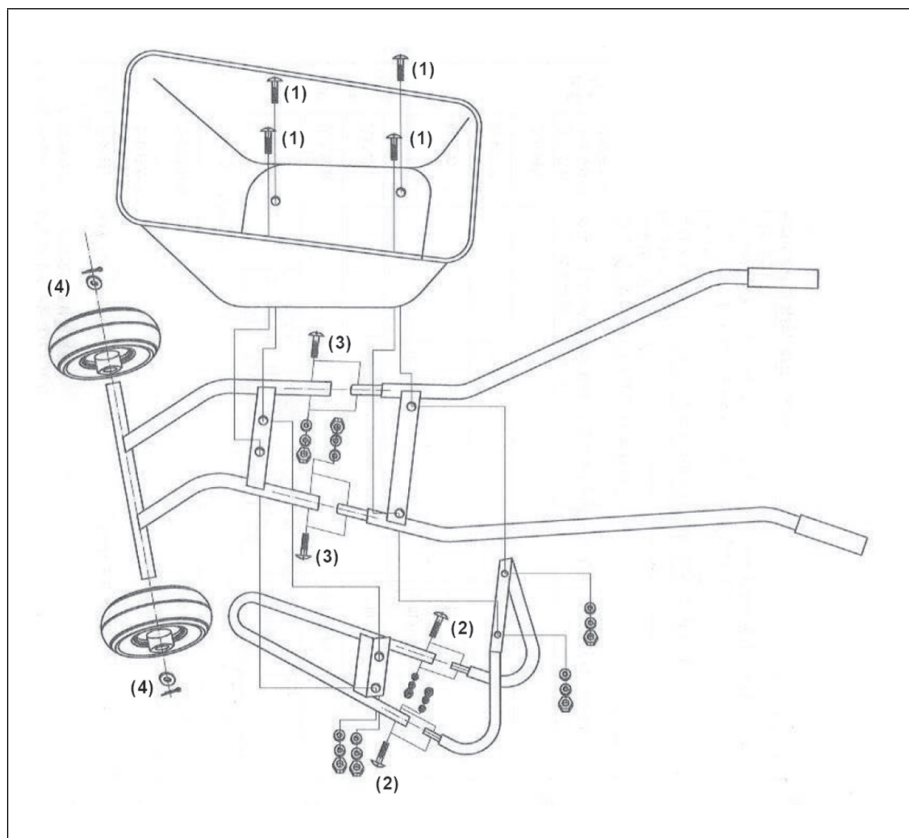

Nota: non avvitare saldamente le viti quando si inizia a montare, ma stringerle bene alla fine. Si consiglia di montare in due la carriola.

La carriola è costituita principalmente da: conca, base, manico/i, asse frontale e ruote.

Montare tutti i pezzi seguendo il disegno a sinistra e collegare:

- La base formata da due piedi con le viti M8 x 40 (2).
- Il manico/i manici e l'asse con le viti M8 x 45 e i dadi (3).
- La conca con le viti M8 x 25 e i dadi adatti con la base (1).
- Fissare poi le ruote con le rondelle e i perni all'asse (4).

PRODUTTORE E IMPORTATORE (UK)

Produttore:

Chal-Tec GmbH, Wallstraße 16, 10179 Berlino, Germania.

Importatore per la Gran Bretagna:

Berlin Brands Group UK Ltd
PO Box 1145
Oxford, OX1 9UW
United Kingdom

