

# Kara Projectura

Karaokemachine mit Projektor



Sehr geehrter Kunde,

wir gratulieren Ihnen zum Erwerb Ihres Gerätes. Lesen Sie die folgenden Anschluss- und Anwendungshinweise sorgfältig durch und befolgen Sie diese, um möglichen technischen Schäden vorzubeugen. Für Schäden, die durch Missachtung der Sicherheitshinweise und unsachgemäßen Gebrauch entstehen, übernehmen wir keine Haftung.

## Inhalt

Technische Daten .....	2
Sicherheitshinweise .....	3
Geräteübersicht .....	4
Einführung .....	7
Einrichtung .....	9
Projektor .....	11
Bedienung der Funktionen .....	14
Musikwiedergabe via CD+G, USB und AUX-IN .....	17
Problembeseitigung .....	20
Hinweise zur Entsorgung .....	21
Entsorgung .....	22
Konformitätserklärung .....	22

## Technische Daten

<b>Artikelnummer</b>	10030546, 10030547, 10030548
<b>Stromversorgung (Netzgerät)</b>	220-240 V~ 50/60 Hz
<b>Abspielbare CD-Formate</b>	CD/CD+G/CD-R/CD-RW/MP3
<b>Abspielbare Dateiformate über USB</b>	MP3

# Sicherheitshinweise

## Schutz vor dem Aussetzen von Laserstrahlen

- Der Laserstrahl des CD-Players in diesem Gerät schadet den Augen. Versuchen Sie nicht das Gehäuse auseinanderzunehmen.
- Schalten Sie das Gerät umgehend aus, wenn Flüssigkeiten oder harte Gegenstände in das Gehäuse gefallen sind.
- Berühren Sie die Linse nicht und stochern Sie daran nicht herum, sonst wird die Linse beschädigt und das Gerät funktioniert nicht mehr richtig.
- Führen Sie keine Gegenstände in die Sicherheitsschlitze. Wenn dies geschieht, ist die Laserdiode einschaltet, während die CD-Klappe noch offen ist.
- Wenn Sie das Gerät für lange Zeit nicht benutzen, gewährleisten Sie, dass die Stromversorgung von Gerät getrennt wird.
- Dieses Gerät verwendet einen Laser. Eine andere Benutzung der Bedienelemente, Einstellungen oder und Leistungsmodifikationen als die angegebenen kann Sie einer gefährlichen Strahlung aussetzen.

## Aufstellung

- Stellen Sie das Gerät nicht an Orten auf, die besonders heiß, kalt, staubig oder feucht sind.
- Stellen Sie das Gerät auf eine flache, ebene Oberfläche.
- Behindern Sie die Luftzirkulation des Gerätes nicht, indem Sie es an einen schlecht belüfteten Ort stellen, es mit einem Tuch abdecken oder es auf einen Teppich stellen.

## Kondensation

- Wenn das Gerät in einem beheizten Raum stehen gelassen wird, wo es warm und feucht ist, können sich Wassertropfen oder Kondensat bilden.
- Wenn im Gerät Kondensation entsteht, funktioniert es nicht ordnungsgemäß.
- Lassen Sie das Gerät 1-2 Stunden stehen, bevor Sie es einschalten. Erwärmen Sie den Raum allmählich und lassen das Gerät vor dem Gebrauch trocken werden.

Bei Problemen ziehen Sie den Netzstecker und wenden sich an den Kundendienst.

## Möbelschutz

- Dieses Gerät ist mit rutschfesten Gummifüßen ausgestattet, damit das Gerät sich beim Benutzen der Bedienelemente nicht bewegt. Diese Füße bestehen aus abriebfestem Gummi, das speziell dafür entwickelt wurde, um auf den Möbeln keine Spuren zu hinterlassen.
- Allerdings können einige Arten von Möbelpolituren auf Ölbasis, Holzschutzmittel oder Reinigungssprays das Material der Gummifüße so weich werden, dass sie Spuren bzw. Gummirückstände auf den Möbeln hinterlassen. Um dies zu verhindern, empfehlen wir, auf der Unterseite Filzgleiter aufzukleben, die es im Einzelhandel zu kaufen gibt.

# Geräteübersicht

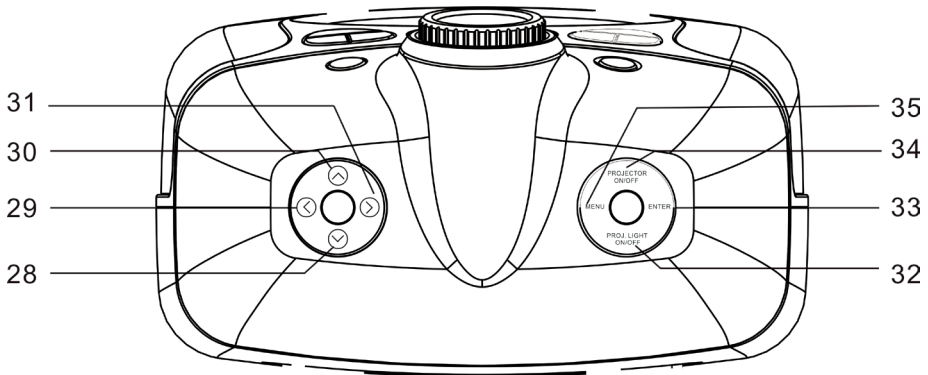
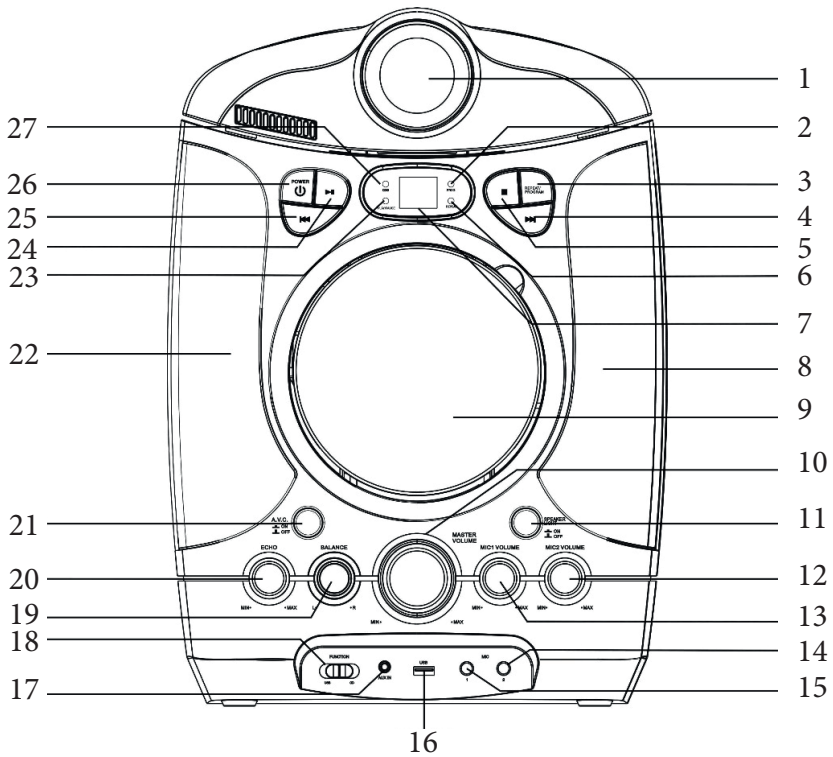

## Elemente auf der Vorderseite

- 1 Projektorlinse
- 2 LED: Programm
- 3 Taste: Wiederholen / Programm
- 4 Taste: Nächster Titel
- 5 Taste: Stopp
- 6 LED: Wiederholung
- 7 Display
- 8 Lautsprecher rechts
- 9 CD-Klappe
- 10 Master Volume
- 11 Taste: Lautsprecherlicht (Light Show)  
ein/aus
- 12 Lautstärkeregler Mikrofon: MIC2
- 13 Lautstärkeregler Mikrofon: MIC1
- 14 Mikrofoneingang: MIC2
- 15 Mikrofoneingang: MIC1
- 16 USB-Anschluss
- 17 AUX-Anschluss
- 18 Funktionswahlschalter: CD/USB
- 19 Drehregler: Balance
- 20 Drehregler: Echo
- 21 Taste: AVC (automatische Stimmsteuerung)
- 22 Lautsprecher links
- 23 LED: Play/Pause
- 24 Taste: Wiedergabe/Pause
- 25 Taste: Zurück
- 26 Taste: Ein/Aus
- 27 LED: CD-G

## Tasten auf der Oberseite

- 28 Menü-Cursor hoch
- 29 Menü-Cursor links
- 30 Menü-Cursor runter
- 31 Menü-Cursor rechts
- 32 Projektorlicht ein/aus
- 33 Projektor-Eingabetaste
- 34 Projektor Ein/Aus
- 35 Projektor Menü

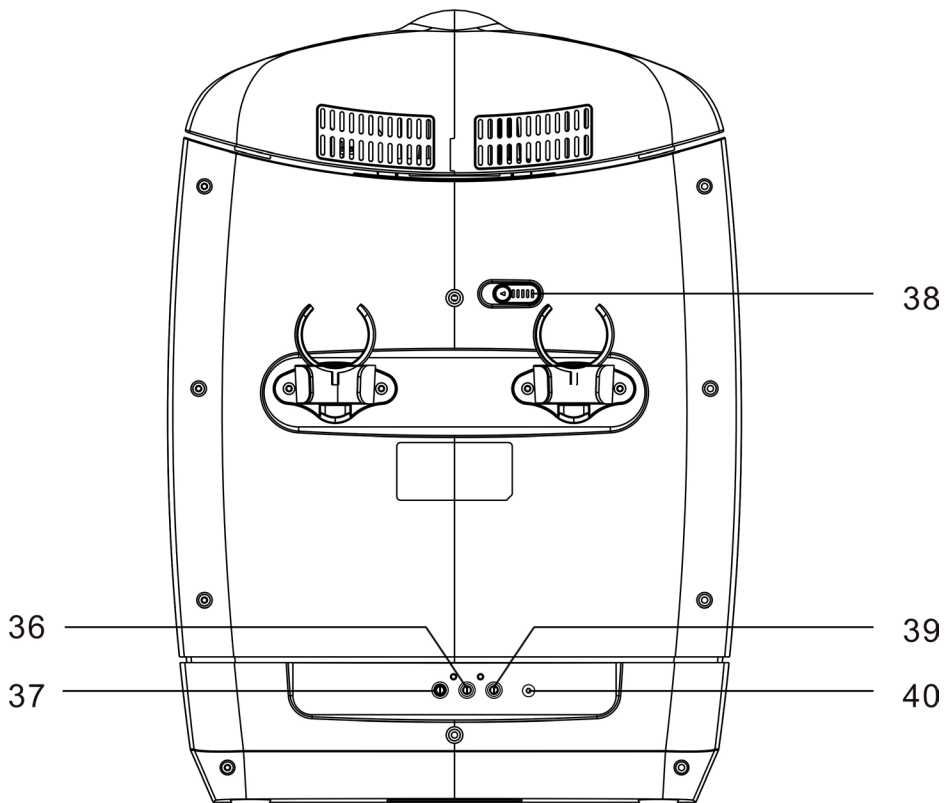

**Elemente auf Rückseite**

- 36 AUDIO-OUT-Ausgang (links)
- 37 AUDIO-OUT-Ausgang (rechts)
- 38 Schieber: Anheben des Projektors
- 39 Videoausgang
- 40 DC-Stromanschluss

# Einführung

## Die Karaokeanlage

Dieses Grafik-CD-Karaoke-System versorgt Sie mit Jahren Spaß und Unterhaltung. Werden Sie ein Star, wenn Sie indem Sie zu Ihren liebsten Karaoke-CDs mitsingen und Ihre Stimme über die Lautsprecher hören.

Das Karaoke-System hat ein kompaktes Design und ist trotz seiner vielen Funktionen leicht zu benutzen. Nach einigen einfachen Anleitungen werden Sie zum Profi.

Bevor Sie die Anlage benutzen lesen Sie diese Bedienungsanleitung und machen Sie sich mit den ganzen Funktionen vertraut und mit den jeweiligen Kapiteln. Sehen Sie für die Funktion, die Sie benötigen im jeweiligen Kapitel nach. Ein handelsübliches Fernsehgerät mit Cinch-Anschluss ist alles, was Sie benötigen, um den Liedtext der CD+G anzuzeigen.

## Glossar

Im Bereich der Unterhaltungselektronik werden einige Begriffe insbesondere für Karaoke verwendet. Das Glossar soll Sie mit der Welt des Karaoke vertraut machen.

### Echo

Echo verleiht einer Stimme Tiefe und Resonanz, ohne die Musik zu beeinflussen. Das Echo wird durch die Erzeugung von etwas Feedback in der Stimme des Sängers erzeugt.

### CDGM (Compact Disc Plus Graphics Multiplex)

Es gibt CDs mit Liedern mit der Stimme des Leadsängers, die mit Hilfe einer Karaokeanlage mit Balance- oder Multiplex-Steuerung herausgenommen werden können. So können Sie mit dem Leadsänger zusammen singen oder seine Stimme durch die Ihre ersetzen. Die Backgroundstimmen und -sänger bleiben erhalten.

### AVC (Automatic Voice Control - automatische Stimmensteuerung)

Wenn AVC aktiviert ist, wird die Stimme einer Aufnahme ausgeblendet, sobald Sie ins Mikrofon singen. Wenn der Karokesänger aufhört zu singen, wird die Stimme des Interpreten wieder eingeblendet. Dies ist vor allem nützlich, wenn Sie ein Lied üben. Beachten, dass die AVC-Funktion nur mit Multiplexaufnahmen und nicht mit herkömmlichen Aufnahmen funktioniert.

### CD+G

Dies ist ein Akronym für *Compact Disc plus Graphics*. Sie begegnen auch den Varianten *CD+G* und *CD-Graphics*. Hier handelt es sich um reguläre CDs mit Informationen auf einer zusätzlichen Datenspur. Die CD+G beinhaltet auch einfache Grafikfunktionen (keine Vollformatvideos). Für Karaoke wird die Grafik genutzt, um die Liedtexte synchron mit der Musik anzuzeigen. Meist markiert die CD+G-Software die gerade zu singende Liedzeile farbig.

## Leistungsmerkmale:

Liedtext auf dem Fernsehbildschirm	Bei bei der Wiedergabe wird der Liedtext synchron zur Musik angezeigt.
Balance-Steuerung	Lässt Sie die Balance zwischen der voraufgezeichneten Stimme und der Musik steuern, wenn Sie eine Multiplex-Karaoke-CD verwenden
Audio Voice Control (AVC)	Damit können Sie die Originalstimme durch Ihre eigene Stimme ersetzen. Die Mikrofonlautstärke und AVC einstellen, um die richtige Balance zwischen dem Playback und der Mikrofonlautstärke zu finden.
Echo-Regler	Zum Hinzufügen eines Echos, um die Stimme mit einem Konzerthallenklang zu belegen.
Eingebaute Lautsprecher	Lassen Sie Ihre Familie und Freunde an der Musik teilhaben
Audioausgänge	Zum Anschluss anderer Audiokomponenten wie einem Equalizer/ Booster oder einer PA-Anlage.
Videoausgänge	Anzeige der TV/Monitore, die Liedtexte einer CD+G anzeigen.



# Einrichtung

## Anschluss

Schließen Sie das dabeiliegende Netzgerät auf der Rückseite des Gerätes an und stecken Sie es in eine Steckdose mit einer Stromversorgung von 220-240 V~ 50/60 Hz.

*Hinweis: Wenn das Gerät lange benutzt wird, trennen Sie das Netzgerät vom Gerät und von der Steckdose.*

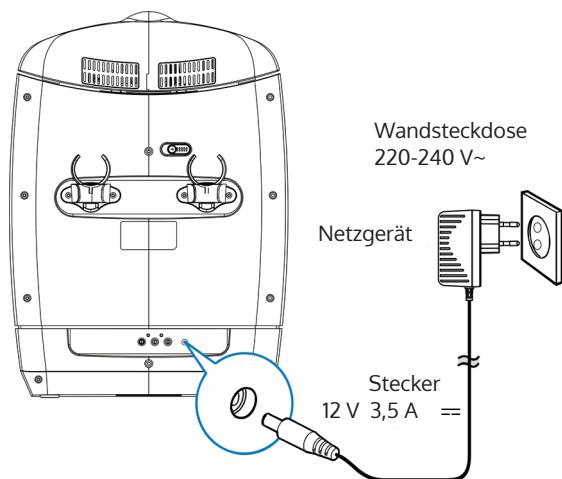

## Anschluss an den Fernseher

Die Karaokeanlage hat ein Verbindungskabel mit der Möglichkeit, das Gerät an ein externes Audio- bzw. Videogerät anzuschließen. Das Verbindungskabel hat auf jeder Seite drei Cinch-Stecker. Weiß und Rot stehen für den linken und rechten Audiokanal. Gelb steht für das Videosignal. Moderne Flachbildfernseher und Heimaudiosysteme sind in der Regel mit farbigen Cinchbuchsen ausgestattet, um den richtigen Anschluss zu erleichtern. Am besten eine CD+R in die Karaokeanlage einlegen, bevor Sie das Kabel anschließen. Sobald Sie den Liedtext auf dem Bildschirm Ihres Fernsehers sehen, wissen Sie, dass der Fernseher richtig eingestellt ist.

## Videoanschluss

Zur Anzeige des Liedtextes der CD+G auf dem Fernseher:

1. Die Verbindungskabel mit der Farbkodierung bereithalten.
2. Das Videokabel (gelb) in den Videoanschluss (VIDEO OUT) auf der Rückseite der Karaokeanlage stecken.
3. Das andere Ende des Videokabels (gelb) an den Video/AV-Eingang ihres Fernsehers stecken.

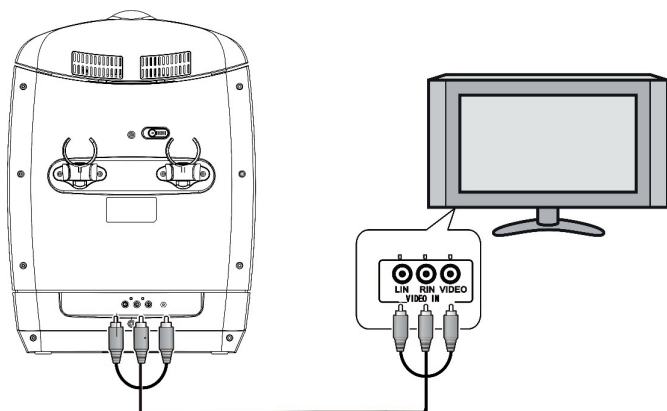

Wenn Ihr Fernseher nicht über den erforderlichen Videoeingang verfügt, brauchen Sie einen RF-Modulator, der eine Verbindung über den Antenneneingang herstellt. Der RF-Modulator kann im Fachhandel erworben werden.

Wenn Sie die Anlage mit Videoanschluss eines Fernsehers verbinden, müssen Sie am Fernseher die Quelle wählen. Sehen Sie dazu in der Bedienungsanleitung Ihres Fernsehers nach. Falls Sie für Ihren Fernseher keine Bedienungsanleitung mehr haben wenden Sie sich an den Kundendienst des jeweiligen Fernsehgeräteherstellers. Nur dort erhalten genaue Informationen darüber, wie Sie zur Anzeige des Videoeingangs umschalten.

*Hinweis: Einige Projektions-TV-Geräte zeigen nicht standardmäßig den blauen Hintergrund an, der bei den meisten CD+G-Disks verwendet wird. Wenn die Hintergrundfarbe nicht gleichmäßig ist oder flackert, versuchen Sie es mit dem Anschluss an einen Fernseher, mit einem Standard CRT/LCD-Display.*

## Audioverbindung

Schließen Sie die Kabel mit den weißen und roten Stecker auf der einen Seite an den Audioausgang der Karaokeanlage und auf der anderen Seite den Audioeingang des Fernsehers (mit AUDIO IN oder AUX markiert) an. Die roten Stecker gehören in die rotfarbigen Buchsen und die weißen Stecker in die weißfarbigen Buchsen.

## Mikrofonanschluss

1. Schließen Sie ein Mikrofon an den Anschluss MIC 1 oder MIC2 auf der linken Seite des Gerätes an (ein Mikrofon ist im Lieferumfang inbegriffen). Das Mikrofonsignal wird mit der Quelle (CD/CD+G/USB-Speicher) gemixt.
2. Schalten Sie das Mikrofon ein (auf ON schalten), bevor Sie singen. Schalten Sie es nach der Benutzung wieder aus (auf OFF) schalten.

*Achtung: Nicht auf das Mikrofon klopfen oder das Mikrofon fallen lassen. Es kann zu einem dauerhaften Schaden führen. Das Mikrofon nicht am Kabel halten oder schlenkern.*

# Projektor

## Projektor einrichten

Die Linseneinstellung ermöglicht mehr Auswahl bei der Aufstellung der Anlage und dem Betrachten des Bildes.

A: Den Schalter schieben, um den Projektorkopf anzuheben.

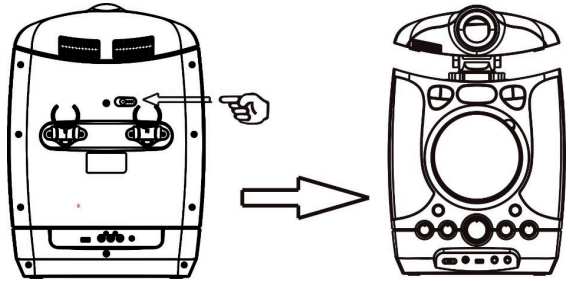

B: Den Projektorkopf drehen.

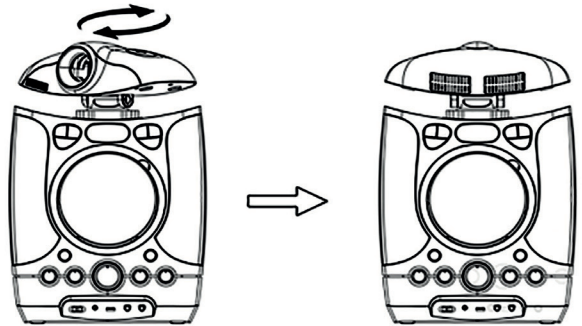

C: Den Projektorkopf nach unten drücken, um ihn festzustellen.

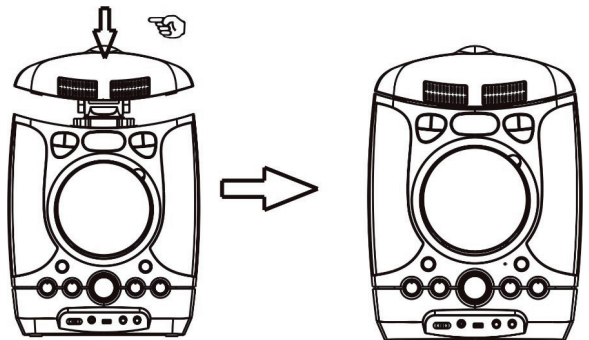

## Die Karaokeanlage aufstellen

Die Entfernung der Anlage zur Projektionsfläche variiert und hängt von der Größe der Leinwand ab und davon, wie Sie die Linse einstellen. Stellen Sie die Anlage so auf, dass sie zur Größe der Leinwand passt.

### Einzelheiten zum Abstand zwischen Gerät und der Projektionsfläche

1. Parallel zur Projektionsfläche aufstellen

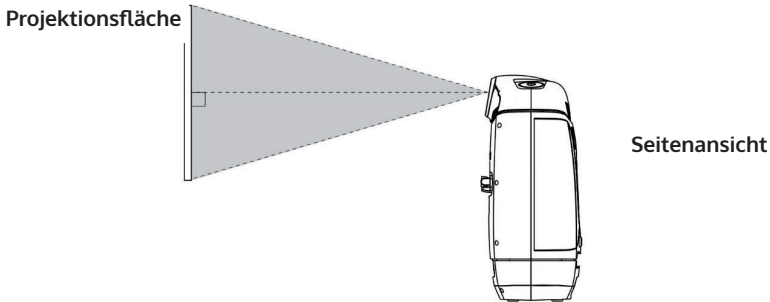

2. Die horizontale Position einstellen

Das Bild, das auf die Leinwand projiziert wird, bewegt sich maximal 31 Prozent der Bildbreite von der Mitte der Linse nach links oder rechts.

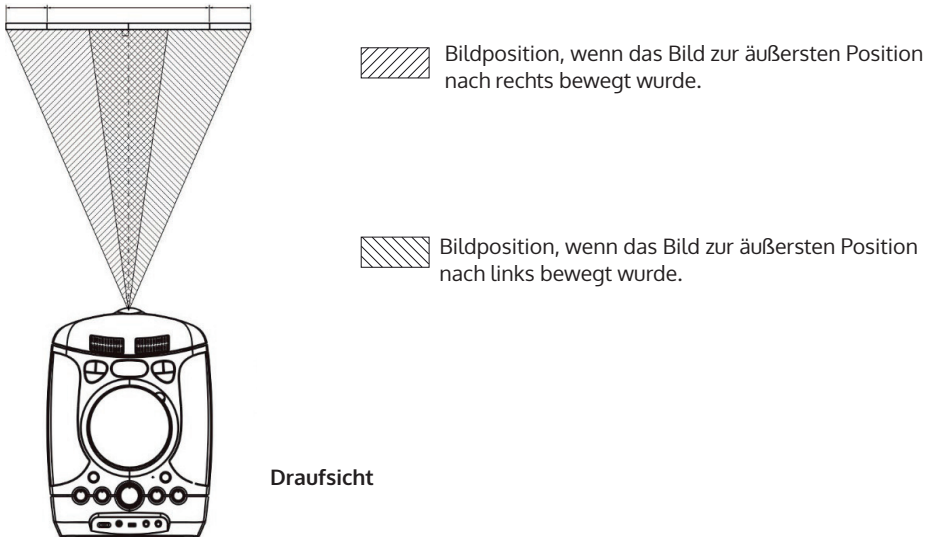

3. Projizieren Sie ein Bild auf die Projektionsfläche und stellen Sie das Bild so ein, dass es zur Fläche passt. Wenn Sie eine unebene Projektionsfläche verwenden, können Streifenmuster im Bild und auf dem Gerät entstehen, abhängig vom Abstand zwischen Gerät und Projektionsfläche und dem Vergrößerungsfaktor. Dies ist keine Fehlfunktion des Gerätes.

#### Den Projektor in Betrieb nehmen und ausschalten

4. Drücken Sie die Taste ON/OFF, um die Anlage einzuschalten. Der Linsenschutz öffnet sich.
5. Die „Projektor LED“ Taste drücken.
6. Die Projektor-Menü-Taste drücken, um in das Menü zu gelangen. Die Tasten ▲/▼ und ◀/▶ drücken, um das gewünschte Menü zu wählen und verschiedene Einstellungen vorzunehmen. Zum Bestätigen die Taste ENTER drücken.

#### Bildmenü

Bildmodus, Farbtemperatur, Seitenverhältnis, Rauschminderung, Bildschirmoptionen.

Beachten Sie, dass die Menüs sich je nach ausgewählter Signalart unterscheiden können

#### Den Projektionsfokus einstellen

Die Projektorlinse ist senkrecht zum Projektionsschirm angeordnet. Drücken Sie die Projektormenü-Taste, um den Menübildschirm anzuzeigen. Drehen Sie die Linse, bis der Text klar zu sehen ist.

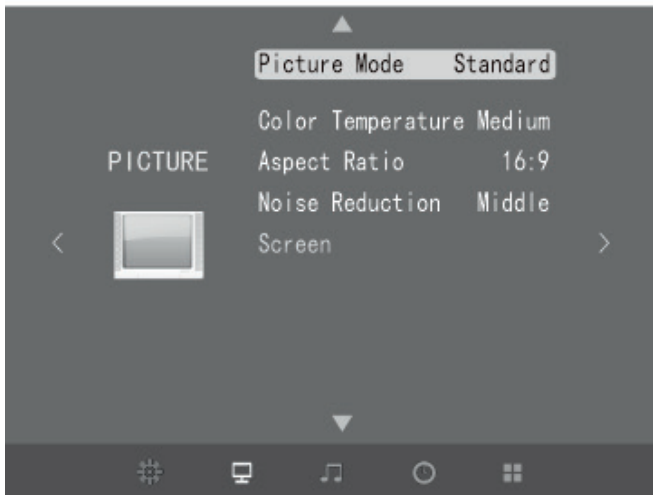

# Bedienung der Funktionen

## Einschalten und Playback

1. Funktionswahl (CDG/USB)
  - Den CD/USB-Wahlschalter in die Stellung CD schieben, um CDs, MP3, CD+G und CD-R/CD-RW-Disks wiederzugeben.
  - Den CD/USB-Wahlschalter in die Stellung USB schieben, um MP3 auf einem USB-Stick wiederzugeben.
  - Wenn die AUX IN-Buchse belegt ist, geht das Gerät automatisch in den AUX-Modus über. Sie können den AUX-Anschluss an den Audioausgang (z. B. Kopfhörerausgang anderer Musikquellen anschließen (iPod, MP3 oder andere digitale Abspielgeräte).
2. Ein/Aus-Schalten

Diese Taste drücken, um das Gerät einzuschalten.  
Diese Taste gedrückt halten, um das Gerät auszuschalten.
3. ▶|| drücken.

Einmal darauf tippen, um das gewählte Lied zu wählen, wenn Sie eine CD/CD+G/CD-R/CD-RW-Disk oder MP3-Dateien auf einem USB-Speichermedium abspielen.  
Während der Wiedergabe noch einmal drücken, um das Lied anzuhalten. Die PLAY/PAUSE-Anzeige blinkt.
4. STOP ■

Lied anhalten
5. ▶▶

Zum nächsten Titel springen.
6. ◀◀

Zum vorherigen Titel springen.
7. Taste REPEAT/PROGRAM

Wiederholfunktion (REPEAT)  
Während der Wiedergabe von CD/CD+G/CD-R/CD-RW/USB

  - 1x drücken: Wiederholung des aktuellen Titels (Repeat!)
  - 2x drücken: Wiederholung aller Titel (Repeat All)
  - 3x drücken: Beenden der Wiederholung

## Programmfunktion

Mit dieser Funktion können die Titel in einer programmierten Reihenfolge abgespielt werden. Dazu muss die Wiedergabe angehalten sein (■ drücken).

1. Die PROGRAM-Taste drücken. Die Programmnummer 01 erscheint im Display und die Programm-LED blinkt.
2. ► oder ◀ drücken, um vor- oder zurückzublättern und den zu programmierenden Titel auszuwählen.
3. Die PROGRAM-Taste erneut drücken, um die Auswahl zu speichern. Die Programmnummer rückt auf 02 vor, um die nächste Eingabe entgegenzunehmen.
4. Wiederholen Sie die Schritte Nr. 2 und 3, um bis zu 20 Titel zu programmieren. Sobald Sie den zwanzigsten Titel eingegeben haben. Im Display erscheint „FU“, was anzeigt, dass der Programm-speicher voll ist.
5. Drücken Sie ▶, um das Abspielen des Programms zu starten. Mit ■ die Wiedergabe des Programms beenden.
6. Sie können die Funktion REPEAT wiederholt verwenden, um einem bestimmten Titel (Repeat 1) oder alle Titel abzuspielen.
7. Der CD-Player stoppt, wenn alle programmierten Titel einmal abgespielt wurden. Um die Programme zu wiederholen, drücken Sie die Taste PLAY/PAUSE.
8. Um die Wiedergabe des Programms abzubrechen, ■ drücken, während die Wiedergabe läuft, oder die CD-Klappe öffnen, wenn der CD-Player angehalten ist.

Sie können bis zu 20 (CD)/99 (MP3) Titel programmieren.

Falls Sie versuchen mehr als 20 (CD)/99 (MP3) Titel zu programmieren wird [FU] bzw. [PROG FULL] im Display angezeigt.

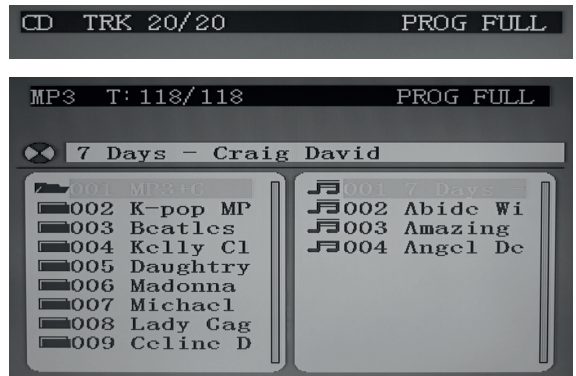

### Abspielen der Programmliste

Wenn die Programmierung abgeschlossen ist, zur Bestätigung die ▶-Taste drücken und die Wiedergabe des Programms starten, die Programm-LED im Display leuchtet auf. Während der Wiedergabe können Sie die Tasten ◀ oder ► drücken, um zum gewünschten Titel der Programmliste zu springen. Um die Wiedergabe des Programms zeitweise anzuhalten, einmal ■ drücken. Die Programmanzeige im Display und auf dem TV bleibt bestehen.



Die ►-Taste drücken, um mit der Wiedergabe fortzufahren.

*Hinweis: Wenn Sie 2x ■ drücken, brechen Sie die Programmwiedergabe ab und löschen die Programmliste vollständig. Die Programmanzeige im Display verschwindet.*

### Ansehen der Programmliste:

Bei angehaltenem Gerät können Sie die Programmliste mit den Tasten ►► und ◀◀ betrachten.

### Eingänge

- DC-Stromanschluss: Den 12-V-DC-Stecker des Netzgeräts an diese Buchse anschließen.
- USB-Anschluss: Ein USB-Gerät (formatiert mit FAT32) mit bis zu 32 GB an diesen Anschluss anschließen, um MP3-Dateien wiederzugeben (nicht im Lieferumfang enthalten).
- AUX-IN-Eingang: Zum Anschluss des 3,5-mm-Cinchsteckers eines Stereo-Audiokables (nicht im Lieferumfang enthalten).
- MIC 1 / MIC 2-Anschlüsse: Das Mikrofon an einen dieser Anschlüsse anschließen. Im Lieferumfang ist ein Mikrofon enthalten.

### Ausgänge

- VIDEO-OUT-Anschluss: Den gelben Cinchstecker anschließen.
- AUDIO-OUT-Anschluss (L/R): Den weißen (L) und den roten (R) Cinchstecker anschließen.
- Lautsprecher: Das Gerät verfügt über zwei eingebaute Lautsprecher.

### Karaokefunktionen

- MASTER VOLUME: Drehen Sie an diesem Regler, um die gewünschte Lautstärke für den eingebauten Lautsprecher einzustellen.
- BALANCE CONTROL: Einstellen, um beim Abspielen einer CD+G oder MP3 die optimale Musik- und Gesangslautstärke zu haben oder auf dem linken und rechten Kanal die richtige Balance einzustellen.
- AVC (automatische Sprachsteuerung): Wenn die automatische Sprachsteuerung eingeschaltet ist, wird die Gesangsstimme auf einer Multiplex-Aufnahme ausgeblendet, sobald jemand ins Mikrofon singt. Wenn der Sänger mit dem Singen aufhört, wird die Stimme der Multiplexaufnahme wieder einblendet. Diese Funktion wird hauptsächlich während Übungsaufnahmen ausgeführt.
- Mikrofonlautstärke: Einstellen, um beim Singen die gewünschte Mikrofonlautstärke zu erhalten. Sie wird für die Eingänge MIC1 und MIC2 gleichzeitig eingestellt.
- ECHO: Diesen Regler im Uhrzeigersinn drehen, um einen größeren Echoeffekt zu erzielen und der Stimme einen Konzerthalleneffekt hinzuzufügen.



# Musikwiedergabe via CD+G, USB und AUX-IN

## Vorbereitung

- Verbinden Sie die Karaokeanlage über das mitgelieferte AV-Kabel mit einem kompatiblen Fernsehgerät.
- Schließen Sie das beiliegende Mikrofon an den Anschluss MIC1 oder MIC2 an.

*Hinweis: Stellen Sie das Mikrofon stets in die Position AUS bis Sie bereit sind zu singen, um mögliche Rückkopplungsgeräusche zu vermeiden.*

## Zur einer CD+G,CD, CR-R/CD-RW oder MP3 singen

1. Den Funktionwahlschalter auf CD stellen.
2. Legen Sie die CD wie folgt ein: Greifen Sie die CD-Tür am oberen Rand und ziehen Sie leicht daran, um sie zu öffnen. Das Display geht an und zeigt [OP] an. Legen Sie die CD vertikal ein, die bedruckte Seite sollte zu Ihnen zeigen. Schließen Sie die Tür sanft. Das Gerät beginnt die CD zu lesen. Das Display zeigt die gesamte Anzahl der Titel an. Falls keine CD geladen ist oder die CD nicht erkannt wird, zeigt das Display [NO] an. Wenn das Gerät eine CD+G Disk erkennt und abspielt, erscheint CDG im Display.
3. Drücken Sie auf die Play/Pause-Taste, um die CD abzuspielen. Falls das Gerät eine CD+G Disk erkennt wird ein ähnlicher Bildschirm wie dieser angezeigt.

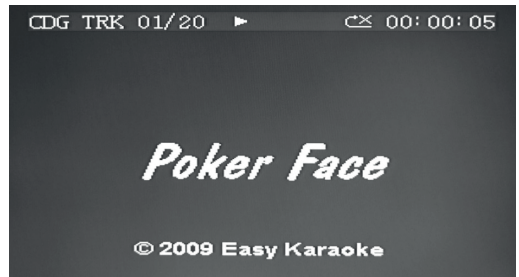

Falls Sie selbstgebrannte CD-R/CD-RW oder MP3-Files via USB abspielen wird dieser Bildschirm angezeigt.

In der obersten Menüzeile sehen Sie die Anzeige [T: 011/118]. Das bedeutet: Track 11 von insgesamt 118 Tracks wird abgespielt.

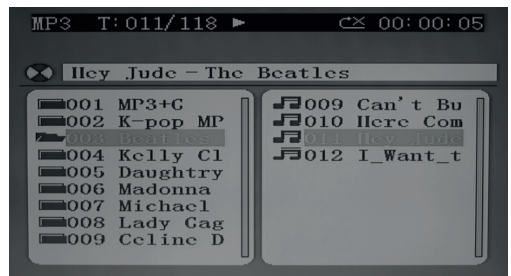

Falls die Anzahl der Titel auf CD/USB mehr als 99 beträgt, werden die ersten zwei Zahlen der Track-Nummer durch die Buchstaben A bis F ersetzt (a=10, b=11, c=12, d=13, e=14, f=15). Wenn die CD beispielsweise 118 Titel enthält, gibt das Display für den Titel 118 die Anzeige [b8] aus. Falls Anzahl der Titel mehr als 159 beträgt, gibt das Display ab Titel 160 die Anzeige [99] aus. Falls sie das Gerät an Ihren Fernseher angeschlossen haben, wird der komplett Inhalt angezeigt. Benutzen Sie die Tasten Vorwärts, Rückwärts, Play/Pause und Stop genau wie im CD-Modus.

4. Wählen Sie mit der Vorwärts/Rückwärts-Taste, den gewünschten Titel aus.
5. Drücken Sie auf die Play-Taste, um den Titel abzuspielen.
6. Schalten Sie das Mikrofon ein und beginnen Sie zu singen. Passen Sie die Lautstärke falls nötig mit dem Master-Regler, dem Regler für die Mikrofon-Lautstärke und dem Lautstärke-Regler am Fernseher an.

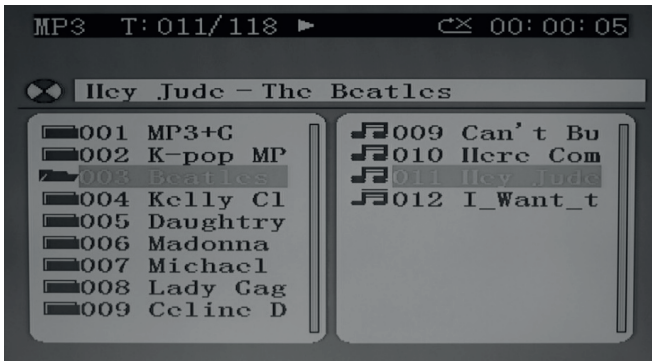

### Wichtige Hinweise zum Abspielen von CDs

- Das CD-Laufwerk kann alle Kauf-CDs problemlos lesen. Das Gerät liest auch selbstgebrannte CD-R/CD-RW, es kann aber bis zu 10 Sekunden dauern, bis die Wiedergabe zu startet. Wenn die Wiedergabe nicht startet, liegt es wahrscheinlich an der Qualität der CD-R/CD-RW und/oder der Kompatibilität der CD-Compilation-Software. Der Hersteller ist nicht verantwortlich für die Wiedergabequalität von CD-R/CD-RW-Discs. Bringen Sie keine Aufkleber an beiden Seiten der CD-R/CD-RW an, dies führt zu Fehlfunktionen.
- Wenden Sie keine übermäßige Kraft an, wenn Sie auf die CD-Tür drücken, während eine CD abgespielt wird.
- Legen Sie nicht anderes, als Compact-Discs in das Disc-Fach ein. Fremdkörper können das Gerät beschädigen.
- Legen Sie immer nur eine einzige Disc in das Disc-Fach zu ein.

## So singen Sie zu Musik von AUX-Geräten

Das Gerät ermöglicht es, zu Musik von externen AUX-Geräten, wie iPod, MP3-Player oder anderen digitalen Ausgabegeräten zu singen.

1. Verbinden Sie den Kopfhörer-Ausgang ihres externen Geräts mit dem AUX-Eingang an der Karaokeanlage. HINWEIS: Das benötigte Kabel ist nicht im Lieferumfang enthalten.
2. Schalten Sie die Karaokeanlage ein und sie wechselt automatisch in den AUX-Modus, sobald ein externes Gerät über den AUX-Eingang verbunden ist.
3. Verbinden Sie den Kopfhörer-Ausgang ihres externen Audio-Geräts (CD-Player, MP3-Player, iPhone, iPod, etc.) über ein Audiokabel mit dem Gerät. HINWEIS: Das Audiokabel ist nicht im Lieferumfang enthalten.
4. Wählen Sie den gewünschten Titel am externen Gerät aus. Stellen Sie die gewünschte Lautstärke am externen Gerät ein, falls das Gerät über den Kopfhörer-Ausgang mit der Karaokeanlage verbunden ist.
5. Schalten Sie das Mikrofon ein und beginnen Sie zu singen. Regeln Sie die Lautstärke über den Master-Regler oder den Regler für die Mikrofonlautstärke.
6. Benutzen Sie den Balance- und Echo-Regler, um den Klang nach Ihren Wünschen anzupassen.
7. Schalten Sie nach dem Gebrauch alle Geräte und das Mikrofon aus.

*HINWEIS: Sobald sie ein AUX-Gerät anschließen wechselt die Karaokeanlage automatisch in den AUX-Modus, egal auf welcher Funktion sich die Schieber befinden. Entfernen Sie das AUX-Kabel nach dem Gebrauch, um wieder in den CD/USB-Modus zu wechseln.*

## Das Gerät als Lautsprecher benutzen

Sie können das Gerät auch als reinen Lautsprecher benutzen. Um Feedback während der Benutzung zu vermeiden, halten Sie das Mikrofon während der Benutzung nicht zu nah an den Lautsprecher.

1. Beenden Sie das Abspielen von CD oder USB und entfernen Sie den 3,5-mm-Klinkestecker, falls einer mit dem AUX-Ausgang verbunden sein sollte.
2. Schalten Sie das Mikrofon ein und beginnen Sie. Regeln Sie die Lautstärke über den Master-Regler oder den Regler für die Mikrofonlautstärke.

## LED-Lichtshow

- Die Lightshow im Inneren des Lautsprechers und in den unteren Ecken des Geräts reagiert automatisch auf die Musik, die gegenwärtig abgespielt wird.
- Um die Lightshow zu starten, schieben Sie den Schieber für die Lightshow auf ON.
- Schieben Sie den Schieber auf OFF, um die Lightshow auszuschalten.

*Hinweis: Wenn die Helligkeit blendet, schalten Sie das Licht im Raum ein oder schalten Sie die LED-Lichtshow aus.*

# Problemebehebung

Problem	Mögliche Ursache	Lösung
Das Gerät geht beim Drücken der Ein/Aus-Taste nicht an.	Das Netzgerät ist nicht angeschlossen oder der Stecker ist nicht an die Steckdose angeschlossen.	Schließen Sie das Netzgerät an und stecken Sie den Stecker in die Steckdose.
Das Gerät geht nicht an obwohl der Stecker eingesteckt ist.	Die Steckdose führt keinen Strom.	Prüfen Sie ob die Steckdose funktioniert oder verwenden Sie eine andere Steckdose.
Kein Sound.	Die Masterlautstärke ist auf Minimum gestellt.	Drehen Sie die Master-Lautstärke hoch.
	Die Lautstärke am TV oder am externen Gerät ist auf Minimum gestellt.	Drehen Sie die Lautstärke am TV oder externen Gerät hoch.
	Der TV ist ausgeschaltet.	Schalten Sie den TV ein.
Der CD Player funktioniert nicht oder das Display zeigt [No] an.	Die CD wurde falsch herum eingelegt.	Legen Sie die CD korrekt ein.
	Die CDi ist dreckig.	Reinigen Sie die CD mit einem weichen Tuch.
	Die CD ist zerkratzt.	Verwenden Sie eine andere CD.
	Die CD ist verzogen.	Verwenden Sie eine andere CD.
	Es wurde keine Standard-CD eingelegt.	Verwenden Sie nur kompatible CDs.
	Die Linse ist dreckig.	Reinigen Sie die Linse mit einem CD-Linsenreiniger.
	Im CD-Deck hat sich Feuchtigkeit gebildet.	Warten Sie 20-30 Minuten, damit das Deck trocknen kann.
	Die Karaokeanlage muss zurückgesetzt werden.	Ziehen Sie den Stecker und warten Sie 30 Minuten lang.
Kein Sound während Audio über TV oder Stereoanlage abgespielt wird.	Am TV oder an der Stereoanlage wurde die falsche Audioquelle ausgewählt.	Wählen Sie die richtige Audioquelle am TV oder an der Stereoanlage.
	Das Gerät wurde nicht richtig an den Fernseher angeschlossen.	Wählen Sie den AV-Eingang wenn Sie die Karaokeanlage am TV oder der Stereoanlage anschließen.

<b>Problem</b>	<b>Mögliche Ursache</b>	<b>Lösung</b>
Es erscheinen keine Songtexte auf dem TV-Bildschirm.	Das Videokabel ist nicht richtig am TV angebracht.	Verbinden Sie das Videokabel mit dem Video-Ausgang der Karaokeanlage und dem Video-Eingang am TV.
	Als Quelle wurde am TV nicht der Video- oder AV-Eingang gewählt.	Stellen Sie am TV als Eingangsquelle den Video- oder AV-Eingang ein.
	Der TV besitzt keinen Video-Eingang.	Verbinden Sie den Videoausgang am Gerät mit einem RF-Modulator und schließen Sie diesen an den TV an.
	Es wurde eine CD+G eingelegt aber die CDG-Anzeige leuchtet nicht.	Überprüfen Sie ob es sich um eine CD+G handelt oder reinigen Sie sie.
Es erscheint kein Bild auf dem TV-Bildschirm.	Die Quelle wurde nicht richtig am TV eingestellt.	Wählen Sie am TV den AV-Eingang als Quelle.
Der Gesang vom Mikrofon ist nicht zu hören.	Die Lautstärke ist falsch eingestellt.	Passen Sie die Mikrofonlautstärke an.
	Das Mikrofon ist aus.	Schalten Sie das Mikrofon ein.
	Das Mikrofon ist nicht richtig eingesteckt.	Stecken Sie den Stecker des Mikrofons fest in einen der Mikrofon-Eingänge am Gerät.

## Entsorgung



Befindet sich die linke Abbildung (durchgestrichene Mülltonne auf Rädern) auf dem Produkt, gilt die Europäische Richtlinie 2012/19/EU. Diese Produkte dürfen nicht mit dem normalen Hausmüll entsorgt werden. Informieren Sie sich über die örtlichen Regelungen zur getrennten Sammlung elektrischer und elektronischer Gerätschaften. Richten Sie sich nach den örtlichen Regelungen und entsorgen Sie Altgeräte nicht über den Hausmüll. Durch die regelkonforme Entsorgung der Altgeräte werden Umwelt und die Gesundheit ihrer Mitmenschen vor möglichen negativen Konsequenzen geschützt. Materialrecycling hilft, den Verbrauch von Rohstoffen zu verringern.

## Konformitätserklärung



Hersteller: Chal-Tec GmbH, Wallstraße 16, 10179 Berlin.

Dieses Produkt entspricht den folgenden Europäischen Richtlinien:

2014/30/EU (EMV)

2011/65/EU (RoHS)

2014/35/EU (LVD)

# Kara Projectura

#Karaoke machine with projector



Dear Customer,

Congratulations on purchasing this equipment. Please read this manual carefully and take care of the following hints on installation and use to avoid technical damages. Any failure caused by ignoring the items and cautions mentioned in the operation and installation instructions are not covered by our warranty and any liability.

## Contents

Technical Data .....	24
Safety Instructions .....	25
Device Description .....	26
Introduction .....	29
Setting up for Operation .....	31
Projector Functions .....	33
Using the Control Functions .....	36
Singing with CD+G, USB OR AUX-IN Music Source .....	39
Troubleshooting .....	42
Disposal Considerations .....	44
Declaration of Conformity.....	44

## Technical Data

<b>Item number</b>	10030546, 10030547, 10030548
<b>Power supply (AC/DC power adaptor)</b>	220-240V~ 50/60Hz
<b>Compact Disc Support</b>	CD/CD+G/CD-R/CD-RW/MP3
<b>USB file types</b>	MP3



# Safety Instructions

## Protection against laser energy exposure

- As the laser beam used in this compact disc player is harmful to the eyes, do not attempt to disassemble the casing.
- Stop operation immediately if any liquid or solid object should fall into the cabinet.
- Do not touch the lens or poke at it. If you do, you may damage the lens and the player may not operate properly.
- Do not put anything in the safety slot. If you do, the laser diode will be "ON" when the CD door is still open.
- If the unit is not to be used for a long period of time, make sure that the power source is disconnected from the unit. Unplug the AC cord from the wall outlet. Make it a practice to remove the AC cord by grasping the main body and not by pulling the cord.
- This unit employs a laser. The use of controls or adjustment or performance of procedures other than those specified here may result in exposure to hazardous radiation.

## Placement

- Do not use the unit in places which are extremely hot, cold, dusty or humid.
- Place the unit on a flat and even surface.
- Do not restrict the air flow of the unit by placing it in a place with poor ventilation, by covering it with a cloth or by placing it on a carpet.

## Condensation

- When left in a heated room where it is warm and damp, water droplets or condensation may form inside the unit.
- When there is condensation inside the unit, the unit may not function normally.
- Let it stand for 1 to 2 hours before turning the power on, or gradually heat the room up and dry the unit before use.

Should any trouble occur, remove the power source and refer servicing to qualified personnel.

## Protect your furniture

- This system is equipped with non-skid rubber 'feet' to prevent the product from moving when you operate the controls. These 'feet' are made from non-migrating rubber material specially formulated to avoid leaving any marks or stains on your furniture. However certain types of oil based furniture polishes, wood preservatives, or cleaning sprays may cause the rubber 'feet' to soften, and leave marks or a rubber residue on the furniture.
- To prevent any damage to your furniture we strongly recommend that you purchase small self-adhesive felt pads, available at hardware stores and home improvement centers everywhere, and apply these pads to the bottom of the rubber 'feet' before you place the product on fine wooden furniture

# Device Description

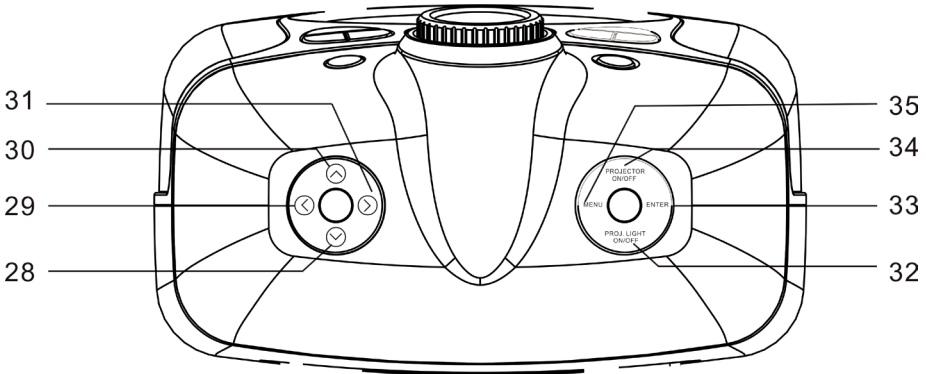
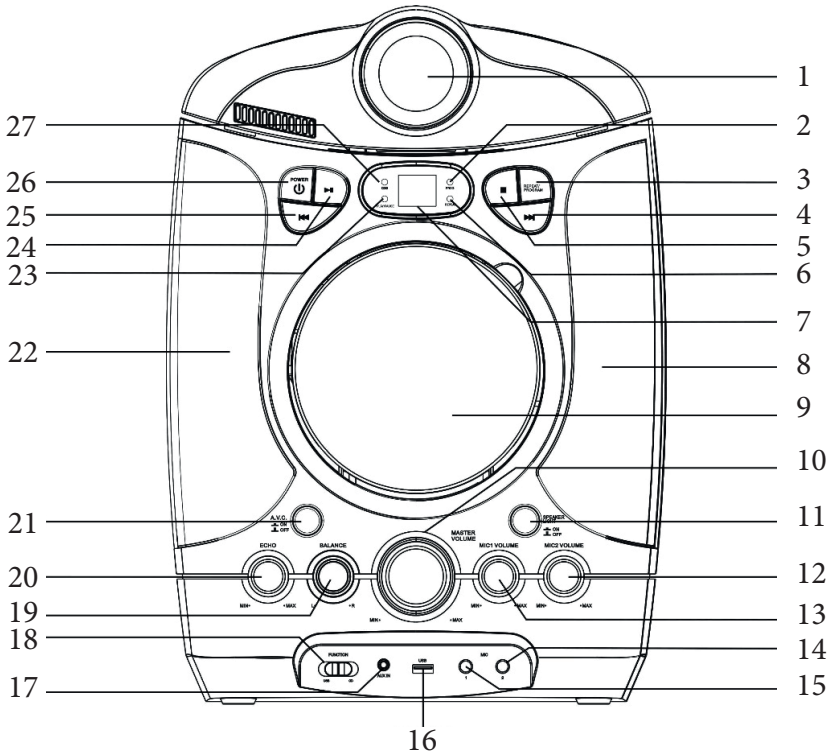

## Elements on the front

- 1 Projector lens
- 2 LED: Program indicator
- 3 Button: Repeat / Program
- 4 Button: NEXT
- 5 Button: Stop
- 6 LED: Repeat indicator
- 7 Display
- 8 Speaker on the right
- 9 CD door
- 10 Master Volume
- 11 Button: Light Show on/off
- 12 MIC2 volume
- 13 MIC1 volume
- 14 Microphone jack: MIC2
- 15 Microphone jack: MIC1
- 16 USB jack
- 17 AUX jack
- 18 Switch: CD/USB
- 19 Knob: Balance control
- 20 Knob: Echo
- 21 Button: AVC (automatic voice control)
- 22 Speaker on the left
- 23 LED: Play/Pause
- 24 Button: Play/Pause
- 25 Button: PREV
- 26 Button: Power on/off
- 27 LED: CD-G indicator

## Keys on the top

- 28 Menu cursor up
- 29 Menu cursor left
- 30 Menu cursor down
- 31 Menu cursor right
- 32 Projector light on/off
- 33 Projector enter button
- 34 Projector power on/off button
- 35 Projector menu button

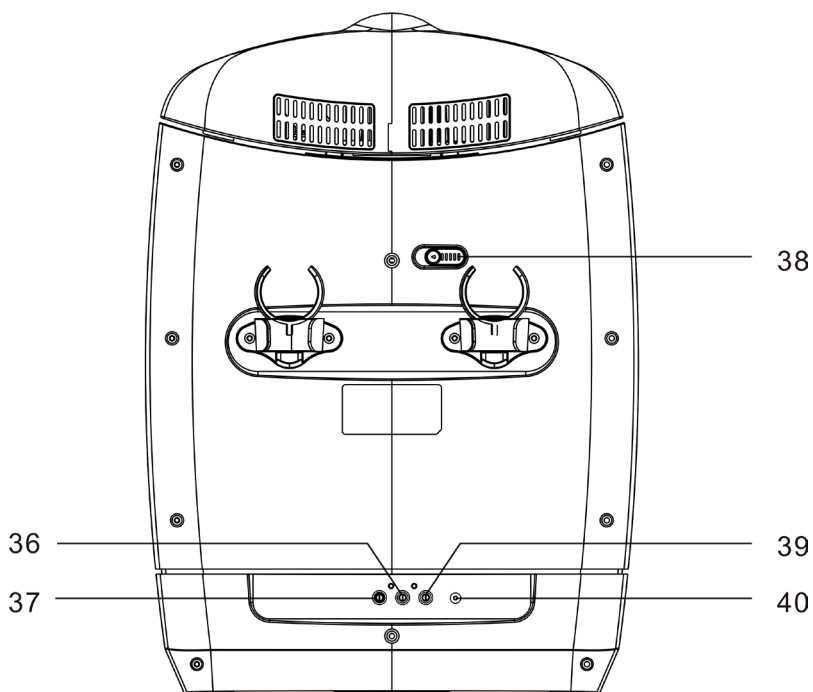

### Elements on the back

- 36 Audio LEFT out
- 37 Audio RIGHT out
- 38 Projector lift switch
- 39 VIDEO out jack
- 40 DC jack

# Introduction

## Introduction

- Your CD+Graphics Karaoke System will provide you with many years of fun and entertainment. It makes you a "star" as you sing along with your favourite karaoke discs and hear your voice with the music through the system's speakers.
- This Karaoke System has a compact design and is full of features yet it is easy to use. Just a few simple instructions and you will become an expert.
- Before using your unit, please read this manual to familiarize yourself with all the features available and the sections of the manual that describe their operations. Next go to the section for the specific operation you wish to perform.
- Balance Control - lets you adjust the balance between the pre-recorded original singer's voice and the music if you use a multiplex karaoke disc.
- Automatic Voice Control (AVC) - lets you replace the original singer's voice with your own voice when any pre-recorded multiplex karaoke disc is played. To activate, just adjust the Mic Volume and Auto Voice Control for the best balance between playback and microphone levels.
- Echo Control - lets you add echo to enrich your voice for a concert hall effect.
- Built-in Speakers - lets you share the music with your family and friends.
- Audio Out Jacks - lets you connect to another audio output component, such as an equalizer/booster or a PA system.
- Video Out Jacks - lets you connect to your TV/monitor for displaying the lyrics from CD+G discs.

## Glossary of Karaoke

In addition to all of the terminology associated with consumer electronics products, a few additional terms are used almost exclusively in karaoke. These terms are meant to familiarize you with the world of karaoke. Following are some brief explanations.

### Echo

Echo adds depth and resonance to a singer's voice, without affecting the music. This echo is produced by creating minor controlled feedback in the singer's voice.

### CDGM (Compact Disc Plus Graphics Multiplex )

They are CD's that contain songs that include the lead singer's voice, which can be removed with a karaoke system that has a balance or multiplex control. The idea is to sing along with the lead singer or replace the lead singer's voice with yours. Background vocals and backup singers are provided.

### Automatic Voice Control (AVC):

When the AVC function is activated, the vocals on a multiplex recording are eliminated as soon as the singer begins singing into the microphone. When the singer stops singing, the vocals on the multiplex recording are automatically re-activated. This useful function is used primarily during practice sessions while a singer is learning a song. Please note that the AVC function only works with multiplex recordings and not with standard audio recordings.

## CD+G

This is an acronym for Compact Disc plus Graphics. You will also see variations CD+G and CD+Graphics. This is a regular CD with information stored on a data track simultaneous to music. CD+G has video output for simple graphics (not full motion video). In the case of karaoke, the graphics function is used to store song lyrics and display the lyrics in sync with music. In most cases, CD+G software displayed lyrics change color as they are to be sung. A regular television with a video-in RCA jack is all that is required to display CD+G lyrics.

### Features:

Lyrics on TV screen	Displays lyrics in rhythm with the music when playing CD+G discs.
Balance Control	Lets you adjust the balance between the pre-recorded original singer's voice and the music if you use a multiplex karaoke disc.
Automatic Voice Control (AVC)	Lets you replace the original singer's voice with your own voice when any pre-recorded multiplex karaoke disc is played. To activate, just adjust the Mic Volume and Auto Voice Control for the best balance between playback and microphone levels.
Echo Control	Lets you add echo to enrich your voice for a concert hall effect.
Built-in speakers	Let you share the music with your family and friends
Audio Out Jacks	Lets you connect to another audio output component, such as an equalizer/booster or a PA system.
Video Out Jacks	Lets you connect to your TV/monitor for displaying the lyrics from CD+G discs.

# Setting up for Operation

## Connecting power

Plug the supplied AC adapter into the DC jack on the rear side of the unit and connect to a standard AC wall socket with 220-240V~ 50/60Hz continuous power supply.

*Note: When the unit is not operated for long periods of time, unplug the AC adapter from the unit and wall outlet.*

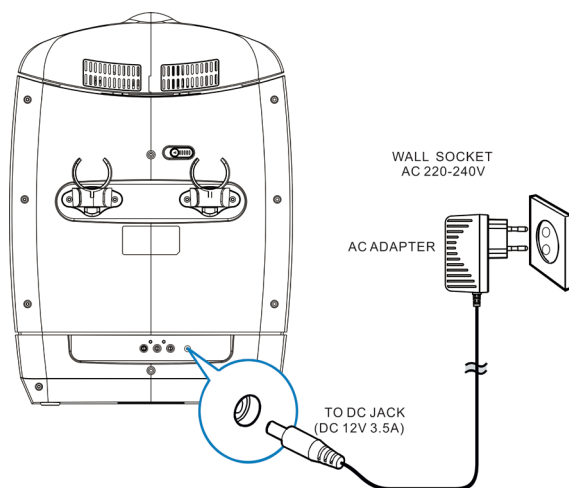

## Connecting to the TV

The karaoke system provides a patch cord to give you the option of connecting your unit to an external audio/video device. The patch cord has three RCA jacks at each end. White and Red are for left and right audio connections and the Yellow is for video. Modern flat panel digital TV sets and home music systems are usually equipped with corresponding colour-coded RCA jacks to assist correct connections. Make sure that you have a CD+G disc in the karaoke system playing when you are making this connection. You will know you have the proper settings on your TV as soon as you see the lyrics on the screen.

## Video connection

Please follow the steps below to display CD+G lyrics on the TV screen:

1. Locate the color-coded patch cords.
2. Connect video cable (Yellow) to the VIDEO OUT on the back of the karaoke system.
3. Connect the other end of the video cable (Yellow) to the VIDEO/AV INPUT on your TV.

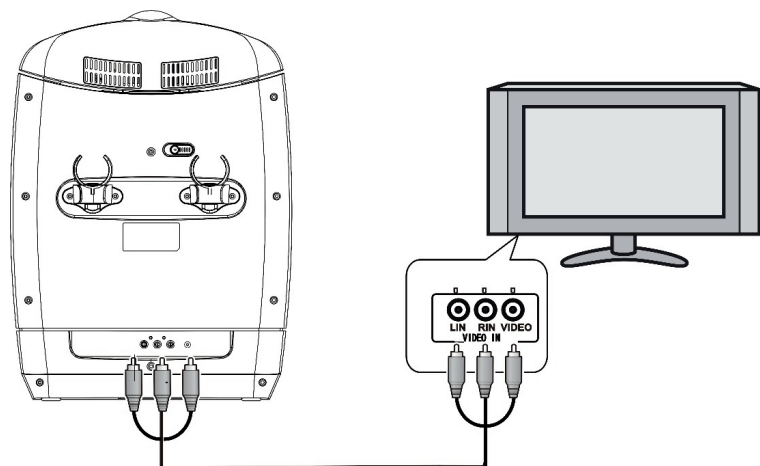

If your television does not have the required Video Input, you will need a RF modulator (Radio Frequency Modulator), which connects through your TV Antenna or cable line and serves as your Video Input.

The RF Modulator can be purchased at almost any consumer electronics retailer. If you are connecting the video from the karaoke system to a television video input jack, you must specify the source the TV is to display. Your TV tuser guide can tell you how to display the video signal from the 'Video In' jack. If you do not have the manual for your TV, we suggest calling the TV manufacturer's customer service department. Only the manufacturer will be able to tell you accurately how to configure your TV to display the video signal coming from the 'Video Input' jack.

*Note: Some projection TV sets do not properly display the standard blue background used on most CD+G discs. If the background colour is inconsistent or flashing, please try connecting your karaoke system to a standard CRT/LCD television instead.*

### Audio connection

Connect the unit to your TV or home stereo system using the White and Red connections on the supplied patch cord. Plug the white end of the patch cord into the white AUDIO OUT jack on the unit. Plug the red end of the patch cord into the red AUDIO OUT jack on unit. Now connect the other end of the cable's white (left channel) and red (right channel) plugs to your TV or home stereo system's 'AUDIO IN' or 'AUX IN' jacks.

### Connecting a microphone

1. Plug a microphone (one microphone is included) into the MIC 1 or MIC 2 JACK on the lower left side of your unit. The mic output will be mixed with an audio source from CD/CD+G/USB flash drive.
2. Slide ON/OFF switch on microphone to "ON" before singing and always slide to "OFF" after use.

*Caution: Tapping or dropping the microphone while it is on can cause permanent damage to it. Never grip and swing the microphone around by the connecting cord.*



# Projector Functions

## Installing the unit

The lens shift allows you to have broader options for placing the unit and viewing pictures easily.

A: Push switch, lift the lens

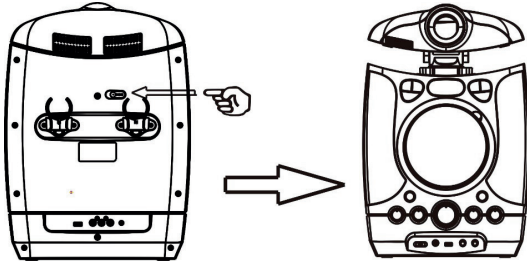

B: Rotating lens

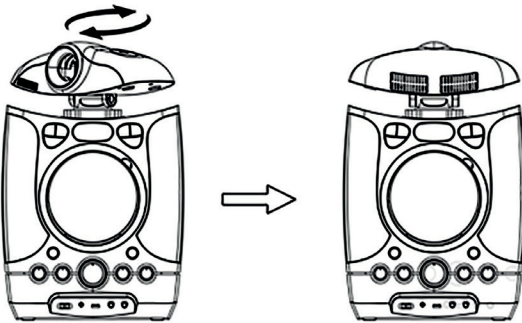

C: Press down the lens will be auto locked

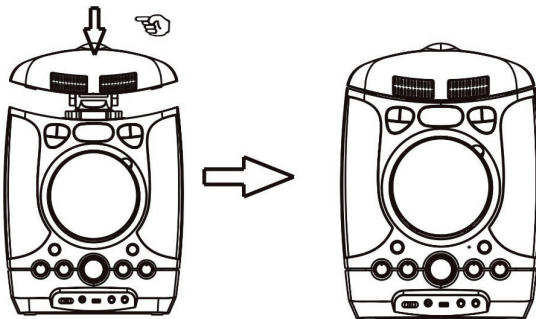

## Installing the unit

The installation distance between the unit and a screen varies depending on the size of the screen or whether or not you use the lens shift features. Install this unit so that it fits the size of your screen. For details on the distance between the unit and the screen (the projection distance) and the size of projected video, see "Projection Distance and Lens Shift Range"

### 1. Position the unit parallel to the screen

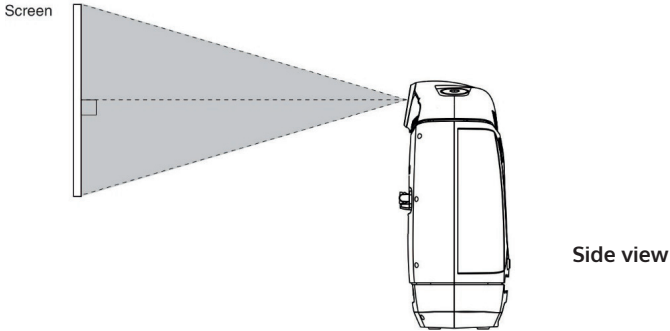

### 2. To adjust the horizontal position

The picture projected on the screen moves right or left by a maximum of 31% of the screen width from the center of the lens.

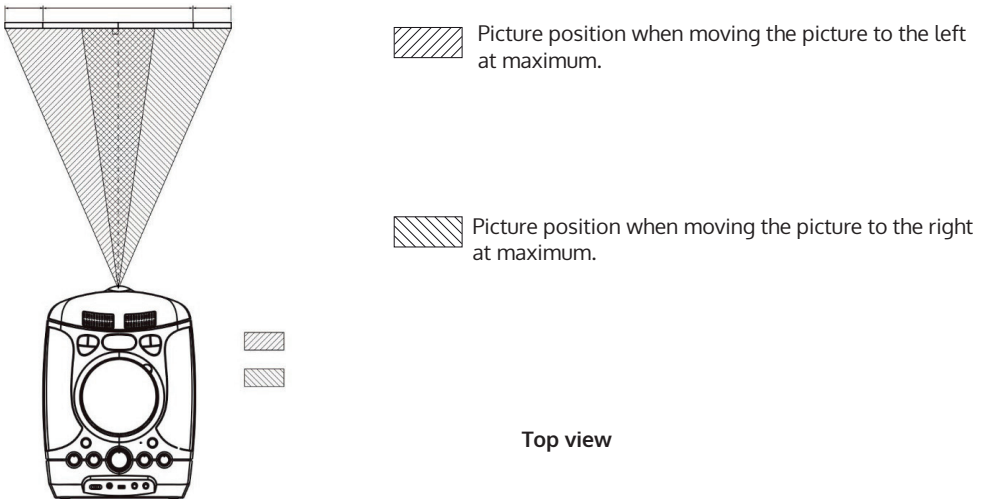

3. Project an image on the screen and adjust the picture so that it fits the screen

*Note: When using a screen with an uneven surface, stripes pattern may rarely appear on the screen depending on the distance between the screen and the unit or the zooming magnifications. This is not a malfunction of the unit.*

### Tart-up and shut down the projector

1. . Press Projector ON/OFF button to turn on the unit. The lens protector will open.
2. Press Projector LED button Close projection display output.
3. . Press Projector MEUN button on the projector to turn the menu on. Press ▲/▼ and ◀/▶ to select a desired menu and making various adjustments and settings, press ENTER to confirm. Press MENU to leave and save the settings.

### Picture menu

Picture mode, Colour Temperature, Aspect Ratio, Noise Reduction and Screen options.

Please note that the menus vary according to the signal type selected.

### Adjusting the projection focus

The projector lens is placed perpendicular to the projection screen, press the Projector MEUN button to display the menu screen, rotate the lens until the clear text display.

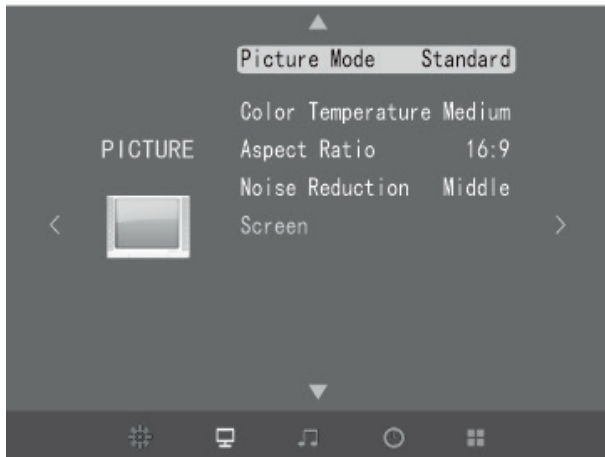

# Using the Control Functions

## Power and playback functions

1. Functions selector (CDG/USB)
  - Slide the CD/USB FUNCTION switch to CD position to playback a CD, MP3, CD+G, CD-R/CD-RW disc.
  - Slide the CD/USB FUNCTION switch to USB position to playback MP3 files on a USB flash drive.
  - Once the AUX IN JACK is plugged into, the unit will automatically enter the AUX mode. You can attach other music sources (iPod, MP3 or other digital audio players) through the AUX IN JACK to your external player's audio out jack or headphone jack.
2. Power ON/OFF button
  - Press this button to turn unit ON.
  - Press and hold this button to turn unit OFF.
3. Press ►||
  - Tap once to play a selected song when playing a CD/CD+G/CD-R/CD-RW disc or MP3 files on a USB flash drive. The PLAY/PAUSE INDICATOR will light.
4. STOP ■
  - While a selected song is playing, tap this to stop
5. ►►
  - Tap once to skip forward to the following song during playback or stop mode.
6. ◀◀
  - Tap once to skip back to the start of the current song during playback or skip back to the previous song during stop mode.
7. REPEAT/PROGRAM button
  - REPEAT function
  - During CD/CD+G/MP3 playback on CD/CD-R/CD-RW/USB Flash Drive
    - tap once for Repeat 1 (REPEAT INDICATOR in LED DISPLAY will flash) to playback current song only;
    - tap again for Repeat All (REPEAT INDICATOR will light steadily) to repeat all available tracks on the disc;
    - tap again to cancel Repeat mode (REPEAT INDICATOR will be OFF)

## PROGRAM function

This function allows music tracks to be played in a programmed sequence.

*NOTE: Program function can only be set in STOP mode*

1. Press the PROGRAM button once. Program Number 01 will display and PROGRAM INDICATOR will flash.
2. Press the SKIP FORWARD or SKIP BACKWARD button to select the track to be programmed.
3. Press the PROGRAM button again to store the selection. The Program number. will advance to 02 to prompt for the next input.
4. You may repeat steps #2 to #3 to program up to 20 tracks. As soon as you have entered the 20th track, the LCD DISPLAY will show "FU", indicating that program is full.
5. Press the PLAY button to complete and start program play. Press STOP button to stop program play.
6. You may use the REPEAT function to repeatedly play a certain track (Repeat 1) or all tracks (Repeat All) in the Program Play Mode.
7. The CD player will stop when all the programmed tracks have been played through once. To repeat program play, press the PLAY/PAUSE button.
8. To cancel program play, press the STOP button twice while program play is running or open the CD DOOR in stop mode.

Up to 20 tracks can be programmed.

If you attempt to program more than 20 tracks, "FU" will appear in the LED DISPLAY and "PROG FULL" will appear on the TV screen as shown below (if connected).

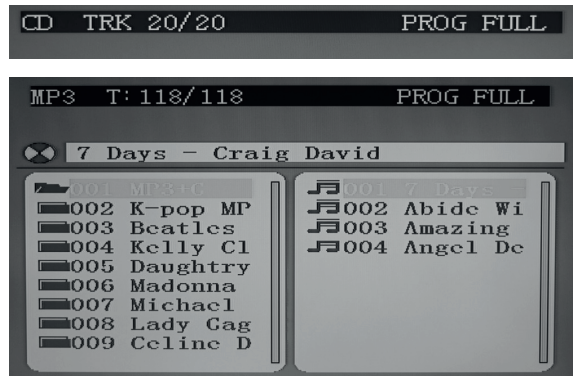

### Program Play mode

When finished programming, tap PLAY BUTTON to confirm and start program play. The PROG INDICATOR in the LED DISPLAY will light. While playing, you may tap the NEXT or PREV BUTTON to skip to a desired song in the program list.

To stop program play temporarily, tap the STOP BUTTON once. The PROG INDICATOR in the LED DISPLAY and TV screen (as shown below) will remain ON.



Tap PLAY BUTTON to resume program play.

*Note: if you tap the STOP BUTTON twice consecutively, you will cancel program play and erase the program list permanently. The PROG INDICATOR in the LED DISPLAY and TV screen will go OFF.*

### Program review:

In stop mode, you can review the program list by pressing the NEXT or PREV BUTTON.

### Input functions

- DC JACK : Connect the DC plug of the DC12V output AC Adapter (included) to this jack.
- USB JACK: Connect a USB flash drive (FAT32 formatted) up to 32GB (not included) to this jack for playback of MP3 files.
- AUX IN JACK: Connect the 3.5mm stereo plug of a stereo audio cable (not included) to this jack and the other end to an external audio player for playback.
- MIC 1 / MIC 2 JACKS: Connect the microphone (one included) to either one of the jacks to sing.

### Output functions

- VIDEO OUT JACK: Connect the yellow coded RCA plug of the A/V cable (included) to this jack and the other end to the VIDEO/AV INPUT of your TV.
- AUDIO OUT JACKS (L/R): Connect the white coded RCA plug (L) and red coded plug (R) of the A/V cable (included) to these jacks and the other end to the audio inputs of your TV.
- SPEAKER: There are two built-in speakers for this unit.

### Karaoke control functions

- MASTER VOLUME: Adjust this to obtain the desired volume level from the built-in speaker.
- BALANCE CONTROL: Adjust this to obtain the optimum music and vocal levels while playing a CD+G or file or as left (L) and right (R) channel balance while playing ordinary stereo sound tracks of CD or MP3.
- AVC (AUTOMATIC VOICE CONTROL) BUTTON : When AVC is On, the vocals on a multiplex recording are eliminated as soon as the singer begins singing into the microphone. When the singer stops singing, the vocals on the multiplex recording are automatically re-activated. This function is used primarily during practice sessions
- MIC VOLUME: Adjust this control to obtain the desired mic volume output during singing. Volume level of both Mic 1 and Mic 2 will be adjusted at the same time.
- ECHO CONTROL: Turn this control clockwise for a more significant echo effect to enrich your voice for a concert hall effect.

# Singing with CD+G, USB OR AUX-IN Music Source

## Getting prepared

- Connect your unit to a compatible TV using the included A/V cable.
- Plug in the included MICROPHONE into either the MIC 1 or MIC 2 JACK

*Note: Always set the mic to OFF until you are ready to sing to avoid possible sharp feedback noises.*

## Singing along with cd+g, cd, cd-r/cd-rw or usb flash drive with mp3 files

- 1 Set the FUNCTION SELECTOR to "CD".
- 2 Load a CD/CD+G disc as follows: Grip the top front edge on the CD DOOR where indicated and pull gently to open it. The LED DISPLAY will display "OP". Load a disc vertically into the compartment with the printed side facing you. Gently close the CD DOOR. The unit begins to read the disc. The LED DISPLAY will display the total number of tracks. (If no disc is loaded or the disc cannot be recognized, "No" will be displayed in the LED DISPLAY). When a CD+G disc is detected and being played, the CDG INDICATOR in the LED DISPLAY will light.
- 3 Press PLAY/PAUSE BUTTON to play the disc. If a CD+G track is being played, the following TV screen will appear.

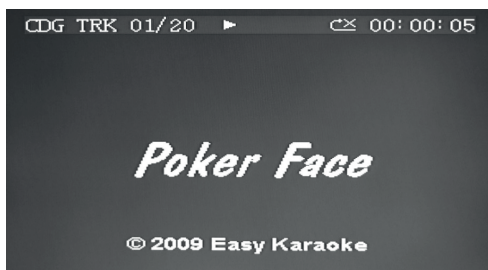

NOTE: If you try to play a self-compiled CD-R/RW disc or USB flash drive with MP3 songs (both are not included), you will see the following menu instead.

On the top line of the menu, "T: 011/118" means track #11 out of total 118 tracks is now playing. The elapsed time of current track is shown on the right

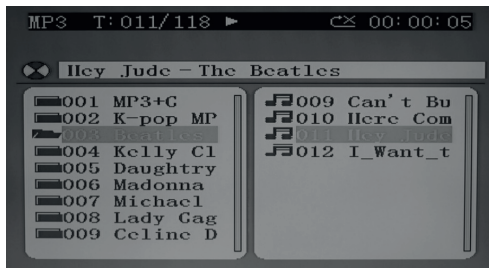

If the number of songs on the disc/USB drive is more than 99, the 10th digit of LED DISPLAY will show letter A to F (A=10, b=11, C=12, d=13, E=14 & F=15). For example, if it contains "118" songs, "b8" will show on the LED DISPLAY. If the number of songs on the disc/USB flash drive is over 159, the LED DISPLAY will show 99.

- However, if you have connected to a TV, full disc content information will be shown as on page 11.
- All basic play/pause, stop and skip controls are identical to CD mode.

4. Select your favorite song using the NEXT ◻ / PREV ◻ BUTTON.
5. Tap PLAY/PAUSE BUTTON to start playing.
6. Turn ON your microphone and starting singing. Adjust the MASTER VOLUME, MIC VOLUME and TV VOLUME if necessary.

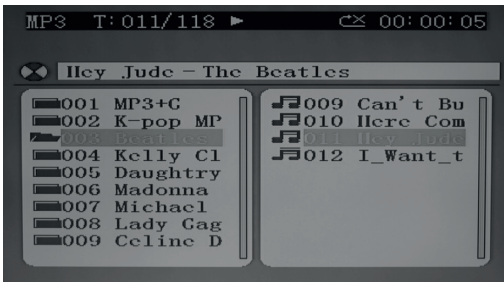

### Notes on CDs

- CD mechanisms used in devices like this are designed to fully read all commercial CDs. They will also read self-compiled CD-R/CD-RW discs but it may take up to 10 seconds for playback to start. If playback does not start, it is likely due to the quality of the CD-R/CD-RW disc and/or the compatibility of the CD compilation software. Manufacturer is not responsible for the playback quality of CD-R/CD-RW discs.
- Do not attach a label or seal to either side of the CD-R/CD-RW disc. It may cause a malfunction
- Do not apply excessive force or press the CD DOOR while it is playing.
- Never place anything except a compact disc in the disc compartment. Foreign objects can damage the unit.
- Only load one disc into the disc compartment at a time.



### **Singing along from aux input sources**

This karaoke unit features an AUX-IN jack for connecting your iPod, MP3 player or other digital music player.

1. Connect the headphone jack of your external device to the AUX IN jack located on the lower side of this unit (The connection cable is not included).
2. Turn on the unit player and it will enter the AUX function mode once an external device is plugged into the AUX IN jack.
3. Connect the line out or headphone jack of your external audio device (e.g. a CD player, MP3 player, iPhone, iPod, etc...) to the unit with a suitable audio cable (not included).
4. Select your favorite song on your external audio device to play. You may need to adjust the output volume of your external audio device if the headphone jack is used for making the connection.
5. Turn on your microphone and start singing. Adjust the MASTER VOLUME and/or MIC VOLUME if necessary.
6. You may also use the BALANCE and ECHO CONTROLS to enhance your singing experience.
7. Turn off both devices after us.

*NOTE: Once the AUX IN jack has been plugged into, the unit automatically enters the AUX mode no matter what position the Function Selector is in. Remember to disconnect the Aux In cable from the unit after use in order to listen to the CD or USB input again.*

### **Using the unit as a public address system**

This unit can also be used as a PA (Public Address System).

Note: To prevent feedback or whistling from occurring, please be sure that the microphone is not held too close to unit's speaker.

1. With unit stopped at CD or USB mode, unplug any 3.5mm audio cable (not included) connected to the AUX IN JACK previously.
2. Turn on your MICROPHONE (one included) and start your performance. Adjust the MASTER VOLUME, MIC VOLUME and ECHO control if necessary.

### **LED light show**

- The LED light shows inside the speaker and in the lower corners of the unit are created automatically based on the music source being played at the time
- To turn off the LED light show, press the LIGHT ON/OFF to OFF .
- To turn on the LED light show, press LIGHT SHOW Switch to ON.

*Note: If the brightness is glaring, turn on room lights or turn off LED light show*

# Troubleshooting

Problem	Possible Cause	Solution
No power when POWER ON/OFF BUTTON is pressed	DC plug of the AC adapter is not plugged into the DC JACK properly.	Re-insert the DC plug of the AC adapter properly.
No power when plugged in	The AC outlet may not have power.	Check the outlet with a working lamp or other electrical appliance.
No sound	MASTER VOLUME of this unit is set to minimum.	Turn up the MASTER VOLUME.
	Volume control on TV set/PA system is set to minimum.	Turn up the volume of the TV/PA system.
	TV set/PA system power is OFF.	Turn ON the power of TV/PA system.
CD player of Karaoke System does not work normally or the "No" appears on the LED DISPLAY.	Disc is inserted upside down.	Insert disc correctly.
	Disc is dirty.	Wipe it clean with soft cloth.
	Disc is scratched.	Use a new disc.
	Disc is warped.	Use a new disc.
	A non-standard disc is inserted.	Only use compatible discs mentioned in this manual.
	Lens is dirty.	Clean the optical pickup with a CD lens cleaner.
	Moisture has condensed inside the CD deck.	Wait about 20 to 30 minutes to let it dry out.
No sound - If audio is going through TV/home stereo	Karaoke system needs to be reset.	Disconnect the machine from power source for 30 seconds.
	Source Selection on your TV/home stereo is not set properly.	Select AV INPUT as the source for your TV/home stereo.
No sound - If audio is going through TV/home stereo	Improper connection to stereo system or PA.	Follow directions on 'Audio Connection' section for connecting to a home stereo system.

<b>Problem</b>	<b>Possible Cause</b>	<b>Solution</b>
No song lyrics appear on the TV screen	Video cable is not connected properly to the TV.	Connect the video cable to the VIDEO OUT of the unit and to the TV's Video In jack.
	Source selector on TV is not set to VIDEO or A/V IN.	Use your TV Remote to select VIDEO or A/V input.
	TV does not have video line input.	Connect from VIDEO OUT of the unit to a RF modulator and then to the TV cable input.
No image on TV screen	TV input is not properly set.	Set TV input to correct A/V input that is connected to the unit.
Cannot sing through the mic	Improper mic volume setting.	Adjust MIC and MASTER VOLUME CONTROLS to appropriate levels.
	Mic is off.	Turn on mic with the ON/OFF switch located on the microphone.
	Mic is not properly plugged in.	Insert the mic plug fully into either MIC 1 or MIC 2 JACK of the unit properly.

## Disposal Considerations



According to the European waste regulation 2012/19/EU this symbol on the product or on its packaging indicates that this product may not be treated as household waste. Instead it should be taken to the appropriate collection point for the recycling of electrical and electronic equipment. By ensuring this product is disposed of correctly, you will help prevent potential negative consequences for the environment and human health, which could otherwise be caused by inappropriate waste handling of this product. For more detailed information about recycling of this product, please contact your local council or your household waste disposal service.

## Declaration of Conformity



Producer: Chal-Tec GmbH, Wallstraße 16, 10179 Berlin. Germany

This product is conform to the following European Directives:

2014/30/EU (EMC)

2011/65/EU (RoHS)

2014/35/EU (LVD)

Cher client,

Toutes nos félicitations pour l'acquisition de ce nouvel appareil. Veuillez lire attentivement les instructions suivantes afin d'éviter d'éventuels dommages. Le fabricant ne saurait être tenu pour responsable des dommages dus au non-respect des consignes de sécurité et à la mauvaise utilisation de l'appareil.

## Sommaire

Fiche technique . . . . .	45
Consignes de sécurité . . . . .	46
Aperçu de l'appareil . . . . .	47
Introduction . . . . .	50
Installation . . . . .	52
Projecteur . . . . .	54
Utilisation des fonctions . . . . .	57
Lecture de musique via CD+G, USB et AUX-IN . . . . .	60
Résolution des problèmes. . . . .	63
Hinweise zur Entsorgung . . . . .	64
Recyclage . . . . .	65
Déclaration de conformité. . . . .	65

## Fiche technique

<b>Numéro d'article</b>	10030546, 10030547, 10030548
<b>Alimentation (Appareil sur secteur)</b>	220-240 V~ 50/60 Hz
<b>Formats de CD compatibles</b>	CD/CD+G/CD-R/CD-RW/MP3
<b>Format de fichier compatibles par USB</b>	MP3

# Consignes de sécurité

- Protection contre l'exposition aux faisceaux laser
- Le faisceau laser du lecteur de CD de cet appareil est dangereux pour les yeux. N'essayez pas de démonter le boîtier.
- Débranchez immédiatement l'appareil si des liquides ou des objets durs sont tombés à l'intérieur du boîtier.
- Ne touchez pas à la lentille ni à ses abords, au risque de l'abîmer et d'empêcher le fonctionnement correct de l'appareil.
- N'insérez aucun objet dans les fentes de sécurité. La diode laser resterait allumée pendant que le tiroir à CD serait encore ouvert.
- En cas de non-utilisation prolongée, assurez-vous que l'appareil n'est plus branché sur le secteur.
- Cet appareil utilise un laser. Une utilisation des commandes ou réglages différente de celle qui est indiquée, ou/et une modification de la puissance peut vous exposer à un rayon dangereux.

## Installation

- Ne posez pas l'appareil à un endroit particulièrement chaud, froid, poussiéreux ou humide.
- Posez l'appareil sur une surface plane et horizontale.
- N'empêchez pas la circulation de l'air autour de l'appareil en l'installant dans une zone mal aérée en le couvrant d'un torchon ou en le posant sur un tapis.

## Condensation

- Si l'appareil est laissé dans un endroit chauffé et humide, il peut se former des gouttes de condensation.
- Si de la condensation apparaît dans l'appareil, il ne pourra fonctionner correctement.
- Laissez l'appareil reposer 1 à 2 heures avant de l'allumer. Réchauffez la zone progressivement et laissez l'appareil sécher entièrement avant de l'utiliser.
- En cas de problème, débranchez l'appareil et adressez-vous au service client.

## Protection des meubles

- Cet appareil est équipé de pieds de support antidérapants afin que l'appareil ne bouge pas lors de l'utilisation des éléments de commande. Ces pieds de support sont en caoutchouc résistant à l'abrasion spécialement conçu pour ne laisser aucune trace sur les meubles.
- Toutefois, certains types de cires à base d'huile, de produits de protection d'entretien du bois peuvent rendre le matériau des supports souple au point qu'il laisserait des traces ou des restes de caoutchouc sur les meubles. Pour éviter cela, nous vous conseillons de coller des tampons de feutre sous l'appareil, disponibles chez les détaillants.

# Aperçu de l'appareil

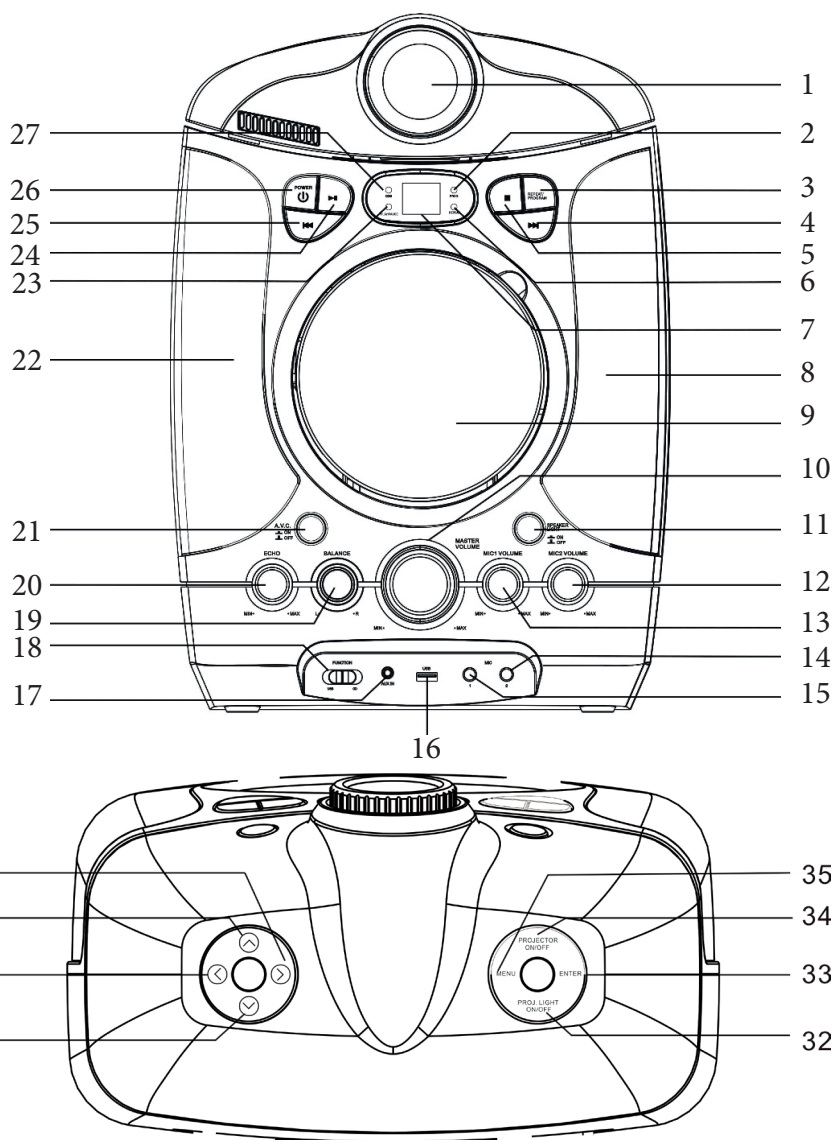

### Eléments sur la face avant

- 1 Lentille du projecteur
- 2 LED : Programme
- 3 Touche : Répétition / Programme
- 4 Touche : Titre suivant
- 5 Touche : Stop
- 6 LED : Répétition
- 7 Écran
- 8 Haut-parleur droit
- 9 Tiroir à CD
- 10 Volume Master
- 11 Touche : Effets de lumière du haut-parleur (Light Show) marche/arrêt
- 12 Volume du micro : MIC2
- 13 Volume du micro : MIC1
- 14 Entrée micro : MIC2
- 15 Entrée micro : MIC1
- 16 Prise USB
- 17 Prise AUX
- 18 Bouton de sélection de fonction : CD/USB
- 19 Molette : Balance
- 20 Molette : Écho
- 21 Touche : AVC (Contrôle automatique de la voix)
- 22 Haut-parleur gauche
- 23 Touche : Lecture/Pause
- 24 Touche : Retour
- 25 Touche : Marche/Arrêt
- 26 LED : CD-G
- 27 LED : CD-G

### Eléments sur la face avant

- 28 Curseur de menu haut
- 29 Curseur de menu gauche
- 30 Curseur de menu bas
- 31 Curseur de menu droite
- 32 Lumière du projecteur Marche/Arrêt
- 33 Projecteur-Touche de saisie de données
- 34 Projecteur Marche/Arrêt
- 35 Menu du projecteur



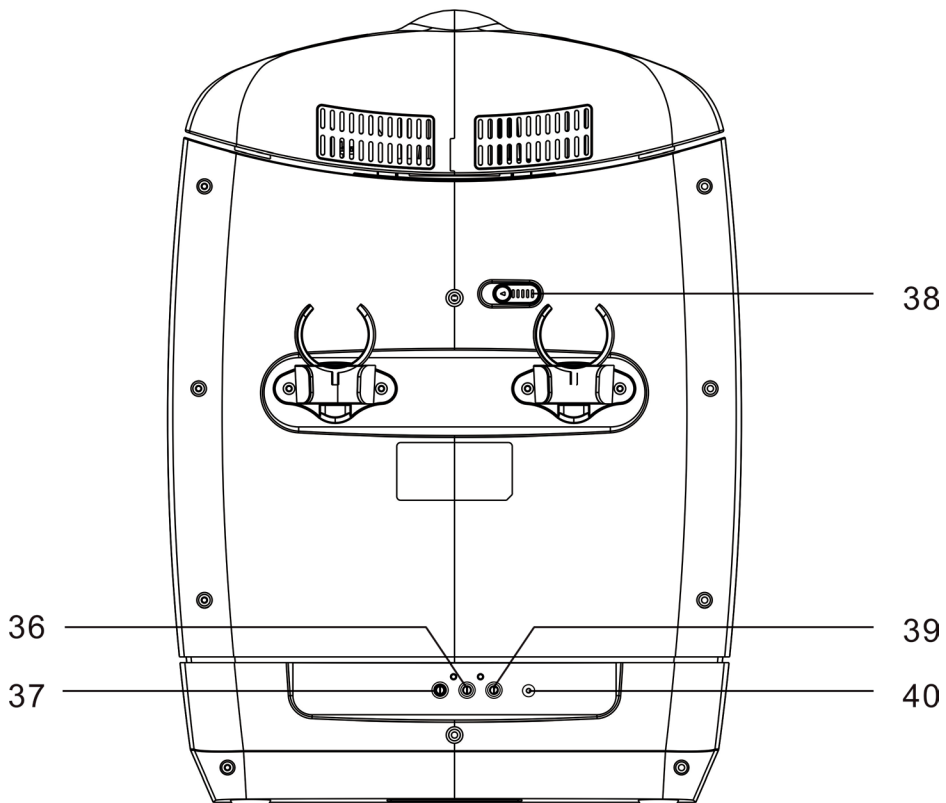

#### Eléments au dos

36 AUDIO-OUT-Sortie (gauche)

37 AUDIO-OUT-Sortie (droite)

38 Réglage : régler la hauteur du projecteur

39 Sortie Vidéo

40 Alimentation DC

# Introduction

## La chaîne karaoké

Cette chaîne karaoké CD graphique vous apportera des années de plaisir et de divertissement. Devenez une star lorsque vous accompagnez vos CD karaoké préférés et entendez votre voix dans les haut-parleurs.

La chaîne karaoké est de design compact et est simple à utiliser malgré ses nombreuses fonctions. Vous deviendrez un pro après avoir pris connaissance de quelques instructions simples.

Avant d'utiliser la chaîne, lisez le mode d'emploi et faites connaissance avec toutes les fonctions et les chapitres correspondants. Consultez les chapitres correspondant aux fonctions dont vous avez besoin. Un téléviseur simple muni d'une connexion RCA est tout ce dont vous avez besoin pour afficher les paroles des CD+G.

## Glossaire

Dans le domaine des appareils électroniques de divertissement, et en particulier concernant les karaokés, certains termes spécifiques sont employés. Le glossaire a pour but de vous familiariser avec le monde du karaoké.

### Écho

L'écho donne à la voix profondeur et résonance, sans affecter la musique. L'écho est ajouté à la voix du chanteur en produisant un peu de feedback.

CDGM (Compact Disc Plus Graphics Multiplex)

Il existe des CD et des chansons avec la voix du chanteur au premier plan, que l'on peut supprimer grâce à la chaîne karaoké en contrôlant la balance ou le multiplex. Vous pouvez ainsi chanter avec la voix du chanteur de premier plan, ou remplacer celle-ci par la vôtre. Les voix et chanteurs d'arrière-plan sont conservées.

### AVC (Automatic Voice Control – contrôle automatique de la voix)

Lorsque la fonction AVC est activée, la voix d'un enregistrement est effacée dès que vous commencez à chanter dans le micro. Lorsque le chanteur de karaoké arrête de chanter, la voix de l'interprète est de nouveau audible. Cela est utile pour vous entraîner sur une chanson. Attention, la fonction AVC ne fonctionne qu'avec les enregistrements en multiplex et non avec les enregistrements courants.

### CD+G

Il s'agit de l'acronyme pour Compact Disc plus Graphics. Vous rencontrerez également les variantes CD+G et CD-Graphics. Il s'agit ici de CD normaux contenant des informations sur une piste de données supplémentaire. Le CD+G contient aussi des données graphiques simples (pas de vidéos plein écran). Les graphiques sont utilisés pour le karaoké pour afficher le texte synchronisé avec la musique. Le plus souvent, le programme du CD+G surligne les mots en couleur juste avant que vous ne deviez les chanter.

## Caractéristiques de fonctionnement :

Paroles de la chanson sur l'écran du téléviseur	Lors de la lecture, le texte de la chanson s'affiche de façon synchronisée avec la musique.
Contrôle de la balance	Vous permet de contrôler la balance entre la voix préenregistrée et la musique, lorsque vous utilisez un CD karaoké multiplex
Audio Voice Control (AVC)	Grâce à cette fonction, vous pouvez remplacer la voix d'origine par la vôtre. Réglez le volume du micro et de l'AVC, pour obtenir la bonne balance entre le Playback et le volume du micro.
Réglage de l'écho	Pour ajouter de l'écho, pour donner à la voix la sonorité d'une salle de concert.
Haut-parleurs intégrés	Faites participer votre famille et vos amis à l'événement musical.
Sorties audio	Pour brancher d'autres appareils audio tels qu'un égaliseur/booster ou une chaîne stéréo
Sorties vidéo	Affichage de la TV/ moniteur sur lesquels les paroles d'un CD+G seront à l'écran

# Installation

## Branchement

Branchez l'adaptateur secteur fourni au dos de l'appareil et branchez-le dans une prise de courant délivrant une tension de 220-240 V~ 50/60 Hz.

*Remarque : En cas de non utilisation prolongée, débranchez l'adaptateur secteur de l'appareil ainsi que de la prise murale.*

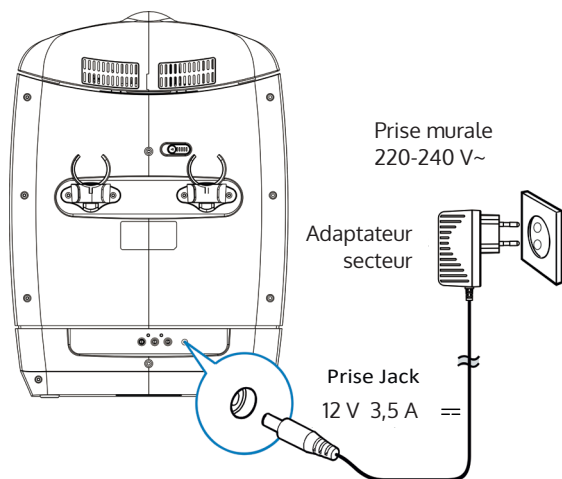

## Branchement au téléviseur

La chaîne karaoké est équipée d'un câble de raccordement avec la possibilité de brancher l'appareil à une source audio ou vidéo externe. Le câble de raccordement présente à chaque extrémité trois prises RCA. Le blanc et le rouge correspondent aux canaux audio gauche et droit. Le jaune correspond au signal vidéo. Les téléviseurs modernes à écran plat et les systèmes audio domestiques sont généralement équipés de prises RCA pour faciliter le branchement. Pour être tout à fait sûr, placez un CD+R dans la chaîne karaoké avant de brancher le câble. Dès que vous verrez le texte des paroles sur l'écran de votre téléviseur, vous aurez confirmation que le branchement au téléviseur est correct.

## Branchement vidéo

Pour afficher le texte d'une chanson du CD+G sur le téléviseur :

1. Gardez le câble de connexion avec le code couleur.
2. Branchez le câble vidéo (jaune) dans la prise vidéo (VIDEO OUT) au dos de la chaîne karaoké.
3. Branchez l'autre extrémité du câble vidéo (jaune) à l'entrée Vidéo/AV de votre téléviseur.

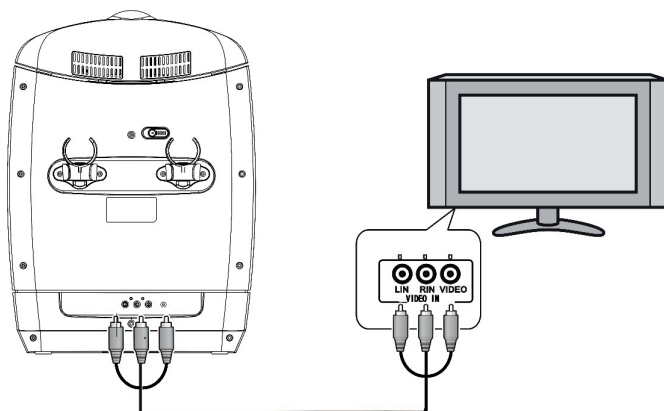

Si votre téléviseur ne dispose pas de l'entrée vidéo requise, il vous faut alors un modulateur RF qui permet la connexion par la prise d'antenne. Vous trouverez un modulateur RF dans le commerce spécialisé.

Lorsque vous connectez la chaîne à l'entrée vidéo d'un téléviseur, vous devez sélectionner la source à partir du téléviseur. Consultez pour cela le mode d'emploi de votre téléviseur. Si vous n'avez plus le mode d'emploi de votre téléviseur, adressez-vous au service client de la marque concernée. Lui seul pourra vous indiquer de façon précise comment régler votre appareil sur l'affichage vidéo.

*Remarque : certains projecteurs et téléviseurs n'affichent pas l'écran à fond bleu standard qui est utilisé sur la plupart des CD+G. Si la couleur de fond n'est pas homogène ou si elle scintille, essayez le branchement sur téléviseur équipé d'un écran standard CRT/LCD.*

### Connexion audio

Branchez le câble muni de prises rouge et blanche à la sortie audio de la chaîne karaoké, et l'autre extrémité à l'entrée audio du téléviseur (noté AUDIO IN ou AUX). Les embouts rouges correspondent aux prises rouges et les embouts blancs aux prises blanches.

### Branchement des micros

1. Branchez un micro à la prise MIC 1 ou MIC2 sur le côté gauche de l'appareil (un micro est inclus dans le colis). Le signal du micro est mixé avec la source (CD/CD+G/ support USB).
2. Allumez le micro avant de commencer à chanter (mettez sur ON). Éteignez-le de nouveau après utilisation (sur OFF).

*Attention : Ne tapez pas sur le micro et ne laissez pas tomber le micro. Cela pourrait l'endommager définitivement. Ne pas tenir le micro par son câble ni le faire pendre.*

# Projecteur

## Installation du projecteur

Le réglage de l'objectif permet plus de choix lors de la configuration du système et l'affichage de l'image.

A : Faites glisser l'interrupteur pour surélever la tête du projecteur.

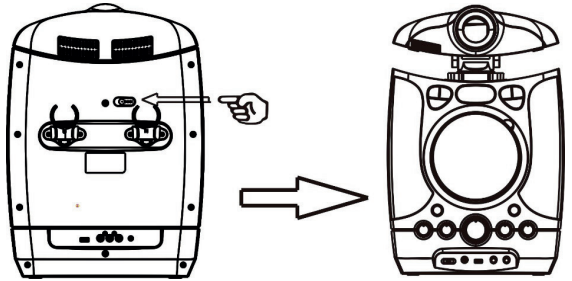

B : Tournez la tête du projecteur.

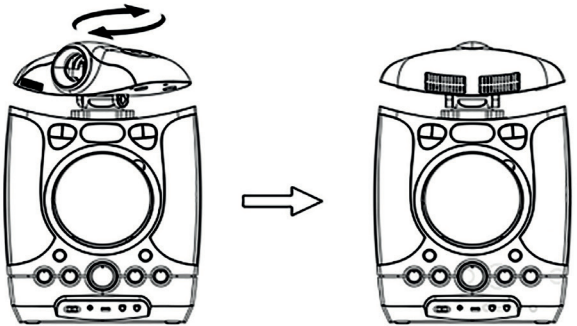

C : Poussez la tête du projecteur vers le bas pour la fixer.

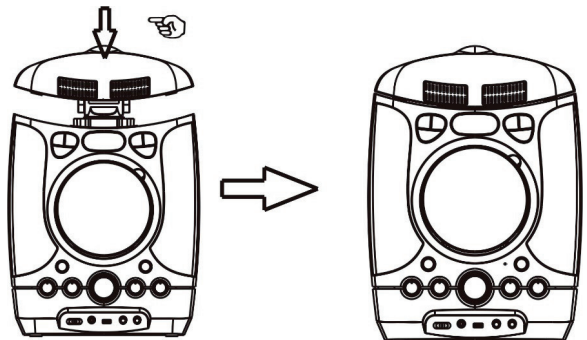

## Installation de la chaîne karaoké

L'éloignement de la chaîne par rapport à l'écran de projection est variable et dépend de la taille de l'écran et de la façon dont vous réglez l'objectif. Installez la chaîne afin qu'elle corresponde à la taille de l'écran.

### Détails concernant la séparation entre l'appareil et la surface de projection

1. Installation parallèlement à la surface de projection.

Surface de projection

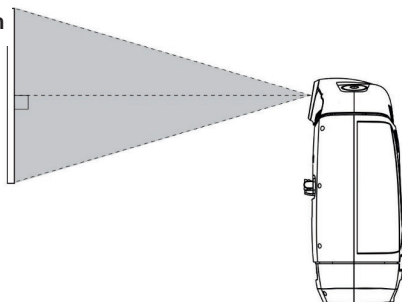



Vue de côté

2. Réglez la position horizontale

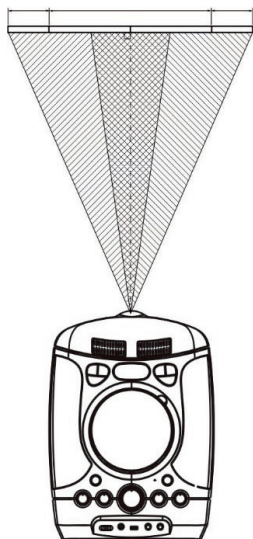
L'image qui est projetée au mur se déplace de 31 % maximum de la largeur de l'image vers la droite ou la gauche, à partir du centre de l'objectif.



 Position de l'image, lorsque l'image est déplacée vers la position extrême à droite.

 Position de l'image, lorsque l'image est déplacée vers la position extrême à gauche.

Vue d'en haut

3. Projetez une image sur la surface de projection et réglez l'image de sorte qu'elle s'adapte à la surface. Si vous utilisez une surface de projection non plane, des bandes peuvent apparaître dans l'image et sur l'appareil, en fonction de la distance entre l'appareil et la surface de projection et le facteur de grossissement. Cela n'est aucunement un dysfonctionnement de l'appareil.

### Mettre le projecteur en marche et l'éteindre

4. Appuyez sur le bouton ON/OFF pour allumer la chaîne. La protection de l'objectif s'ouvre.
5. Appuyez sur le bouton „ LED projecteur “.
6. Appuyez sur le bouton de menu du projecteur pour entrer dans le menu. Appuyez sur les boutons ▲/▼ et ◀/▶ pour choisir le menu désiré et procéder aux différents réglages. Pour confirmer, appuyez sur la touche ENTER.

### Menu image

Mode d'image, température de couleur, rapport largeur hauteur, réduction du bruit, options de l'affichage.

Notez que les menus peuvent varier en fonction du type de signal sélectionné.

### Réglage de la mise au point du projecteur

L'objectif du projecteur est placé perpendiculairement à l'écran de projection. Appuyez sur le bouton de menu du projecteur pour afficher le menu de l'écran. Tournez l'objectif jusqu'à ce que vous puissiez voir clairement le texte.

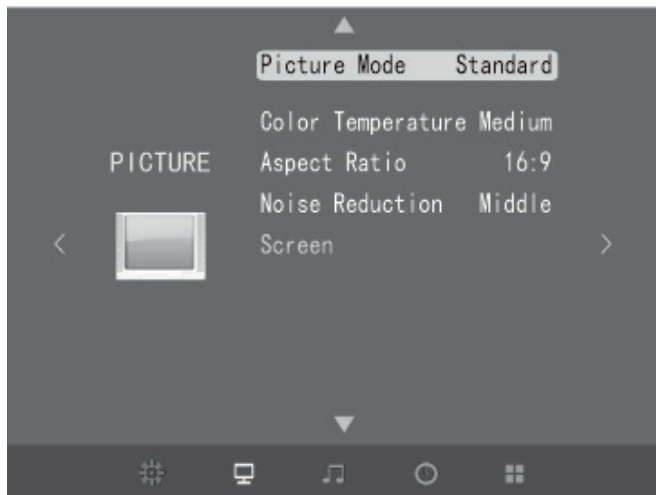



# Utilisation des fonctions

## Démarrage et lecture

1. Choix de fonction (CDG/USB)
  - Mettez l'interrupteur de sélection CD/USB en position CD pour lire les CD, MP3, CD+G et CD-R/CD-RW.
  - Mettez l'interrupteur de sélection CD/USB en position USB pour lire des MP3 sur une clé USB.
  - Quand la prise AUX In est occupée, l'appareil se met automatiquement en mode AUX. Vous pouvez connecter la prise AUX à la sortie audio d'autres sources musicales (par ex. sortie casque d'iPod, lecteur MP3 ou autres lecteurs numériques).
2. Marche/Arrêt  
Appuyez sur ce bouton pour allumer l'appareil.  
Maintenez ce bouton enfoncé pour éteindre l'appareil.
3. Appuyez sur ▶ || drücken.  
Appuyez brièvement une fois pour choisir le titre de la chanson lorsque vous lisez un CD/CD+G/CD-R/CD-RW-Disk ou des fichiers MP3 sur un support USB.  
Pendant la lecture appuyez à nouveau une fois pour mettre en pause la chanson. L'affichage PLAY/PAUSE-clignote.
4. STOP ■  
pour arrêter la chanson
5. ►►  
Pour passer au titre suivant.
6. ◀◀  
Pour revenir au titre précédent.
7. Bouton REPEAT/PROGRAM fonction répétition (REPEAT)

Pendant la lecture de CD/CD+G/CD-R/CD-RW/USB

- 1x appui : Répétition du titre en cours (Repeat1)
- 2x appuis : Répétition de tous les titres (Repeat All)
- 3x appuis : Fin de la répétition

## Fonction programme

Avec cette fonction vous pouvez lire des titres selon un ordre programmé. Pour cela, la lecture doit être arrêtée (■ appuyez sur).

1. Appuyez sur le bouton PROGRAM. Le numéro de programme 01 apparaît à l'écran et le témoin LED programme clignote.
2. Appuyez sur ► ou ◀ pour passer les titres en revue vers l'avant ou l'arrière et sélectionner le titre à programmer.
3. Appuyez de nouveau sur le bouton PROGRAM pour enregistrer votre sélection. Le numéro de programme passe au 02 pour prendre en compte votre prochaine saisie.
4. Répétez les étapes 2 et 3 pour programmer jusqu'à 20 titres. Dès que vous aurez sélectionné le vingtième titre, l'écran affichera „FU“, ce qui signifie que la liste programmable est pleine.
5. Appuyez sur ►, pour commencer la lecture de votre programme. Arrêtez la lecture du programme en appuyant sur.
6. Vous pouvez utiliser la fonction REPEAT plusieurs fois pour répéter un titre en particulier (Repeat 1) ou pour lire tous les titres.
7. Le lecteur CD s'arrête lorsque tous les titres programmés ont été lus une fois. Pour répéter le programme, appuyez sur le bouton PLAY/PAUSE.
8. Pour arrêter la lecture du programme, appuyez sur ■ pendant la lecture, ou bien ouvrez le tiroir à CD lorsque le lecteur CD est arrêté.

Vous pouvez programmer jusqu'à 20 titres (CD) ou 99 (MP3).

Si vous essayez de programmer plus de 20 titres (CD) ou 99 (MP3), [FU] ou [PROG FULL] s'afficheront à l'écran.



### Lecture de liste programmée

Lorsque la programmation est terminée, appuyez sur ►-pour confirmer et commencez la lecture du programme. La LED programme s'allume à l'écran. Pendant la lecture vous pouvez appuyer sur les touches ◀ ou ► pour passer au titre de votre choix dans la liste. Pour arrêter momentanément la lecture du programme, appuyez une fois sur ■. L'affichage du programme à l'écran et sur le téléviseur reste inchangé.



Appuyez sur ►- pour poursuivre la lecture.

*Remarque : Si vous appuyez deux fois sur ■ vous stoppez la lecture du programme et vous effacez entièrement la liste programmée. L'affichage du programme disparaît de l'écran.*

### Voir la liste programmée :

Lorsque l'appareil est à l'arrêt, vous pouvez consulter la liste des programmes avec les boutons ►► et ◀◀.

### Entrées

- Prise DC : brancher la fiche 12-V-DC de l'adaptateur secteur sur cette prise.
- Prise USB : brancher un appareil USB jusqu'à 32 GB (formaté en FAT32) à cette prise pour lire des fichiers MP3 (non inclus).
- Entrée AUX-IN : pour brancher la fiche jack 3,5 mm d'un câble audio stéréo (non inclus).
- Branchement des MIC 1 / MIC 2 : brancher le micro à l'une de ces prises. Un micro est inclus.

### Sorties

- Prise VIDEO-OUT : brancher la fiche RCA jaune.
- Prise AUDIO-OUT (L/R) : brancher la fiche RCA blanche (L) et la rouge (R).
- Haut-parleur : l'appareil dispose de deux haut-parleurs intégrés.

### Fonctions karaoké

- MASTER VOLUME : tournez le bouton pour choisir le volume sonore des haut-parleurs intégrés.
- BALANCE CONTROL : effectuez le réglage pour obtenir les volumes adaptés pour le chant et la musique lors de la lecture d'un CD+G ou MP3 ou pour équilibrer les canaux droit et gauche.
- AVC (contrôle automatique de la voix) : lorsque le contrôle automatique de la voix est activé, la voix du chanteur d'origine d'un enregistrement en multiplex est masquée dès qu'une personne chante devant le micro. Si le chanteur arrête de chanter, la voix de l'enregistrement multiplex réapparaît. Cette fonction est particulièrement utilisée pour les exercices d'entraînement.
- Volume du micro : effectuez le réglage pour obtenir le volume souhaité pour le chant. Il est réglé simultanément pour les entrées MIC1 et MIC2.
- ÉCHO : tournez ce bouton dans le sens horaire pour augmenter l'effet écho et appliquer à la voix la sonorité d'une salle de concert.

# Lecture de musique via CD+G, USB et AUX-IN

## Préparation

- Branchez la chaîne karaoké sur un téléviseur compatible grâce au câble AV fourni.
- Branchez le micro fourni sur la prise MIC1 ou MIC2.

*Remarque : laissez toujours le micro sur position AUS jusqu'à ce que vous soyez prêt à chanter, pour éviter les éventuels larsens.*

## Chanter sur un CD+G, CD, CR-R/CD-RW ou MP3

1. Placez le sélecteur de fonction sur CD.
2. Installez le Cd comme suit : prenez le tiroir à CD par le bord supérieur et tirez-le délicatement pour l'ouvrir. L'écran s'allume et affiche [OP]. Placez le CD verticalement, face imprimée vers vous. Fermez doucement le tiroir. L'appareil commence la lecture du CD. L'écran affiche le nombre total de titres. Si aucun CD n'est chargé ou si le CD n'est pas reconnu ; l'écran affiche [NO]. Si l'appareil reconnaît un disque CD+G et le lit, CDG s'affiche sur l'écran.

3. Appuyez sur le bouton Play/Pause pour lire le CD. Si l'appareil reconnaît un disque CD+G, un écran semblable s'affiche.

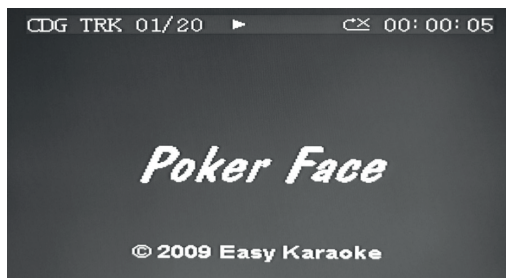

Si vous lisez un CD-R/CD-RW gravé à domicile ou des fichiers MP3 via USB, l'écran ci-contre s'affiche.

Dans la barre de menu tout en haut vous pouvez voir [T: 011/118]. Cela signifie : piste 11 sur un total de 118 pistes en cours de lecture.

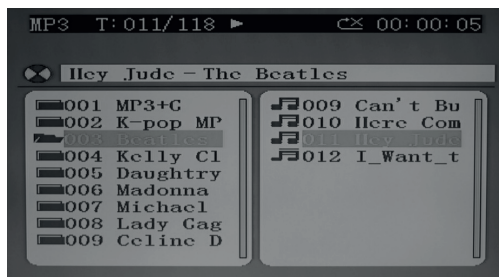

Si le nombre de titres dépasse 99 sur un CD ou support USB, les deux premiers chiffres du numéro de piste sont remplacés par les lettres A à F (a=10, b=11, c=12, d=13, e=14, f=15). Par exemple, si le CD contient 118 titres, l'écran affiche [b8] pour le numéro 118. Si le nombre de titres dépasse 159, l'écran affiche [99] à partir du titre 160. Si vous avez branché l'appareil à votre téléviseur, le contenu entier s'affiche. Utilisez les boutons Avant, Arrière, Play/Pause et Stop exactement comme dans le mode CD.

4. Sélectionnez le titre de votre choix grâce aux boutons Avant/Arrière.
5. Appuyez sur le bouton Play pour commencer la lecture du titre.
6. Allumez le micro et commencez à chanter. Si besoin ajustez le volume avec le réglage du Master, le bouton de volume du micro et le bouton de volume du téléviseur.

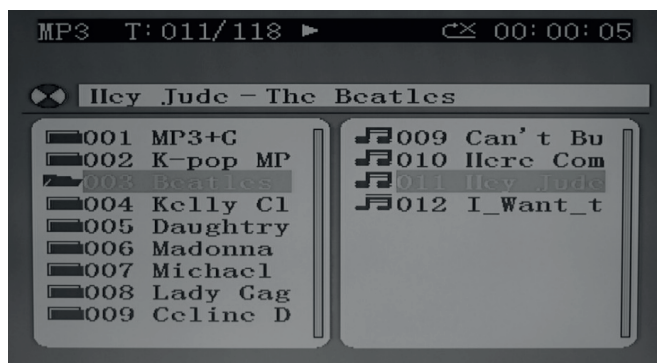

### Remarques importantes pour la lecture de CD

- Le lecteur de CD peut lire tous les types de CD. L'appareil lit également les CD-R/ CD-RW gravés à domicile, toutefois il peut prendre jusqu'à 10 secondes avant de commencer la lecture. Si la lecture ne commence pas, cela est probablement dû à la qualité du CD-R/CD-RW et/ou à la compatibilité du logiciel de compilation du CD. Le fabricant n'est pas responsable de la qualité de lecture avec les CD-R/CD-RW. Ne posez aucun autocollant sur les faces des CD-R/CD-RW, cela conduit à des dysfonctionnements.
- Ne forcez pas le tiroir à CD pendant la lecture.
- Ne placez que des Compact-Discs dans le lecteur CD. Les corps étrangers peuvent endommager l'appareil.
- N'insérez qu'un seul disque à la fois dans le lecteur CD.

## **Pour chanter sur un accompagnement en utilisant des appareils AUX**

L'appareil permet de chanter sur des musiques stockées sur des appareils externes AUX tels que iPod, lecteur MP3 ou d'autres appareils numériques.

1. Branchez la sortie casque de votre appareil externe sur l'entrée AUX de la chaîne karaoké. **REMARQUE** : Le câble nécessaire n'est pas fourni.
2. Allumez la chaîne karaoké, elle se met automatiquement en mode AUX dès qu'un appareil externe est branché sur son entrée AUX.
3. Reliez la sortie casque de votre appareil audio externe (lecteur CD, lecteur MP3, iPhone, iPod, etc.) à la chaîne par un câble audio. **REMARQUE** : le câble audio n'est pas fourni.
4. Choisissez un titre sur l'appareil externe. Ajustez le volume sonore sur l'appareil externe si l'appareil est relié par la sortie casque à la chaîne karaoké.
5. Allumez le micro et commencez à chanter. Réglez le volume par le réglage du master ou par le réglage du volume du micro.
6. Utilisez les réglages de balance et d'écho pour ajuster le son selon vos préférences.
7. Après utilisation, éteignez le micro et tous les appareils.

***REMARQUE** : Dès que vos branchez un appareil AUX la chaîne karaoké se met automatiquement en mode AUX, indépendamment de la position des sélecteurs. Débranchez le câble AUX après utilisation pour retourner au mode CD/USB.*

## **Utilisation de l'appareil comme haut-parleur**

Vous pouvez également utiliser l'appareil comme simple haut-parleur. Pour éviter le Feedback pendant l'utilisation, ne tenez pas le micro trop près des haut-parleurs pendant l'utilisation.

1. Terminez la lecture de CD ou USB et débranchez le câble jack 3,5 mm s'il s'en trouve un branché à la sortie AUX.
2. Allumez le micro et commencez. Ajustez le volume par le réglage du master ou par le bouton de volume du micro.

## **Jeux de lumière LED**

- Les jeux de lumière à l'intérieur du haut-parleur et dans les coins inférieurs de l'appareil sont sensibles au rythme de la musique qui est en cours de lecture.
- Pour activer les jeux de lumière, placez le sélecteur de jeux de lumière sur ON.
- Placez le sélecteur de jeux de lumière sur OFF pour arrêter les jeux de lumière.

***Remarque** : Si la luminosité vous éblouit, allumez la lumière dans la pièce ou éteignez les jeux de lumière LED.*

## Résolution des problèmes

Problème	Cause possible	Solution
L'appareil ne s'allume pas lorsqu'on appuie sur le bouton marche/arrêt.	L'adaptateur secteur n'est pas branché ou la fiche n'est pas branchée dans la prise murale.	Branchez l'adaptateur secteur et branchez la fiche dans la prise murale.
L'appareil ne s'allume pas, bien que la fiche soit branchée.	La prise murale ne délivre pas de courant.	Vérifiez le fonctionnement de la prise ou utilisez une autre prise.
Pas de son.	Le volume du master est réglé au minimum.	Augmentez le volume du master.
	Le volume est réglé au minimum sur le téléviseur ou l'appareil externe.	Augmentez le volume de la TV ou de l'appareil externe.
	La TV est éteinte.	Allumez la TV.
Le lecteur CD ne fonctionne pas ou l'écran affiche [No].	Le CD a été inséré à l'envers.	Insérez correctement le CD.
	Le CD est sale.	Nettoyez le CD avec un chiffon doux.
	Le CD est rayé.	Utilisez un autre CD.
	Le CD est déformé.	Utilisez un autre CD.
	Aucun CD standard n'a été inséré.	Utilisez uniquement des CD compatibles.
	La lentille est sale.	Nettoyez l'objectif avec un produit nettoyant pour lentille de CD.
	De l'humidité s'est formée dans le lecteur CD.	Patiencez 20 à 30 minutes afin que le compartiment CD puisse sécher.
Pas de son lors de la lecture d'audio par la TV ou la chaîne stéréo.	La bonne source n'a pas été sélectionnée sur la TV ou la chaîne stéréo.	Sélectionnez la bonne source sur la TV ou la chaîne stéréo.
	L'appareil n'a pas été correctement relié au téléviseur.	Choisissez l'entrée AV lorsque vous souhaitez brancher la chaîne karaoké sur la TV ou la chaîne stéréo.

<b>Problème</b>	<b>Cause possible</b>	<b>Solution</b>
Aucun texte de chanson n'apparaît sur l'écran de la TV.	Le câble vidéo n'est pas correctement relié à la TV.	Branchez le câble vidéo sur la sortie vidéo de la chaîne karaoké et sur l'entrée vidéo de la TV.
	Sur la TV, la source sélectionnée n'est pas l'entrée Vidéo ou AV.	Sur la TV, sélectionnez comme source l'entrée vidéo ou AV.
	La TV ne possède aucune entrée vidéo.	Connectez la sortie vidéo de l'appareil à un modulateur RF et branchez celui-ci à la TV.
	Un CD+G est inséré mais l'affichage du CDG ne s'allume pas.	Vérifiez qu'il s'agit bien d'un CD+G ou nettoyez-le.
Aucune image n'apparaît sur l'écran TV.	La source sélectionnée sur le TV est inexacte.	Sur la TV sélectionnez l'entrée AV comme source.
Pas de son en provenance du micro.	Le volume est mal réglé.	Ajustez le volume du micro.
	Le micro est éteint.	Allumez le micro.
	Le micro est mal branché.	Enfoncez bien la fiche du micro dans une des entrées micro de l'appareil.



## Recyclage



Le pictogramme ci-contre apposé sur le produit signifie que la directive européenne 2012/19/UE s'applique (poubelle à roulettes rayée). Ces produits ne peuvent être jetés dans les poubelles domestiques courantes. Renseignez-vous concernant les règles appliquées pour la collecte d'appareils électriques et électroniques. Conformez-vous aux réglementations locales et ne jetez pas vos anciens produits avec les ordures ménagères. Le respect des règles de recyclage des vieux produits aide à la protection de l'environnement et de la santé de votre entourage contre les conséquences négatives possibles. Le recyclage des matériaux aide à réduire l'utilisation des matières premières.

## Déclaration de conformité



Fabricant : Chal-Tec GmbH, Wallstraße 16, 10179 Berlin.  
Ce produit est conforme aux directives européennes suivantes :

2014/30/UE (CEM)  
2011/65/UE (RoHS)  
2014/35/UE (LVD)