



# Kara Illumina

Karaoke-Anlage  
Karaoke System  
Equipo de karaoke  
Chaîne Karaoke  
Impianto per karaoke

10030549 10030550

# auna

[www.auna-multimedia.com](http://www.auna-multimedia.com)



**Sehr geehrter Kunde,**

wir gratulieren Ihnen zum Erwerb Ihres Gerätes. Lesen Sie die folgenden Hinweise sorgfältig durch und befolgen Sie diese, um möglichen Schäden vorzubeugen. Für Schäden, die durch Missachtung der Hinweise und unsachgemäßen Gebrauch entstehen, übernehmen wir keine Haftung. Scannen Sie den folgenden QR-Code, um Zugriff auf die aktuellste Bedienungsanleitung und weitere Informationen rund um das Produkt zu erhalten:



---

## INHALTSVERZEICHNIS

---

Technische Daten 3
Sicherheitshinweise 4
Geräteübersicht 5
Inbetriebnahme und Bedienung 7
Tasten und Funktionen 9
Musikwiedergabe via CD+G, USB, AUX-IN 14
Reinigung und Pflege 17
Fehlerbehebung 18
Spezielle Entsorgungshinweise für Verbraucher in Deutschland 20
Hinweise zur Entsorgung 22
Konformitätserklärung 22

English 23
Español 41
Français 59
Italiano 77

---

## TECHNISCHE DATEN

---

Artikelnummer	10030549, 10030550
Stromversorgung (Netzteil)	220-240 V ~ 50/60 Hz
Abspielbare CD-Formate	CD/CD+G/CD-R/CD-RW/MP3
Abspielbare USB-Formate	MP3

---

## SICHERHEITSHINWEISE

---

### Allgemeine Hinweise

- **Blitzschlag** - Wenn Sie das Gerät länger nicht benutzen oder es gewittert, ziehen Sie den Stecker aus der Steckdose und trennen Sie das Gerät vom Antennenanschluss. Dadurch werden Schäden am Produkt durch Blitzschlag und Überspannung vermieden.
- **Überlastung** - Überlasten Sie keine Steckdosen, Verlängerungskabel oder integrierten Steckdosen, da dies zu einem Brand oder Stromschlag führen kann.
- **Fremdkörper und Flüssigkeitseintritt** - Schieben Sie niemals Gegenstände jeglicher Art durch Öffnungen in das Gerät, da sie gefährliche Spannungspunkte berühren oder Teile kurzschließen können, die zu einem Brand oder einem elektrischen Schlag führen könnten. Verschütten Sie niemals Flüssigkeiten jeglicher Art auf dem Gerät.
- **Reparatur und Wartung** - Versuchen Sie nicht, dieses Produkt selbst zu warten, da Sie sich durch das Öffnen oder Entfernen von Abdeckungen gefährlichen Spannungen oder anderen Gefahren aussetzen. Überlassen Sie alle Wartungsarbeiten qualifiziertem Servicepersonal.
- **Schäden, die einen Service erfordern** - Ziehen Sie den Netzstecker aus der Steckdose und wenden Sie sich an einen qualifizierten Fachbetrieb wenn eine der folgenden Situationen eintritt:
  - a) Wenn das Netzkabel oder der Stecker beschädigt ist.
  - b) Wenn Flüssigkeit verschüttet wurde oder Gegenstände auf das Produkt gefallen sind.
  - c) Wenn das Produkt Regen oder Wasser ausgesetzt war.
  - d) Wenn das Produkt heruntergefallen oder beschädigt ist.
  - e) Wenn das Produkt eine deutliche verringerte Leistung aufweist.
- **Ersatzteile** - Wenn Ersatzteile benötigt werden, stellen Sie sicher, dass der Fachbetrieb, der die Teile ersetzt, nur Ersatzteile verwendet, die vom Hersteller zugelassen sind oder dieselben Eigenschaften wie das Originalteil haben. Unbefugter Austausch kann zu Feuer, Stromschlag oder anderen Gefahren führen.
- **Wärme** - Stellen Sie das Gerät nicht in der Nähe von Wärmequellen wie Heizkörpern, Heizregistern, Öfen oder anderen Produkten (einschließlich Verstärkern) aufgestellt.

**Hinweis:** Kinder ab 8 Jahren, psychisch, sensorisch und körperlich eingeschränkte Menschen dürfen das Gerät nur benutzen, wenn sie vorher von einer für sie verantwortlichen Aufsichtsperson ausführlich mit den Funktionen und den Sicherheitsvorkehrungen vertraut gemacht wurden und die damit verbundenen Risiken verstehen.

## GERÄTEÜBERSICHT

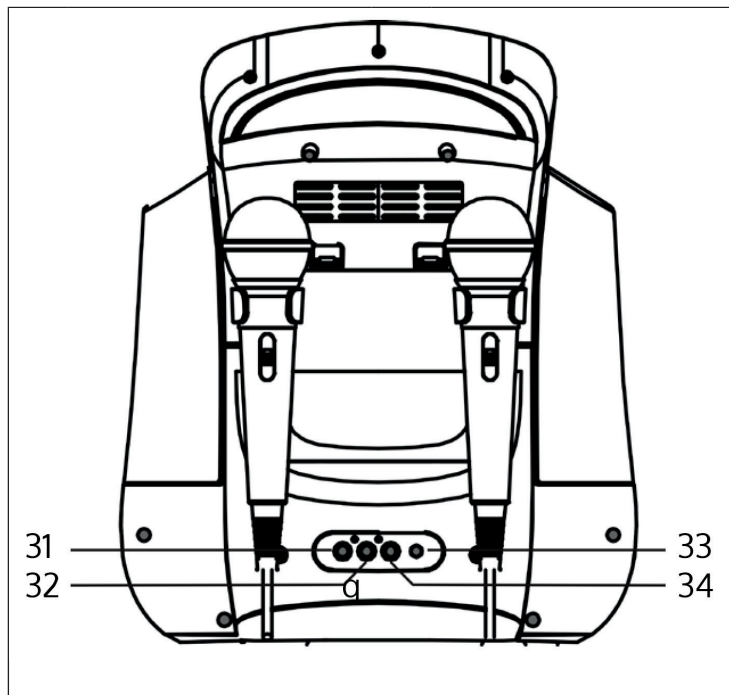

1	Audioausgang (L)	4	DC-Eingang
2	Audioausgang (R)	5	Video-Ausgang

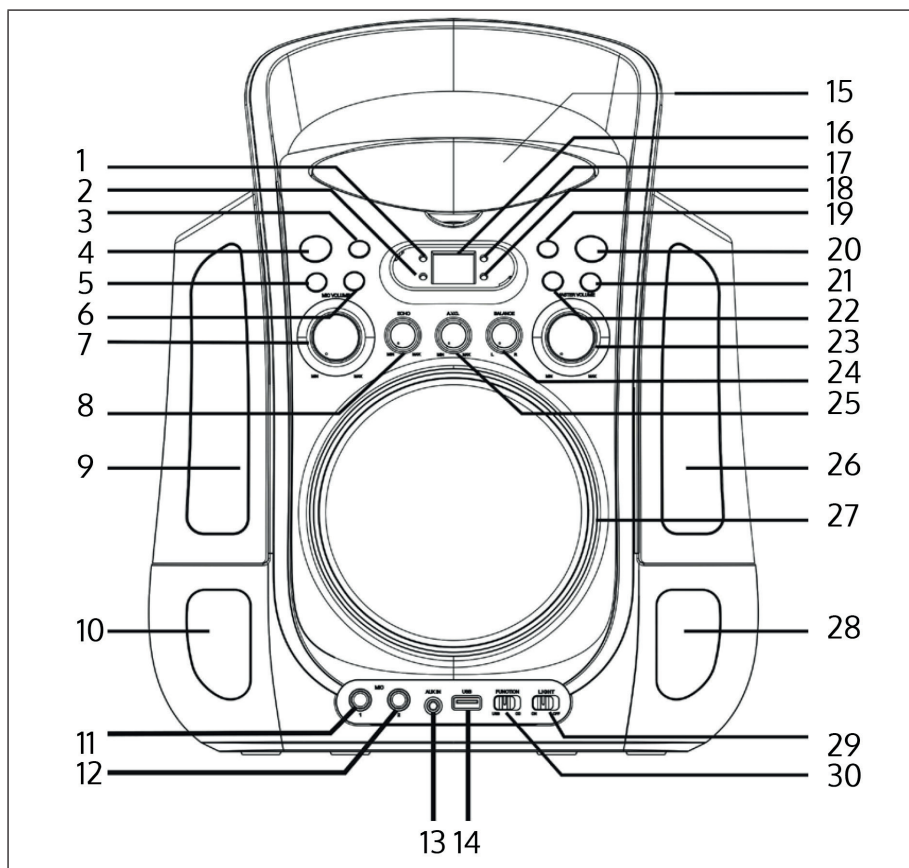

1 CDG-Anzeige	11 Eingang Mikrofon 1	21 Stop-Taste
2 Play/Pause-Anzeige	12 Eingang Mikrofon 2	22 Play/Pause-Taste
3 Wiederholen-Taste	13 AUX-Eingang	23 Master-Lautstärke
4 Power-Taste	14 USB-Eingang	24 Balance-Regler
5 Zurück-Taste ◀◀	15 CD-Tür	25 AVC-Regler
6 Vorwärts-Taste ▶▶	16 LED-Display	26 Lightbox rechts
7 Mikrofonlautstärke	17 Programm-Anzeige	27 Lautsprecher
8 Echo-Regler	18 Wiederholen-Anzeige	28 Licht rechts
9 Lightbox links	19 Programmtaste	29 Lightshow ein/aus
10 Unteres Licht links	20 Lightshow	30 CD/USB-Auswahl

## INBETRIEBNAHME UND BEDIENUNG

### Gerät anschließen

Schließen Sie das Netzteil am DC-Eingang an der Rückseite des Geräts an. Stecken Sie dann den Stecker in eine Steckdose. HINWEIS: Wenn Sie das Gerät länger nicht benutzen, ziehen Sie den Stecker aus der Steckdose.

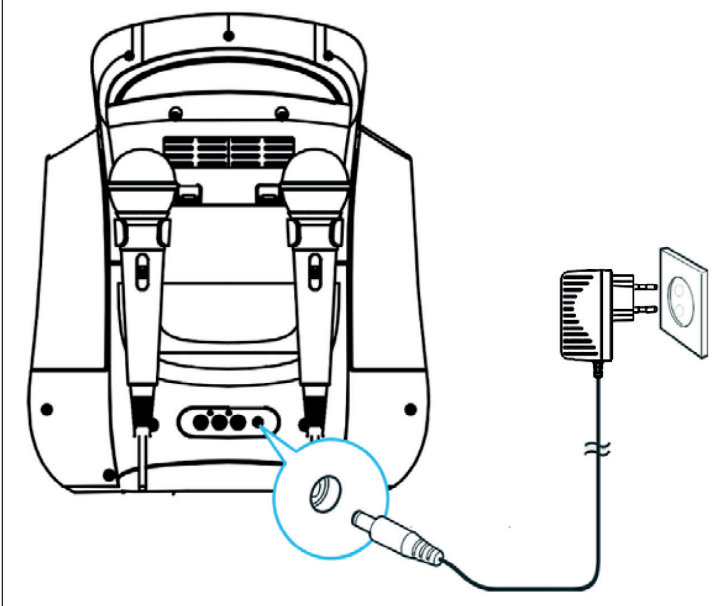

## Gerät mit dem TV verbinden

Schließen Sie das mitgelieferte Cinch-Kabel (Weiß-Rot-Gelb) an die entsprechend farbigen Anschlüsse an der Rückseite des Geräts an und verbinden Sie mit den jeweils gleichfarbigen Video- und Audio- Eingängen an Ihrem TV-Gerät.

Sie können das Audio-Signal auch an Ihre Stereo-Anlage schicken, dazu verbinden Sie das gelbe Video-Kabel mit dem TV-Gerät und die rot-weißen Audio-Kabel mit einem freien (Aux-) Eingang Ihrer Stereo-Anlage.

Um die Songtexte bei einer CD+G auf dem TV-Bildschirm anzuzeigen, müssen Sie beim TV-Gerät den entsprechenden Eingang (Video- In) wählen. Hat Ihr TV-Gerät keinen solchen Video-Eingang, können Sie dies mit einem im Fachhandel erhältlichen RF-Modulator lösen, der zwischen Antennenkabel des TV-Geräts und Video-Ausgang der Karaoke-Anlage geschaltet wird.

Bitte lesen Sie die Bedienungsanleitung Ihres TV-Geräts für weitere Hinweise zum Anschluss externer Video-Geräte.

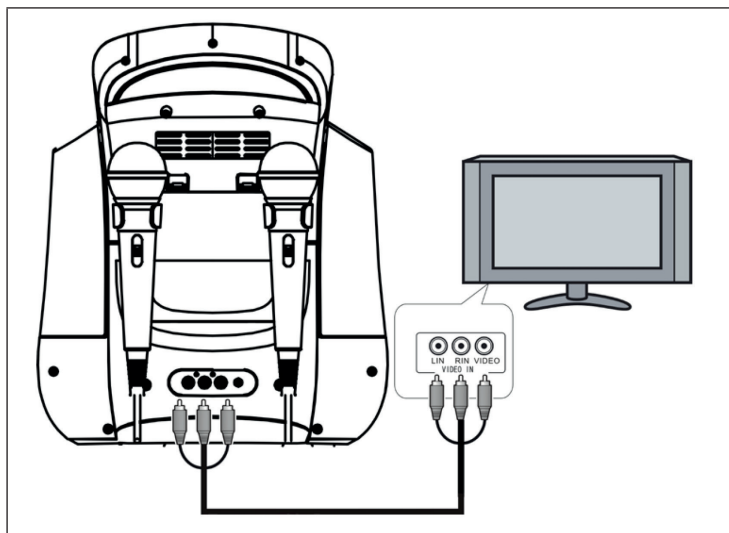



## Mikrofon anschließen

- 1 Schießen Sie das mitgelieferte Mikrofon an den Mic1- oder Mic2-Anschluss unten links am Gerät an. Das Mikrofon wird nun der Musik von CD/CD+G/USB beigemischt.
- 2 Schalten Sie das Mikrofon vor dem Singen ein und schalten Sie es nach dem Singen immer aus.

**Hinweis:** Tippen Sie das Mikrofon nicht an während es in Betrieb ist und lassen Sie es nicht fallen. Es könnte dauerhaft beschädigt werden. Greifen Sie das Mikrofon nicht am Kabel und schwingen Sie es nicht am Kabel herum.

---

## TASTEN UND FUNKTIONEN

---

### Auswahlschieber CD/USB

- Schieben Sie den Schieber auf CD, um eine CD, MP3-CD, CD+G, CD-R oder CD-RW abzuspielen.
- Schieben Sie den Regler auf USB, um MP3-Titel, von einem USB-Stick abzuspielen.
- Sobald ein AUX-Kabel eingesteckt ist, wechselt das Gerät automatisch in den AUX-Modus. Über den AUX-Anschluss können Sie weitere Musikquellen, wie iPod, MP3-Player oder andere Geräte anschließen. Verwenden Sie dazu den Kopfhörerausgang an ihrem externen Gerät.

### Lightshow ein/aus

- Schieben Sie den Schieber auf ON, um die Lightshow einzuschalten.
- Schieben Sie den Schieber auf OFF, um die Lightshow auszuschalten.

### Gerät ein/ausschalten

- Drücken Sie auf die Power-Taste, um das Gerät einzuschalten.
- Halten Sie die Power-Taste gedrückt, um das Gerät wieder auszuschalten.

**Play/Pause-Taste ▶||**

- Drücken Sie einmal auf die Taste, um einen Titel von CD/CD+G/CD-R/CD-RW oder ein MP3-File von USB abzuspielen. Die Play/Pause-Anzeige geht an.
- Drücken Sie während dem Abspielen erneut auf die Taste, um den Titel anzuhalten. Die Play/Pause- Anzeige blinkt.

**Stop-Taste ■**

Drücken während dem Abspielen auf die Taste, um den Titel abubrechen.

**Vorwärts-Taste ▶▶|**

Drücken Sie während dem Abspielen auf die Taste, um einen Titel vorzuspringen.

**Rückwärts-Taste ◀◀|**

Drücken Sie während dem Abspielen auf die Taste, um einen Titel zurückzuspringen.

**Wiederholen-Taste**

- Drücken Sie einmal auf die Taste während sie CD/CD+G/MP3 abspielen, um einen Titel zu wiederholen. Die Repeat-Anzeige blinkt im Display.
- Drücken Sie die Taste erneut, um alle Titel zu wiederholen. Die Repeat-Anzeige leuchtet durchgehend im Display.
- Drücken Sie die Taste erneut, um die Wiederhol-Funktion zu beenden. Die Repeat-Anzeige im Display geht aus.

## Programm-Funktion

Diese Funktion ermöglicht es Titel in einer bestimmten Reihenfolge abzuspielen. Diese Funktion kann nur programmiert werden sofern gerade kein Titel läuft.

- 1 Drücken Sie einmal auf die Programm-Taste. Es wird Programm-Nummer 01 angezeigt und die Programm-Anzeige blinkt.
- 2 Drücken Sie auf die Vorwärts/Zurück-Taste, um einen Titel für das Programm auszuwählen.
- 3 Drücken Sie erneut auf die Programm-Taste, um den Titel zu speichern. Es wird die Programm- Nummer 02 angezeigt.
- 4 Wiederholen Sie die Schritte 2-3, um bis zu 20 (CD)/99 (MP3) Titel zu speichern. Sobald Sie den
- 5 20. (CD)/99. (MP3) Titel abgespeichert haben, zeigt das Display [FU] an, und signalisiert, dass der Programmspeicher voll ist.
- 6 Drücken Sie auf die Play-Taste, um die Auswahl zu übernehmen und das Programm zu abzuspielen. Drücken Sie während dem Abspielen auf Stop, um das Programm anzuhalten.
- 7 Im Programm-Modus können Sie die Wiederhol-Funktion nutzen, um einen oder alle Titel zu wiederholen.
- 8 Sobald alle Titel des Programms einmal abgespielt wurden stoppt der Player. Um das Programm erneut abzuspielen, drücken Sie auf die Play/Pause-Taste.
- 9 Um das Programm abzubrechen, drücken Sie während dem Abspielen 2x auf die Stop-Taste, oder
- 10 öffnen Sie die CD-Tür.

Sie können bis zu 20 (CD)/99 (MP3) Titel programmieren. Falls Sie versuchen mehr als 20 (CD)/99 (MP3) Titel zu programmieren wird [FU] bzw. [PROG FULL] im Display angezeigt.

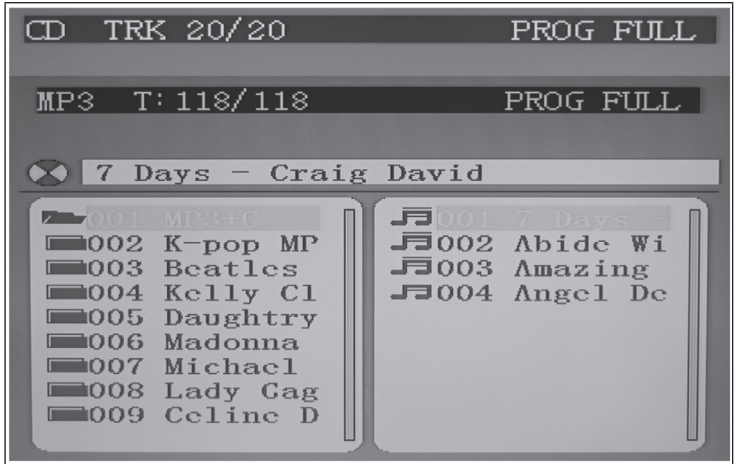

Wenn Sie das Programm fertig programmiert ist, drücken Sie auf die Play-Taste, um es abzuspielen. Die Programm-Anzeige und das Display leuchten auf. Während dem Abspielen können Sie die Vorwärts/Rückwärts-Taste benutzen, um einen Titel vor- oder zurück zu springen.



Um das Programm anzuhalten, drücken Sie einmal auf die Stop-Taste. Die Programm-Anzeige und das Display bleiben an. Drücken Sie auf die Play-Taste, um mit dem Abspielen fortzufahren.

**Hinweis:** Wenn Sie 2x auf die Stop-Taste drücken, brechen Sie das Programm ab und löschen die Programm-Liste dauerhaft. Die Programm-Anzeige, das Display und das TV-Bild gehen aus.

Sie können sich die Programmliste ansehen, indem sie im Stop-Modus auf die Vorwärts- oder Zurück- Taste drücken.

### Eingänge und Funktionen

- DC-Eingang: Schließen Sie hier den Stecker des mitgelieferten Netzteils an.
- USB-Eingang: Schließen Sie hier eine USB-Speicher (FAT32 formatiert) bis 32 GB an, um MP3-Files abzuspielen.
- AUX-Eingang: Schließen Sie hier ein Stereo-Audiokabel mit 3.5 mm Klinenstecker an, um MP3-Files von externen Geräten abzuspielen.
- Mic1-/Mic2-Anschluss: Schließen Sie das Mikrofon an einen der Anschlüsse an.

### Ausgänge und Funktionen

- Video-Ausgang: Verbinden Sie das gelbe Video-Kabel mit dem TV-Gerät, um die Karaoke-Anlage mit dem Fernseher zu verbinden.
- Audio-Ausgänge: Verbinden Sie das rot-weiße Kabel mit den entsprechenden Audioeingängen an ihrem Fernseher.
- Lautsprecher: Das Gerät verfügt über einen eingebauten Lautsprecher.

### Karaoke-Funktionen

- Master-Lautstärke: Drehen Sie an diesem Regler, um die gewünschte Lautstärke für den eingebauten Lautsprecher einzustellen.
- Balance-Regler: Drehen Sie an diesem Regler, um die optimale Balance zwischen Stimme und Musik einzustellen, während Sie eine CD+G abspielen. Drehen Sie an diesem Regler, um die rechts/links Balance einzustellen, während Sie einen Stereo-Track von CD oder MP3 abspielen.
- AVC-Regler (Automatic Voice Control): Drehen Sie an diesem Regler, um die gewünschte Empfindlichkeit einzustellen. Wenn Sie den Regler im Uhrzeigersinn drehen, erhöhen Sie die Empfindlichkeit. Vocals auf Multiplex-Aufnahmen (CD+G) werden leiser, sobald der Nutzer ins Mikrofon singt. Wenn der Nutzer aufhört zu singen, werden die Vocals automatisch wieder lauter.
- Mikrofon-Lautstärke: Benutzen Sie diesen Regler, um die Mikrofonlautstärke während dem Singen einzustellen. Die Lautstärke wird immer gleichzeitig für beide Mikrofone eingestellt.
- Echo-Regler: Drehen Sie den Regler im Uhrzeigersinn, um die Stimme mit leichten einem Hall-Effekt anzureichern.

## MUSIKWIEDERGABE VIA CD+G, USB, AUX-IN

### Vor dem Start

- Schließen Sie das Gerät über das AV-Kabel an einen kompatiblen TV an.
- Stecken Sie das Mikrofon in den Mic1- oder Mic2-Anschluss.

**Hinweis:** Achten Sie darauf, dass der Schalter am Mikrofon vor dem Anschließen immer auf OFF steht, um Feedbacks zu vermeiden.

### Singen zu CD/CD+g/CD-R/CD-RW oder USB-Titeln

- 1 Schieben Sie den Funktions-Schieber auf [CD].
- 2 Legen Sie die CD wie folgt ein: Greifen Sie die CD-Tür am oberen Rand und ziehen Sie leicht daran, um sie zu öffnen. Das Display geht an und zeigt [OP] an. Legen Sie die CD vertikal ein, die bedruckte Seite sollte zu Ihnen zeigen. Schließen Sie die Tür sanft. Das Gerät beginnt die CD zu lesen. Das Display zeigt die gesamte Anzahl der Titel an. Falls keine CD geladen ist oder die CD nicht erkannt wird, zeigt das Display [NO] an. Wenn das Gerät eine CD+G Disk erkennt und abspielt, leuchtet die CDG-Anzeige im Display auf.
- 3 Drücken Sie auf die Play/Pause-Taste, um die CD abzuspielen. Falls das Gerät eine CD+G Disk erkennt wird ein ähnlicher Bildschirm wie dieser angezeigt:



Falls Sie selbstgebrannte CD-R/CD-RW oder MP3-Files via USB abspielen wird dieser Bildschirm angezeigt:

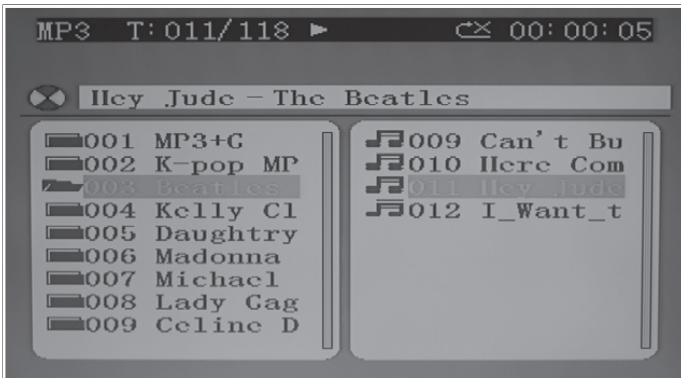

In der obersten Menüzeile sehen Sie die Anzeige [T: 011/118], was bedeutet: Track 11 von insgesamt 118 Tracks wird abgespielt.

Falls die Anzahl der Titel auf CD/USB mehr als 100 beträgt, werden die ersten zwei Zahlen der Track-Nummer durch die Buchstaben A bis F ersetzt (a=10, b=11, c=12, d=13, e=14, f=15). Wenn die CD beispielsweise 118 Titel enthält, gibt das Display für den Titel 118 die Anzeige [b8] aus. Falls Anzahl der Titel mehr als 159 beträgt, gibt das Display ab Titel 160 die Anzeige [99] aus. Falls sie das Gerät an Ihren Fernseher angeschlossen haben, wird der komplett Inhalt angezeigt. Benutzen Sie die Tasten Vorwärts, Rückwärts, Play/Pause und Stop genau wie im CD-Modus.

- 4 Wählen Sie mit der Vorwärts/Rückwärts-Taste, den gewünschten Titel aus.
- 5 Drücken Sie auf die Play-Taste, um den Titel abzuspielen.
- 6 Schalten Sie das Mikrofon ein und beginnen Sie zu singen. Passen Sie die Lautstärke falls nötig mit dem Master-Regler, dem Regler für die Mikrofon-Lautstärke und dem Lautstärke-Regler am Fernseher an.

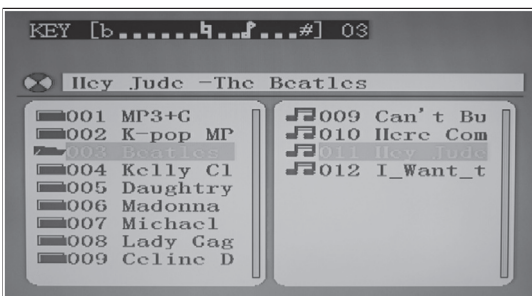

## Wichtige Hinweise zum Abspielen von CDs

- Das CD-Laufwerk kann alle kommerziellen CDs problemlos lesen. Das Gerät liest auch selbstgebrannte CD-R/CD-RW, es kann aber bis zu 10 Sekunden dauern, bis die Wiedergabe zu startet. Wenn die Wiedergabe nicht startet, liegt es wahrscheinlich an der Qualität der CD-R/CD-RW und/oder der Kompatibilität der CD-Compilation-Software. Der Hersteller ist nicht verantwortlich für die Wiedergabequalität von CD-R/CD-RW-Discs. Bringen Sie keine Aufkleber an beiden Seiten der CD-R/CD-RW an, dies führt zu Fehlfunktionen.
- Wenden Sie keine übermäßige Kraft an, wenn Sie auf die CD-Tür drücken, während eine CD abgespielt wird.
- Legen Sie nicht anderes, als Compact-Discs in das Disc-Fach ein. Fremdkörper können das Gerät beschädigen.
- Legen Sie immer nur eine einzige Disc in das Disc-Fach zu ein.

## So singen Sie zu Musik von AUX-Geräten

Das Gerät ermöglicht es zu Musik von externen AUX-Geräten, wie iPod, MP3-Player oder anderen digitalen Ausgabegeräten zu singen.

- 1 Verbinden Sie den Kopfhörer-Ausgang ihres externen Geräts mit dem AUX-Eingang an der Karaoke-Anlage. **HINWEIS:** Das benötigte Kabel ist nicht im Lieferumfang enthalten.
- 2 Schalten Sie die Karaoke-Anlage ein und sie wechselt automatisch in den AUX-Modus, sobald ein externes Gerät über den AUX-Eingang verbunden ist.
- 3 Verbinden Sie den Kopfhörer-Ausgang ihres externen Audio-Geräts (CD-Player, MP3-Player, iPhone, iPod, etc.) über ein Audiokabel mit dem Gerät. **HINWEIS:** Das Audiokabel ist nicht im Lieferumfang enthalten.
- 4 Wählen Sie den gewünschten Titel am externen Gerät aus. Stellen Sie die gewünschte Lautstärke am externen Gerät ein, falls das Gerät über den Kopfhörer-Ausgang mit der Karaoke-Anlage verbunden ist.
- 5 Schalten Sie das Mikrofon ein und beginnen Sie zu singen. Regeln Sie die Lautstärke über den Master-Regler oder den Regler für die Mikrofonlautstärke.
- 6 Benutzen Sie den Balance- und Echo-Regler, um den Klang nach Ihren Wünschen anzupassen.
- 7 Schalten Sie nach dem Gebrauch alle Geräte und das Mikrofon aus.

**Hinweis:** Sobald sie ein AUX-Gerät anschließen wechselt die Karaoke-Anlage automatisch in den AUX- Modus, egal auf welcher Funktion sich die Schieber befinden. Entfernen Sie das AUX-Kabel nach dem Gebrauch, um wieder in den CD/USB-Modus zu wechseln.



## Das Gerät als Lautsprecher benutzen

Sie können das Gerät auch als reinen Lautsprecher benutzen. Um Feedback während der Benutzung zu vermeiden, halten Sie das Mikrofon während der Benutzung nicht zu nah an den Lautsprecher.

- 1 Beenden Sie das Abspielen von CD oder USB und entfernen Sie den 3.5 mm Klinkenstecker, falls einer mit dem AUX-Ausgang verbunden sein sollte.
- 2 Schalten Sie das Mikrofon ein und beginnen Sie. Regeln Sie die Lautstärke über den Master-Regler oder den Regler für die Mikrofonlautstärke.

## LED Lightshow

- Die Lightshow im Inneren des Lautsprechers und in den unteren Ecken des Geräts reagiert automatisch auf die Musik, die gegenwärtig abgespielt wird.
- Um die Lightshow zu starten, schieben Sie den Schieber für die Lightshow auf ON.
- Schieben Sie den Schieber auf OFF, um die Lightshow auszuschalten.

---

## REINIGUNG UND PFLEGE

---

**Hinweis:** Schalten Sie das Gerät vor der Reinigung aus. Entfernen Sie das Netzteil und/oder entfernen Sie die Batterien.

- Tauchen Sie das Gerät zur Reinigung niemals in Wasser oder andere Flüssigkeiten.
- Reinigen Sie die Geräteoberfläche mit einem weichen, leicht feuchten Lappen. Achten Sie darauf, dass kein Wasser in das Gerät eindringt.
- Benutzen Sie zur Reinigung niemals Scheuermittel oder harte Gegenstände, wie Scheuerschwämme.
- Trocknen Sie das Gerät nach der Reinigung sorgfältig ab.
- Bewahren Sie das Gerät an einem kühlen, trockenen Ort auf.

## FEHLERBEHEBUNG

Problem	Mögliche Ursache	Lösungsansatz
Das Gerät geht nicht an wenn sie die Power-Taste drücken.	Das Netzteil ist nicht angeschlossen oder der Stecker ist nicht an die Steckdose angeschlossen.	Schließen Sie das Netzteil an und stecken Sie den Stecker in die Steckdose.
Das Gerät geht nicht an obwohl der Stecker eingesteckt ist.	Die Steckdose führt keinen Strom.	Prüfen Sie ob die Steckdose funktioniert oder verwenden Sie eine andere Steckdose.
Kein Sound.	Die Masterlautstärke ist auf Minimum gestellt.	Drehen Sie die Master-Lautstärke hoch.
	Die Lautstärke am TV oder am externen Gerät ist auf Minimum gestellt.	Drehen Sie die Lautstärke am TV oder externen Gerät hoch.
	Der TV ist ausgeschaltet.	Schalten Sie den TV ein.
Der CD Player funktioniert nicht oder das Display zeigt [No] an.	Die CD wurde falsch herum eingelegt.	Legen Sie die CD korrekt ein.
	Die CDi ist dreckig.	Reinigen Sie die CD mit einem weichen Tuch.
	Die CD ist zerkratzt.	Verwenden Sie eine andere CD.
	Die CD ist verzogen.	Verwenden Sie eine andere CD.
	Es wurde keine Standard-CD eingelegt.	Verwenden Sie nur kompatible CDs.
	Die Linse ist dreckig.	Reinigen Sie die Linse mit einem CD-Linsenreiniger.
	Im CD-Deck hat sich Feuchtigkeit gebildet.	Warten Sie 20-30 Minuten, damit das Deck trocknen kann.
Die Karaoke-Anlage muss zurückgesetzt werden.	Ziehen Sie den Stecker und warten Sie 30 Minuten lang.	

Problem	Mögliche Ursache	Lösungsansatz
Kein Sound während Audio über TV oder Stereoanlage abgespielt wird.	Am TV oder an der Stereoanlage wurde die falsche Audioquelle ausgewählt.	Wählen Sie die richtige Audioquelle am TV oder an der Stereoanlage.
	Das Gerät wurde nicht richtig an den Fernseher angeschlossen.	Wählen Sie den AV-Eingang wenn Sie die Karaoke-Anlage am TV oder der Stereoanlage anschließen.
Es erscheinen keine Songtexte auf dem TV-Bildschirm.	Das Videokabel ist nicht richtig am TV angebracht.	Verbinden Sie das Videokabel mit dem Video-Ausgang der Karaoke-Anlage und dem Video-Eingang am TV.
	Als Quelle wurde am TV nicht der Video- oder AV-Eingang gewählt.	Stellen Sie am TV als Eingangsquelle den Video- oder AV-Eingang ein.
	Der TV besitzt keinen Video-Eingang.	Verbinden Sie den Videoausgang am Gerät mit einem RF-Modulator und schließen Sie diesen an den TV an.
	Es wurde eine CD+G eingelegt aber die CDG-Anzeige leuchtet nicht.	Überprüfen Sie ob es sich um eine CD+G handelt oder reinigen Sie sie.
Es erscheint kein Bild auf dem TV-Bildschirm.	Die Quelle wurde nicht richtig am TV eingestellt.	Wählen Sie am TV den AV-Eingang als Quelle.
Der Gesang vom Mikrofon ist nicht zu hören.	Die Lautstärke ist falsch eingestellt.	Passen Sie die Mikrofonlautstärke an.
	Das Mikrofon ist aus.	Schalten Sie das Mikrofon ein.
	Das Mikrofon ist nicht richtig eingesteckt.	Stecken Sie den Stecker des Mikrofons fest in einen der Mikrofon-Eingänge am Gerät.

## SPEZIELLE ENTSORGUNGSHINWEISE FÜR VERBRAUCHER IN DEUTSCHLAND

Entsorgen Sie Ihre Altgeräte fachgerecht. Dadurch wird gewährleistet, dass die Altgeräte umweltgerecht verwertet und negative Auswirkungen auf die Umwelt und menschliche Gesundheit vermieden werden. Bei der Entsorgung sind folgende Regeln zu beachten:

- Jeder Verbraucher ist gesetzlich verpflichtet, Elektro- und Elektronikaltgeräte (Altgeräte) sowie Batterien und Akkus getrennt vom Hausmüll zu entsorgen. Sie erkennen die entsprechenden Altgeräte durch folgendes Symbol der durchgestrichene Mülltonne (WEEE Symbol). 
- Sie haben Altbatterien und Altkumulatoren, die nicht vom Altgerät umschlossen sind, sowie Lampen, die zerstörungsfrei aus dem Altgerät entnommen werden können, vor der Abgabe an einer Entsorgungsstelle vom Altgerät zerstörungsfrei zu trennen.
- Bestimmte Lampen und Leuchtmittel fallen ebenso unter das Elektro- und Elektronikgesetz und sind dementsprechend wie Altgeräte zu behandeln. Ausgenommen sind Glühlampen und Halogenlampen. Entsorgen Sie Glühlampen und Halogenlampen bitte über den Hausmüll, sofern Sie nicht das WEEE Symbol tragen.
- Jeder Verbraucher ist für das Löschen von personenbezogenen Daten auf dem Elektro- bzw. Elektronikgerät selbst verantwortlich.

### Rücknahmepflicht der Vertreiber

Vertreiber mit einer Verkaufsfläche für Elektro- und Elektronikgeräte von mindestens 400 Quadratmetern sowie Vertreiber von Lebensmitteln mit einer Gesamtverkauffläche von mindestens 800 Quadratmetern, die mehrmals im Kalenderjahr oder dauerhaft Elektro- und Elektronikgeräte anbieten und auf dem Markt bereitstellen, sind verpflichtet,

- 1 bei der Abgabe eines neuen Elektro- oder Elektronikgerätes an einen Endnutzer ein Altgerät des Endnutzers der gleichen Geräteart, das im Wesentlichen die gleichen Funktionen wie das neue Gerät erfüllt, am Ort der Abgabe oder in unmittelbarer Nähe hierzu unentgeltlich zurückzunehmen und
- 2 auf Verlangen des Endnutzers Altgeräte, die in keiner äußeren Abmessung größer als 25 Zentimeter sind, im Einzelhandelsgeschäft oder in unmittelbarer Nähe hierzu unentgeltlich zurückzunehmen; die Rücknahme darf nicht an den Kauf eines Elektro- oder Elektronikgerätes geknüpft werden und ist auf drei Altgeräte pro Geräteart beschränkt.

- Bei einem Vertrieb unter Verwendung von Fernkommunikationsmitteln ist die unentgeltliche Abholung am Ort der Abgabe auf Elektro- und Elektronikgeräte der Kategorien 1, 2 und 4 gemäß § 2 Abs. 1 ElektroG, nämlich „Wärmeüberträger“, „Bildschirmgeräte“ (Oberfläche von mehr als 100 cm<sup>2</sup>) oder „Großgeräte“ (letztere mit mindestens einer äußeren Abmessung über 50 Zentimeter) beschränkt. Für andere Elektro- und Elektronikgeräte (Kategorien 3, 5, 6) ist eine Rückgabemöglichkeit in zumutbarer Entfernung zum jeweiligen Endnutzer zu gewährleisten.
- Altgeräte dürfen kostenlos auf dem lokalen Wertstoffhof oder in folgenden Sammelstellen in Ihrer Nähe abgegeben werden:  
[www.take-e-back.de](http://www.take-e-back.de)
- Für Elektro- und Elektronikgeräte der Kategorien 1, 2 und 4 an bieten wir auch die Möglichkeit einer unentgeltlichen Abholung am Ort der Abgabe. Beim Kauf eines Neugeräts haben sie die Möglichkeit eine Altgerätabholung über die Webseite auszuwählen.
- Batterien können überall dort kostenfrei zurückgegeben werden, wo sie verkauft werden (z. B. Super-, Bau-, Drogeriemarkt). Auch Wertstoff- und Recyclinghöfe nehmen Batterien zurück. Sie können Batterien auch per Post an uns zurücksenden. Altbatterien in haushaltsüblichen Mengen können Sie direkt bei uns von Montag bis Freitag zwischen 08:00 und 16:00 Uhr unter der folgenden Adresse unentgeltlich zurückgeben:

**Chal-Tec Fulfillment GmbH**  
**Norddeutschlandstr. 3**  
**47475 Kamp-Lintfort**

- Wichtig zu beachten ist, dass Lithiumbatterien aus Sicherheitsgründen vor der Rückgabe gegen Kurzschluss gesichert werden müssen (z. B. durch Abkleben der Pole).
- Finden sich unter der durchgestrichenen Mülltonne auf der Batterie zusätzlich die Zeichen Cd, Hg oder Pb ist das ein Hinweis darauf, dass die Batterie gefährliche Schadstoffe enthält. (»Cd« steht für Cadmium, »Pb« für Blei und »Hg« für Quecksilber).

### **Hinweis zur Abfallvermeidung**

Indem Sie die Lebensdauer Ihrer Altgeräte verlängern, tragen Sie dazu bei, Ressourcen effizient zu nutzen und zusätzlichen Müll zu vermeiden. Die Lebensdauer Ihrer Altgeräte können Sie verlängern indem Sie defekte Altgeräte reparieren lassen. Wenn sich Ihr Altgerät in gutem Zustand befindet, könnten Sie es spenden, verschenken oder verkaufen.

---

## HINWEISE ZUR ENTSORGUNG

---



Wenn es in Ihrem Land eine gesetzliche Regelung zur Entsorgung von elektrischen und elektronischen Geräten gibt, weist dieses Symbol auf dem Produkt oder auf der Verpackung darauf hin, dass dieses Produkt nicht im Hausmüll entsorgt werden darf. Stattdessen muss es zu einer Sammelstelle für das Recycling von elektrischen und elektronischen Geräten gebracht werden. Durch regelkonforme Entsorgung schützen Sie die Umwelt und die Gesundheit Ihrer Mitmenschen vor negativen Konsequenzen. Informationen zum Recycling und zur Entsorgung dieses Produkts, erhalten Sie von Ihrer örtlichen Verwaltung oder Ihrem Hausmüllentsorgungsdienst.

---

## KONFORMITÄTSERKLÄRUNG

---

**Hersteller:**

Chal-Tec GmbH, Wallstraße 16, 10179 Berlin, Deutschland.

**Importeur für Großbritannien:**

Berlin Brands Group UK Limited  
PO Box 42  
272 Kensington High Street  
London, W8 6ND  
United Kingdom

Hiermit erklärt Chal-Tec GmbH, dass der Funkanlagentyp Kara Illumina der Richtlinie 2014/53/EU entspricht. Der vollständige Text der EU-Konformitätserklärung ist unter der folgenden Internetadresse verfügbar: [use.berlin/10030549](http://use.berlin/10030549)

Dear customer,

Congratulations on the purchase of your device. Please read the following instructions carefully and follow them to prevent potential damage. We accept no liability for damage caused by disregarding the instructions or improper use. Please scan the QR code to access the latest operating instructions and for further information about the product.



---

## CONTENTS

---

Safety Instructions	24
Device Overview	25
Setup and operation	27
Buttons and functions	29
Music playback via CD+G, USB, AUX-IN	34
Cleaning and Care	37
Troubleshooting	38
Disposal Considerations	40
Declaration of conformity	40

---

## TECHNICAL DATA

---

Article number	10030549, 10030550
Power supply (power adapter)	220-240 V ~ 50/60 Hz
Playable CD formats	CD/CD+G/CD-R/CD-RW/MP3
Playable USB formats	MP3

---

## SAFETY INSTRUCTIONS

---

### General Instructions

- **Lightning** - If you do not use the device for a longer period of time or in the event of electrical storms, unplug the device from the power outlet or disconnect the device from the antenna connection. This prevents damage to the product due to lightning and overvoltage.
- **Overloading** - Do not overload electrical outlets, extension cords or integrated sockets as this may result in a fire or electric shock.
- **Foreign objects and liquid entry** - Never push objects of any kind into the unit through openings as they may touch dangerous voltage points or short out parts that could cause a fire or electric shock. Never spill liquids of any kind on the unit.
- **Repair and maintenance** - Do not attempt to service this product yourself as opening or removing covers may expose you to dangerous voltages or other hazards. Leave all maintenance work to qualified service personnel.
- **Damage requiring servicing** - Unplug the appliance from the wall outlet and refer servicing to qualified service personnel when any of the following situations occur:
  - a) If the mains cable or plug is damaged.
  - b) If liquid has been spilled or objects have fallen onto the product.
  - c) If the product has been exposed to rain or water.
  - d) If the product has been dropped or damaged.
  - e) If the product has a significantly reduced performance.
- **Spare parts** - If spare parts are needed, make sure that the specialist company replacing the parts only uses spare parts that are approved by the manufacturer or have the same characteristics as the original part. Unauthorised substitutions may result in fire, electric shock or other hazards.
- **Heat** - Do not place the unit near any heat sources such as radiators, heat registers, stoves, or other products (including amplifiers).

**Note:** Children over 8 years as well as mentally, sensory and physically impaired persons may only use the device if they have been informed in detail about the functions and safety precautions by a supervisor responsible for them beforehand and understand the associated risks.



---

## DEVICE OVERVIEW

---

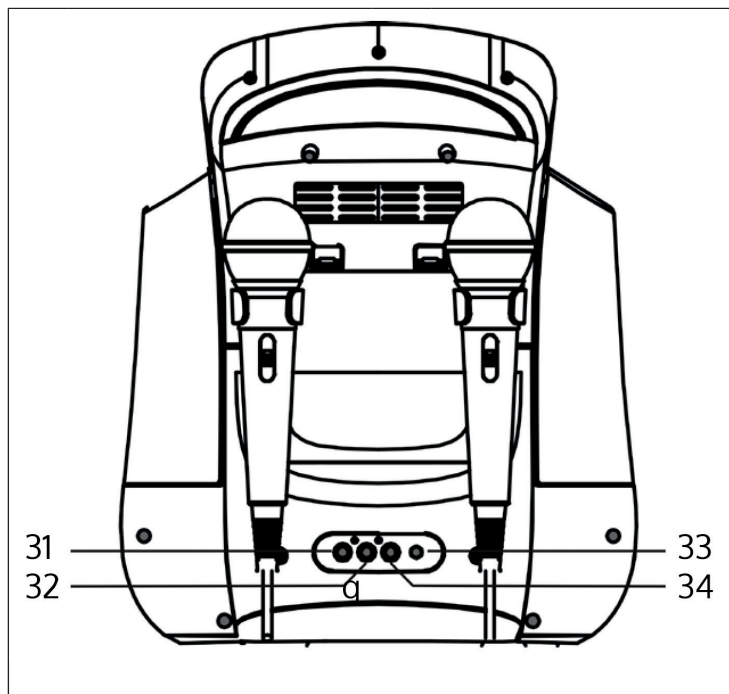

1	Audio output (L)	4	DC input
2	Audio output (R)	5	Video output

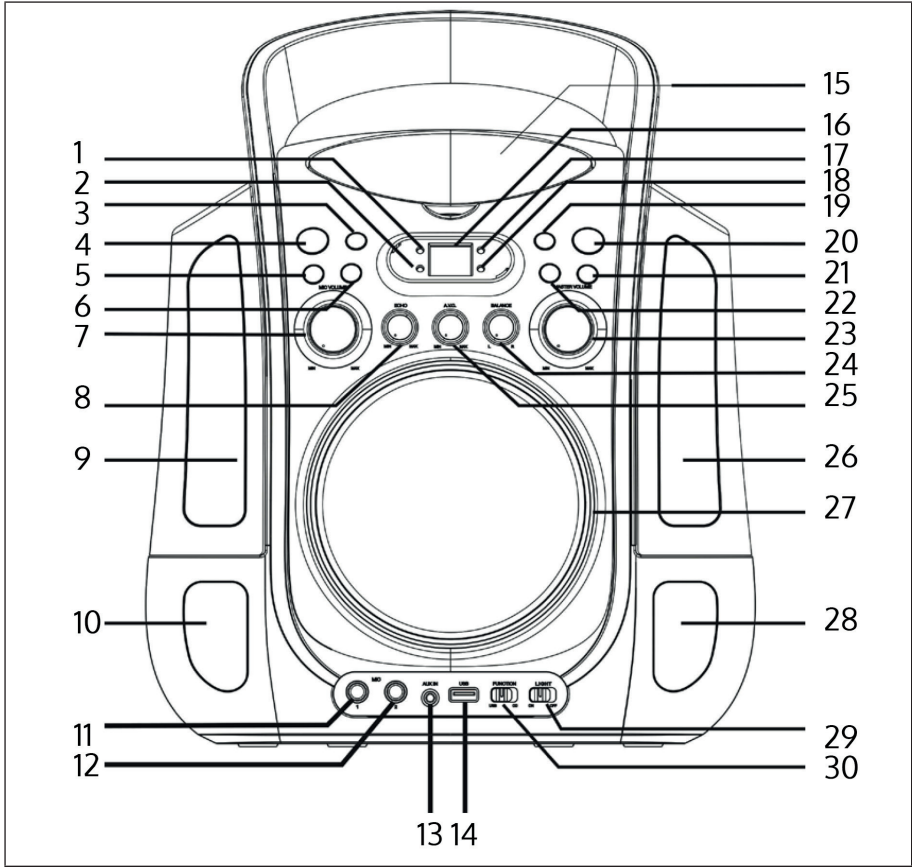

1 CDG display	11 Microphone input 1	21 Stop button
2 Play/pause display	12 Microphone input 2	22 Play/pause button
3 Repeat button	13 AUX input	23 Master volume
4 Power button	14 USB input	24 Balance control
5 Back button ◀◀	15 CD door	25 AVC controller
6 Forward button ▶▶	16 LED display	26 Light box right
7 Microphone volume	17 Programme display	27 Speaker
8 Echo control	18 Repeat display	28 Light right
9 Light box left	19 Programme button	29 Light show on/off
10 Lower light left	20 Light show	30 CD/USB selection

---

## SETUP AND OPERATION

---

### Connecting the device

Connect the power supply to the DC input on the back of the unit. Then plug the power plug into a mains socket. NOTE: When you will not be using the device for a longer period of time, pull the plug out of the socket.

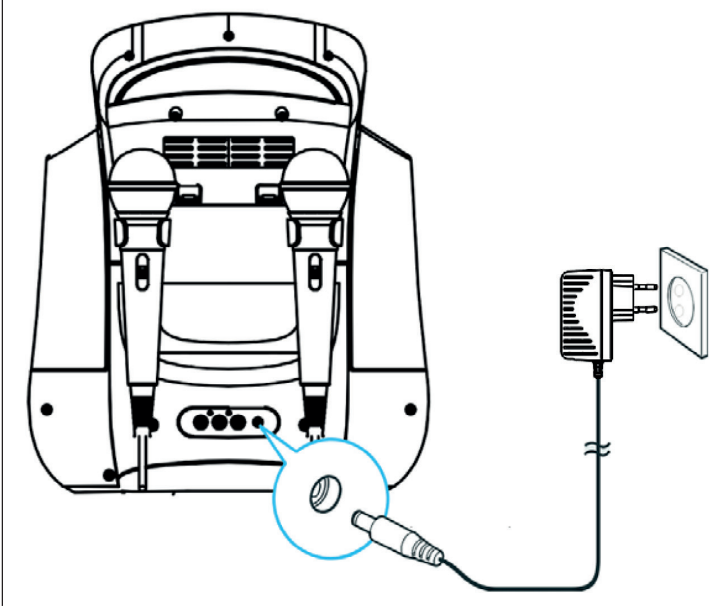

## Connecting the unit to the TV

Connect the supplied RCA cable (white-red-yellow) to the corresponding coloured connectors on the back of the unit and connect to the respective video and audio inputs of the same colour on your TV set.

You can also send the audio signal to your stereo system - to do this, connect the yellow video cable to the TV set and the (red and white) audio cables to a free (AUX) input on your stereo system.

To display the song texts on the TV screen for a CD+G, you must select the corresponding input (Video-In) on the TV set. If your TV set does not have such a video input, you can solve this with an RF modulator available in specialised shops, which is connected between the antenna cable of the TV set and the video output of the karaoke system.

Please read the operating instructions of your TV set for further instructions on connecting external video devices.

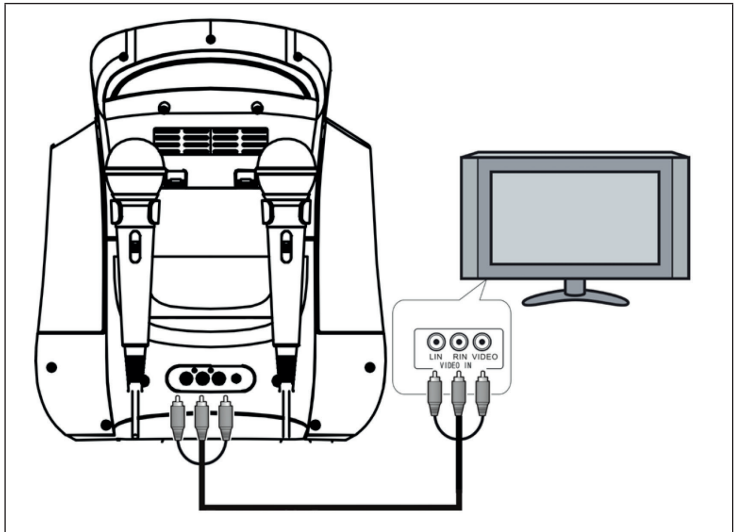

## Connecting the microphone

- 1 Plug the supplied microphone into the Mic1 or Mic2 connector on the bottom left of the unit. The microphone is now mixed with the music from CD/CD+G/USB.
- 2 Switch on the microphone before singing and always switch it off after singing.

**Note:** Do not tap the microphone while it is in use and do not drop it. It could be permanently damaged. Do not grasp the microphone by the cable and do not swing it around by the cable.

---

## BUTTONS AND FUNCTIONS

---

### CD/USB selection slider

- Slide the slider to CD to play a CD, MP3 CD, CD+G, CD-R or CD-RW.
- Slide the control to USB to play MP3 tracks from a USB stick.
- As soon as an AUX cable is plugged in, the unit automatically switches to AUX mode. You can connect other music sources such as iPods, MP3 players or other devices via the AUX connection. Use the headphone output on your external device.

### Light show on/off

- Slide the slider to ON to switch on the light show.
- Slide the slider to OFF to switch off the light show.

### Switching the device on/off

- To turn the appliance on, press the power button.
- Press and hold the power button to turn off the device.

**Play/pause button ▶||**

- Press the button once to play a track from CD/CD+G/CD-R/CD-RW or an MP3 file from USB. The play/pause indicator will come on.
- During playback, press the button again to pause the track. The play/pause display will flash.

**Stop button ■**

During playback, press the button to stop the track.

**Forward button ▶▶**

During playback, press the button to skip ahead one track.

**Back button ◀◀**

During playback, press the button to skip back one track.

**Repeat button**

- Press the button once while playing CD/CD+G/MP3 to repeat a track. The repeat indicator will flash in the display.
- Press the button again to repeat all tracks. The repeat indicator will light up continuously in the display.
- Press the button again to stop the repeat function. The repeat indicator will go out in the display.

## Programme function

This function allows tracks to be played in a specific order. This function can only be programmed if no title is currently playing.

- 1 Press the programme button once. Programme number 01 is displayed and the programme indicator flashes.
- 2 Press the forward/back button to select a title for the programme.
- 3 Press the programme button again to save the title. The programme number 02 is displayed.
- 4 Repeat steps 2-3 to save up to 20 (CD)/99 (MP3) tracks. As soon as you have
- 5 saved the 20th track (CD)/99th track (MP3), the display will show [FU], indicating that the programme memory is full.
- 6 Press the Play button to accept the selection and play the programme. Press Stop during playback to pause the programme.
- 7 In programme mode, you can use the repeat function to repeat one or all tracks.
- 8 As soon as all titles of the programme have been played once, the player stops. To play the programme again, press the Play/Pause button.
- 9 To cancel the programme, press the Stop button 2x during playback, or
- 10 open the CD door.

You can programme up to 20 (CD)/99 (MP3) tracks. If you try to programme more than 20 (CD)/99 (MP3) tracks, [FU] or [PROG FULL] will appear in the display.

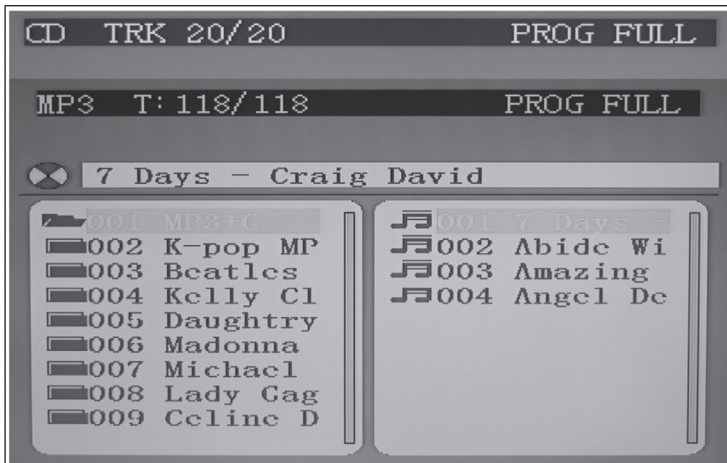

When you have finished programming the programme, press the play button to play it. The programme indicator and the display light up. During playback, you can use the forward/backward button to skip forward or backward one track.



To stop the programme, press the stop button once. The programme indicator and the display will stay on. Press the Play button to continue playing.

**Note:** If you press the Stop button twice, you stop the programme and permanently delete the programme list. The programme display, the display and the TV picture will go out.



You can view the programme list by pressing the forward or back button in stop mode.

### Inputs and functions

- DC input: Connect the plug of the supplied power supply unit here.
- USB input: Connect a USB memory (FAT32 formatted) up to 32 GB here to play MP3 files.
- AUX input: Connect a stereo audio cable with 3.5 mm jack plug here to play MP3 files from external devices.
- Mic1/Mic2 connector: Connect the microphone to one of the connectors.

### Inputs and functions

- Video output: Connect the yellow video cable to the TV set to connect the karaoke system to the TV.
- Audio outputs: Connect the red and white cable to the corresponding audio inputs on your TV.
- Speaker: The unit has a built-in speaker.

### Karaoke functions

- Master volume: Turn this control to set the desired volume for the built-in speaker.
- Balance control: Turn this control to set the optimum balance between voice and music while playing a CD+G. Turn this knob to adjust the right/left balance while playing a stereo track from CD or MP3.
- AVC (Automatic Voice Control) control: Turn this control to set the desired sensitivity. Turning the knob clockwise increases sensitivity. Vocals on multiplex recordings (CD+G) become quieter as soon as the user sings into the microphone. When the user stops singing, the vocals automatically become louder again.
- Microphone volume: Use this control to adjust the microphone volume while singing. The volume is always set simultaneously for both microphones.
- Echo control: Turn the control clockwise to add a slight reverb effect to the voice.

## MUSIC PLAYBACK VIA CD+G, USB, AUX-IN

### Before starting

- Connect the unit to a compatible TV using the AV cable.
- Plug the microphone into the Mic1 or Mic2 connector.

**Note:** Make sure that the switch on the microphone is always in the OFF position before connecting to avoid feedback.

### Singing to CD/CD+g/CD-R/CD-RW or USB tracks

- 1 Slide the function slider to [CD].
- 2 Insert the CD as follows: Grasp the CD door at the top edge and pull gently to open it. The display goes on and shows [OP]. Insert the CD vertically, with the printed side facing you. Close the door gently. The unit will start reading the CD. The display shows the total number of titles. If no CD is loaded or the CD is not recognised, the display shows [NO]. When the unit detects and plays a CD+G disc, the CDG indicator lights up in the display.
- 3 Press the Play/Pause button to play the CD. If the unit recognises a CD+G disc, a screen similar to this one will be displayed:



If you are playing CD-R/CD-RW or MP3 files via USB, this screen is displayed:



In the top menu line you will see the display [T: 011/118], which means: Track 11 of a total of 118 tracks is being played.

If the number of tracks on CD/USB is more than 100, the first two numbers of the track number are replaced by the letters A to F (a=10, b=11, c=12, d=13, e=14, f=15). For example, if the CD contains 118 tracks, the display will show [b8] for track 118. If the number of tracks is more than 159, the display shows [99] from track 160. If you have connected the unit to your TV, the complete content is displayed. Use the Forward, Reverse, Play/Pause and Stop buttons just as you would in CD mode.

- 4 Use the forward/backward button to select the desired track.
- 5 Press the Play button to play the track.
- 6 Turn on the microphone and start singing. If necessary, adjust the volume with the master control, the microphone volume control and the volume control on the remote control.



### Important notes on playing CDs

- The CD drive can read all commercial CDs without any problems. The unit also reads self-burned CD-R/CD-RW, but it may take up to 10 seconds to start playback. If playback does not start, it is probably due to the quality of the CD-R/CD-RW and/or the compatibility of the CD compilation software. The manufacturer is not responsible for the playback quality of CD-R/CD-RW discs. Do not attach labels to both sides of the CD-R/ CD-RW, this will cause malfunction.
- Do not use excessive force when pressing the CD door while a CD is playing.
- Do not insert anything other than compact discs into the disc tray. Foreign objects can damage the unit.
- Only place one disc in the disc tray at a time.

### Singing along with music from AUX devices

The unit allows singing to music from external AUX devices such as iPods, MP3 players or other digital output devices.

- 1 Connect the headphone output of your external device to the AUX input on the karaoke system. **NOTE:** The required cable is not included in the scope of delivery.
- 2 Switch on the karaoke system and it automatically switches to AUX mode as soon as an external device is connected via the AUX input.
- 3 Connect the headphone output of your external audio device (CD player, MP3 player, iPhone, iPod, etc.) to the unit via an audio cable. **NOTE:** The audio cable is not included in the scope of delivery.
- 4 Select the desired title on the external device. Set the desired volume on the external device if the device is connected to the karaoke system via the headphone output.
- 5 Turn on the microphone and start singing. Adjust the volume using the master control or the microphone volume control.
- 6 Use the balance and echo controls to adjust the sound to your liking.
- 7 Switch off all devices and the microphone after use.

**Note:** As soon as you connect an AUX device, the karaoke system automatically switches to AUX mode, regardless of which function the sliders are set to. Remove the AUX cable after use to switch back to CD/USB mode.

## Using the device as a speaker

You can also use the unit as a pure speaker. To avoid feedback, do not hold the microphone too close to the speaker during use.

- 1 Stop playback from CD or USB and remove the 3.5 mm jack plug if one is connected to the AUX output.
- 2 Turn on the microphone and start. Adjust the volume using the master control or the microphone volume control.

## LED light show

- The light show inside the speaker and in the lower corners of the unit automatically reacts to the music that is currently playing.
- To start the light show, slide the light show slider to ON.
- Slide the slider to OFF to switch off the light show.

---

## CLEANING AND CARE

---

**Please note:** switch off the unit before cleaning. Disconnect the power supply unit and/or remove the batteries.

- Never immerse the device in water or other liquids to clean it.
- Clean the surface of the unit with a soft, slightly damp cloth. Ensure that no water gets into the unit.
- Never use abrasive cleaners or hard objects such as scouring pads cleaning.
- Dry the unit carefully after cleaning.
- Store the unit in a cool, dry place.

## TROUBLESHOOTING

Problem	Potential cause	Possible solution
The unit does not turn on when you press the power button.	The power supply unit is not connected or the plug is not connected to the socket.	Connect the power supply and insert the plug into the socket.
The unit does not switch on although the plug is inserted.	The socket has no power.	Check if the socket is working or use another socket.
No sound.	The master volume is set to minimum.	Turn up the master volume.
	The volume on the TV or external device is set to minimum.	Turn up the volume on the TV or external device.
	The TV is switched off.	Switch the TV on.
The CD player does not work or the display shows [No].	The CD was inserted the wrong way round.	Insert the CD correctly.
	The CD is dirty.	Clean the CD with a soft cloth.
	The CD is scratched.	Use another CD.
	The CD is warped.	Use another CD.
	No standard CD has been inserted.	Only use compatible CDs.
	The lens is dirty.	Clean the lens with a CD lens cleaner.
	Moisture has formed in the CD deck.	Wait 20-30 minutes to allow the deck to dry.
	The karaoke system must be reset.	Unplug the device and wait for 30 minutes.

Problem	Potential cause	Possible solution
No sound while audio is being played via TV or stereo system.	The wrong audio source was selected on the TV or the stereo system.	Select the correct audio source on the TV or stereo system.
	The unit has not been connected to the TV properly.	Select the AV input when connecting the karaoke system to the TV or stereo system.
No lyrics appear on the TV screen.	The video cable is not properly attached to the TV.	Connect the video cable to the video output of the karaoke system and the video input on the TV.
	The video or AV input was not selected as the source on the TV.	Set the input source on the TV to video or AV input.
	The TV does not have a video input.	Connect the video output on the unit to an RF modulator and connect it to the TV.
	A CD+G has been inserted but the CDG indicator does not light up.	Check if it is a CD+G or clean it.
No picture appears on the TV screen.	The source was not set correctly on the TV.	Select the AV input on the TV as the source.
The singing from the microphone cannot be heard.	The volume is set incorrectly.	Adjust the microphone volume.
	The microphone is off.	Turn on the microphone.
	The microphone is not plugged in properly.	Insert the plug of the microphone firmly into one of the microphone inputs on the unit.

---

## DISPOSAL CONSIDERATIONS

---



If there is a legal regulation for the disposal of electrical and electronic devices in your country, this symbol on the product or on the packaging indicates that this product must not be disposed of with household waste. Instead, it must be taken to a collection point for the recycling of electrical and electronic equipment. By disposing of it in accordance with the rules, you are protecting the environment and the health of your fellow human beings from negative consequences. For information about the recycling and disposal of this product, please contact your local authority or your household waste disposal service.

---

## DECLARATION OF CONFORMITY

---



**Manufacturer:**

Chal-Tec GmbH, Wallstrasse 16, 10179 Berlin, Germany.

**Importer for Great Britain:**

Berlin Brands Group UK Limited  
PO Box 42  
272 Kensington High Street  
London, W8 6ND  
United Kingdom

Hereby, Chal-Tec GmbH declares that the radio equipment type Kara Illumina is in compliance with Directive 2014/53/EU. The full text of the EU declaration of conformity is available at the following internet address: [use.berlin/10030549](http://use.berlin/10030549)

**For Great Britain:** Hereby, Chal-Tec GmbH declares that the radio equipment type Kara Illumina is in compliance with the relevant statutory requirements. The full text of the declaration of conformity is available at the following internet address: [use.berlin/10030549](http://use.berlin/10030549)



**Estimado cliente:**

Le felicitamos por la adquisición de este producto. Lea atentamente el siguiente manual y siga cuidadosamente las instrucciones de uso con el fin de evitar posibles daños. La empresa no se responsabiliza de los daños ocasionados por un uso indebido del producto o por haber desatendido las indicaciones de seguridad. Escanee el siguiente código QR para obtener acceso al manual de usuario más reciente y otra información sobre el producto.



---

## ÍNDICE

---

Instrucciones de seguridad	42
Descripción general del aparato	43
Puesta en marcha y funcionamiento	45
Botones y funciones	47
Reproducción de música mediante CD+G, USB, AUX-IN	52
Limpieza y cuidado	55
Reparación de anomalías	56
Indicaciones sobre la retirada del aparato	58
Declaración de conformidad	58

---

## DATOS TÉCNICOS

---

Número del artículo	10030549, 10030550
Fuente de alimentación (adaptador de corriente)	220-240 V ~ 50/60 Hz
Formatos reproducibles CD	CD/CD+G/CD-R/CD-RW/MP3
Formatos reproducibles USB	MP3

---

## INSTRUCCIONES DE SEGURIDAD

---

### Indicaciones generales

- **Rayos:** si no va a utilizar la unidad durante un período prolongado de tiempo, o si hay rayos, desenchufe la unidad de la toma de corriente y desconecte el conector de la antena. Esto evitará que el producto resulte dañado por los rayos y las subidas de tensión.
- **Sobrecarga:** no sobrecargue las tomas de corriente, cables alargadores o tomas de corriente integradas para evitar el riesgo de un incendio o una descarga eléctrica.
- **Objetos extraños y entrada de líquido:** no introduzca objetos de ningún tipo en las ranuras del aparato, ya que podría tocar elementos con voltajes peligrosos o piezas salientes que podrían causar un incendio o una descarga eléctrica. No derrame líquido de ningún tipo sobre el aparato.
- **Reparación y mantenimiento:** no intente reparar el aparato usted mismo, ya que si abre o retira las cubiertas, podría provocar una tensión peligrosa u otro riesgo. Contacte con un servicio técnico para su reparación.
- **Daños que requieren una reparación:** desconecte el enchufe de la toma de corriente y póngase en contacto con un servicio técnico cualificado si:
  - a) El cable de alimentación o el enchufe está dañado.
  - b) Se ha derramado líquido o se ha caído un objeto en el interior del aparato.
  - c) El aparato ha estado expuesto a la lluvia o agua.
  - d) Se ha dejado caer el aparato o está dañado.
  - e) El rendimiento del aparato ha disminuido considerablemente.
- **Piezas de repuesto:** cuando se necesiten piezas de repuesto, asegúrese de que el taller que las sustituya utilice únicamente piezas de repuesto aprobadas por el fabricante o que tengan las mismas características que la pieza original. Las piezas no autorizadas pueden provocar incendios, descargas eléctricas u otros riesgos.
- **Calor:** no lo instale cerca de fuentes de calor como radiadores, registros de calor, estufas u otros productos (incluyendo amplificadores).

**Nota:** los niños a partir de 8 años y las personas con discapacidades mentales, sensoriales o físicas no deben utilizar este aparato a menos que una persona responsable de su seguridad les haya dado a conocer el funcionamiento y las precauciones de seguridad y comprendan los peligros que conlleva.

## DESCRIPCIÓN GENERAL DEL APARATO

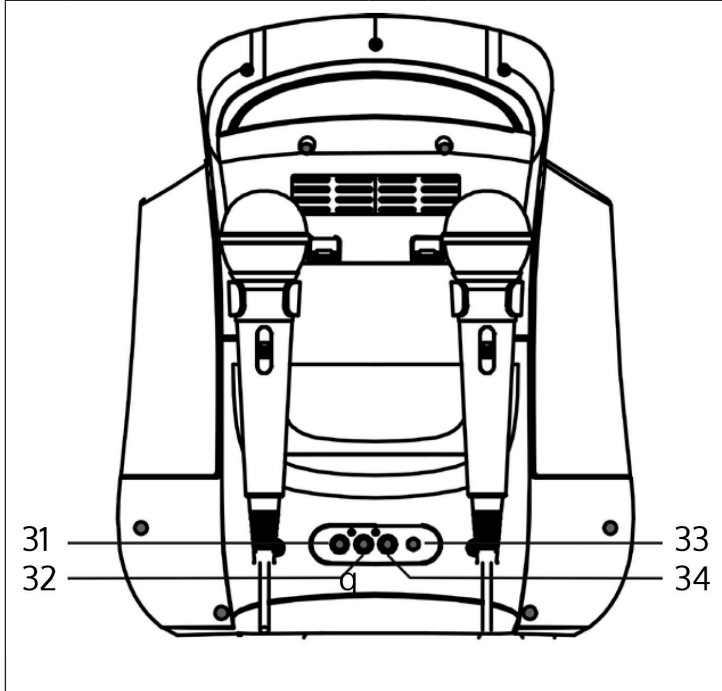

1	Salida de audio (L)	4	Entrada CC
2	Salida de audio (DER)	5	Salida de vídeo

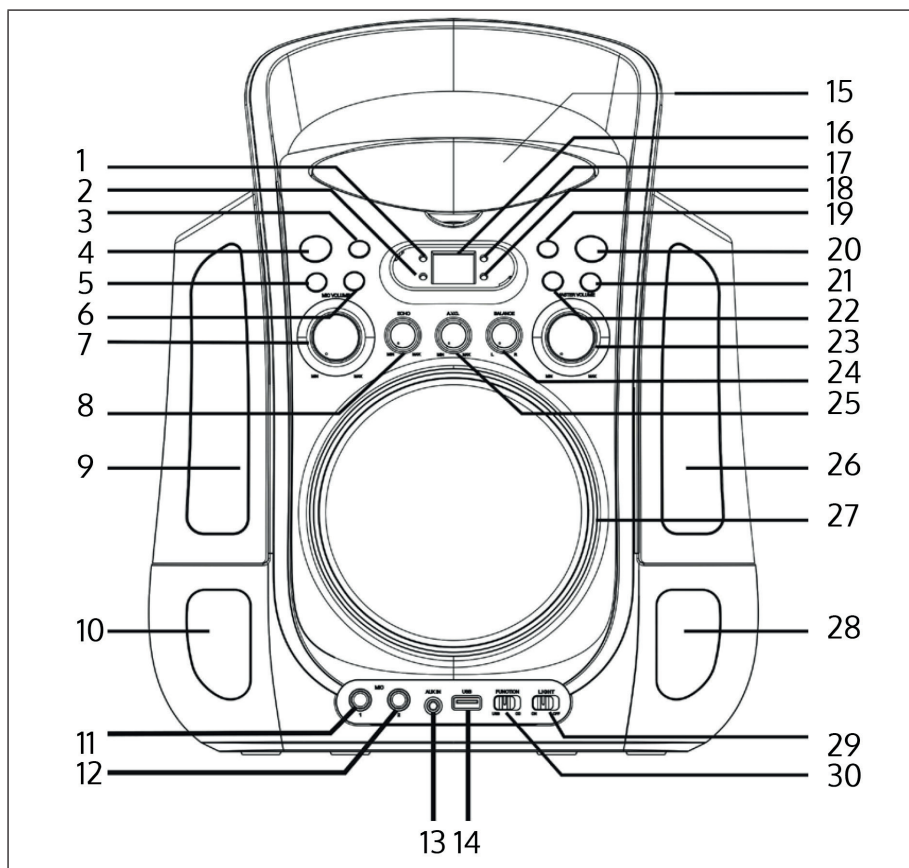

1 pantalla CDG	11 Entrada de micrófono 1	21 Botón de stop
2 Indicador de reproducción/pausa	12 Entrada de micrófono 2	22 Botón Play/Pause
3 Botón de repetición	13 Entrada AUX	23 Volumen principal
4 Botón de encendido	14 Entrada USB	24 Control del equilibrio
5 Botón Atrás ◀◀	15 Tapa de CD	25 Regulador AVC
6 Botón Siguiente ▶▶	16 Pantalla LED	26 Caja de luz derecha
7 Volumen del micrófono	17 Señal del programa	27 Altavoces
8 Regulador del eco	18 Repetición de la visualización	28 Luz derecha
9 Caja de luz a la izquierda	19 Tecla de programación	29 Activación/desactivación de la iluminación
10 Luz inferior izquierda	20 Espectáculo de luces	30 Selección de CD/USB

## PUESTA EN MARCHA Y FUNCIONAMIENTO

### Conectar dispositivos

Conecte la fuente de alimentación a la entrada de CC de la parte posterior de la unidad. Conecte el enchufe en una toma de corriente. NOTA: Desconecta el enchufe de la toma de corriente si no va a utilizar el aparato durante un largo periodo de tiempo.

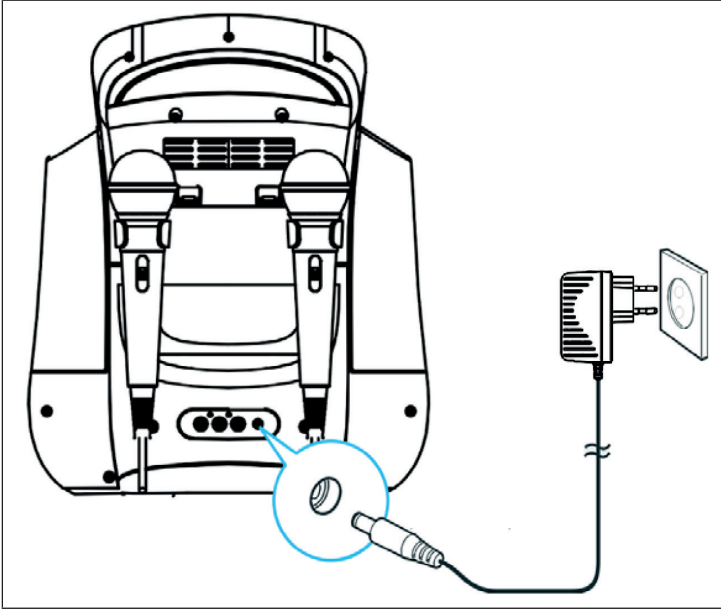

## Conexión del aparato al televisor

Conecte el cable RCA suministrado (blanco-rojo-amarillo) a los conectores de color correspondientes de la parte trasera de la unidad y conéctelo a las entradas de vídeo y audio del mismo color de su televisor.

También puedes enviar la señal de audio al equipo de música; para ello, conecta el cable amarillo (de vídeo) al televisor y los cables de audio (rojo y blanco) a una entrada (auxiliar) disponible en tu equipo de música.

Para visualizar los textos de las canciones de un CD+G en la pantalla del televisor, debe seleccionar la entrada correspondiente (Video-In) en el televisor. Si tu televisor no tiene esa entrada de vídeo, puedes solucionarlo con un modulador de RF disponible en el mercado, que se conecta entre el cable de antena del televisor y la salida de vídeo del sistema de karaoke.

Lee el manual de instrucciones de su televisor para obtener más información sobre la conexión de dispositivos de vídeo externos.

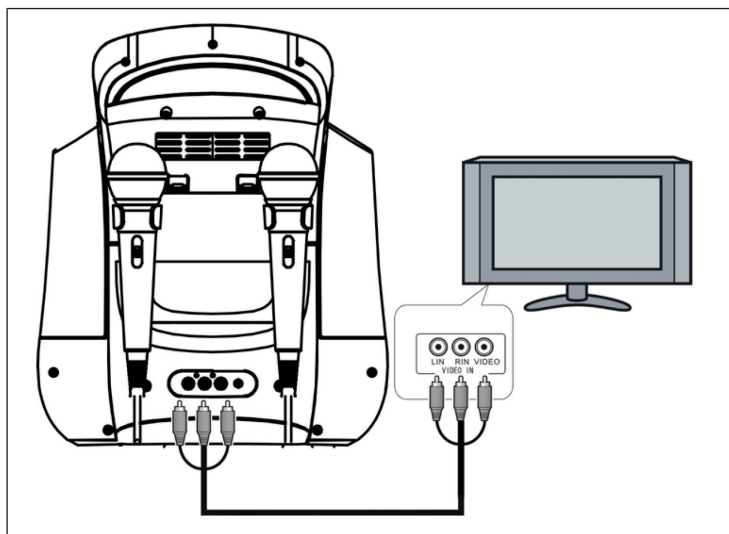

## Conectar el micrófono

- 1 Conecte el micrófono suministrado en el conector Mic1 o Mic2 situado en la parte inferior izquierda de la unidad. El micrófono se mezcla ahora con la música del CD/CD+G/USB.
- 2 Enciende el micrófono antes de cantar y apágalo siempre después.

**Nota:** No golpee el micrófono mientras esté en uso y no lo deje caer. Podría sufrir daños permanentes. No agarre el micrófono por el cable y no lo balancee por el cable.

---

## BOTONES Y FUNCIONES

---

### Control deslizante de selección de CD/USB

- Desliza el control deslizante hasta CD para reproducir un CD, CD MP3, CD+G, CD-R o CD-RW.
- Desliza el mando a USB para reproducir pistas MP3 desde una memoria USB.
- En cuanto se enchufa un cable AUX, el aparato pasa automáticamente al modo AUX. Puedes conectar otras fuentes de música como iPods, reproductores MP3 u otros dispositivos a través de la conexión AUX. Utiliza la salida de auriculares de tu dispositivo externo.

### Encender/apagar la iluminación

- Deslice el control deslizante hacia ON para encender el espectáculo de luces.
- Deslice el control deslizante hacia OFF para apagar el espectáculo de luces.

### Encender/apagar el aparato

- Pulse el botón POWER para encender el aparato.
- Mantenga pulsado el botón Power para apagar la unidad.

**Botón Play/Pause ▶||**

- Pulsa el botón una vez para reproducir una pista desde un CD/CD+G/CD-R/CD-RW o un archivo MP3 desde un USB. El indicador de reproducción/pausa se enciende.
- Durante la reproducción, pulse de nuevo el botón para pausar la pista. El indicador play/pause parpadea.

**Botón de stop ■**

Pulse el botón durante la reproducción para interrumpir la pista.

**Botón «Siguiente» ▶▶|**

Pulse el botón durante la reproducción para saltar una pista.

**Botón de anterior ◀◀|**

Pulse el botón durante la reproducción para retroceder una pista.

**Botón de repetición**

- Pulse una vez el botón durante la reproducción de CD/CD+G/MP3 para repetir una pista. El indicador de repetición parpadea en la pantalla.
- Vuelva a pulsar la tecla para repetir todas las pistas. El indicador de repetición se ilumina continuamente en la pantalla.
- Pulse de nuevo el botón para detener la función de repetición. El indicador de repetición se apaga.



## Función de programa

Esta función permite reproducir las pistas en un orden determinado. Esta función sólo se puede programar si no se está reproduciendo ningún título.

- 1 Pulse una vez el botón del programa. Aparece el número de programa 01 y el indicador de programa parpadea.
- 2 Pulse el botón de avance/retroceso para seleccionar un título del programa.
- 3 Pulse el botón de nuevo el botón de programar para guardar la pista. Aparece el número de programa 02.
- 4 Repita los pasos 2 y 3 para almacenar hasta 20 pistas (CD)/ 99 (MP3). En cuanto tenga
- 5 20 (CD) / 99 (MP3) pistas, la pantalla muestra [FU], indicando que la memoria de programa está llena.
- 6 Pulse el botón Play para aceptar la selección y reproducir el programa. Pulse Stop durante la reproducción para poner en pausa el programa.
- 7 En el modo programa, puedes utilizar la función de repetición para repetir una o todas las pistas.
- 8 En cuanto todos los títulos del programa se han reproducido una vez, el reproductor se detiene. Para volver a reproducir el programa, pulse el botón de reproducción/pausa.
- 9 Para cancelar el programa, pulse el botón Stop 2 veces durante la reproducción, o
- 10 abra la puerta del compartimento para CD.

Puedes programar hasta 20 (CD)/99 (MP3) pistas. Si intenta programar más de 20 (CD)/99 (MP3) pistas, en la pantalla aparece [FU] o [PROG FULL].

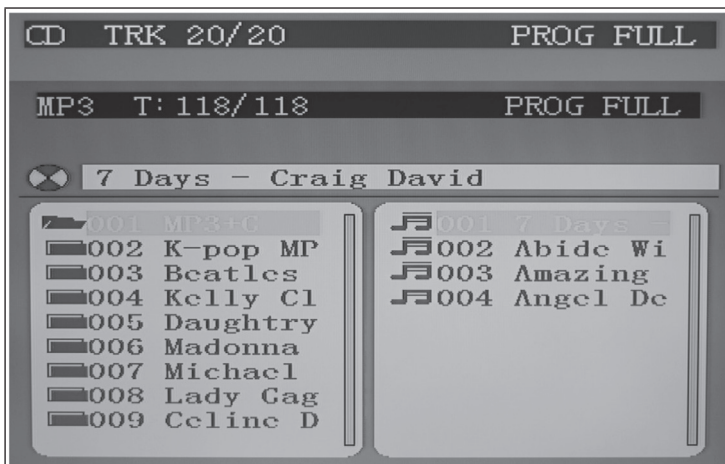

Cuando haya terminado de programar el programa, pulse el botón de reproducción para reproducirlo. El indicador de programa y la pantalla se iluminan. Durante la reproducción, puedes utilizar el botón de avance/retroceso para saltar hacia delante o hacia atrás una pista.



Para detener el programa, pulse una vez el botón de parada. El indicador de programa y la pantalla se mantienen iluminados. Pulse el botón de reproducción para seguir jugando.

**Nota:** Si pulsa dos veces el botón Stop, se detiene el programa y se borra definitivamente la lista de programas. La visualización del programa, la pantalla y la imagen del televisor se apagan.

Puede ver la lista de programas pulsando el botón de avance o retroceso en el modo de parada.

### Entradas y funciones

- Entrada DC: Conecte aquí el enchufe de la fuente de alimentación suministrada.
- Entrada USB: Conecta aquí una memoria USB (con formato FAT32) de hasta 32 GB para reproducir archivos MP3.
- Entrada AUX: Conecta aquí un cable de audio estéreo con clavija de 3,5 mm para reproducir archivos MP3 desde dispositivos externos.
- Conector Mic1/Mic2: Conecta el micrófono a uno de los conectores.

### Salidas y funciones

- Salida de vídeo: Conecta el cable de vídeo amarillo al televisor para conectar el sistema Karaoke al televisor.
- Salidas de audio: Conecta el cable rojo y el blanco a las entradas de audio correspondientes de tu televisor.
- Altavoz: La unidad tiene un altavoz incorporado.

### Funciones Karaoke

- Volumen principal: Gire este control para ajustar el volumen deseado para el altavoz incorporado.
- Control de balance: Gire este control para ajustar el balance óptimo entre la voz y la música mientras se reproduce un CD+G. Gire este control para ajustar el balance derecho/izquierdo mientras reproduce una pista estéreo de CD o MP3.
- Control AVC (Automatic Voice Control): Gire este control para ajustar la sensibilidad deseada. Al girar la perilla en el sentido de las agujas del reloj, aumenta la potencia. Las voces en las grabaciones multiplexadas (CD+G) se vuelven más silenciosas en cuanto el usuario canta en el micrófono. Cuando el usuario deja de cantar, la voz vuelve a sonar automáticamente.
- Volumen del micrófono: Utilice este control para ajustar el volumen del micrófono mientras canta. El volumen siempre se ajusta simultáneamente para ambos micrófonos.
- Control de eco: Gire el control en el sentido de las agujas del reloj para añadir un ligero efecto de reverberación a la voz.

## REPRODUCCIÓN DE MÚSICA MEDIANTE CD+G, USB, AUX-IN

### Antes del comienzo

- Conecta la unidad a un televisor compatible mediante el cable AV.
- Conecta el micrófono al conector Mic 1 o Mic 2.

**Nota:** Asegúrese de que el interruptor del micrófono esté siempre en la posición OFF antes de conectarlo para evitar la retroalimentación.

### Cantar en pistas de CD/CD+g/CD-R/CD-RW o USB

- 1 Deslice el control a la función [CD].
- 2 Inserte el CD de la siguiente manera: Agarre la tapa del CD por el borde superior y tire suavemente para abrirla. La pantalla se enciende y muestra [OP]. Inserte el CD verticalmente, con la cara impresa hacia usted. Cierre la tapa suavemente. La unidad comienza a leer el CD. La pantalla muestra el número total de títulos. Si no hay ningún CD cargado o no se reconoce el CD, la pantalla muestra [NO]. Cuando la unidad detecta y reproduce un disco CD+G, el indicador CDG se ilumina en la pantalla.
- 3 Pulse el botón de reproducción/pausa para reproducir el CD. Si la unidad reconoce un disco CD+G, aparecerá una pantalla similar a ésta:



Si está reproduciendo archivos CD-R/CD-RW o MP3 a través de USB, se muestra esta pantalla:

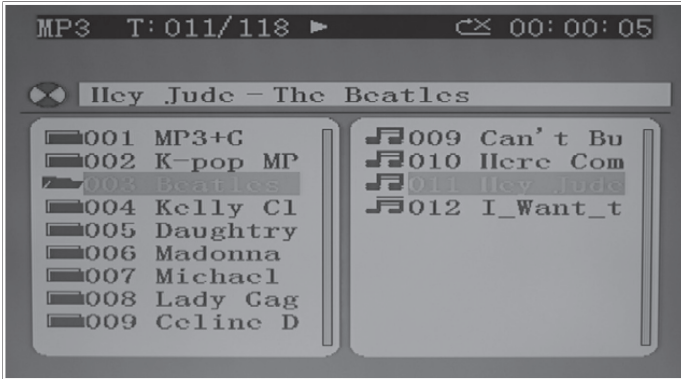

En la línea de menú superior aparece la indicación [T: 011/118], que significa: Se está reproduciendo la pista 11 de un total de 118 pistas.

Si el número de pistas del CD/USB es superior a 100, las dos primeras cifras del número de pista se sustituyen por las letras A a F (a=10, b=11, c=12, d=13, e=14, f=15). Por ejemplo, si el CD contiene 118 pistas, la pantalla mostrará [b8] para la pista 118. Si el número de pistas es superior a 159, la pantalla muestra [99] de la pista 160. Si has conectado el aparato a tu televisor, se muestra el contenido completo. Utilice los botones de avance, retroceso, reproducción/pausa y parada igual que en el modo CD.

- 4 Utilice el botón de avance/retroceso para seleccionar la pista deseada.
- 5 Pulse el botón de reproducción para reproducir la pista.
- 6 Enciende el micrófono y empieza a cantar. Si es necesario, ajuste el volumen con el control principal, el control de volumen del micrófono y el control de volumen del mando a distancia.

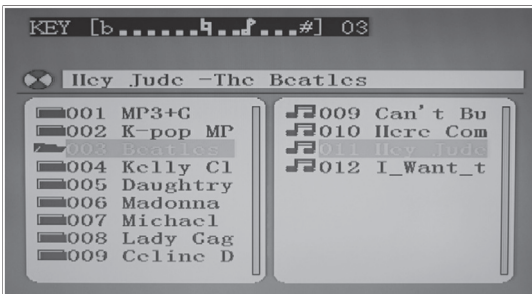

## Notas importantes sobre la reproducción de CDs

- La unidad de CD puede leer todos los CD comerciales sin problemas. La unidad también lee CD-R/CD-RW autograbados, pero puede tardar hasta 10 segundos en iniciar la reproducción. Si la reproducción no se inicia, probablemente se deba a la calidad del CD-R/CD-RW y/o a la compatibilidad del software de compilación de CD. El fabricante no se hace responsable de la calidad de reproducción de los discos CD-R/CD-RW. No coloque etiquetas en ambas caras del CD-R/ CD-RW, ya que esto provocará un mal funcionamiento.
- No utilice una fuerza excesiva al presionar la puerta del CD mientras se reproduce un CD.
- No introduzca nada que no sean discos compactos en la bandeja de discos. Los objetos extraños pueden dañar la unidad.
- Coloque sólo un disco en la bandeja de discos a la vez.

## Para cantar con la música de los dispositivos AUX

La unidad permite cantar con música desde dispositivos externos AUX, como el iPod, el reproductor MP3 u otros dispositivos de salida digital.

- 1 Conecta la salida de auriculares de tu dispositivo externo a la entrada AUX del sistema de karaoke. **NOTA:** El cable necesario no está incluido en el suministro.
- 2 Enciende el sistema de karaoke y pasa automáticamente al modo AUX en cuanto se conecta un dispositivo externo a través de la entrada AUX.
- 3 Conecta la salida de auriculares de tu dispositivo de audio externo (reproductor de CD, MP3, iPhone, iPod, etc.) a la unidad mediante un cable de audio. **NOTA:** El cable de audio no está incluido en el suministro.
- 4 Seleccione el título deseado en el dispositivo externo. Ajusta el volumen deseado en el dispositivo externo si éste está conectado al sistema de karaoke a través de la salida de auriculares.
- 5 Enciende el micrófono y empieza a cantar. Ajusta el volumen con el mando principal o el control de volumen del micrófono.
- 6 Utiliza los controles de balance y eco para ajustar el sonido a tu gusto.
- 7 Apague todos los dispositivos y el micrófono después de su uso.

**Nota:** En cuanto se conecta un dispositivo AUX, el sistema de karaoke cambia automáticamente al modo AUX, independientemente de la función en la que estén ajustados los controles deslizantes. Retire el cable AUX después de su uso para volver al modo CD/USB.

## Utilización del aparato como altavoz

También puedes utilizar la unidad como un puro altavoz. Para evitar la retroalimentación durante el uso, no sostenga el micrófono demasiado cerca del altavoz durante su uso.

- 1 Deje de reproducir el CD o el USB y retire la clavija de 3,5 mm si está conectada a la salida AUX.
- 2 Enciende el micrófono y empieza. Ajusta el volumen con el mando principal o el control de volumen del micrófono.

## Espectáculo de luces LED

- El espectáculo de luces en el interior del altavoz y en las esquinas inferiores de la unidad reacciona automáticamente a la música que se está reproduciendo.
- Para iniciar el espectáculo de luces, deslice el control deslizante del espectáculo de luces a ON.
- Deslice el control deslizante hacia OFF para apagar el espectáculo de luces.

---

## LIMPIEZA Y CUIDADO

---

**Nota:** apague el aparato antes de limpiarlo. Desenchúfelo de la toma de corriente o retire las pilas

- Nunca sumerja el aparato en agua para limpiarlo ni en ningún otro líquido.
- Limpie la superficie del aparato con un paño suave ligeramente humedecido. Asegúrese de que no se filtre agua al interior del aparato.
- No utilice nunca productos abrasivos ni objetos duros, como estropajos, para la limpieza.
- Seque el aparato con cuidado después de limpiarlo.
- Guarde el dispositivo en un lugar fresco y seco.

## REPARACIÓN DE ANOMALÍAS

Problema	Posible causa	Propuesta de solución
El aparato no se enciende al pulsar el botón de encendido.	La fuente de alimentación no está conectada o el enchufe no está conectado a la toma de corriente.	Conecte la fuente de alimentación el enchufe a la toma de corriente.
El aparato no se enciende aunque el enchufe esté insertado.	El enchufe no presenta corriente.	Compruebe si la toma de corriente funciona o utilice otra.
No hay sonido.	El volumen maestro está ajustado al mínimo.	Sube el volumen principal.
	El volumen del televisor o del dispositivo externo está ajustado al mínimo.	Sube el volumen del televisor o del dispositivo externo.
	La TV está apagada	Enciende el televisor.
El reproductor de CD no funciona o la pantalla muestra [No].	El CD se ha introducido incorrectamente.	Inserte el CD correctamente.
	El CD está sucio.	Limpie el CD con un paño suave.
	El CD está rayado.	Utilice otro CD
	El CD está deformado.	Utilice otro CD
	No se ha insertado ningún CD estándar.	Utiliza sólo CDs compatibles.
	La lente está sucia.	Limpie la lente con un limpiador de lentes para CD.
	Se ha formado humedad en la cubierta del CD.	Espere de 20 a 30 minutos para que la cubierta se seque.
El sistema de karaoke debe ser reiniciado.	Desenchufe el aparato y espere 30 minutos.	



Problema	Posible causa	Propuesta de solución
No hay sonido mientras se reproduce el audio en la televisión o el equipo de música.	Se ha seleccionado una fuente de audio incorrecta en el televisor o en el equipo de música.	Seleccione la fuente de audio correcta en el televisor o sistema estéreo.
	El aparato no se ha conectado correctamente al televisor.	Selecciona la entrada AV cuando conectes el sistema de karaoke al televisor o al sistema estéreo.
No aparecen las letras de las canciones en la pantalla del televisor.	El cable de vídeo no está bien conectado al televisor.	Conecta el cable de vídeo a la salida de vídeo del sistema de karaoke y a la entrada de vídeo del televisor.
	La entrada de vídeo o AV no se ha seleccionado como fuente en el televisor.	Ajuste la fuente de entrada del televisor a la entrada de vídeo o AV.
	El televisor no tiene entrada de vídeo.	Conecte la salida de vídeo del aparato a un modulador de RF y conéctelo al televisor.
	Se ha introducido un CD+G pero el indicador de CDG no se enciende.	Comprueba si es un CD+G o límpialo.
No aparece ninguna imagen en la pantalla del televisor.	La fuente no se ha ajustado correctamente en el televisor.	Seleccione la entrada AV del televisor como fuente.
La voz del micrófono no se oye.	El volumen está mal colocado.	Ajusta el volumen del micrófono.
	El micrófono está apagado.	Encienda el micrófono.
	No se ha conectado correctamente el micrófono.	Inserte la clavija del micrófono firmemente en una de las entradas de micrófono de la unidad.

---

## INDICACIONES SOBRE LA RETIRADA DEL APARATO

---



Si en su país existe una disposición legal relativa a la eliminación de aparatos eléctricos y electrónicos, este símbolo estampado en el producto o en el embalaje advierte de que no debe eliminarse como residuo doméstico. En lugar de ello, debe depositarse en un punto de recogida de reciclaje de aparatos eléctricos y electrónicos. Una retirada de aparatos conforme a las leyes contribuye a proteger el medio ambiente y a las personas a su alrededor frente a posibles consecuencias perjudiciales para la salud. Para obtener información más detallada sobre el reciclaje de este producto, póngase en contacto con su ayuntamiento o con el servicio de eliminación de residuos domésticos.

---

## DECLARACIÓN DE CONFORMIDAD

---

**Fabricante:**

Chal-Tec GmbH, Wallstraße 16, 10179 Berlín, Alemania.

**Importador para el Reino Unido:**

Berlin Brands Group UK Limited  
PO Box 42  
272 Kensington High Street  
London, W8 6ND  
United Kingdom

Chal-Tec GmbH declara por la presente que el tipo de sistema de radio Kara Illumina cumple con la Directiva 2014/53/UE. El texto completo de la declaración de conformidad de la UE está disponible en la siguiente dirección de Internet: [use.berlin/10030549](http://use.berlin/10030549)

**Cher client, chère cliente,**

Toutes nos félicitations pour l'acquisition de ce nouvel appareil. Lisez attentivement les indications suivantes et suivez-les pour éviter d'éventuels dommages. Nous ne saurions être tenus pour responsables des dommages dus au non-respect des consignes et à la mauvaise utilisation de l'appareil. Scannez le QR-Code pour obtenir la dernière version du mode d'emploi ainsi que d'autres informations concernant le produit :



---

## SOMMAIRE

---

Consignes de sécurité	60
Aperçu de l'appareil	61
Mise en marche et utilisation	63
Touches et fonctions	65
Lecture de musique via CD+G, USB, AUX-IN	70
Nettoyage et entretien	73
Résolution des problèmes	74
Informations sur le recyclage	76
Déclaration de conformité	76

---

## FICHE TECHNIQUE

---

Numéro d'article	10030549, 10030550
Alimentation électrique (bloc d'alimentation)	220-240 V ~ 50/60 Hz
Formats de CD pris en charge	CD/CD+G/CD-R/CD-RW/MP3
Formats USB compatibles	MP3

---

## CONSIGNES DE SÉCURITÉ

---

### Consignes générales

- **Foudre** - Si vous prévoyez de ne pas utiliser l'appareil pendant une longue période ou en cas d'orage, retirez la fiche de la prise ou débranchez l'antenne de l'appareil. Cela empêchera la foudre et les surtensions d'endommager le produit.
- **Surcharge** - Ne surchargez pas les prises électriques, les rallonges ou les prises électriques intégrées car cela pourrait provoquer un incendie ou une électrocution.
- **Corps étrangers et liquides** - Ne glissez jamais d'objets de quelque sorte que ce soit à travers les ouvertures de l'appareil, car ils pourraient entrer en contact avec des points à la tension dangereuse ou court-circuiter des pièces, ce qui pourrait provoquer un incendie ou une électrocution. Ne renversez jamais de liquides de quelque sorte que ce soit sur l'appareil.
- **Réparations et maintenance** - Ne tentez pas de réparer ce produit vous-même car vous vous exposeriez à des tensions dangereuses ou à d'autres risques en ouvrant ou en retirant les couvercles. Confiez toute la maintenance à un personnel qualifié.
- **Dégâts nécessitant l'intervention d'un professionnel** - Débranchez la fiche d'alimentation de la prise et consultez un spécialiste qualifié si l'un des cas suivants se produit :
  - a) Si le câble d'alimentation ou la prise est endommagé.
  - b) Si du liquide a été renversé ou si des objets sont tombés sur le produit.
  - c) Si le produit a été exposé à la pluie ou à l'eau.
  - d) Si le produit a fait une chute ou a été endommagé.
  - e) Si les performances du produit sont nettement réduites.
- **Pièces de rechange** - Si des pièces de rechange sont nécessaires, assurez-vous que l'entreprise qui remplace les pièces n'utilise que des pièces de rechange fournies par le fabricant ou qui ont les mêmes caractéristiques que la pièce d'origine. Le remplacement non autorisé peut entraîner un incendie, un choc électrique ou d'autres dangers.
- **Chaleur** - Ne placez pas l'appareil à proximité de sources de chaleur telles que des radiateurs, des grilles de chauffage, des fours ou d'autres produits (y compris les amplificateurs).

**Remarque :** les enfants à partir de 8 ans et les personnes souffrant de handicaps mentaux, sensoriels et physiques ne peuvent utiliser l'appareil que s'ils ont été parfaitement familiarisés avec les fonctions et les précautions de sécurité par une personne responsable et s'ils comprennent les risques associés.

## APERÇU DE L'APPAREIL

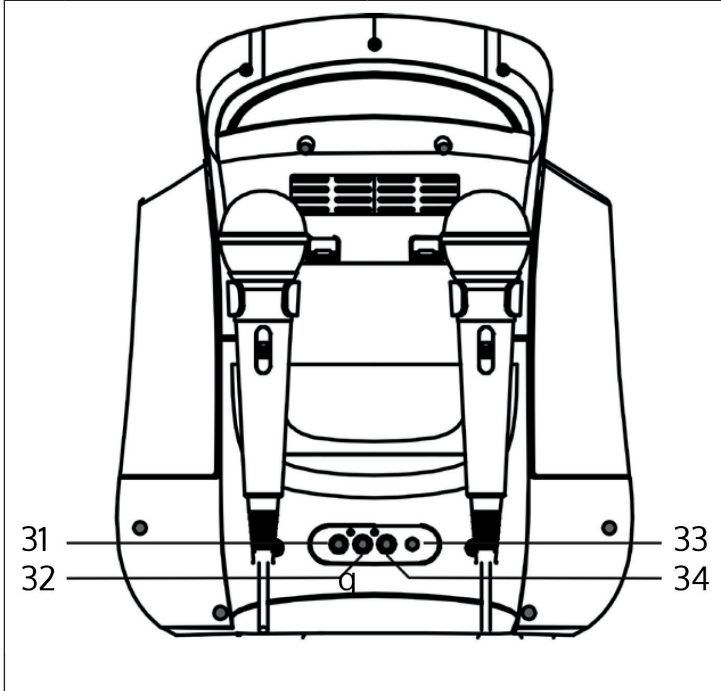

1	Sortie audio (L)	4	Entrée CC
2	Sortie audio (R)	5	Sortie vidéo

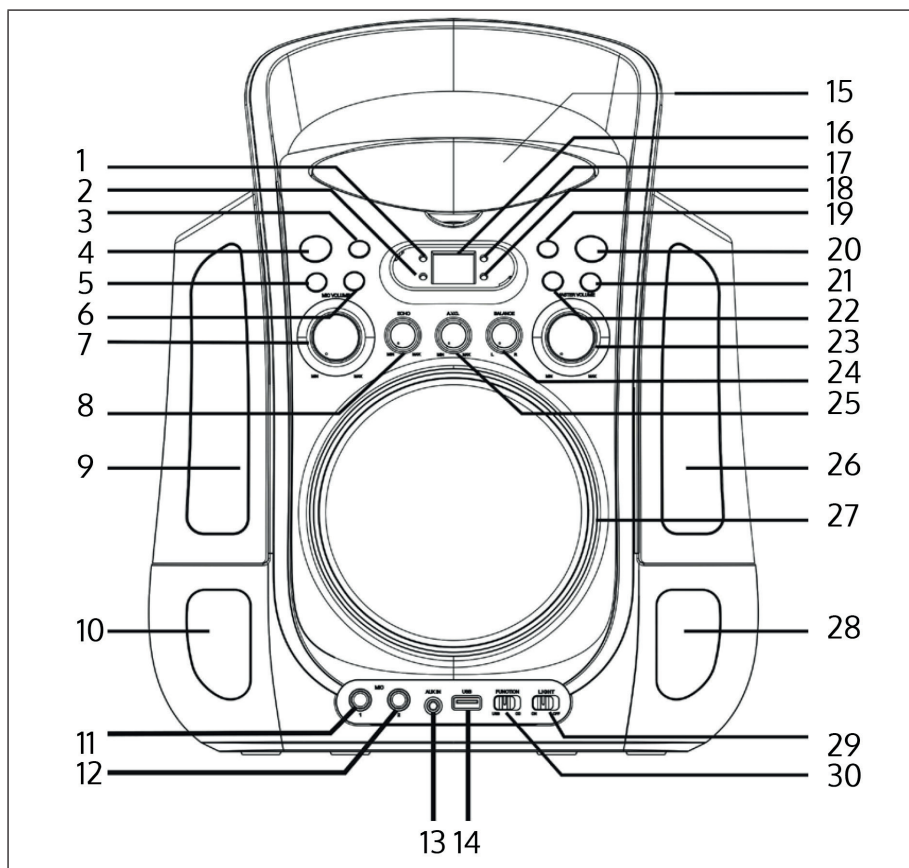

1 Voyant CDG	11 Entrée micro 1	21 Touche Stop
2 Indicateur de lecture/pause	12 Entrée micro 2	22 Touche PLAY/PAUSE
3 Touche de répétition	13 Entrée AUX	23 Volume principal
4 Touche POWER	14 Port USB	24 Réglage de la balance
5 Touche Retour ◀◀	15 Porte CD	25 Réglage AVC
6 Touche Suivant ▶▶	16 Écran LED	26 Lightbox à droite
7 Volume du micro	17 Affichage du programme	27 Enceinte
8 Contrôle de l'écho	18 Indicateur de répétition	28 Lumière droite
9 Lightbox à gauche	19 Touche Programme	29 Lightshow on/off
10 Lumière en bas à gauche	20 Spectacle lumineux	30 Sélection de CD/USB

## MISE EN MARCHÉ ET UTILISATION

### Branchement de l'appareil

Branchez l'adaptateur secteur sur l'entrée CC à l'arrière de l'appareil.  
Branchez ensuite la fiche dans une prise. REMARQUE : Lorsque vous n'utilisez pas l'appareil pendant une durée prolongée, débranchez la fiche de la prise.

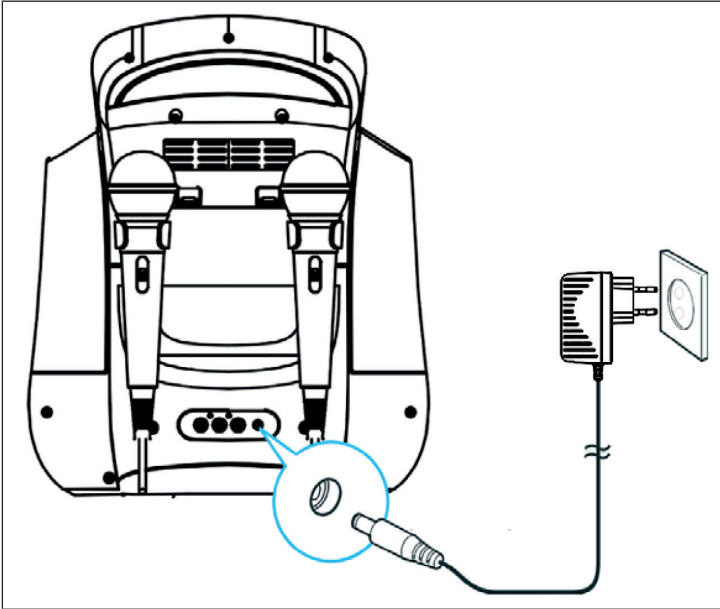

## Connexion de l'appareil au téléviseur

Connectez le câble RCA fourni (blanc-rouge-jaune) aux prises de couleur correspondante à l'arrière de l'appareil et connectez aux entrées vidéo et audio de la même couleur sur votre téléviseur.

Vous pouvez également envoyer le signal audio à votre chaîne stéréo - pour ce faire, branchez le câble vidéo jaune au téléviseur et le câble audio (rouge-blanc) à une entrée (aux) libre de votre chaîne stéréo.

Pour afficher les paroles d'un CD + G sur l'écran du téléviseur, vous devez sélectionner l'entrée correspondante (entrée vidéo) sur le téléviseur. Si votre téléviseur ne dispose pas d'une telle entrée vidéo, vous pouvez le faire avec un modulateur RF disponible dans le commerce, que vous connectez entre le câble d'antenne du téléviseur et la sortie vidéo du système de karaoké.

Veuillez consulter le mode d'emploi de votre téléviseur pour plus d'informations sur la connexion d'appareils vidéo externes.

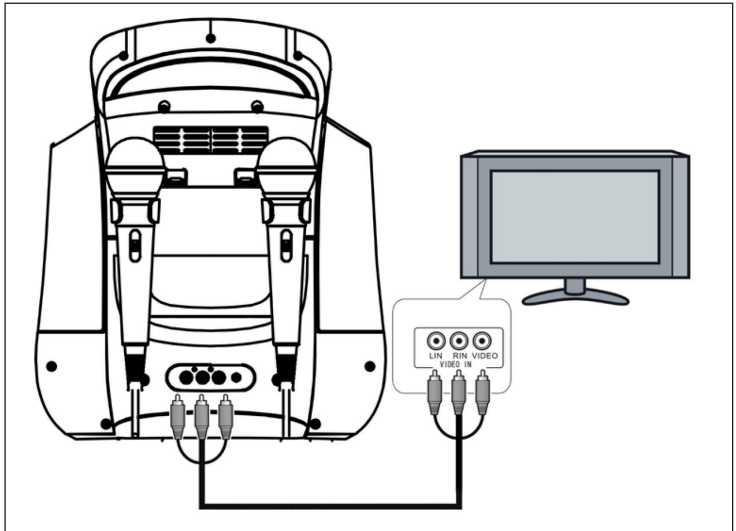



## Connexion du micro

- 1 Raccordez le micro fourni à la prise Mic1 ou Mic2 en bas à gauche de l'appareil. Le micro est maintenant mélangé à la musique du CD/CD+G/USB.
- 2 Allumez le micro avant de chanter et éteignez-le toujours après avoir chanté.

**Remarque** : Ne tapotez pas le micro lorsqu'il est en marche et ne le faites pas tomber. Il pourrait être endommagé définitivement. Ne prenez pas le micro par le câble et ne le balancez pas au bout du câble.

---

## TOUCHES ET FONCTIONS

---

### Curseur de sélection CD/USB

- Faites glisser le curseur sur CD pour lire un CD, un CD MP3, un CD+G, un CD-R ou un CD-RW.
- Faites glisser le curseur sur USB pour lire des titres MP3 à partir d'une clé USB.
- Dès qu'un câble AUX est branché, l'appareil passe automatiquement en mode AUX. La prise AUX permet de connecter d'autres sources de musique, comme un iPod, un lecteur MP3 ou d'autres appareils. Pour ce faire, utilisez la sortie casque de votre appareil externe.

### Lightshow on/off

- Faites glisser le curseur sur ON pour allumer le lightshow.
- Faites glisser le curseur sur OFF pour éteindre le lightshow.

### Allumer / éteindre l'appareil

- Appuyez sur la touche POWER pour allumer l'appareil.
- Maintenez la touche POWER pour éteindre l'appareil.

**Touche PLAY/PAUSE ▶||**

- Appuyez une fois sur la touche pour lire une piste de CD/CD+G/CD-R/CD-RW ou un fichier MP3 à partir d'une clé USB. Le témoin de lecture/pause s'allume.
- Pendant la lecture, appuyez à nouveau sur la touche pour mettre le titre en pause. Le témoin Play/Pause clignote.

**Touche Stop ■**

Pendant la lecture, appuyez sur la touche pour mettre le titre en pause.

**Touche Suivant ▶▶|**

Pendant la lecture, appuyez sur la touche pour sauter un titre vers l'avant.

**Touche Retour ◀◀|**

Pendant la lecture, appuyez sur la touche pour sauter un titre vers l'arrière.

**Touche de répétition**

- Pendant la lecture d'un CD/CD+G/MP3, appuyez une fois sur la touche pour répéter un titre. L'indicateur Repeat clignote à l'écran.
- Appuyez de nouveau sur la touche pour répéter tous les titres. Le témoin de répétition s'allume en continu sur l'écran.
- Appuyez une nouvelle fois sur la touche pour quitter la fonction répétition. L'indicateur Repeat s'éteint à l'écran.

## Fonction programme

Cette fonction permet de lire les titres dans un ordre précis. Cette fonction ne peut être programmée que si aucun titre n'est en cours de lecture.

- 1 Appuyez une fois sur la touche Programme. Le numéro de programme 01 s'affiche et l'indicateur de programme clignote.
- 2 Appuyez sur Suivant/Précédent pour sélectionner un titre pour le programme.
- 3 Appuyez à nouveau sur la touche Programme pour enregistrer la piste. Le numéro de programme 02 s'affiche.
- 4 Répétez les étapes 2 et 3 pour mémoriser jusqu'à 20 titres (CD) / 99 (MP3). Une fois que vous avez
- 5 20 titres (CD)/99 titres (MP3), l'écran affiche [FU] et signale que la mémoire de programme est pleine.
- 6 Appuyez sur Play pour accepter la sélection et lire le programme. Appuyez sur Stop pendant la lecture pour mettre le programme en pause.
- 7 En mode programme, vous pouvez utiliser la fonction de répétition pour répéter un ou tous les titres.
- 8 Une fois que tous les titres du programme ont été lus une fois, le lecteur s'arrête. Pour réécouter le programme, appuyez sur Play/Pause.
- 9 Pour interrompre le programme, appuyez 2x sur Stop pendant la lecture, ou bien
- 10 ouvrez le tiroir CD.

Vous pouvez programmer jusqu'à 20 titres (CD) /99 titres (MP3). Si vous essayez de programmer plus de 20 titres (CD) ou 99 (MP3), [FU] ou [PROG FULL] s'affiche à l'écran.

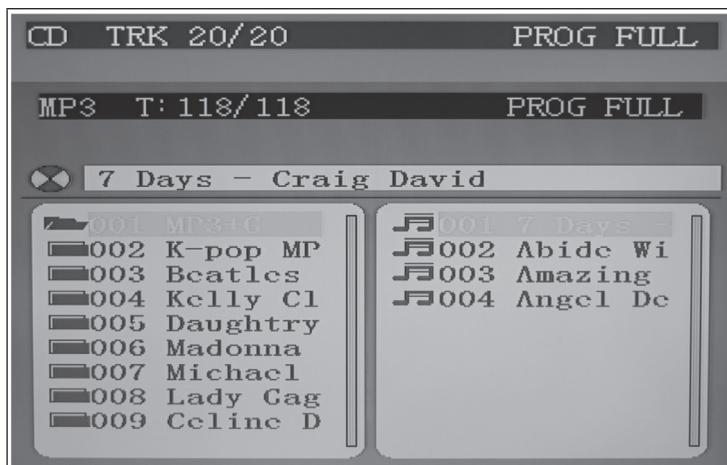

Lorsque la programmation est terminée, appuyez sur Play pour la lire. L'indicateur de programme et l'écran s'allument. Pendant la lecture, vous pouvez utiliser la touche avant/arrière pour avancer ou reculer d'un titre.



Pour arrêter le programme, appuyez une fois sur Stop. L'indicateur de programme et l'écran restent allumés. Appuyez sur Play pour reprendre la lecture.

**Remarque** : Appuyez 2x sur la touche Stop pour annuler le programme et effacer définitivement la liste des programmes. L'indicateur de programme, l'écran et l'image TV s'éteignent.

Vous pouvez consulter la liste des programmes en appuyant sur Suivant ou Précédent en mode stop.

### Entrées et fonctions

- Entrée CC : branchez ici la fiche de l'adaptateur secteur fourni.
- Entrée USB : branchez ici une clé USB (formatée FAT32) jusqu'à 32 Go pour lire des fichiers MP3.
- Entrée AUX : branchez ici un câble audio stéréo avec une prise jack 3,5 mm pour lire des fichiers MP3 à partir d'appareils externes.
- Prise Mic1/Mic2 : branchez le micro à l'un des connecteurs.

### Sorties et fonctions

- Sortie vidéo : Connectez le câble vidéo jaune au téléviseur pour relier le système karaoké au téléviseur.
- Sorties audio : Connectez le câble rouge et blanc aux entrées audio correspondantes de votre téléviseur.
- Enceinte : l'appareil dispose d'une enceinte intégrée.

### Fonctions karaoké

- Volume principal : Tournez ce bouton pour régler le volume souhaité pour l'enceinte intégrée.
- Commande de balance : Tournez cette commande pour régler la balance optimale entre la voix et la musique pendant la lecture d'un CD+G. Tournez ce bouton pour régler la balance droite/gauche pendant la lecture d'une piste stéréo sur CD ou MP3.
- Bouton AVC (Automatic Voice Control) : Tournez ce bouton pour régler la sensibilité souhaitée. Tournez le bouton dans le sens des aiguilles d'une montre pour augmenter la sensibilité. Les voix sur les enregistrements multiplex (CD+G) sont plus faibles dès que l'utilisateur chante dans le micro. Lorsque l'utilisateur arrête de chanter, le volume des voix augmente à nouveau automatiquement.
- Volume du micro : utilisez ce curseur pour régler le volume du micro pendant que vous chantez. Le volume est toujours réglé simultanément pour les deux micros.
- Bouton Echo : Tournez le bouton dans le sens des aiguilles d'une montre pour ajouter un léger effet de réverbération à la voix.

## LECTURE DE MUSIQUE VIA CD+G, USB, AUX-IN

### Avant de commencer

- Connectez l'appareil à un téléviseur compatible à l'aide du câble AV.
- Branchez le micro dans la prise Mic1 ou Mic2.

**Remarque** : veillez à ce que l'interrupteur du micro soit toujours sur OFF avant de le brancher, afin d'éviter les larsens.

### Chanter sur des pistes de CD/CD+g/CD-R/CD-RW ou USB

- 1 Faites glisser le curseur de fonction sur [CD].
- 2 Insérez le CD comme suit : Saisissez la porte du CD par le bord supérieur et tirez légèrement dessus pour l'ouvrir. L'écran s'allume et affiche [OP]. Insérez le CD verticalement, la face imprimée face à vous. Fermez doucement la porte. L'appareil commence à lire le CD. L'écran affiche le nombre total de titres. Si aucun CD n'est chargé ou si le CD n'est pas reconnu, l'écran affiche [NO]. Lorsque l'appareil reconnaît et lit un disque CD+G, l'indicateur CDG s'allume à l'écran.
- 3 Appuyez sur Play/Pause pour lancer la lecture du CD. Si l'appareil reconnaît un disque CD+G, un écran similaire à celui-ci s'affiche :



Si vous lisez des CD-R/CD-RW ou des fichiers MP3 gravés par vous-même par USB, cet écran s'affiche :

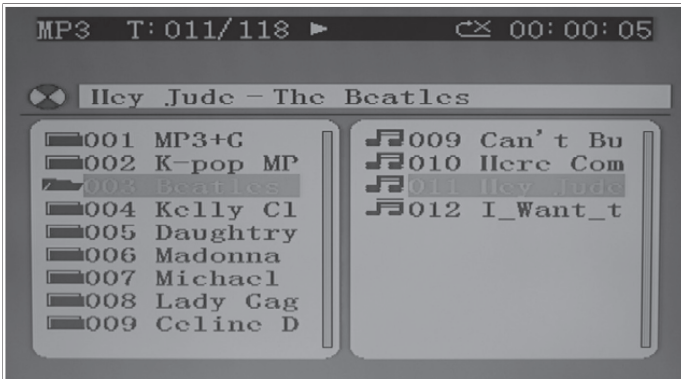

Dans la ligne supérieure du menu, l'indication [T : 011/118] signifie que la piste 11 sur un total de 118 pistes est en cours de lecture.

Si le nombre de pistes sur le CD/USB est supérieur à 100, les deux premiers chiffres du numéro de piste sont remplacés par les lettres A à F (a=10, b=11, c=12, d=13, e=14, f=15). Par exemple, si le CD contient 118 pistes, l'écran affiche [b8] pour la piste 118. Si le nombre de titres est supérieur à 159, l'écran affiche [99] à partir du titre 160. Si vous avez connecté l'appareil à votre téléviseur, le contenu complet s'affiche. Utilisez les touches Suivant, Précédent, Lecture/Pause et Stop exactement comme en mode CD.

- 4 Sélectionnez le titre souhaité à l'aide de la touche Suivant/Retour.
- 5 Appuyez sur Play pour lancer la lecture du titre.
- 6 Allumez le micro et commencez à chanter. Si nécessaire, réglez le volume à l'aide du Master, du réglage de volume du micro et du réglage de volume du téléviseur.

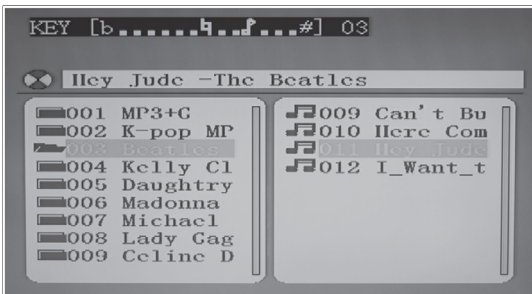

## Remarques importantes sur la lecture des CD

- Le lecteur de CD peut lire sans problème tous les CD commerciaux. L'appareil lit également les CD-R/CD-RW auto-gravés, mais la lecture peut prendre jusqu'à 10 secondes avant de démarrer. Si la lecture ne démarre pas, cela est probablement dû à la qualité du CD-R/CD-RW et/ou à la compatibilité du logiciel de compilation de CD. Le fabricant n'est pas responsable de la qualité de lecture des disques CD-R/CD-RW. N'apposez pas d'autocollant sur les deux faces du CD-R/ CD-RW, cela entraînerait un dysfonctionnement.
- N'appliquez pas une force excessive lorsque vous appuyez sur la porte du CD pendant la lecture d'un CD.
- N'insérez rien d'autre que des disques compacts dans le compartiment à disque. Les corps étrangers peuvent endommager l'appareil.
- N'insérez qu'un seul disque à la fois dans le tiroir à disque.

## Pour chanter sur de la musique provenant d'appareils AUX

L'appareil permet de chanter sur de la musique provenant d'appareils AUX externes, comme un iPod, un lecteur MP3 ou d'autres appareils de sortie numériques.

- 1 Connectez la sortie casque de votre appareil externe à l'entrée AUX du karaoké. **REMARQUE** : le câble nécessaire n'est pas fourni.
- 2 Au démarrage, le karaoké passe automatiquement en mode AUX dès qu'un appareil externe est connecté sur l'entrée AUX.
- 3 Branchez la sortie casque de votre appareil audio externe (lecteur CD, lecteur MP3, iPhone, iPod, etc.) à l'appareil à l'aide d'un câble audio. **REMARQUE** : le câble audio nécessaire n'est pas fourni.
- 4 Sélectionnez le titre souhaité sur le périphérique externe. Réglez le volume souhaité sur l'appareil externe si celui-ci est relié à la chaîne karaoké par la sortie casque.
- 5 Allumez le micro et commencez à chanter. Réglez le volume à l'aide du bouton Master ou du bouton de volume du micro.
- 6 Utilisez les commandes de balance et d'écho pour ajuster le son à votre convenance.
- 7 Après utilisation, éteignez tous les appareils et le micro.

**Remarque** : dès que vous connectez un appareil AUX, le karaoké passe automatiquement en mode AUX, quelle que soit la fonction sur laquelle se trouvent les curseurs. Après utilisation, retirez le câble AUX pour repasser en mode CD/USB.



## Utiliser l'appareil comme enceinte

Vous pouvez également l'utiliser comme simple enceinte. Pour éviter le feedback pendant l'utilisation, ne tenez pas le micro trop près de l'enceinte pendant l'utilisation.

- 1 Arrêtez la lecture du CD ou de l'USB et retirez la prise jack 3,5 mm si l'une d'entre elles est connectée à la sortie AUX.
- 2 Allumez le micro et commencez. Réglez le volume à l'aide du bouton Master ou du bouton de volume du micro.

## Spectacle lumineux LED

- Le spectacle lumineux à l'intérieur de l'enceinte et dans les coins inférieurs de l'appareil réagit automatiquement à la musique en cours de lecture.
- Pour démarrer le light show, faites glisser le curseur du light show sur ON.
- Faites glisser le curseur sur OFF pour éteindre le lightshow.

---

## NETTOYAGE ET ENTRETIEN

---

**Remarque :** Éteignez toujours l'appareil avant de le nettoyer. Retirez l'adaptateur secteur et/ou enlevez les piles.

- Ne plongez jamais l'appareil dans l'eau ou dans d'autres liquides pour le nettoyer.
- Essuyez la surface de l'appareil avec un chiffon doux et légèrement humide. Veillez à ne pas laisser entrer d'eau dans l'appareil.
- N'utilisez jamais d'agents abrasifs ou d'objets durs tels que des tampons à récuser pour le nettoyage.
- Séchez soigneusement l'appareil après le nettoyage.
- Conservez l'appareil dans un endroit frais et sec.

## RÉSOLUTION DES PROBLÈMES

Problème	Cause possible	Solution
L'appareil ne s'allume pas lorsque vous appuyez sur le bouton d'alimentation.	L'adaptateur secteur n'est pas branché ou la fiche n'est pas connectée à la prise de courant.	Connectez l'adaptateur secteur à l'appareil et insérez la fiche d'alimentation dans la prise.
L'appareil ne s'allume pas alors que la fiche est branchée.	La prise n'est pas alimentée.	Vérifiez si la prise de courant fonctionne ou utilisez une autre prise de courant.
Pas de son.	Le volume principal est réglé au minimum.	Augmentez le volume du master.
	Le volume du téléviseur ou de l'appareil externe est réglé au minimum.	Augmentez le volume du téléviseur ou de l'appareil externe.
	La TV est éteinte.	Allumez le téléviseur.
Le lecteur CD ne fonctionne pas ou l'écran affiche [No].	Le CD est inséré à l'envers.	Insérez le CD correctement.
	Le CD est sale.	Nettoyez l'appareil avec un chiffon doux.
	Le CD est rayé.	Utilisez un autre CD.
	Le CD est déformé.	Utilisez un autre CD.
	Aucun CD standard n'a été inséré.	N'utilisez que des CD compatibles.
	La lentille est sale.	Nettoyez la lentille avec un nettoyant pour lentille CD.
	De l'humidité s'est formée dans la platine CD.	Attendez 20 à 30 minutes pour que le pont puisse sécher.
Le karaoké doit être réinitialisé.	Débranchez la prise et attendez 30 minutes.	

Problème	Cause possible	Solution
Pas de son pendant la lecture audio sur la TV ou la chaîne stéréo.	Une mauvaise source audio a été sélectionnée sur le téléviseur ou la chaîne stéréo.	Sélectionnez la bonne source audio sur le téléviseur ou la chaîne stéréo.
	L'appareil n'a pas été correctement raccordé au téléviseur.	Sélectionnez l'entrée AV lorsque vous connectez le karaoké au téléviseur ou à la chaîne stéréo.
Les paroles des chansons ne s'affichent pas sur l'écran de la TV.	Le câble vidéo n'est pas correctement fixé au téléviseur.	Branchez le câble vidéo à la sortie vidéo du karaoké et à l'entrée vidéo du téléviseur.
	La source sélectionnée sur le téléviseur n'est pas l'entrée vidéo ou AV.	Réglez la source d'entrée du téléviseur sur l'entrée vidéo ou AV.
	Le téléviseur ne possède pas d'entrée vidéo.	Reliez la sortie vidéo de l'appareil à un modulateur RF et branchez ce dernier sur le téléviseur.
	Un CD+G a été inséré mais le voyant CDG ne s'allume pas.	Vérifiez qu'il s'agit bien d'un CD+G ou nettoyez-le.
Aucune image n'apparaît sur l'écran du téléviseur.	La source n'a pas été correctement réglée sur le téléviseur.	Sur le téléviseur, sélectionnez l'entrée AV comme source.
Le chant du micro n'est pas audible.	Le volume est mal réglé.	Ajustez le volume du micro.
	Le micro est éteint.	Allumez le micro.
	Le micro n'est pas bien branché.	Branchez fermement la fiche du micro dans l'une des entrées micro sur l'appareil.

---

## INFORMATIONS SUR LE RECYCLAGE

---



Si la mise en rebut des appareils électriques et électroniques est réglementée dans votre pays, ce symbole sur le produit ou sur l'emballage indique qu'il ne doit pas être éliminé avec les ordures ménagères. Vous devez l'acheminer vers un point de collecte pour le recyclage des appareils électriques et électroniques. En respectant des règles de recyclage, vous protégez l'environnement et la santé de vos semblables des conséquences négatives. Pour plus d'informations sur le recyclage et l'élimination de ce produit, contactez votre autorité locale ou votre service d'élimination des déchets ménagers.

---

## DÉCLARATION DE CONFORMITÉ

---

**Fabricant :**

Chal-Tec GmbH, Wallstraße 16, 10179 Berlin, Allemagne.

**Importateur pour la Grande Bretagne :**

Berlin Brands Group UK Limited  
PO Box 42  
272 Kensington High Street  
London, W8 6ND  
United Kingdom

Chal-Tec GmbH déclare par la présente que l'équipement radio de type Kara Illumina est conforme à la directive 2014/53/UE. Le texte intégral de la déclaration de conformité UE est disponible à l'adresse Internet suivante : [use.berlin/10030549](http://use.berlin/10030549)

**Gentile cliente,**

La ringraziamo per l'acquisto del dispositivo. La preghiamo di leggere attentamente le seguenti indicazioni e di seguirle per evitare eventuali danni. Non ci assumiamo alcuna responsabilità per danni scaturiti da una mancata osservanza delle indicazioni relative alla sicurezza e da un uso improprio del dispositivo. Scansionare il codice QR seguente per accedere al manuale d'uso più attuale e ricevere informazioni sul prodotto.



---

## INDICE

---

Avvertenze di sicurezza	78
Descrizione del dispositivo	79
Messa in funzione e utilizzo	81
Tasti e funzioni	83
Riproduzione musicale tramite CD+G, USB, AUX-IN	88
Pulizia e manutenzione	91
Risoluzione dei problemi	92
Avviso di smaltimento	94
Dichiarazione di conformità	94

---

## DATI TECNICI

---

Numero articolo	10030549, 10030550
Alimentazione (alimentatore)	220-240 V ~ 50/60 Hz
Formati CD riproducibili	CD/CD+G/CD-R/CD-RW/MP3
Formati USB riproducibili	MP3

---

## AVVERTENZE DI SICUREZZA

---

### Avvertenze generiche

- **Colpo di fulmine** - Se non si usa più il dispositivo o se ci sono temporali, staccare la spina dalla presa elettrica e scollegare il dispositivo dall'antenna. In questo modo si evitano danni al prodotto dovuti a colpi di fulmine e sovratensione.
- **Sovraccarico**: non sovraccaricare prese elettriche, prolunghe o prese elettriche integrate, per evitare incendi o scosse elettriche.
- **Penetrazione di corpi estranei e liquidi** - Non inserire oggetti di alcun tipo nelle aperture del dispositivo, in quanto potrebbero entrare in contatto con pericolosi punti di tensione o causare il cortocircuito di alcuni componenti, con il conseguente rischio di incendi o scosse elettriche. Non versare mai liquidi sul dispositivo.
- **Riparazione e manutenzione** - Non cercare di realizzare autonomamente opere di manutenzione sul dispositivo, in quanto l'apertura o la rimozione della copertura possono esporre a tensioni pericolose o altri rischi. Lasciare che tutte le opere di manutenzione siano realizzate da personale di assistenza qualificato.
- **Danni che richiedono l'intervento del servizio di assistenza** - Staccare la spina dalla presa elettrica e rivolgersi a un'azienda tecnica qualificata nelle seguenti situazioni:
  - a) Se cavo di alimentazione o spina sono danneggiati.
  - b) Se sono stati versati liquidi o sono caduti oggetti sul dispositivo.
  - c) Se il prodotto è stato esposto a pioggia o acqua.
  - d) Se il prodotto è caduto o è danneggiato.
  - e) Se il prodotto presenta prestazioni sensibilmente ridotte.
- **Pezzi di ricambio** - Se sono necessari pezzi di ricambio, assicurarsi che l'azienda tecnica responsabile della sostituzione utilizzi solo pezzi di ricambio autorizzati dal produttore o che presentano le stesse caratteristiche dei componenti originali. Una sostituzione non autorizzata può causare incendi, scosse elettriche o altri pericoli.
- **Calore** - Non posizionare il dispositivo vicino a fonti di calore, come termosifoni, batterie di riscaldamento, forni e altri prodotti (inclusi amplificatori).

**Nota:** i bambini a partire da 8 anni e le persone con limitate capacità fisiche, psichiche e sensoriali possono utilizzare il dispositivo solo se sono stati istruiti sulle modalità d'uso e sulle procedure di sicurezza da una persona responsabile della loro supervisione e comprendono i rischi associati.

## DESCRIZIONE DEL DISPOSITIVO

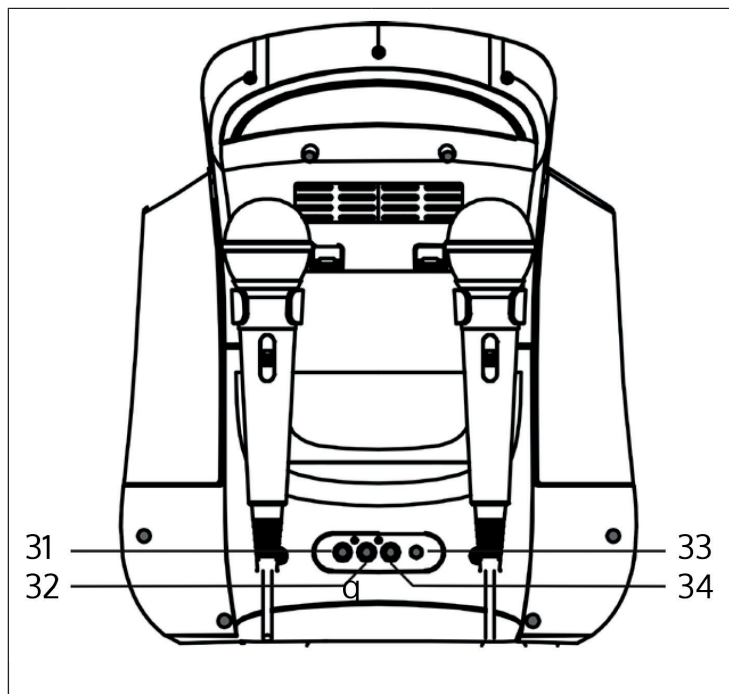

1	Uscita audio (L)	4	Ingresso DC
2	Uscita audio (R)	5	Uscita VIDEO

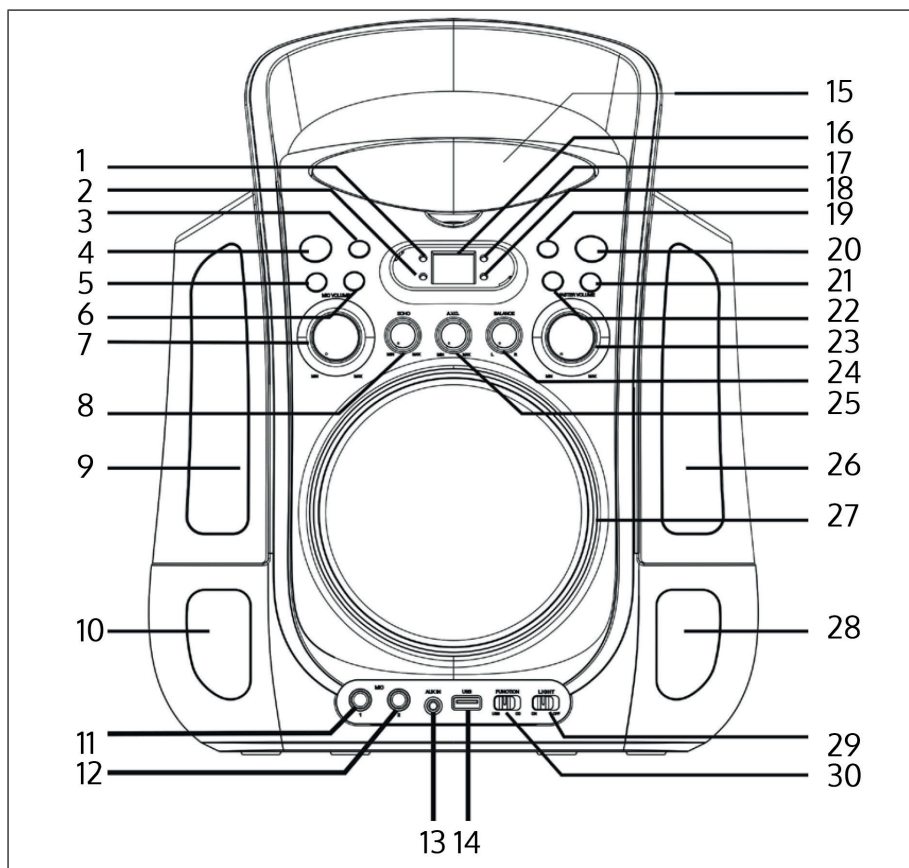

1 Indicazione CDG	11 Ingresso microfono 1	21 Tasto Stop
2 Indicazione di riproduzione/pausa	12 Ingresso microfono 2	22 Tasto Play/Pausa
3 Tasto di ripetizione	13 Ingresso AUX	23 Volume Master
4 Tasto Power	14 Ingresso USB	24 Regolazione Balance
5 Tasto Indietro ◀◀	15 Sportello del vano CD	25 Regolazione AVC
6 Tasto Avanti ▶▶	16 Display a LED	26 Lightbox destra
7 Volume microfono	17 Indicazione del programma	27 Altoparlante
8 Regolazione Eco	18 Indicazione di ripetizione	28 Luce destra
9 Lightbox sinistra	19 Tasto Programmazione	29 Show luminoso on/off
10 Luce inferiore sinistra	20 Show luminoso	30 Selezione CD/USB



## MESSA IN FUNZIONE E UTILIZZO

### Collegare il dispositivo

Collegare l'alimentatore all'ingresso DC sul retro del dispositivo. Inserire quindi la spina in una presa elettrica. NOTA: quando non si usa più il dispositivo, staccare la spina dalla presa.

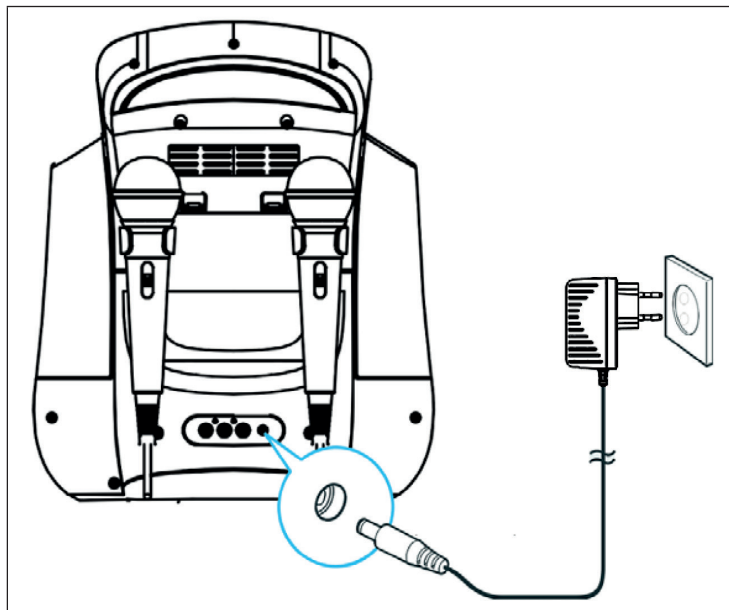

## Collegare il dispositivo al televisore

Collegare il cavo RCA (bianco-rosso-giallo) incluso in consegna alle connessioni corrispondenti sul lato posteriore del dispositivo e collegarlo poi ai rispettivi ingressi video e audio dello stesso colore sul televisore.

Il segnale audio può essere trasmesso anche all'impianto stereo: collegare il cavo video giallo al televisore e il cavo audio (rosso-bianco) a un ingresso Aux libero dell'impianto stereo.

Per visualizzare il testo di una canzone su CD+G, è necessario selezionare l'ingresso (Video-In) corrispondente sul televisore. Se il televisore non è dotato di un ingresso video di questo tipo, è possibile risolvere il problema con un modulatore RF disponibile in negozi specializzati, che viene installato tra il cavo dell'antenna del televisore e l'uscita video dell'impianto per karaoke.

Si prega di leggere il manuale del televisore per ulteriori indicazioni sul collegamento di dispositivi video esterni.

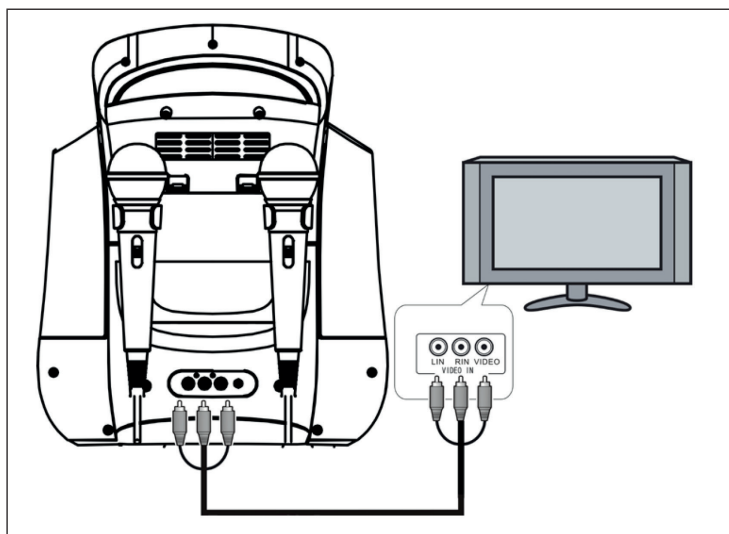

## Collegare il microfono

- 1 Collegare il microfono in dotazione alla connessione Mic1 o Mic2 in basso a sinistra sul dispositivo. Il microfono viene ora mixato con la musica da CD/CD+G/USB.
- 2 Accendere il microfono prima di cantare e spegnerlo sempre dopo la performance.

**Nota:** non sbattere contro il microfono mentre è in uso e non farlo cadere. Potrebbe essere danneggiato in modo permanente. Non afferrare il microfono per il cavo e non farlo oscillare dal cavo.

---

## TASTI E FUNZIONI

---

### Cursore di selezione CD/USB

- Far scorrere il cursore su CD per riprodurre CD, CD MP3, CD+G, CD-R o CD-RW.
- Far scorrere il cursore su USB per riprodurre brani MP3 da una chiavetta USB.
- Non appena viene inserito un cavo AUX, il dispositivo passa automaticamente alla modalità AUX. È possibile collegare altre sorgenti musicali come iPod, lettori MP3 o altri dispositivi tramite la connessione AUX. A tal fine, utilizzare l'uscita cuffie del dispositivo esterno.

### Show luminoso on/off

- Far scorrere il cursore su ON per attivare lo show luminoso.
- Far scorrere il cursore su OFF per disattivare lo show luminoso.

### Accendere/spegnere il dispositivo

- Premere il tasto Power per accendere il dispositivo.
- Tenere premuto il tasto Power per spegnere il dispositivo.

**Tasto Play/Pausa ▶||**

- Premere una volta il tasto per riprodurre un brano da CD/CD+G/CD-R/CD-RW o un file MP3 da USB. L'indicazione di riproduzione/pausa si accende.
- Durante la riproduzione, premere nuovamente il tasto per mettere in pausa la traccia. L'indicazione di riproduzione/pausa lampeggia.

**Tasto Stop ■**

Durante la riproduzione, premere il tasto per arrestare la traccia.

**Tasto Avanti ▶▶|**

Durante la riproduzione, premere il tasto per saltare una traccia.

**Tasto Indietro |◀◀**

Durante la riproduzione, premere il tasto per tornare indietro di una traccia.

**Tasto di ripetizione**

- Premere il tasto una volta durante la riproduzione di CD/CD+G/MP3 per ripetere una traccia. L'indicazione di ripetizione lampeggia sul display.
- Premere nuovamente il tasto per ripetere tutte le tracce. L'indicazione di ripetizione resta accesa sul display.
- Premere nuovamente il tasto per disattivare la funzione di ripetizione. L'indicazione di ripetizione sul display si spegne.

## Funzione di programmazione

Questa funzione consente di riprodurre le tracce in un ordine specifico. Questa funzione può essere utilizzata solo se non è in corso la riproduzione di alcuna traccia.

- 1 Premere una volta il tasto di programmazione. Viene mostrato il numero 01 e l'indicazione di programmazione lampeggia.
- 2 Premere Avanti/Indietro per selezionare una traccia da programmare.
- 3 Premere di nuovo il tasto di programmazione per salvare la traccia. Viene mostrato il numero 02.
- 4 Ripetere i passaggi 2-3 per salvare fino a 20 tracce (CD)/99 tracce (MP3). Non appena è stato salvato il
- 5 20° brano (CD)/99° brano (MP3), il display mostra [FU], per indicare che la memoria di programmazione è piena.
- 6 Premere il tasto Play per confermare la selezione e riprodurre la playlist. Premere Stop durante la riproduzione per mettere in pausa la playlist.
- 7 In modalità di programmazione, è possibile utilizzare la funzione di ripetizione per ripetere una o tutte le tracce.
- 8 Non appena tutte le tracce della playlist sono state riprodotte una volta, il lettore si ferma. Per riprodurre nuovamente la playlist, premere il tasto Play/Pausa.
- 9 Per interrompere la programmazione, premere il tasto Stop due volte durante la riproduzione, oppure
- 10 aprire lo sportello del vano CD.

È possibile programmare fino a 20 tracce (CD)/99 tracce (MP3). Se si cerca di programmare più di 20 tracce (CD)/99 tracce (MP3), sul display compare [FU] o [PROG FULL].

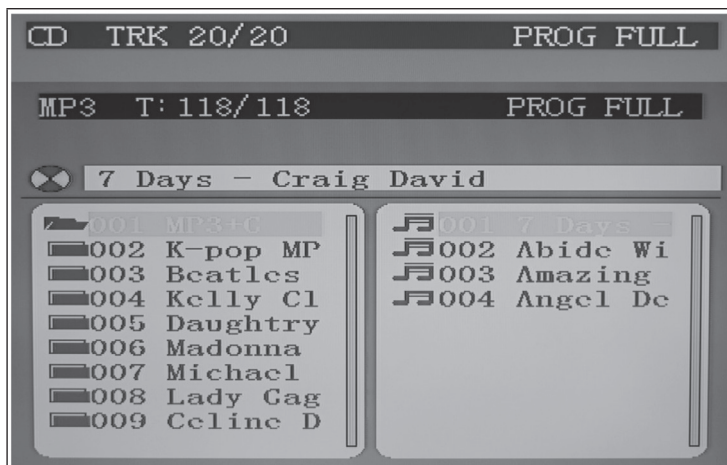

Una volta terminata la programmazione della playlist, premere il tasto Play per riprodurla. L'indicazione di programmazione e il display si accendono. Durante la riproduzione, è possibile utilizzare Avanti/Indietro per saltare in avanti o indietro di una traccia.



Per mettere in pausa la playlist, premere una volta il tasto Stop. L'indicazione di programmazione e il display restano accesi. Premere il tasto Play per continuare la riproduzione.

**Nota:** se si preme due volte il tasto Stop, si interrompe la playlist e si cancella definitivamente l'elenco di tracce salvate. L'indicazione di programmazione, il display e lo schermo della TV si spengono.

È possibile visualizzare le tracce della playlist premendo Avanti o Indietro in modalità Stop.

### **Ingressi e funzioni**

- Ingresso DC: inserire qui la spina dell'alimentatore in dotazione.
- Ingresso USB: collegare qui un supporto di memoria USB (con formattazione FAT32) fino a 32 GB per riprodurre file MP3.
- Ingresso AUX: collegare qui un cavo audio stereo con jack da 3,5 mm per riprodurre file MP3 da dispositivi esterni.
- Connessione Mic1/Mic2: collegare il microfono a una delle connessioni.

### **Uscite e funzioni**

- Uscita video: inserire il cavo video giallo nella TV per collegare l'impianto per karaoke al televisore.
- Uscite audio: collegare il cavo rosso e bianco agli ingressi audio corrispondenti del televisore.
- Altoparlante: il dispositivo è dotato di un altoparlante integrato.

### **Funzioni karaoke**

- Volume Master: girare questa manopola per impostare il volume desiderato per l'altoparlante integrato.
- Regolazione Balance: girare questa manopola per impostare il bilanciamento ottimale tra voce e musica durante la riproduzione di un CD+G. Girare questa manopola per regolare il bilanciamento a destra/a sinistra durante la riproduzione di un brano stereo da CD o MP3.
- Controllo AVC (Automatic Voice Control): girare questa manopola per impostare la sensibilità desiderata. Girando la manopola in senso orario si aumenta la sensibilità. Il volume delle voci nelle registrazioni multiplex (CD+G) viene ridotto non appena l'utente canta nel microfono. Quando l'utente smette di cantare, il volume della voce nella registrazione aumenta automaticamente.
- Volume del microfono: utilizzare questa manopola per regolare il volume del microfono mentre si canta. Il volume viene sempre impostato contemporaneamente per entrambi i microfoni.
- Regolazione Eco: girare la manopola in senso orario per aggiungere un leggero effetto di riverbero alla voce.

## RIPRODUZIONE MUSICALE TRAMITE CD+G, USB, AUX-IN

### Prima di procedere

- Collegare il dispositivo a un televisore compatibile utilizzando il cavo AV.
- Collegare il microfono alla connessione Mic1 o Mic2.

**Nota:** prima di effettuare il collegamento, accertarsi che l'interruttore del microfono sia sempre in posizione OFF per evitare feedback.

### Cantare su tracce CD/CD+G/CD-R/CD-RW o USB

- 1 Far scorrere il cursore delle funzioni su [CD].
- 2 Inserire il CD come segue: afferrare lo sportello del vano CD sul bordo superiore e tirare delicatamente per aprirlo. Il display si accende e mostra [OPEN]. Inserire il CD in verticale, con il lato stampato rivolto verso di sé. Chiudere lo sportello delicatamente. Il dispositivo inizia a leggere il CD. Il display mostra il numero totale di tracce. Se non è stato caricato alcun CD o se il CD non viene riconosciuto, il display mostra [NO]. Quando il dispositivo rileva e riproduce un disco CD+G, l'indicazione CDG si accende sul display.
- 3 Premere Play/Pausa per riprodurre il CD. Se il dispositivo rileva un disco CD+G, viene mostrata una schermata simile a questa:

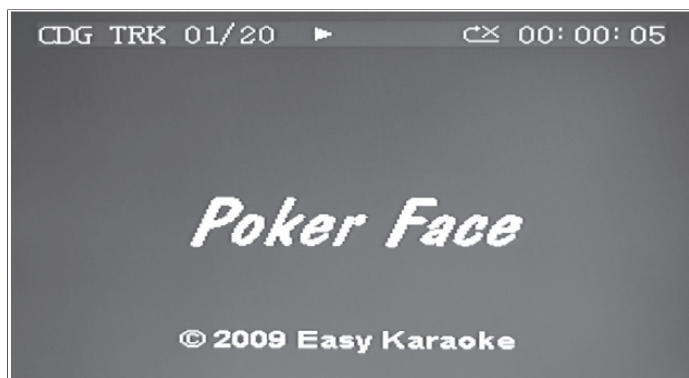

Se si riproducono file CD-R/CD-RW o MP3 via USB, viene mostrata questa schermata:



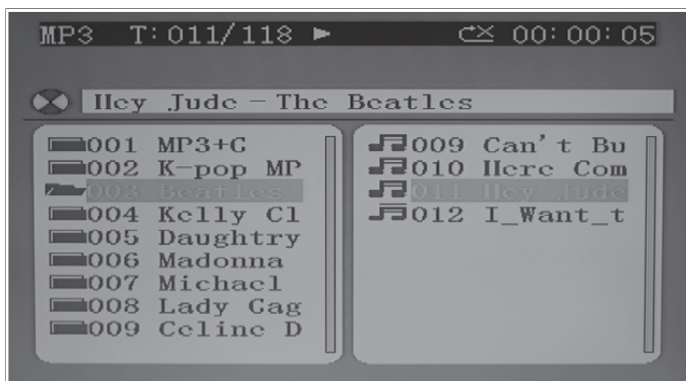

Nella riga superiore del menu compare [T: 011/118] a indicare che è in corso la riproduzione della traccia 11 su un totale di 118 tracce.

Se il numero di tracce su CD/USB è superiore a 100, le prime due cifre del numero della traccia sono sostituite dalle lettere da A a F (a=10, b=11, c=12, d=13, e=14, f=15). Ad esempio, se il CD contiene 118 tracce, il display mostrerà [b8] per la traccia 118. Se il numero di tracce è superiore a 159, il display mostra [99] a partire dalla traccia 160. Se il dispositivo è collegato al televisore, viene mostrato il contenuto completo. Utilizzate i tasti Avanti, Indietro, Play/Pausa e Stop come nella modalità CD.

- 4 Usare Avanti/Indietro per selezionare la traccia desiderata.
- 5 Premere Play/Pausa per riprodurre la traccia.
- 6 Accendere il microfono e iniziare a cantare. Se necessario, regolare il volume con i controlli Master, volume del microfono e volume del telecomando.

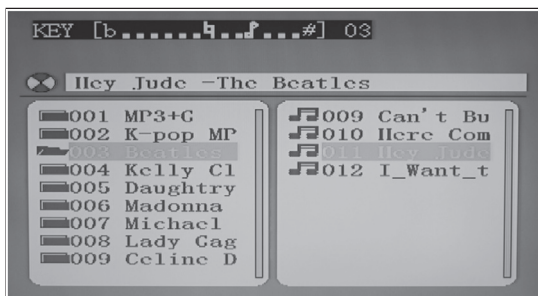

## Note importanti sulla riproduzione dei CD

- Il lettore CD è in grado di leggere tutti i CD commerciali senza problemi. Il dispositivo legge anche CD-R/CD-RW masterizzati in casa, ma l'avvio della riproduzione può richiedere fino a 10 secondi. Se la riproduzione non si avvia, ciò è probabilmente dovuto alla qualità del CD-R/CD-RW e/o alla compatibilità del software di compilazione del CD. Il produttore non è responsabile della qualità di riproduzione di CD-R/CD-RW. Non applicare etichette su entrambi i lati di CD-R/CD-RW per non causare malfunzionamenti.
- Non esercitare una forza eccessiva quando si preme lo sportello del vano CD durante la riproduzione di un CD.
- Non inserire nel vano dischi diversi dai compact disc. Gli oggetti estranei possono danneggiare il dispositivo.
- Inserire nel vano CD solo un disco alla volta.

## Per cantare sulla musica proveniente da dispositivi AUX

Il dispositivo consente di ascoltare la musica da dispositivi AUX esterni come iPod, lettori MP3 o altri dispositivi digitali.

- 1 Collegare l'uscita cuffie del dispositivo esterno all'ingresso AUX dell'impianto per karaoke. **NOTA:** il cavo necessario non è incluso nella consegna.
- 2 Accendendo l'impianto per karaoke, questo passa automaticamente alla modalità AUX non appena viene collegato un dispositivo esterno tramite l'ingresso AUX.
- 3 Collegare l'uscita cuffie del dispositivo audio esterno (lettore CD, lettore MP3, iPhone, iPod, ecc.) all'impianto tramite un cavo audio. **NOTA:** il cavo audio necessario non è incluso nella consegna.
- 4 Selezionare la traccia desiderata sul dispositivo esterno. Impostare il volume desiderato sul dispositivo esterno se questo è collegato all'impianto per karaoke tramite l'uscita cuffie.
- 5 Accendere il microfono e iniziare a cantare. Regolare il volume utilizzando la manopola Master o quella per il volume del microfono.
- 6 Utilizzare le regolazioni Balance ed Eco per regolare il suono in base alle preferenze.
- 7 Spegnere tutti i dispositivi e il microfono dopo l'uso.

**Nota:** non appena si collega un dispositivo AUX, l'impianto per karaoke passa automaticamente alla modalità AUX, indipendentemente dalla funzione su cui sono impostati i cursori. Rimuovere il cavo AUX dopo l'uso per tornare alla modalità CD/USB.

## Utilizzo del dispositivo come altoparlante

È possibile utilizzare il dispositivo anche come altoparlante. Per evitare il feedback durante l'uso, non tenere il microfono troppo vicino all'altoparlante durante l'uso.

- 1 Interrompere la riproduzione CD o USB e rimuovere il jack da 3,5 mm se è collegato all'uscita AUX.
- 2 Accendere il microfono e iniziare a cantare. Regolare il volume utilizzando la manopola Master o quella per il volume del microfono.

## Show luminoso LED

- Lo show luminoso all'interno dell'altoparlante e negli angoli inferiori del dispositivo reagisce automaticamente alla musica in riproduzione.
- Per avviare lo show, far scorrere il cursore dello show luminoso su ON.
- Far scorrere il cursore su OFF per disattivare lo show luminoso.

---

## PULIZIA E MANUTENZIONE

---

**Nota:** spegnere il dispositivo prima di pulirlo. Staccare l'alimentatore e/o rimuovere le batterie.

- Non immergere assolutamente il dispositivo in acqua o in altri liquidi per pulirlo.
- Pulire le superfici del dispositivo con un panno morbido leggermente inumidito. Assicurarsi che non penetri acqua nel dispositivo.
- Non utilizzare assolutamente prodotti abrasivi o oggetti duri, come spugne abrasive.
- Asciugare con cura il dispositivo dopo la pulizia.
- Conservare il dispositivo in un luogo fresco e asciutto.

## RISOLUZIONE DEI PROBLEMI

Problema	Possibile causa	Soluzioni
Il dispositivo non si accende quando si preme il tasto Power.	L'alimentatore non è collegato o la spina non è inserita nella presa.	Collegare l'alimentatore e inserire la spina nella presa elettrica.
Il dispositivo non si accende nonostante la spina sia inserita.	La presa non trasmette corrente.	Controllare se la presa funziona o utilizzarne un'altra.
Nessun suono.	Il volume Master è impostato al minimo.	Alzare il volume Master.
	Il volume del televisore o del dispositivo esterno è impostato al minimo.	Alzare il volume del televisore o del dispositivo esterno.
	Il televisore è spento.	Accendere il televisore.
Il lettore CD non funziona o il display mostra [No].	Il CD è stato inserito al contrario.	Inserire correttamente il CD.
	Il CD è sporco.	Pulire il CD con un panno morbido.
	Il CD è graffiato.	Utilizzare un altro CD.
	Il CD è deformato.	Utilizzare un altro CD.
	Non è stato inserito alcun CD standard.	Utilizzare solo CD compatibili.
	La lente è sporca.	Pulire la lente con un apposito detergente.
	Si è formata dell'umidità nel vano CD.	Attendere 20-30 minuti per far asciugare il vano.
L'impianto per karaoke deve essere resettato.	Scollegare il dispositivo e attendere 30 minuti.	

Problema	Possibile causa	Soluzioni
Nessun suono durante la riproduzione dell'audio su televisore o impianto stereo.	È stata selezionata la sorgente audio sbagliata sul televisore o sull'impianto stereo.	Selezionare la sorgente audio corretta sul televisore o sull'impianto stereo.
	Il dispositivo non è stato collegato correttamente al televisore.	Selezionare l'ingresso AV quando si collega l'impianto per karaoke al televisore o all'impianto stereo.
Non compaiono i testi delle canzoni sullo schermo del televisore.	Il cavo video non è collegato correttamente al televisore.	Collegare il cavo video all'uscita video dell'impianto per karaoke e all'ingresso video del televisore.
	L'ingresso video o AV non è stato selezionato come sorgente sul televisore.	Impostare la sorgente di ingresso del televisore su ingresso video o AV.
	Il televisore non dispone di un ingresso video.	Collegare l'uscita video del dispositivo a un modulatore RF e collegarlo al televisore.
	È stato inserito un CD+G, ma l'indicazione CDG non si accende.	Controllare se si tratta effettivamente di un CD+G o pulirlo.
Sullo schermo del televisore non appare alcuna immagine.	La sorgente non è stata impostata correttamente sul televisore.	Selezionare l'ingresso AV del televisore come sorgente.
Quando si canta nel microfono, non si sente la voce.	Il volume non è impostato correttamente.	Regolare il volume del microfono.
	Il microfono è spento.	Accendere il microfono.
	Il microfono non è collegato correttamente.	Inserire saldamente la spina del microfono in uno degli appositi ingressi del dispositivo.

---

## AVVISO DI SMALTIMENTO

---



Se nel tuo Paese sono vigenti regolamenti legislativi relativi allo smaltimento di dispositivi elettrici ed elettronici, questo simbolo sul prodotto o sull'imballaggio indica che non può essere smaltito con i rifiuti domestici. Il dispositivo deve invece essere portato in un centro di raccolta per il riciclaggio di dispositivi elettrici ed elettronici. Lo smaltimento conforme tutela l'ambiente e salvaguarda la salute del prossimo da conseguenze negative. Informazioni riguardanti il riciclaggio e lo smaltimento di questo prodotto sono disponibili presso l'amministrazione locale o il servizio di smaltimento dei rifiuti.

---

## DICHIARAZIONE DI CONFORMITÀ

---

**Produttore:**

Chal-Tec GmbH, Wallstraße 16, 10179 Berlino, Germania.

**Importatore per la Gran Bretagna:**

Berlin Brands Group UK Limited  
PO Box 42  
272 Kensington High Street  
London, W8 6ND  
United Kingdom

Con la presente, Chal-Tec GmbH dichiara l'impianto radio Kara Illumina conforme alla direttiva 2014/53/UE. Il testo completo della dichiarazione di conformità UE è disponibile al seguente indirizzo Internet: [use.berlin/10030549](http://use.berlin/10030549)



