



blumfeldt

Aspire

Heizstrahler
Patio Heater
Radiador
Radiateur
Radiatore

Hinweis: Das Gerät eignet sich nur für den Außengebrauch.

Note: The device is only suitable for outdoor use.

Advertencia: Este aparato solo es apto para su uso en exteriores.

Remarque: l'appareil convient pour une utilisation extérieure uniquement.

Nota: il dispositivo è idoneo solo per un uso esterno.



10030690

Sehr geehrter Kunde,

wir gratulieren Ihnen zum Erwerb Ihres Gerätes. Lesen Sie die folgenden Hinweise sorgfältig durch und befolgen Sie diese, um möglichen Schäden vorzubeugen. Für Schäden, die durch Missachtung der Hinweise und unsachgemäßen Gebrauch entstehen, übernehmen wir keine Haftung. Scannen Sie den folgenden QR-Code, um Zugriff auf die aktuellste Bedienungsanleitung und weitere Informationen rund um das Produkt zu erhalten:



INHALTSVERZEICHNIS

Sicherheitshinweise 4
Lieferumfang 6
Montage 8
Benutzung 11
Bedienfeld 12
Reinigung und Pflege 15
Spezielle Entsorgungshinweise für Verbraucher in Deutschland 16
Hinweise zur Entsorgung 18
Hersteller & Importeur (UK) 18

English 19
Français 33
Español 47
Italiano 61

TECHNISCHE DATEN

Artikelnummer	10030690
Nennspannung und Frequenz	220-240 V~ 50 Hz
Leistungsaufnahme	max. 1800 W
Schutzklasse	I
IP-Schutzklasse	IP34

SICHERHEITSHINWEISE

- Lassen Sie das Gerät nicht unbeaufsichtigt, wenn es in Betrieb ist.
- Diese Heizung wird während der Benutzung heiß. Berühren Sie nicht die heißen Oberflächen.



VORSICHT

Verbrennungsgefahr! Einige Teile dieses Produktes können sehr heiß werden und Verbrennungen verursachen. Besondere Aufmerksamkeit ist erforderlich, wenn Kinder und schutzbedürftige Personen anwesend sind.

- Bewegen Sie das Gerät nicht, wenn es in Betrieb ist. Warten Sie, bis die Heizung vollständig abgekühlt ist, bevor Sie sie bewegen, und überprüfen Sie, ob sie vom Stromnetz getrennt wurde.
- Stellen Sie das Gerät mindestens 1,5 m entfernt von leicht brennbaren Materialien wie Möbeln, Bäumen, Blättern, trockenem Gras und Sträuchern auf.
- Die Heizung darf nicht mit dem Heizelement nach oben zur Decke zeigen. Das Heizelement muss der zu beheizenden Fläche zugewandt sein.

Hinweis: Um eine Überhitzung zu vermeiden, darf die Heizung nicht abgedeckt werden. Benutzen Sie das Gerät nicht zum Trocknen von Kleidung.

- Halten Sie Kinder und Haustiere vom Gerät fern.
- Kinder ab 8 Jahren, psychisch, sensorisch und körperlich eingeschränkte Menschen dürfen das Gerät nur benutzen, wenn sie vorher von einer für sie verantwortlichen Aufsichtsperson ausführlich mit den Funktionen und den Sicherheitsvorkehrungen vertraut gemacht wurden und die damit verbundenen Risiken verstehen.
- Kinder dürfen nicht mit dem Gerät spielen. Die Reinigung und Wartung darf von Kindern nicht ohne Aufsicht durchgeführt werden.
- Benutzen Sie das Gerät nicht, wenn es Anzeichen von Schäden oder Fehlfunktionen zeigt.
- Versuchen Sie nicht, elektrische oder mechanische Funktionen an diesem Gerät zu reparieren oder einzustellen. Das Gerät enthält keine vom Benutzer zu wartenden Teile. Nur eine qualifizierte Elektrofachkraft sollte Wartungs- oder Reparaturarbeiten durchführen.
- Wenn das Netzkabel beschädigt ist, muss es vom Hersteller, seinem Kundendienst oder ähnlich qualifizierten Personen ausgetauscht werden, um eine Gefährdung zu vermeiden.
- Fassen Sie das Heizelement nicht mit bloßen Händen an. Wenn es versehentlich berührt wird, entfernen Sie Fingerabdrücke mit einem weichen Tuch, da sich diese sonst in das Element einbrennen und einen vorzeitigen Ausfall der Heizung verursachen.







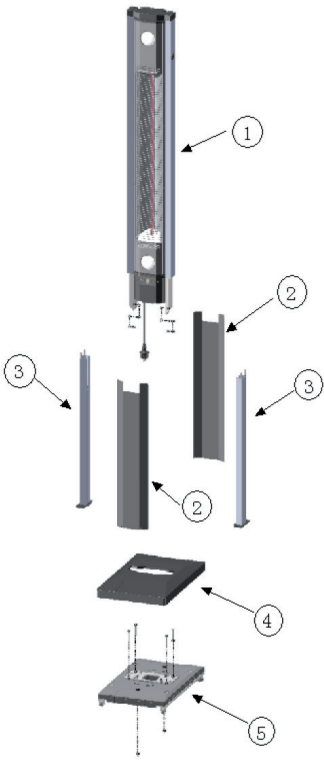

- Ersetzen Sie das Heizelement nicht oder versuchen Sie nicht, es zu entfernen.
- Verwenden Sie den Heizstrahler nicht in der unmittelbaren Umgebung eines Bades, einer Dusche oder eines Schwimmbades.
- Dieses Produkt darf nicht über einen längeren Zeitraum der Witterung ausgesetzt werden.
- Berühren Sie den Stecker nicht mit nassen oder feuchten Händen.
- Verlegen Sie das Netzkabel nicht unter Teppichböden. Decken Sie das Netzkabel nicht mit Teppichen, Läufern oder ähnlichen Abdeckungen ab. Verlegen Sie das Netzkabel so, dass keiner darüber stolpert.
- Wickeln Sie das Netzkabel nicht um das Gerät.
- Achten Sie darauf, dass keine Fremdkörper in die Lüftung oder Öffnung der Heizung eindringen, da dies zu Stromschlag, Feuer oder Beschädigung des Gerätes führen kann.
- Um einen möglichen Brand zu vermeiden, dürfen die Lüftungsschlitze nicht blockiert werden.
- Die Heizung hat heiße und funkenbildende Teile im Inneren. Verwenden Sie sie nicht in Bereichen, in denen Benzin, Farbe, explosive und/oder brennbare Flüssigkeiten verwendet oder gelagert werden. Halten Sie das Gerät von heißen Oberflächen und offenen Flammen fern.
- Vermeiden Sie nach Möglichkeit die Verwendung eines Verlängerungskabels, da dieses überhitzen und einen Brand verursachen kann. Wenn Sie jedoch ein Verlängerungskabel verwenden müssen, vergewissern Sie sich, dass es für den Einsatz im Freien geeignet ist und vorzugsweise mit einem Schutzschalter ausgestattet oder angeschlossen ist.
- Vergewissern Sie sich immer, dass das Heizgerät in eine geeignete, für den Außeneinsatz geprüfte Steckdose eingesteckt ist.
- Ziehen Sie immer den Netzstecker und vergewissern Sie sich, dass das Gerät vollständig kalt ist, bevor Sie es transportieren, reinigen oder lagern.
- Dieses Heizgerät ist nur für den Hausgebrauch bestimmt und sollte nicht für gewerbliche Zwecke verwendet werden. Jede andere, vom Hersteller nicht empfohlene Verwendung kann zu Bränden, Stromschlägen oder Verletzungen von Personen führen.
- Die Verwendung von Aufsätzen am Heizgerät wird nicht empfohlen.
- Verwenden Sie dieses Heizgerät nicht mit einer programmierbaren Steckdose, einer Zeitschaltuhr, einer separaten Fernbedienung oder einem anderen Gerät, welches das Heizgerät automatisch einschaltet, da eine Brandgefahr besteht, wenn das Heizgerät abgedeckt oder falsch positioniert ist.

Wichtiger Hinweis zur Transportsicherung

Zwischen den Gittern des Heizstrahlers befinden sich Transportsicherungen aus Schaumstoff. Entfernen Sie die Transportsicherungen vollständig, bevor Sie das Gerät in Betrieb nehmen, andernfalls besteht Brandgefahr.

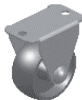
LIEFERUMFANG

Nr.	Bezeichnung	Stk.	Bilder
1	Gehäuse	1	 <p>The diagram shows an exploded view of a heater assembly. At the top is the main housing (1), a vertical rectangular unit with a mesh grille. Below it are two side panels (2) and two vertical support posts (3). At the bottom are a foot plate (4) and a base (5). Arrows point from the numbered circles to their respective parts.</p>
2	Blende	2	
3	Stützen	2	
4	Fußblende	1	
5	Fuß	1	

Nr.	Bezeichnung	Stk.	Bilder
6	M4×10 Schraube	6	
7	Unterlegscheibe	2	
8	ST3,5×12 Schraube	2	
9	M6×50	4	
10	Fernbedienung	1	
11	Rollen	2	
12	Fußhülse	2	
13	Fuß	2	
14	Unterlegscheibe D6	4	

MONTAGE

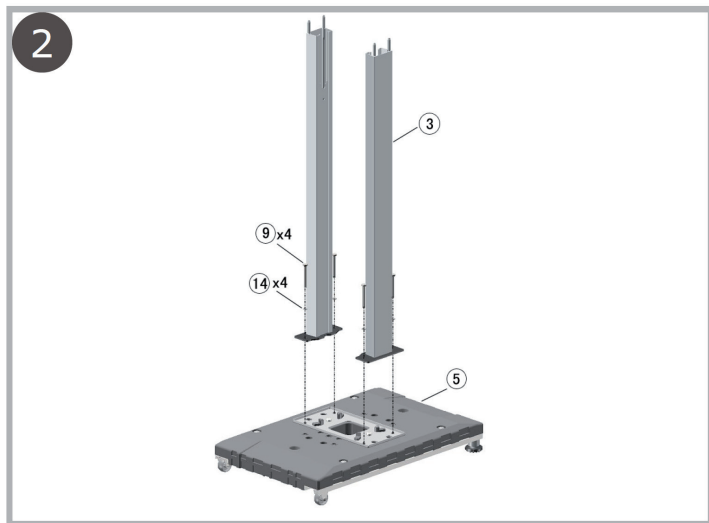
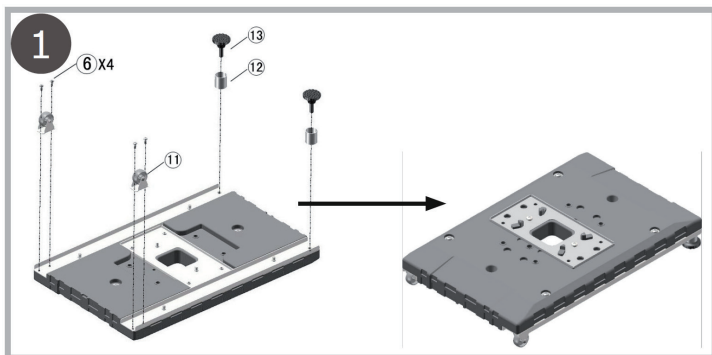

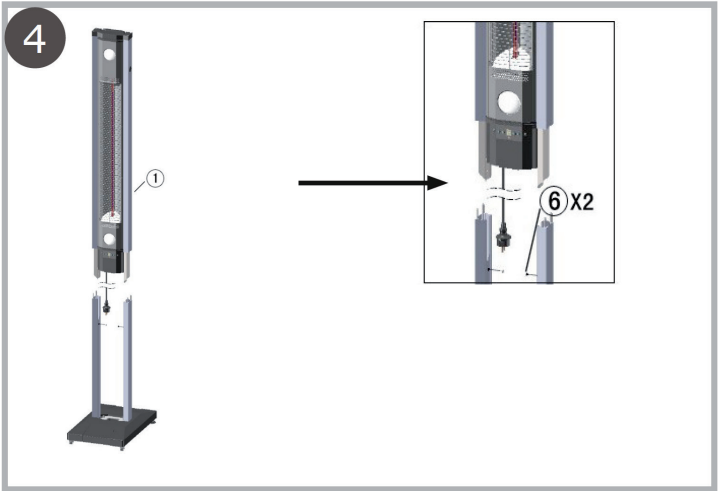
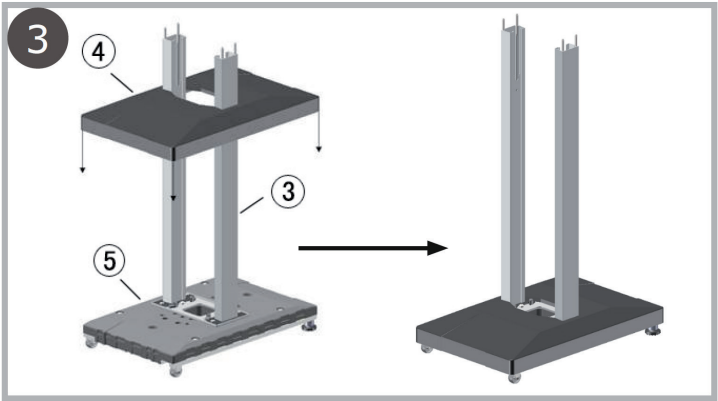

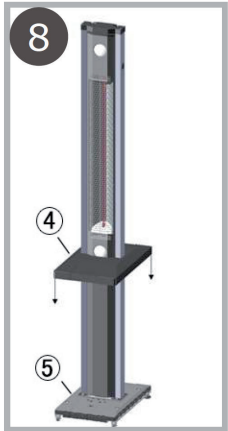
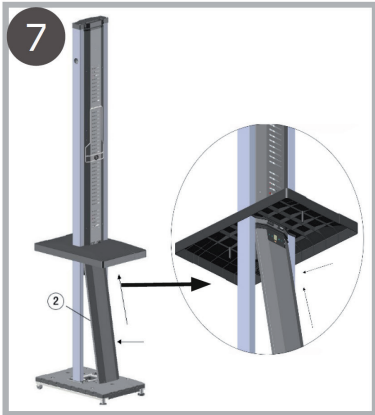
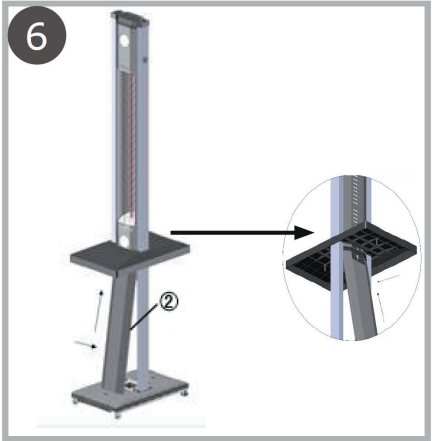
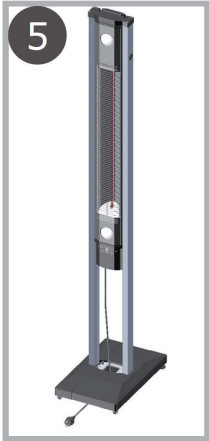

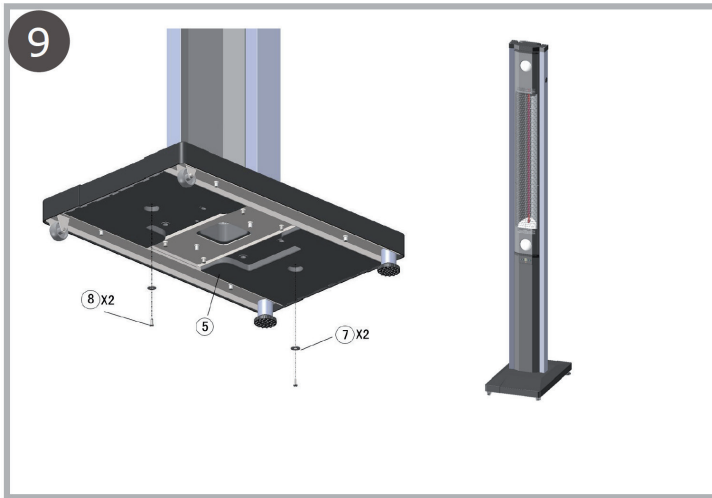

BENUTZUNG

Besondere Sicherheitshinweise



- Die Mindestabstände (nach oben: 60 cm, zu den Seiten: 150 cm) müssen immer eingehalten werden. Der Abstand wird vom Gegenstand aus zum nächsten Punkt des Gerätes hin gemessen.
- Halten Sie brennbare Stoffe vom Heizer fern.
- Das Netzkabel nicht drehen oder knicken.
- Der Heizer verfügt über die Schutzklasse IP3 und kann sowohl im Innen- als auch im Außenbereich verwendet werden. Bei der Verwendung im Freien benötigen Sie eine Außensteckdose. Das Außenkabel und das Steckdosensystem müssen wasserdicht sein.



WARNUNG

Verbrennungsgefahr! Einige Teile des Heizers werden sehr heiß. Während des Betriebs nicht berühren.

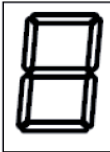
BEDIENFELD

 1	 2		 4
1	Heizelement: Auswählen und Ein- und Ausschalten des Heizelements; Einstellen der Stufen 1-5 in einer Schleife.		
2	Digitalanzeige: Zeigt die Leistungsstufe des aktiven Heizelements an. Zeigt immer die Leistungsstufe des oberen Heizelements an, falls eingeschaltet.		
3	Licht: Ein- und Ausschalten der LED.		
4	EIN/AUS-Schalter: Den Heizer ein- und ausschalten.		

Hinweis: Die Knöpfe der Fernbedienung haben dieselbe Funktion wie im Bedienfeld des Gerätes.

Betrieb

1. Netzstecker einstecken. Ein Piepton erklingt. Der Heizer befindet sich im Bereitschaftsmodus. Die ON/OFF-Taste leuchtet blau.
2. Die EIN/AUS-Taste drücken. Die Lampe leuchtet weiß und das Gerät geht in den Bereitschaftsbetrieb. Das Heizelement und die LED sind auf Stufe 3 voreingestellt.
3. Die Heiztaste oder die Lichttaste drücken. Die Anzeige blinkt 5 Sekunden lang. Die Taste erneut drücken, um die Wärmestufe oder die Lichtstufe einzustellen. Das Blinken hört nach 5 Sekunden auf und die Einstellung ist fertig.
4. Wenn Sie nur das Heizelement oder das Licht ausschalten wollen, drücken Sie die jeweilige Taste und drücken gleich danach die Ein/Aus-Taste.
5. Am Ende das Heizelement und die Lampen mit einem Druck auf die Ein/ Aus-Taste den Heizer in den Bereitschaftsmodus versetzen.

Nehmen Sie alle Transportsicherungen heraus, bevor Sie das Gerät einschalten.

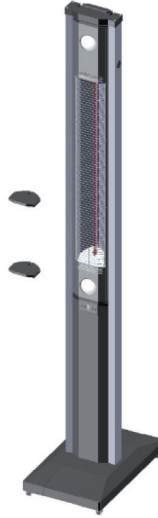

Heizarm drehen

Der Heizarm lässt sich waagrecht und senkrecht einstellen. Klappen Sie den Heizarm nach der folgenden Anleitung hoch und klappen Sie ihn wieder in umgekehrter Reihenfolge wieder herunter.

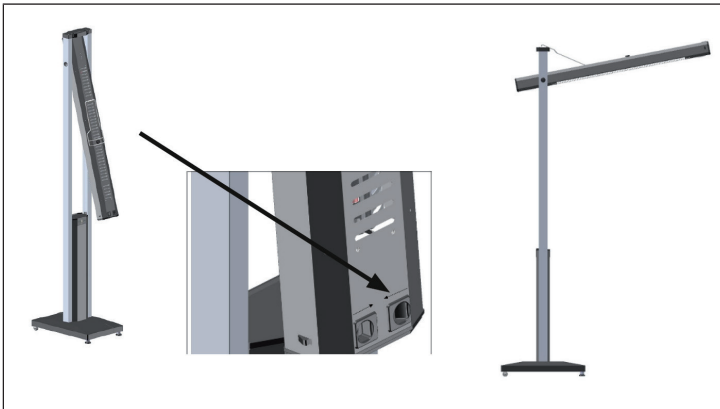

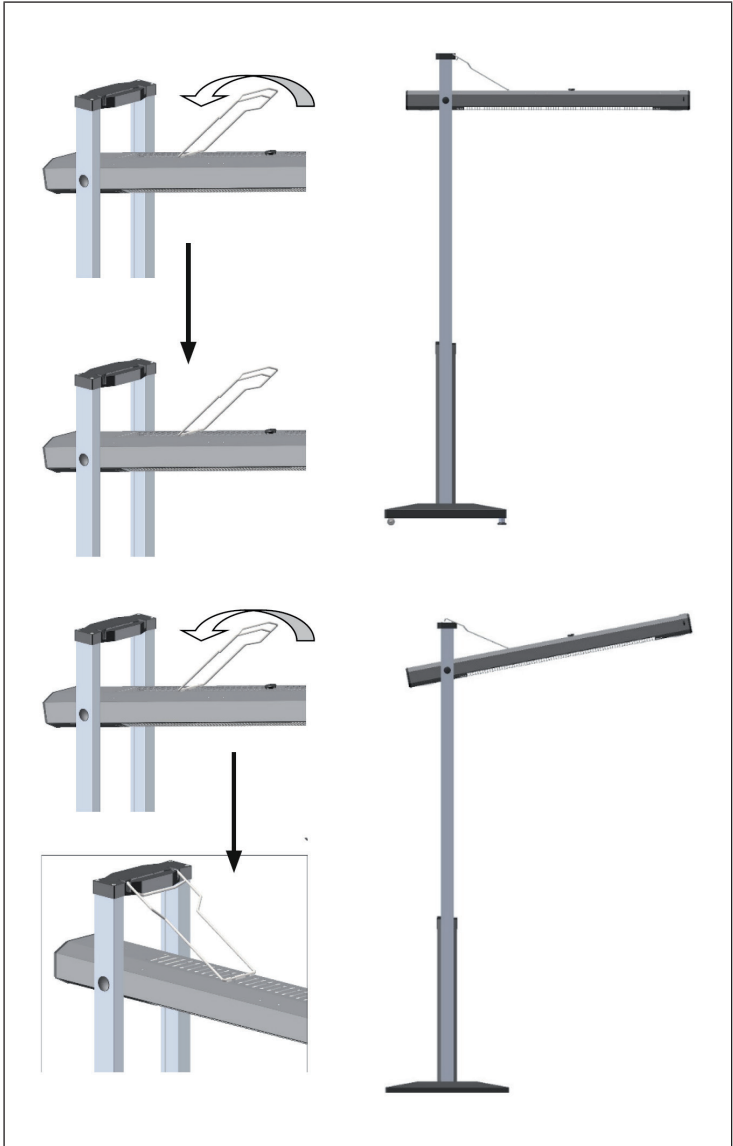

REINIGUNG UND PFLEGE

- Ziehen Sie vor der Reinigung den Stecker aus der Steckdose und lassen Sie das Gerät komplett abkühlen.
- Benutzen Sie zur Reinigung keine Scheuermittel oder Lösemittel und tauchen Sie das Gerät niemals in Wasser.
- Reinigen Sie die Außenseite mit einem weichen, feuchten Lappen.
- Das Gerät enthält Teile, die dem Benutzer nicht zugänglich sind. Reparaturen dürfen nur von qualifizierten Fachkräften durchgeführt werden.

SPEZIELLE ENTSORGUNGSHINWEISE FÜR VERBRAUCHER IN DEUTSCHLAND

Entsorgen Sie Ihre Altgeräte fachgerecht. Dadurch wird gewährleistet, dass die Altgeräte umweltgerecht verwertet und negative Auswirkungen auf die Umwelt und menschliche Gesundheit vermieden werden. Bei der Entsorgung sind folgende Regeln zu beachten:

- Jeder Verbraucher ist gesetzlich verpflichtet, Elektro- und Elektronikaltgeräte (Altgeräte) sowie Batterien und Akkus getrennt vom Hausmüll zu entsorgen. Sie erkennen die entsprechenden Altgeräte durch folgendes Symbol der durchgestrichene Mülltonne (WEEE Symbol). 
- Sie haben Altbatterien und Altakkumulatoren, die nicht vom Altgerät umschlossen sind, sowie Lampen, die zerstörungsfrei aus dem Altgerät entnommen werden können, vor der Abgabe an einer Entsorgungsstelle vom Altgerät zerstörungsfrei zu trennen.
- Bestimmte Lampen und Leuchtmittel fallen ebenso unter das Elektro- und Elektronikgesetz und sind dementsprechend wie Altgeräte zu behandeln. Ausgenommen sind Glühlampen und Halogenlampen. Entsorgen Sie Glühlampen und Halogenlampen bitte über den Hausmüll, sofern Sie nicht das WEEE Symbol tragen.
- Jeder Verbraucher ist für das Löschen von personenbezogenen Daten auf dem Elektro- bzw. Elektronikgerät selbst verantwortlich.

Rücknahmepflicht der Vertreiber

Vertreiber mit einer Verkaufsfläche für Elektro- und Elektronikgeräte von mindestens 400 Quadratmetern sowie Vertreiber von Lebensmitteln mit einer Gesamtverkauffläche von mindestens 800 Quadratmetern, die mehrmals im Kalenderjahr oder dauerhaft Elektro- und Elektronikgeräte anbieten und auf dem Markt bereitstellen, sind verpflichtet,

- 1 bei der Abgabe eines neuen Elektro- oder Elektronikgerätes an einen Endnutzer ein Altgerät des Endnutzers der gleichen Geräteart, das im Wesentlichen die gleichen Funktionen wie das neue Gerät erfüllt, am Ort der Abgabe oder in unmittelbarer Nähe hierzu unentgeltlich zurückzunehmen und
- 2 auf Verlangen des Endnutzers Altgeräte, die in keiner äußeren Abmessung größer als 25 Zentimeter sind, im Einzelhandelsgeschäft oder in unmittelbarer Nähe hierzu unentgeltlich zurückzunehmen; die Rücknahme darf nicht an den Kauf eines Elektro- oder Elektronikgerätes geknüpft werden und ist auf drei Altgeräte pro Geräteart beschränkt.

- Bei einem Vertrieb unter Verwendung von Fernkommunikationsmitteln ist die unentgeltliche Abholung am Ort der Abgabe auf Elektro- und Elektronikgeräte der Kategorien 1, 2 und 4 gemäß § 2 Abs. 1 ElektroG, nämlich „Wärmeüberträger“, „Bildschirmgeräte“ (Oberfläche von mehr als 100 cm²) oder „Großgeräte“ (letztere mit mindestens einer äußeren Abmessung über 50 Zentimeter) beschränkt. Für andere Elektro- und Elektronikgeräte (Kategorien 3, 5, 6) ist eine Rückgabemöglichkeit in zumutbarer Entfernung zum jeweiligen Endnutzer zu gewährleisten.
- Altgeräte dürfen kostenlos auf dem lokalen Wertstoffhof oder in folgenden Sammelstellen in Ihrer Nähe abgegeben werden:
www.take-e-back.de
- Für Elektro- und Elektronikgeräte der Kategorien 1, 2 und 4 an bieten wir auch die Möglichkeit einer unentgeltlichen Abholung am Ort der Abgabe. Beim Kauf eines Neugeräts haben sie die Möglichkeit eine Altgerätabholung über die Webseite auszuwählen.
- Batterien können überall dort kostenfrei zurückgegeben werden, wo sie verkauft werden (z. B. Super-, Bau-, Drogeriemarkt). Auch Wertstoff- und Recyclinghöfe nehmen Batterien zurück. Sie können Batterien auch per Post an uns zurücksenden. Altbatterien in haushaltsüblichen Mengen können Sie direkt bei uns von Montag bis Freitag zwischen 07:30 und 15:30 Uhr unter der folgenden Adresse unentgeltlich zurückgeben:

Chal-Tec GmbH
Member of Berlin Brands Group
Handwerkerstr. 11
15366 Dahlewitz-Hoppegarten
Deutschland

- Wichtig zu beachten ist, dass Lithiumbatterien aus Sicherheitsgründen vor der Rückgabe gegen Kurzschluss gesichert werden müssen (z. B. durch Abkleben der Pole).
- Finden sich unter der durchgestrichenen Mülltonne auf der Batterie zusätzlich die Zeichen Cd, Hg oder Pb ist das ein Hinweis darauf, dass die Batterie gefährliche Schadstoffe enthält. (»Cd« steht für Cadmium, »Pb« für Blei und »Hg« für Quecksilber).

Hinweis zur Abfallvermeidung

Indem Sie die Lebensdauer Ihrer Altgeräte verlängern, tragen Sie dazu bei, Ressourcen effizient zu nutzen und zusätzlichen Müll zu vermeiden. Die Lebensdauer Ihrer Altgeräte können Sie verlängern indem Sie defekte Altgeräte reparieren lassen. Wenn sich Ihr Altgerät in gutem Zustand befindet, könnten Sie es spenden, verschenken oder verkaufen.

HINWEISE ZUR ENTSORGUNG



Wenn es in Ihrem Land eine gesetzliche Regelung zur Entsorgung von elektrischen und elektronischen Geräten gibt, weist dieses Symbol auf dem Produkt oder auf der Verpackung darauf hin, dass dieses Produkt nicht im Hausmüll entsorgt werden darf. Stattdessen muss es zu einer Sammelstelle für das Recycling von elektrischen und elektronischen Geräten gebracht werden. Durch regelkonforme Entsorgung schützen Sie die Umwelt und die Gesundheit Ihrer Mitmenschen vor negativen Konsequenzen. Informationen zum Recycling und zur Entsorgung dieses Produkts, erhalten Sie von Ihrer örtlichen Verwaltung oder Ihrem Hausmüllentsorgungsdienst.

HERSTELLER & IMPORTEUR (UK)

Hersteller:

Chal-Tec GmbH, Wallstraße 16, 10179 Berlin, Deutschland.

Importeur für Großbritannien:

Berlin Brands Group UK Limited
PO Box 42
272 Kensington High Street
London, W8 6ND
United Kingdom

Dear customer,

Congratulations on the purchase of your appliance. Please read the following instructions carefully and follow them to prevent potential damage. We accept no liability for damage caused by disregarding the instructions or improper use. Please scan the QR code to access the latest operating instructions and for further information about the product.



CONTENTS

Safety instructions	20
Package contents:	22
Installation	24
Use	27
Control panel	28
Cleaning and care	31
Disposal instructions	32
Manufacturer & Importer (UK)	32

TECHNICAL INFORMATION

Product code	10030690
Nominal voltage and frequency	220-240 V~ 50 Hz
Power consumption	max. 1800 W
Protection class	I
IP protection class	IP34

SAFETY INSTRUCTIONS

- Do not leave the device unattended when it is in operation.
- This heater gets hot during use. Do not touch the hot surfaces.



CAUTION

Risk of burns! Some parts of this product can become very hot and cause burns. Special attention is required when children and vulnerable persons are present.

- Do not move the device when it is in operation. Wait for the heater to cool completely before moving it and see if it has been unplugged.
- Place the device at least 1.5 m away from easily flammable materials such as furniture, trees, leaves, dry grass and shrubs.
- The heater must not point with the heating element up towards the ceiling. The heating element must face the surface to be heated.

Note: To avoid overheating, the heater must not be covered. Do not use the device to dry clothes.

- Keep children and pets away from the device.
- Children over 8 years as well as mentally, sensory and physically impaired persons may only use the device if they have been informed in detail about the functions and safety precautions by a supervisor responsible for them beforehand and understand the associated risks.
- Children must not play with the device. Cleaning and maintenance must not be carried out by children without supervision.
- Do not use the device if it shows signs of damage or malfunction.
- Do not attempt to repair or adjust electrical or mechanical functions on this device. The device does not contain any user serviceable parts. Only a qualified electrician should carry out maintenance or repair work.
- If the power cord is damaged, it must be replaced by the manufacturer, its customer service or similarly qualified persons in order to avoid a hazard.
- Do not touch the heating element with bare hands. If it is accidentally touched, remove fingerprints with a soft cloth, otherwise they will burn into the element and cause premature heater failure.







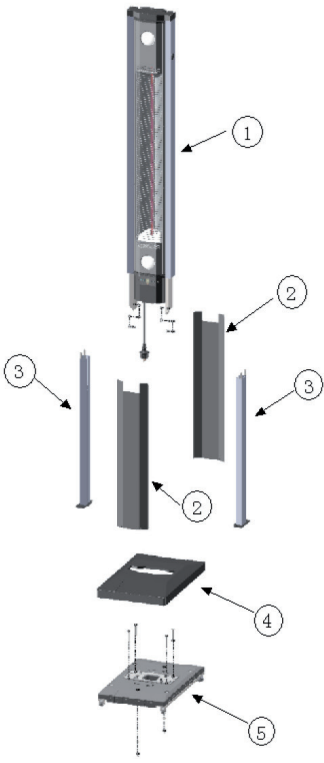

- Do not replace or attempt to remove the heating element.
- Do not use the radiant heater in the immediate vicinity of a bath, shower or swimming pool.
- This product must not be exposed to the elements for a long period of time.
- Do not touch the plug with wet or damp hands.
- Do not run the power cord under a carpet. Do not cover the power cord with carpets, rugs, or the like. Lay the power cord so that no one can trip on it.
- Do not wrap the power cord around the device.
- Make sure that no foreign objects enter the ventilation or opening of the heater, as this can lead to electric shock, fire or damage to the device.
- To avoid a possible fire, the ventilation slots must not be blocked.
- The heater has hot and sparking parts inside. Do not use in areas where gasoline, paint, explosive and / or flammable liquids are being used or stored. Keep the device away from hot surfaces and open flames.
- If possible, avoid using an extension cord as it can overheat and cause a fire. However, if you do need to use an extension cord, make sure that it is suitable for outdoor use and, preferably, has a circuit breaker or is plugged in.
- Always make sure that the heater is plugged into a suitable socket that has been approved for outdoor use.
- Always unplug the appliance and make sure that the device is completely cold before transporting, cleaning or storing it.
- This heater is intended for domestic use only and should not be used for commercial purposes. Any other use not recommended by the manufacturer could result in fire, electric shock or personal injury.
- The use of attachments on the heater is not recommended.
- Do not use this heater with a programmable socket, timer, separate remote control, or any other device that automatically turns the heater on as there is a risk of fire if the heater is covered or incorrectly positioned.

Important note on transport security

Transport locks made of foam are located between the grids of the radiant heater. Completely remove the transport locks before using the device, otherwise there is a risk of fire.

PACKAGE CONTENTS:

No.	Designation	Pc.	Images
1	Housing	1	 <p>The diagram shows an exploded view of a heater assembly. At the top is the housing (1), a vertical rectangular unit with a mesh screen. Below it are two screens (2), which are vertical rectangular plates. These are supported by two vertical support posts (3) on each side. Below the screens is a footplate (4), a flat rectangular plate. At the bottom is the base (5), a rectangular plate with four legs. Arrows point from the numbered callouts to their respective parts.</p>
2	Screen	2	
3	Support	2	
4	Footplate	1	
5	Base	1	

No.	Designation	Pc.	Images
6	M4×10 screws	6	
7	Washer	2	
8	ST3.5×12 screws	2	
9	M6×50	4	
10	Remote control	1	
11	Rollers	2	
12	Foot sleeve	2	
13	Base	2	
14	Washer D6	4	

INSTALLATION

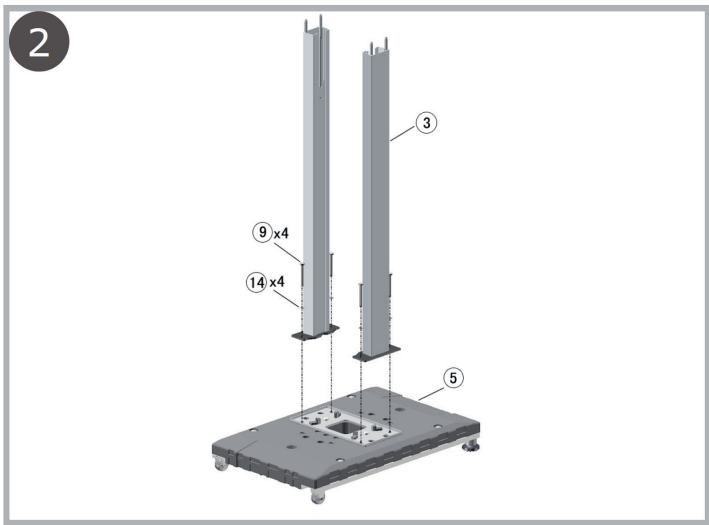
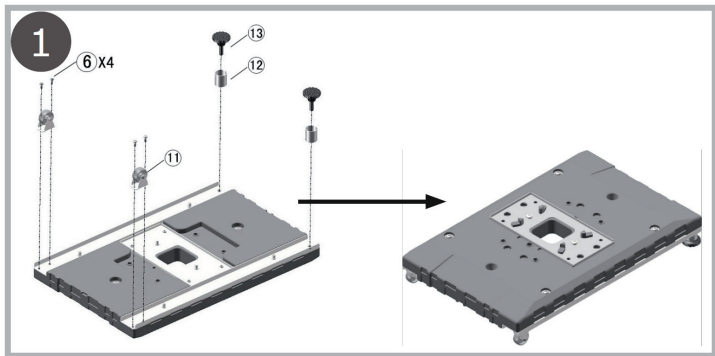

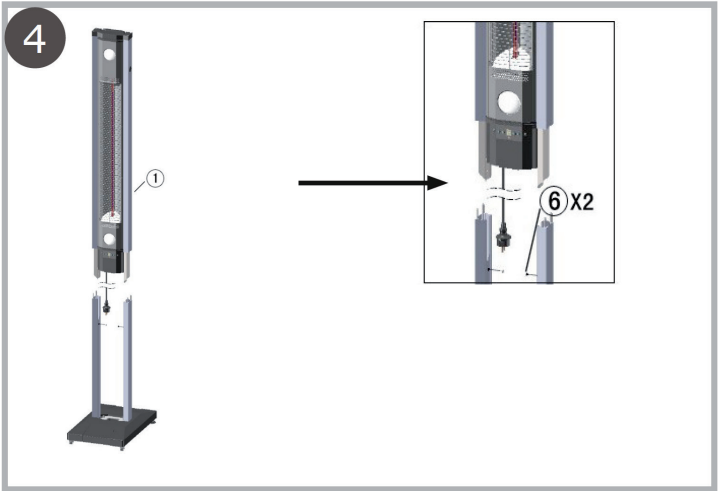
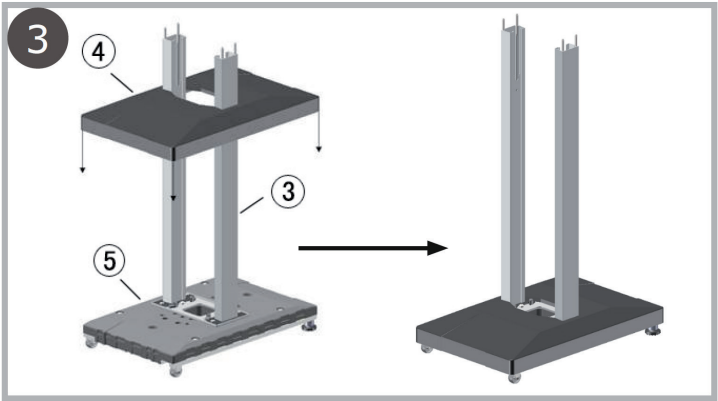

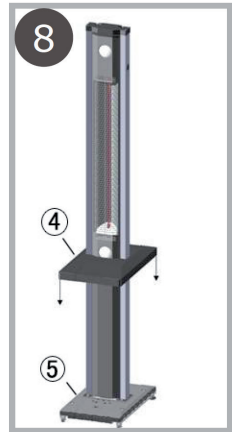
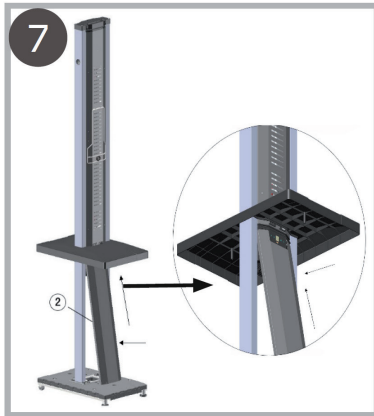

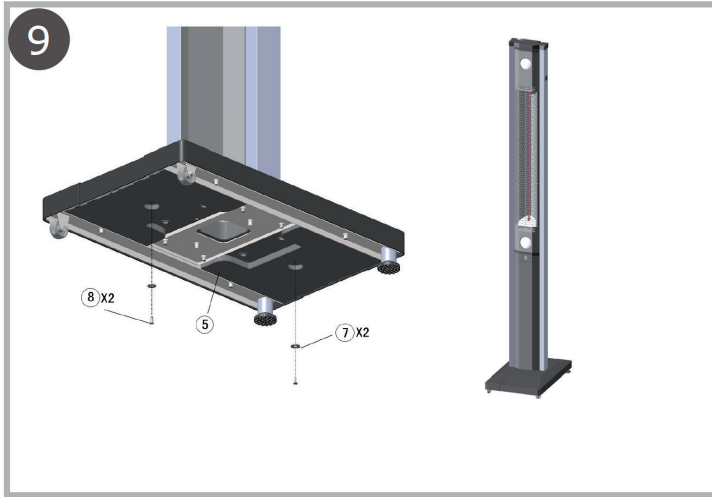

USE

Special safety instructions



- The minimum distances (upwards: 60 cm, to the sides: 150 cm) must always be observed. The distance is measured from the object to the next point on the device.
- Keep flammable substances away from the heater.
- Do not twist or kink the power cord.
- The heater has protection class IP3 and can be used both indoors and outdoors. If you are using it outdoors, you will need an outdoor socket. The outdoor cable and the socket system must be watertight.



WARNING

Risk of burns! Some parts of the heater get very hot. Do not touch during operation.

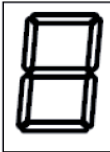
CONTROL PANEL

 1	 2		 4
1	Heating element: selecting and turning the heating element on and off; setting levels 1-5 in a loop.		
2	Digital display: shows the power level of the active heating element. Always shows the power level of the upper heating element, if switched on.		
3	Light: switching the light on and off.		
4	ON / OFF switch: turning the heater on and off.		

Note: The buttons on the remote control have the same function as the buttons on the control panel of the device.

Operation

1. Plug in the power plug. A beep will sound. The heater is in standby mode. The ON / OFF button will light up blue.
2. Press the ON / OFF button. The lamp will light up white and the device will go into standby mode. The heating element and the LED are preset to level 3.
3. Press the heating button or the light button. The display will flash for 5 seconds. Press the button again to set the heat level or the light level. The flashing will stop after 5 seconds and the setting is complete.
4. If you only want to switch off the heating element or the light, press the respective button and then immediately press the on / off button.
5. Finally, put the heater and the lamps into standby mode by pressing the on / off button.

Remove all transport locks before switching on the device.

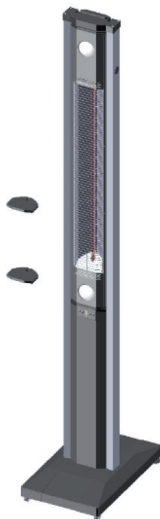

Turn the heating arm

The heating arm can be adjusted horizontally and vertically. Fold up the heating arm according to the following instructions and fold it down again in reverse order.

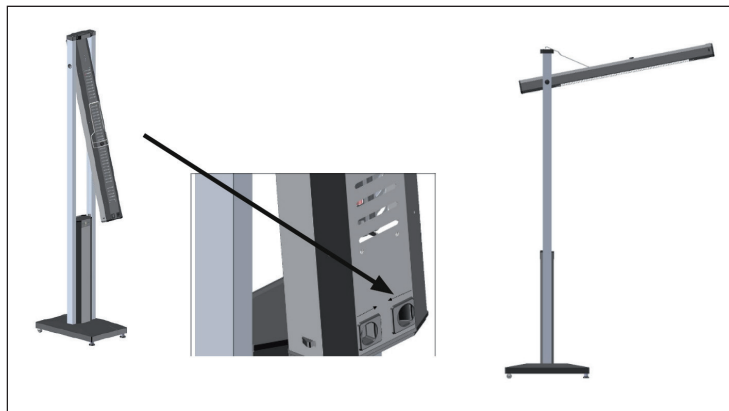

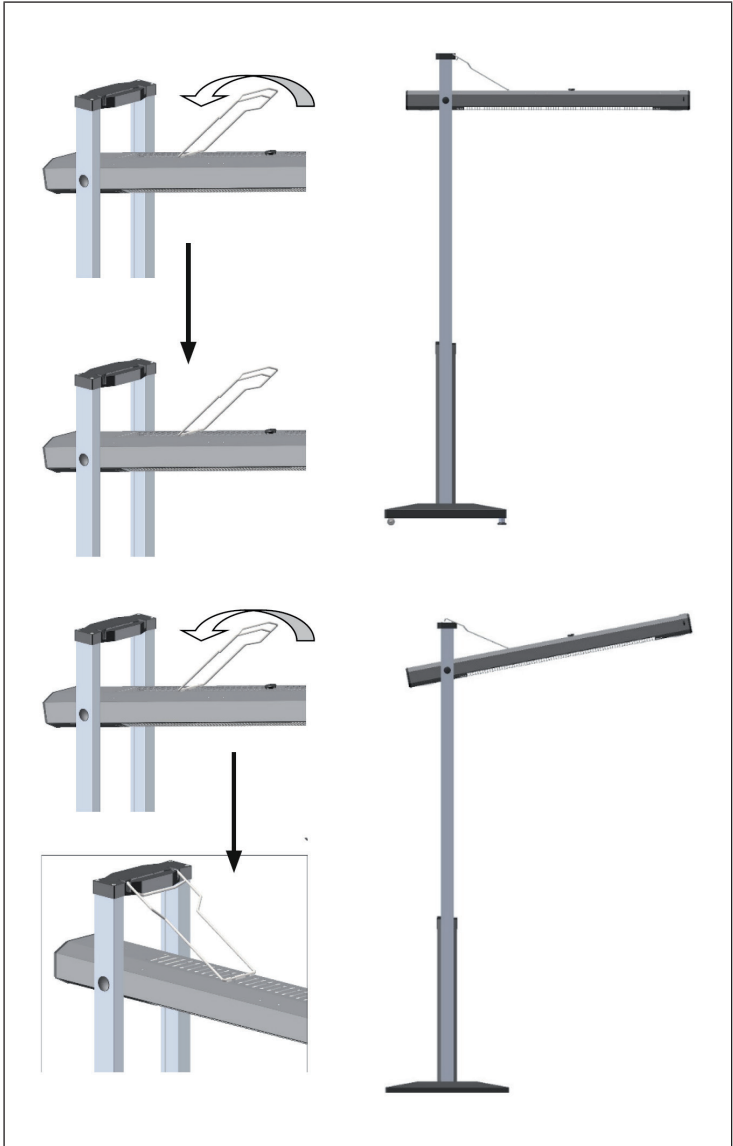

CLEANING AND CARE

- Before cleaning, unplug the appliance from the wall outlet and allow it to cool completely.
- Do not use abrasive cleaners or solvents for cleaning and never immerse the device in water.
- Clean the outside with a soft and damp cloth.
- This device contains parts that are not accessible to the user. Repairs may only be carried out by qualified specialists.

DISPOSAL INSTRUCTIONS



If there is a legal regulation in your country regarding the disposal of electrical and electronic equipment, this symbol on the product or on the packaging indicates that this product must not be disposed of with household waste. Instead, it must be taken to a collection point for the recycling of electrical and electronic equipment. By disposing of this product in accordance with the regulations, you protect the environment and the health of those around you from negative consequences. For information on recycling and disposal of this product, contact your local government or household waste disposal service.

MANUFACTURER & IMPORTER (UK)

Manufacturer:

Chal-Tec GmbH, Wallstraße 16, 10179 Berlin, Germany.

Importer for Great Britain:

Berlin Brands Group UK Limited

PO Box 42

272 Kensington High Street

London, W8 6ND

United Kingdom

Cher client, chère cliente,

Toutes nos félicitations pour l'acquisition de ce nouvel appareil. Lisez attentivement les indications suivantes et suivez-les pour éviter d'éventuels dommages. Nous ne saurions être tenus pour responsables des dommages dus au non-respect des consignes et à la mauvaise utilisation de l'appareil. Scannez le QR-Code pour obtenir la dernière version du mode d'emploi ainsi que d'autres informations concernant le produit :



SOMMAIRE

Consignes de sécurité	34
Contenu de l'emballage	36
Montage	38
Utilisation	41
Panneau de commande	42
Nettoyage et entretien	45
Informations sur le recyclage	46
Fabricant et importateur (GB)	46

FICHE TECHNIQUE

Numéro d'article	10030690
Tension nominale et fréquence	220-240 V~ 50 Hz
Puissance consommée	max. 1800 W
Norme de protection	I
Norme de protection IP	IP34

CONSIGNES DE SÉCURITÉ

- Ne laissez pas l'appareil en fonctionnement sans surveillance.
- Ce radiateur devient très chaud pendant le fonctionnement. Ne touchez pas les surfaces chaudes de l'appareil.



ATTENTION

Risque de brûlure ! Certaines parties de cet appareil peuvent être très chaudes et provoquer des brûlures. Soyez particulièrement prudent en présence d'enfants et de personnes vulnérables.

- Ne laissez pas l'appareil en fonctionnement sans surveillance. Attendez que le radiateur ait complètement refroidi avant de le déplacer et vérifiez qu'il est débranché du secteur.
- Installez l'appareil à 1,5 m au moins des matériaux inflammables tels que les meubles, arbres, feuilles, herbes sèches et buissons.
- L'élément chaud du radiateur ne doit pas être dirigé vers le plafond. L'élément chaud doit pointer vers la surface à chauffer.

Remarque : pour éviter une surchauffe, ne couvrez pas le radiateur. N'utilisez pas l'appareil pour sécher des vêtements.

- Tenez les enfants et les animaux domestiques à distance de l'appareil.
- Les enfants à partir de 8 ans et les personnes souffrant de handicaps mentaux, sensoriels et physiques ne peuvent utiliser l'appareil que s'ils ont été parfaitement familiarisés avec les fonctions et les précautions de sécurité par une personne responsable et s'ils comprennent les risques associés.
- Les enfants ne sont pas autorisés à jouer avec l'appareil. Le nettoyage et l'entretien ne doivent pas être réalisés par des enfants sans surveillance.
- N'utilisez pas l'appareil s'il présente des signes de dommages ou de dysfonctionnement.
- N'essayez pas de réparer ou de modifier les fonctions électriques ou mécaniques de cet appareil. L'appareil ne contient aucune pièce réparable par l'utilisateur. Seul un électricien qualifié doit effectuer des travaux de maintenance ou de réparation.
- Si le cordon d'alimentation est endommagé, il doit être remplacé par le fabricant, le service après-vente ou une personne de qualification similaire afin d'éviter tout danger.
- Ne touchez jamais l'élément chauffant à mains nues. Si vous le touchez accidentellement, retirez les traces de doigts avec un chiffon doux pour qu'elles ne brûlent pas dans l'élément au risque de provoquer une panne de chauffage prématurée.







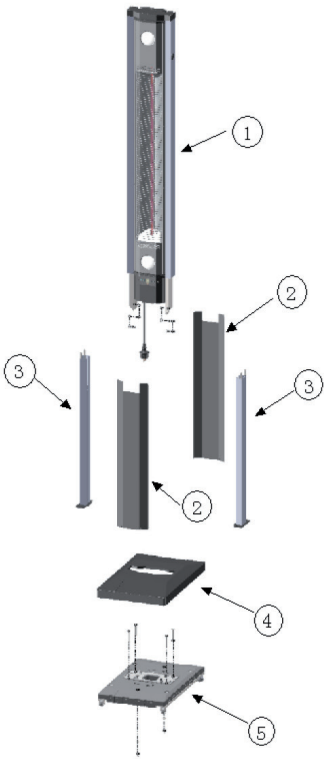

- Ne remplacez pas l'élément chauffant et n'essayez pas de le démonter.
- N'utilisez pas le radiateur à proximité immédiate d'une baignoire, d'une douche ou d'une piscine.
- Ce produit ne doit pas rester exposé longtemps aux intempéries.
- Ne touchez jamais la fiche avec des mains mouillées.
- Ne faites pas passer le câble secteur sous une moquette. Ne couvrez pas le câble secteur avec un tapis ou tout autre type de couverture. Installez le câble secteur de manière à ce que personne ne trébuche dessus.
- N'enroulez pas le câble secteur autour de l'appareil.
- Veillez à ce qu'aucun corps étranger ne pénètre dans la ventilation ou l'ouverture du radiateur, car cela peut provoquer un choc électrique, un incendie ou endommager l'appareil.
- Pour éviter les risques d'incendie, laissez toujours les fentes d'aération dégagées.
- Le radiateur contient des pièces chaudes qui peuvent produire des étincelles. Ne l'utilisez pas dans les lieux où sont utilisés ou stockés de l'essence, de la peinture, des liquides explosifs et / ou inflammables. Tenez l'appareil éloigné des surfaces chaudes et des flammes nues.
- Si possible, évitez d'en utiliser une rallonge car elle peut surchauffer et provoquer un incendie. Cependant, si vous ne pouvez l'éviter, assurez-vous que la rallonge est adaptée à une utilisation en extérieur et, de préférence, dispose d'un disjoncteur ou soit branchée sur un tel dispositif.
- Assurez-vous toujours que le radiateur est branché dans une prise appropriée et agréée pour une utilisation en extérieur.
- Débranchez toujours l'appareil et assurez-vous qu'il est complètement froid avant de le transporter, de le nettoyer ou de le ranger.
- Ce radiateur est destiné à un usage domestique uniquement et ne doit pas être utilisé à des fins commerciales. Toute autre utilisation non recommandée par le fabricant peut entraîner un incendie, un choc électrique ou des blessures.
- L'utilisation d'accessoires sur le radiateur n'est pas recommandée
- N'utilisez pas ce radiateur avec une prise programmable, une minuterie, une télécommande séparée ou tout autre appareil qui allume automatiquement le radiateur car il y a un risque d'incendie si le radiateur est recouvert ou mal positionné.

Remarque importante pour la sécurité du transport

Des cales de transport en mousse sont placées entre les grilles du radiateur. Retirez complètement les cales de transport avant d'utiliser l'appareil pour éviter tout risque d'incendie.

CONTENU DE L'EMBALLAGE

N°	Description	Qté	Figures
1	Boîtier	1	 <p>The diagram shows an exploded view of a heater assembly. At the top is a vertical cylindrical unit (1) with a mesh screen. Below it are two vertical panels (2) and two vertical supports (3). A black rectangular foot cover (4) is positioned below the panels. At the bottom is a metal base (5) with four legs. Arrows point from the numbered circles to their respective parts.</p>
2	Panneau	2	
3	Supports	2	
4	Cache-pieds	1	
5	Pied	1	

N°	Description	Qté	Figures
6	Vis M4×10	6	
7	Rondelle	2	
8	Vis ST3,5×12	2	
9	M6×50	4	
10	Télécommande	1	
11	Roulettes	2	
12	Manchon de pied	2	
13	Pied	2	
14	Rondelle D6	4	

MONTAGE

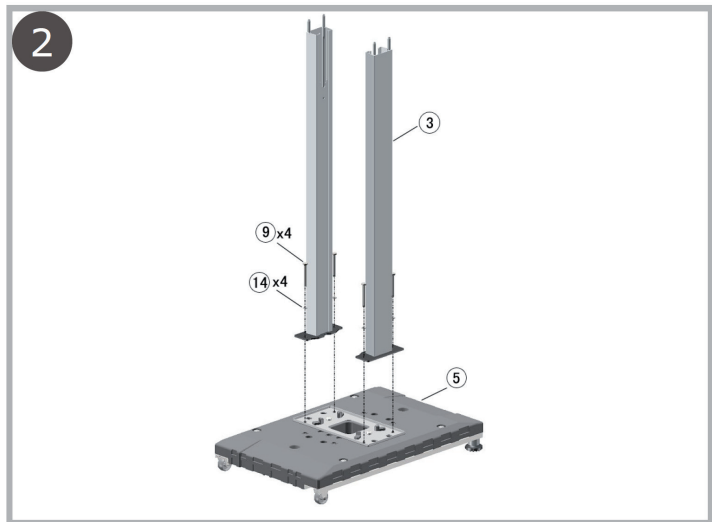
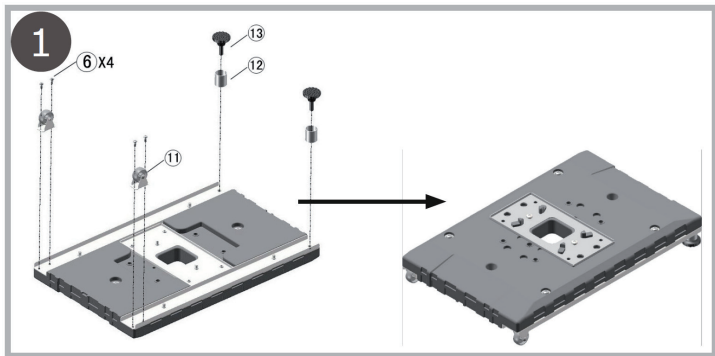

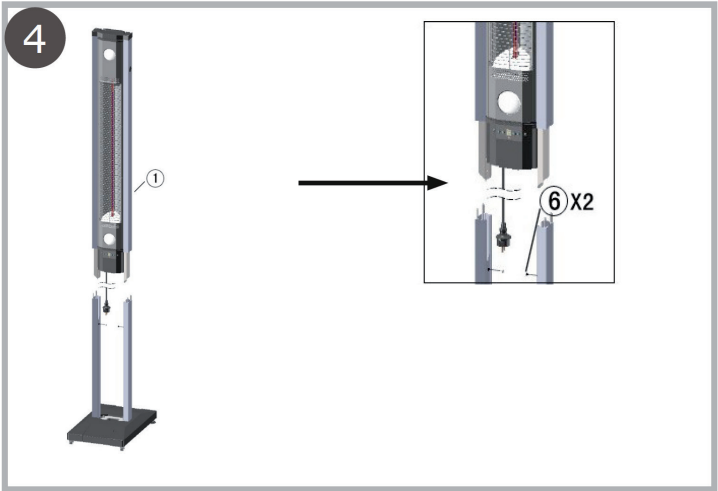
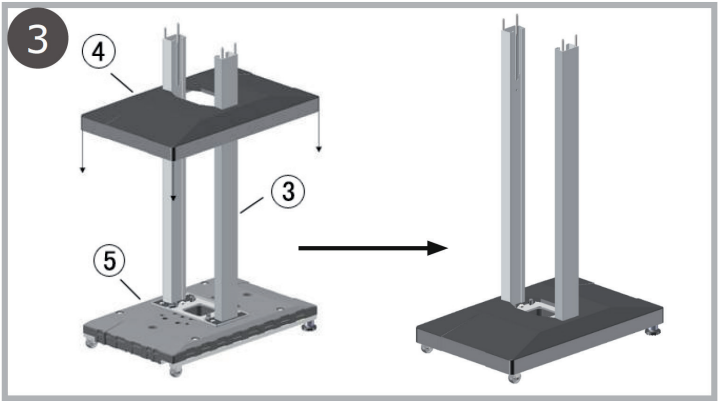

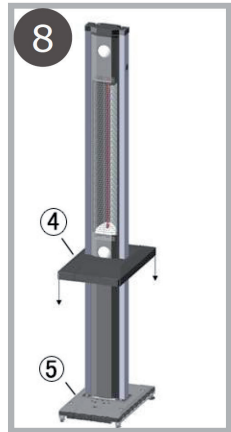
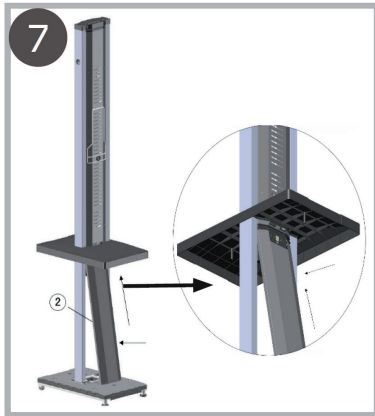

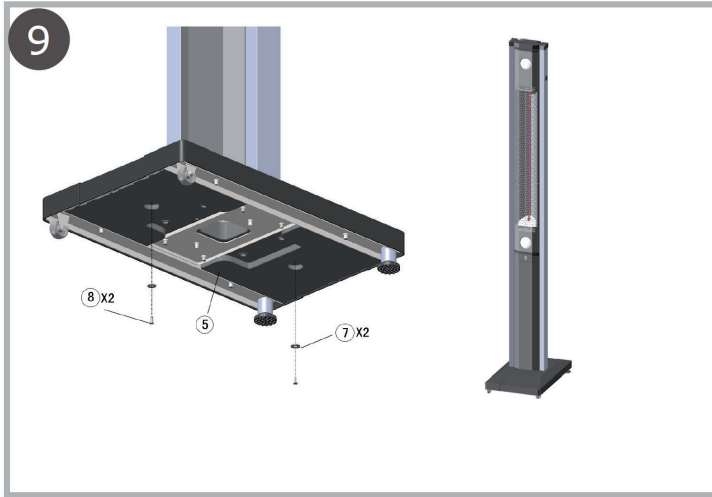

UTILISATION

Consignes spéciales de sécurité



- Les distances minimales (vers le haut : 60 cm, sur les côtés : 150 cm) doivent toujours être respectées. La distance est mesurée entre l'objet et le point le plus proche sur l'appareil.
- Tenir les substances inflammables éloignées du radiateur.
- Ne tordez pas et ne pliez pas le cordon d'alimentation.
- Le radiateur a la classe de protection IP3 et peut s'utiliser aussi bien à l'intérieur qu'à l'extérieur. Si vous l'utilisez à l'extérieur, vous aurez besoin d'une prise d'extérieur. Le câble d'extérieur et le système de prise doivent être étanches.



MISE EN GARDE

Risque de brûlure ! Certaines pièces du radiateur deviennent très chaudes. Ne les touchez pas pendant le fonctionnement.

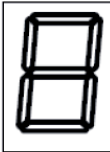
PANNEAU DE COMMANDE

 1	 2		 4
1	Élément chauffant : Sélection et mise en marche et arrêt de l'élément chauffant ; Réglage des niveaux 1-5 en boucle.		
2	Affichage numérique : Affiche le niveau de puissance de l'élément chauffant actif. Affiche toujours le niveau de puissance de l'élément chauffant supérieur, s'il est allumé.		
3	Éclairage : allumer et éteindre l'éclairage LED.		
4	Interrupteur ON/OFF : allume et éteint le radiateur.		

Remarque : Les boutons de la télécommande ont la même fonction que sur le panneau de commande de l'appareil.

Utilisation

1. Branchez la fiche secteur. Un bip retentit. Le radiateur est en mode veille. La touche ON/OFF s'allume en bleu.
2. Appuyez sur la touche marche/arrêt. La lampe s'allume en blanc et l'appareil passe en mode veille. L'élément chauffant et la LED sont pré-réglés au niveau 3.
3. Appuyez sur la touche de chauffage ou sur la touche d'éclairage. Le voyant clignote pendant 5 secondes. Appuyez à nouveau sur la touche pour régler le niveau de chaleur ou d'éclairage. Le clignotement s'arrête au bout de 5 secondes et le réglage est terminé.
4. Si vous souhaitez uniquement éteindre l'élément chauffant ou la lumière, appuyez sur la touche correspondante, puis appuyez immédiatement sur la touche marche / arrêt.
5. A la fin, mettez le chauffage et les lampes en mode veille en appuyant sur la touche marche/arrêt.

Retirez toutes les protections de transport avant de mettre l'appareil en marche.

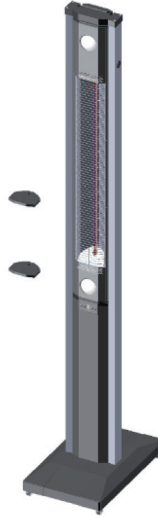

Pour tourner le bras chauffant

Le bras chauffant se règle horizontalement et verticalement. Dépliez le bras chauffant selon les instructions suivantes et repliez-le à nouveau dans l'ordre inverse.

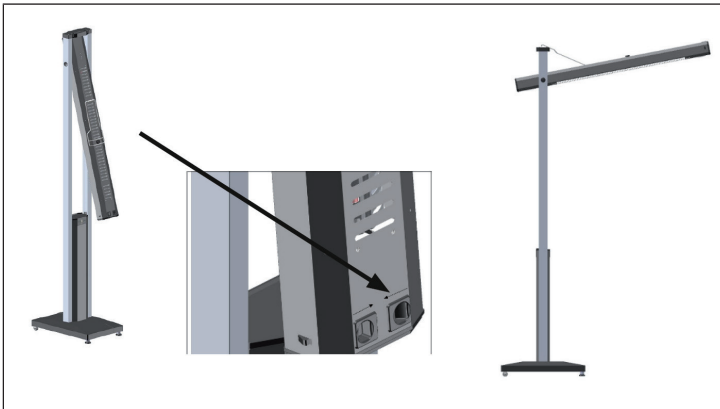

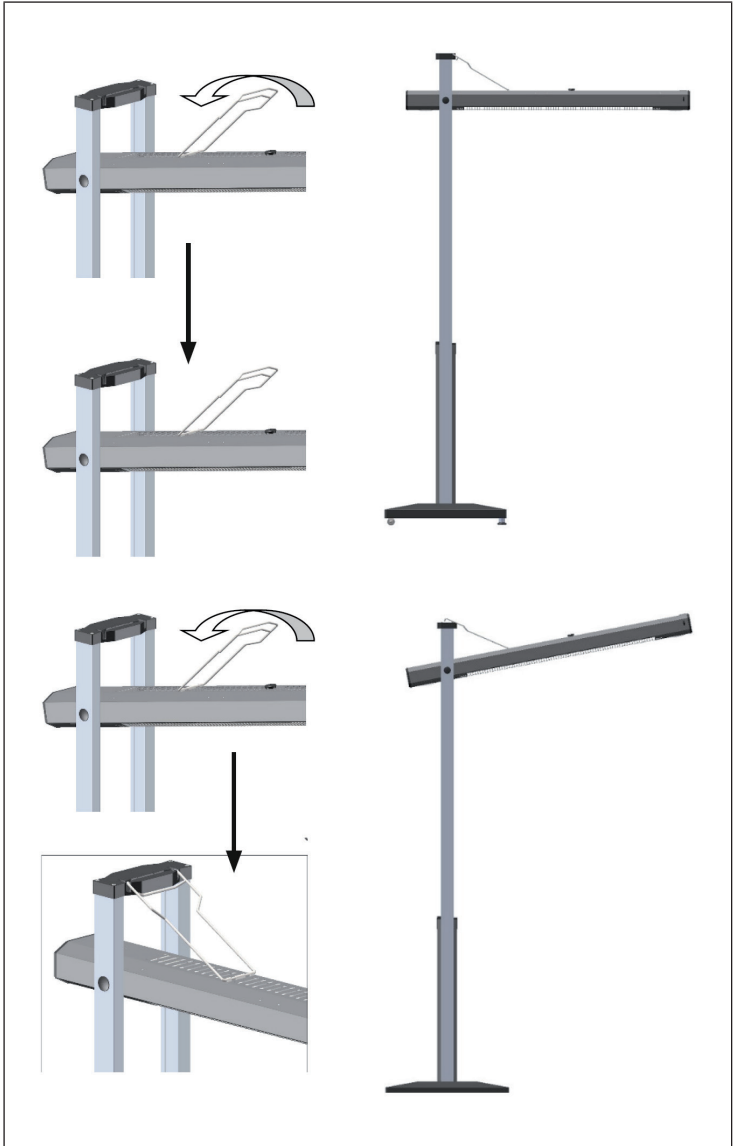

NETTOYAGE ET ENTRETIEN

- Avant le nettoyage, débranchez la fiche de la prise et laissez l'appareil refroidir complètement.
- N'utilisez pas de produits abrasifs ou de solvants pour le nettoyage et ne plongez jamais l'appareil dans l'eau.
- Nettoyez les surfaces externes avec un chiffon doux et humide.
- L'appareil contient des pièces qui ne sont pas accessibles à l'utilisateur. Les réparations ne peuvent être effectuées que par des spécialistes qualifiés.

INFORMATIONS SUR LE RECYCLAGE



Si la mise en rebut des appareils électriques et électroniques est réglementée dans votre pays, ce symbole sur le produit ou sur l'emballage indique qu'il ne doit pas être éliminé avec les ordures ménagères. Vous devez l'acheminer vers un point de collecte pour le recyclage des appareils électriques et électroniques. En respectant des règles de recyclage, vous protégez l'environnement et la santé de vos semblables des conséquences négatives. Pour plus d'informations sur le recyclage et la mise au rebut de ce produit, contactez votre autorité locale ou votre service d'élimination des déchets ménagers.

FABRICANT ET IMPORTATEUR (GB)

Fabricant :

Chal-Tec GmbH, Wallstraße 16, 10179 Berlin, Allemagne.

Importateur pour la Grande Bretagne :

Berlin Brands Group UK Limited

PO Box 42

272 Kensington High Street

London, W8 6ND

United Kingdom

Estimado cliente:

Le felicitamos por la adquisición de este producto. Lea atentamente el siguiente manual y siga cuidadosamente las instrucciones de uso con el fin de evitar posibles daños. La empresa no se responsabiliza de los daños ocasionados por un uso indebido del producto o por haber desatendido las indicaciones de seguridad. Escanee el siguiente código QR para obtener acceso al manual de usuario más reciente y otra información sobre el producto.



ÍNDICE

Indicaciones de seguridad	48
Contenido del envío	50
Montaje	52
Utilización	55
Panel de control	56
Limpieza y cuidado	59
Indicaciones sobre la retirada del aparato	60
Fabricante e importador (REINO UNIDO)	60

DATOS TÉCNICOS

Número del artículo	10030690
Tensión nominal y frecuencia	220-240 V~ 50 Hz
Consumo de energía	máx. 1800 W
Clase de protección	I
Clase de protección IP	IP34

INDICACIONES DE SEGURIDAD

- No deje el aparato sin vigilancia cuando esté en funcionamiento.
- Este calefactor se calienta durante su uso. No toque las superficies calientes.



PRECAUCIÓN

¡Peligro de quemaduras! Algunas partes se calientan mucho y pueden producir quemaduras. Se requiere una atención especial cuando hay niños y personas vulnerables cerca.

- No mueva la unidad cuando esté encendida. Espere a que la estufa se enfríe completamente antes de moverla y compruebe que está desconectada de la red eléctrica.
- Coloque el aparato a una distancia mínima de 1,5 m de materiales fácilmente inflamables como muebles, árboles, hojas, hierba seca y arbustos.
- El calentador no debe instalarse con el elemento calefactor apuntando hacia el techo. La resistencia debe estar orientada hacia la superficie a calentar

Nota: Para evitar el sobrecalentamiento, el calentador no debe estar cubierto. No utilice el aparato para secar la ropa.

- Mantenga a los niños y mascotas lejos del aparato.
- Los niños mayores de 8 años y las personas con discapacidad física, sensorial o psíquica pueden utilizar el aparato si han sido previamente instruidos por su tutor o supervisor sobre el funcionamiento del mismo y conocen las funciones, las indicaciones de seguridad y los riesgos asociados.
- Los niños no deben jugar con el aparato. La limpieza y el mantenimiento no deben ser realizados por niños sin supervisión.
- No utilice el aparato si está dañado o funciona mal.
- No intente reparar o ajustar las funciones eléctricas o mecánicas de este aparato. El dispositivo no contiene ninguna pieza que pueda ser reparada por el usuario. Sólo un electricista cualificado debe realizar el mantenimiento o la reparación.
- Si el cable de alimentación está dañado, debe ser sustituido por el fabricante, el servicio técnico o una persona con cualificación similar para evitar peligros.
- No toque las partes que se calientan con las manos desnudas. Si lo toca accidentalmente, elimine las huellas dactilares con un paño suave o se quemarán en el elemento y causarán un fallo prematuro del calentador.

- No sustituya ni intente retirar la resistencia.
- No utilice el calefactor en las proximidades de una bañera, ducha o piscina.
- No exponga este producto a la intemperie durante largos periodos de tiempo.
- No toque el enchufe con las manos húmedas o mojadas.
- No pase el cable de alimentación por debajo de una alfombra. No cubra el cable de alimentación con alfombras, correderas o revestimientos similares. Coloque el cable de alimentación de forma que nadie tropiece con él.
- No enrolle el cable de alimentación alrededor de la unidad.
- No permita que se introduzcan objetos extraños en la ventilación o en la abertura del calentador, ya que esto puede provocar una descarga eléctrica, un incendio o daños en el aparato.
- Para evitar un posible incendio, no bloquee las ranuras de ventilación.
- El calentador tiene partes calientes y chispeantes en su interior. No lo utilice en zonas donde se utilice o almacene gasolina, pintura, líquidos explosivos y/o inflamables. Mantenga el calefactor alejado de superficies calientes y llamas.
- Si es posible, evite utilizar un cable alargador, ya que puede sobrecalentarse y provocar un incendio. Si tiene que utilizar un cable alargador, asegúrese de que es adecuado para un uso en exteriores y, preferiblemente, que esté equipado o conectado con un disyuntor.
- Asegúrese siempre de que el calefactor esté enchufado a una toma de corriente adecuada que haya sido probada para su uso en exteriores.
- Desenchufe siempre la estufa y asegúrese de que está completamente fría antes de trasladarla, limpiarla o guardarla.
- Este calentador es para uso doméstico únicamente y no debe utilizarse para fines comerciales. Cualquier otro uso no recomendado por el fabricante puede provocar un incendio, una descarga eléctrica o lesiones personales.
- No se recomienda el uso de accesorios en el calentador.
- No utilice este calefactor con una toma de corriente programable, un temporizador, un mando a distancia independiente o cualquier otro dispositivo que encienda automáticamente el calefactor, ya que existe riesgo de incendio si el calefactor está cubierto o mal colocado.

Nota importante sobre la seguridad del transporte.

Hay módulos de espuma para el transporte entre las rejillas del calentador. Retire completamente los cierres de transporte antes de poner en funcionamiento el aparato, ya que de lo contrario existe riesgo de incendio.

CONTENIDO DEL ENVÍO

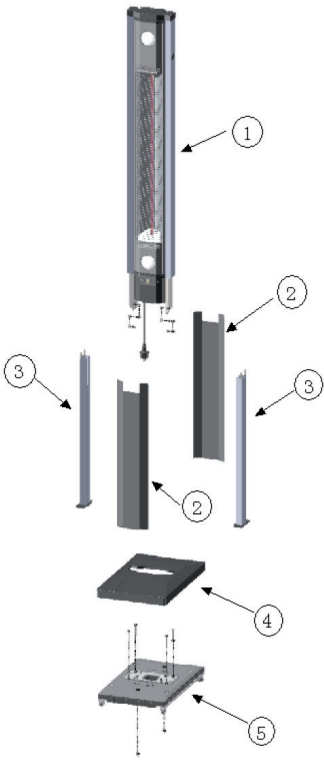
Núm.	Descripción	Uds.	Imágenes
1	Carcasa	1	 <p>The diagram shows an exploded view of the heater assembly. Callout 1 points to the main heater housing. Callout 2 points to the front and back protective screens. Callout 3 points to the four vertical support legs. Callout 4 points to the flat base plate. Callout 5 points to the bottom support structure with four legs.</p>
2	Pantalla	2	
3	soporte	2	
4	Cubierta de las patas	1	
5	Pata	1	

Núm.	Descripción	Uds.	Imágenes
6	Tornillo M4x10	6	
7	Arandelas	2	
8	Tornillo ST3,5x12	2	
9	M6x50	4	
10	Mando a distancia	1	
11	Ruedas	2	
12	Manguito para las patas	2	
13	Pata	2	
14	Arandelas D6	4	

MONTAJE

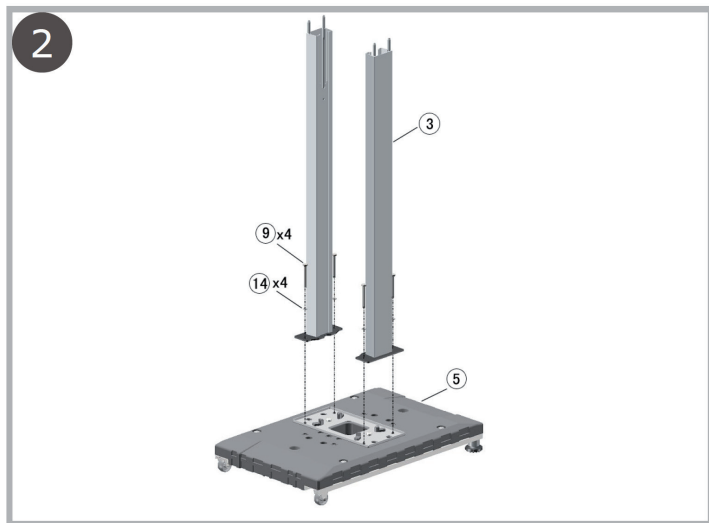
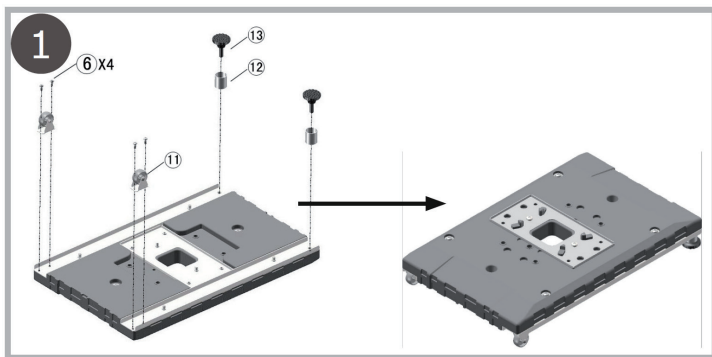

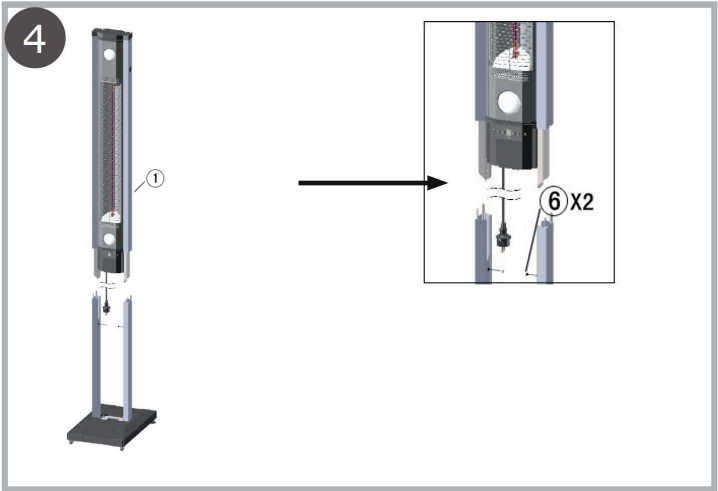
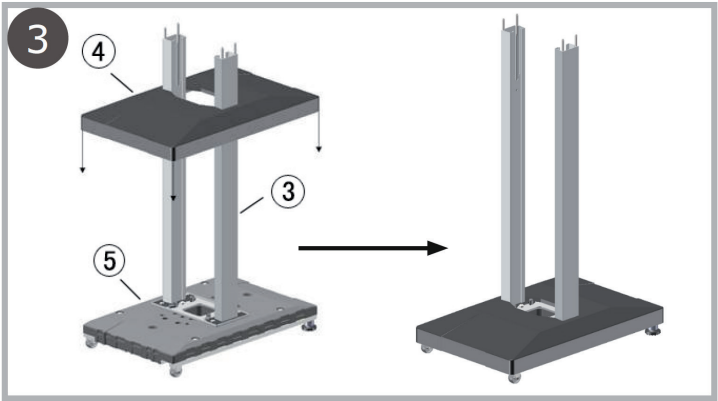

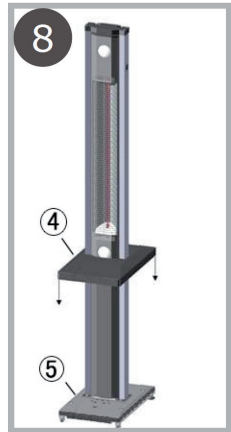
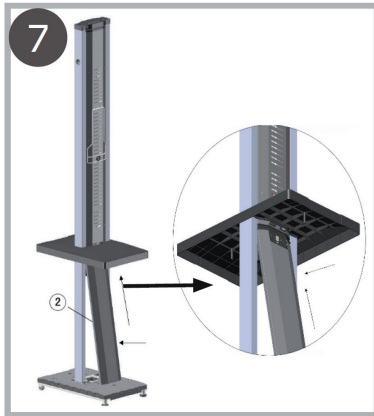

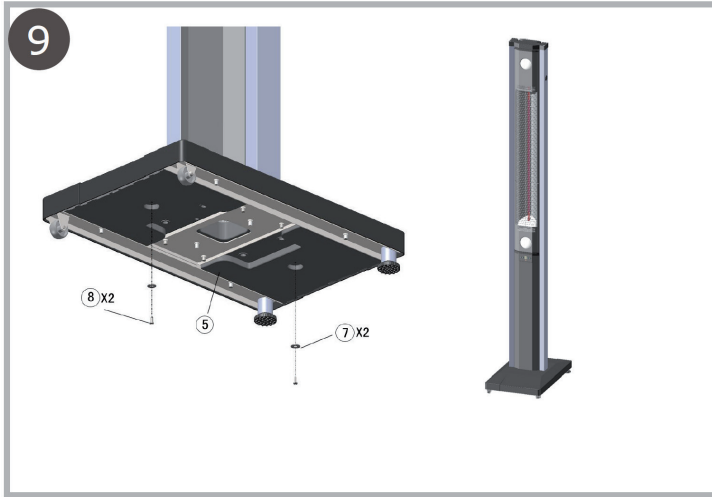

UTILIZACIÓN

Indicaciones de seguridad especiales



- Las distancias mínimas (hacia arriba: 60 cm, hacia los lados: 150 cm) deben respetarse siempre. La distancia se mide desde el objeto hacia el punto más cercano de la unidad.
- Mantenga los materiales inflamables lejos del calentador.
- No retuerza ni doble el cable de alimentación.
- El calentador tiene un grado de protección IP3 y puede utilizarse tanto en interiores como en exteriores. Si se utiliza en el exterior, se necesita una toma de corriente para exteriores. El sistema de cables y enchufes para exteriores debe ser impermeable.



ADVERTENCIA

: ¡riesgo de quemaduras! Algunas partes del calentador se calientan mucho. No tocar durante el funcionamiento.

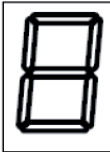
PANEL DE CONTROL

			
1	2	3	4
1	Elemento calefactor: Selección y apagado del elemento calefactor; ajuste de los niveles 1-5 en un bucle.		
2	Pantalla digital: Indica el nivel de potencia de la resistencia activa. Muestra siempre el nivel de potencia de la resistencia superior si está conectada.		
3	Luz: Encendido y apagado del LED.		
4	Interruptor ON/OFF: Enciende y apaga el calefactor.		

Nota: Los botones del mando a distancia tienen la misma función que en el panel de control del aparato.

Funcionamiento

1. Conecta el enchufe a la red eléctrica. Suena un pitido. El calentador está en modo de espera. El botón ON/OFF se ilumina en azul.
2. Pulse la tecla ON/OFF La lámpara se ilumina en blanco y el aparato pasa al modo de espera. La resistencia y el LED están preajustados en el nivel 3.
3. Pulse el botón de calefacción o el botón de luz. La pantalla parpadea durante 5 segundos. Pulse de nuevo la tecla para ajustar el nivel de calor o el nivel de luz. El parpadeo se detiene después de 5 segundos y el ajuste se ha completado.
4. Si sólo quiere apagar la resistencia o la luz, pulse la tecla correspondiente y pulse inmediatamente después la tecla de encendido/apagado.
5. Al final, pulse el botón de encendido/apagado para poner el calentador y las lámparas en modo de espera.

Retire todos los bloqueos de transporte antes de encender la unidad.

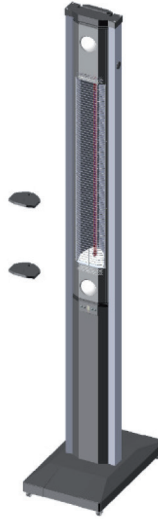

Gire el brazo del calentador

El brazo calefactor puede ajustarse horizontal y verticalmente. Pliegue el brazo calefactor según las siguientes instrucciones y vuelva a plegarlo en orden inverso.

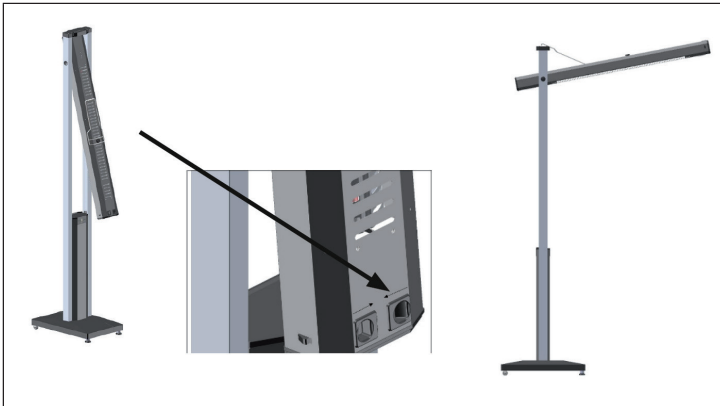

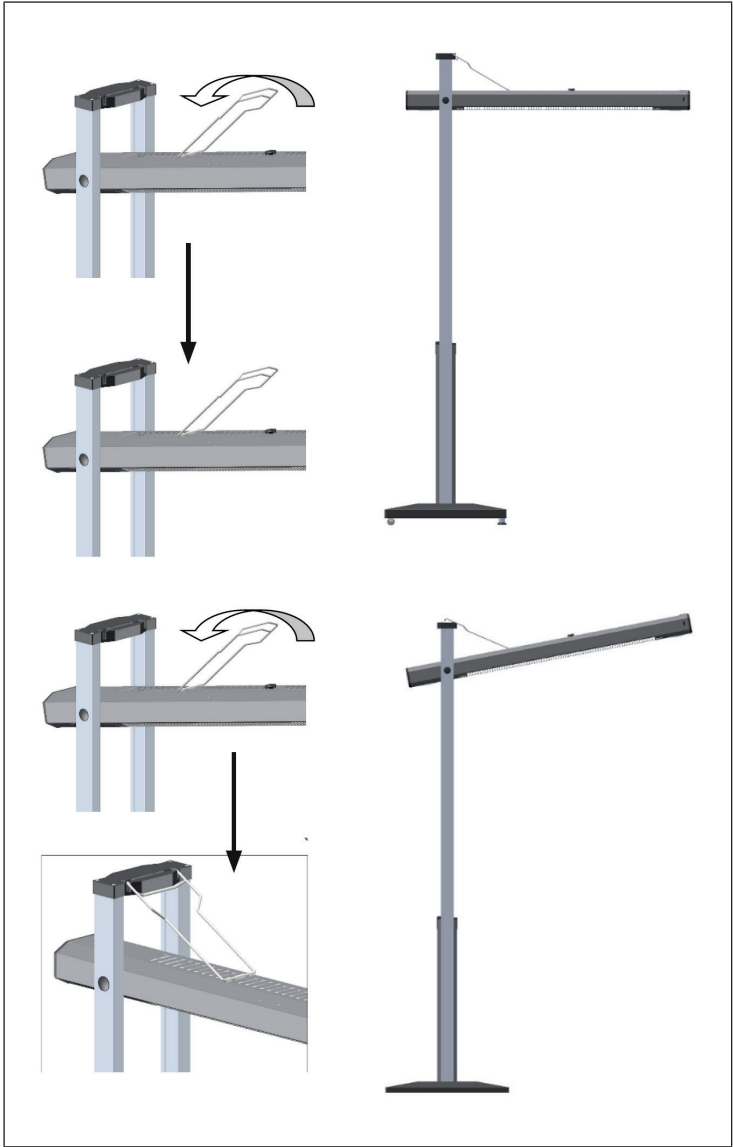

LIMPIEZA Y CUIDADO

- Desenchufe el aparato y deje que se enfríe totalmente antes de limpiarlo.
- No utilice limpiadores abrasivos o disolventes para la limpieza y nunca sumerja el aparato en agua.
- Limpie la superficie con un paño suave y húmedo.
- El dispositivo contiene partes que no son accesibles para el usuario. Las reparaciones deben ser realizadas solo por personal cualificado.

INDICACIONES SOBRE LA RETIRADA DEL APARATO



Si en su país existe una disposición legal relativa a la eliminación de aparatos eléctricos y electrónicos, este símbolo estampado en el producto o en el embalaje advierte de que no debe eliminarse como residuo doméstico. En lugar de ello, debe depositarse en un punto de recogida de reciclaje de aparatos eléctricos y electrónicos. Una retirada de aparatos conforme a las leyes contribuye a proteger el medio ambiente y a las personas a su alrededor frente a posibles consecuencias perjudiciales para la salud. Para obtener información más detallada sobre el reciclaje de este producto, póngase en contacto con su ayuntamiento o con el servicio de eliminación de residuos domésticos.

FABRICANTE E IMPORTADOR (REINO UNIDO)

IMPORTADOR:

Chal-Tec GmbH, Wallstraße 16, 10179 Berlín, Alemania.

Importador para el Reino Unido:

Berlin Brands Group UK Limited
PO Box 42
272 Kensington High Street
London, W8 6ND
United Kingdom

Gentile cliente,

la ringraziamo per l'acquisto del dispositivo. La preghiamo di leggere attentamente le seguenti istruzioni per l'uso e di seguirle per evitare possibili danni. Non ci assumiamo alcuna responsabilità per danni scaturiti da una mancata osservazione delle avvertenze di sicurezza e da un uso improprio del dispositivo. Scansionare il codice QR seguente per accedere al manuale d'uso più attuale e per ricevere informazioni sul prodotto.



INDICE

Avvertenze di sicurezza	62
Contenuto della consegna	64
Montaggio	66
Utilizzo	69
Pannello di controllo	70
Pulizia e manutenzione	73
Avviso di smaltimento	74
Produttore e importatore (UK)	74

DATI TECNICI

Numero articolo	10030690
Tensione nominale e frequenza	220-240 V~ 50 Hz
Potenza assorbita	max. 1800 W
Classe di protezione	I
Classe di protezione IP	IP34

AVVERTENZE DI SICUREZZA

- Non lasciare il dispositivo privo di supervisione mentre è in funzione.
- Questo dispositivo diventa estremamente caldo durante il funzionamento. Non toccare le superfici bollenti del dispositivo.



ATTENZIONE

Pericolo di ustioni! Alcuni componenti del dispositivo possono diventare estremamente caldi e causare ustioni. Prestare particolare attenzione se sono presenti bambini o persone che necessitano di tutela.

- Non spostare il dispositivo mentre è in funzione. Attendere che il dispositivo si sia completamente raffreddato prima di spostarlo e assicurarsi che sia stato scollegato dalla rete elettrica.
- Posizionare il dispositivo ad almeno 1,5 m di distanza da materiali infiammabili, come mobili, alberi, foglie, erba secca e cespugli.
- Il dispositivo non può essere posizionato con l'elemento riscaldante rivolto verso l'alto in direzione del soffitto. L'elemento riscaldante deve essere orientato in direzione della superficie da scaldare.

Nota: per evitare il surriscaldamento, non coprire il dispositivo. Non utilizzare il dispositivo per asciugare indumenti.

- Tenere bambini e animali domestici lontano dal dispositivo.
- I bambini a partire da 8 anni e le persone con limitate capacità fisiche, psichiche e sensoriali possono utilizzare il dispositivo solo se sono stati istruiti da una persona responsabile della loro sicurezza sulle modalità d'uso e sulle procedure di sicurezza e se questi comprendono i rischi associati.
- I bambini non devono giocare con il dispositivo. Pulizia e manutenzione non possono essere realizzate da bambini senza la dovuta supervisione.
- Non utilizzare il dispositivo, se mostra segni di danneggiamento o malfunzionamento.
- Non cercare di riparare o regolare autonomamente le funzioni elettriche o meccaniche di questo dispositivo. Il dispositivo non contiene componenti che necessitano di manutenzione da parte dell'utente. Eventuali interventi di manutenzione e riparazione devono essere realizzati esclusivamente da elettricisti qualificati.
- Se il cavo di alimentazione è danneggiato, deve essere sostituito dal produttore, dal servizio di assistenza ai clienti o da una persona con qualifica equivalente, in modo da evitare pericoli.
- Non toccare l'elemento riscaldante a mani nude. Se viene toccato involontariamente, rimuovere immediatamente le impronte delle dita con un panno morbido, dato che potrebbero altrimenti restare imprresse sull'elemento, causando un guasto anticipato del dispositivo.







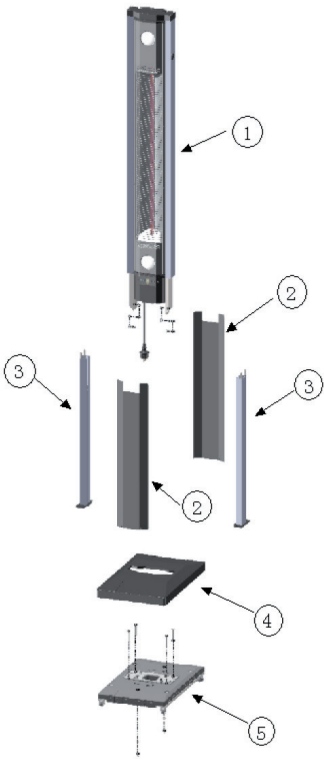

- Non sostituire l'elemento riscaldante e non cercare di rimuoverlo.
- Non utilizzare il dispositivo nelle immediate vicinanze di vasche, docce o piscine.
- Questo prodotto non può essere esposto alle intemperie per tempi prolungati.
- Non toccare la spina con le mani bagnate o umide.
- Non far passare il cavo di alimentazione sotto alla moquette. Non coprire il cavo di alimentazione con tappeti, passatoie o altre coperture simili. Posizionare il cavo di alimentazione in modo che nessuno rischi di inciamparvi.
- Non avvolgere il cavo intorno al dispositivo.
- Assicurarsi che non penetrino corpi estranei nella ventilazione o nell'apertura del dispositivo, altrimenti possono risultare scosse elettriche, incendi o danni al dispositivo.
- Per evitare eventuali incendi, non bloccare le fessure di ventilazione.
- All'interno del dispositivo ci sono componenti bollenti e che generano scintille. Non utilizzare il dispositivo in ambienti in cui vengono utilizzati o stoccati benzina, vernice e liquidi esplosivi e/o infiammabili. Tenere il dispositivo lontano da superfici bollenti e fiamme libere.
- Se possibile, evitare l'utilizzo di prolunghe, dato che possono surriscaldarsi e causare incendi. Tuttavia, se è necessario utilizzare una prolunga, assicurarsi che sia adatta all'uso all'aperto e che sia preferibilmente dotata di o collegata a un interruttore di sicurezza.
- Assicurarsi sempre che il dispositivo sia collegato a una presa elettrica adatta e testata per l'uso all'aperto.
- Staccare sempre la spina e assicurarsi che il dispositivo si sia completamente raffreddato prima di spostarlo, pulirlo o metterlo via.
- Questo dispositivo è adatto solo all'uso domestico e non deve essere utilizzato per scopi commerciali. Ogni tipo di utilizzo diverso da quello consigliato dal produttore può causare incendi, scosse elettriche o lesioni a persone.
- Non si consiglia di utilizzare attacchi con questo dispositivo.
- Non utilizzare il dispositivo con una presa elettrica programmabile, timer esterni, telecomandi separati o altri dispositivi che lo accendono automaticamente, dato che si corre il rischio di incendi se la stufa dovesse essere coperta o posizionata erroneamente.

Informazioni importanti sul trasporto

Tra le griglie della stufa si trovano blocchi di trasporto in espanso. Rimuovere completamente i blocchi di trasporto prima di mettere in funzione il dispositivo, altrimenti si corre il rischio di incendi.

CONTENUTO DELLA CONSEGNA

N.	Denominazione	Pz.	Immagini
1	Alloggiamento	1	 <p>The diagram shows an exploded view of a vertical heater assembly. At the top is the housing (1), a tall rectangular unit with a mesh grille. Below it are two panels (2), one on each side, which will be attached to the housing. Four vertical supports (3) are shown, two on each side, which will hold the panels in place. Below the panels is the lower panel (4), a flat rectangular piece. At the bottom is the base (5), a square platform with four legs and mounting holes. Arrows point from the numbered circles to their respective parts.</p>
2	Pannello	2	
3	Supporti	2	
4	Pannello inferiore	1	
5	Base	1	

N.	Denominazione	Pz.	Immagini
6	10 viti M4	6	
7	Rondella	2	
8	12 viti ST 3,5	2	
9	50 M6	4	
10	Telecomando	1	
11	Rotelle	2	
12	Copertura base	2	
13	Base	2	
14	Rondella D6	4	

MONTAGGIO

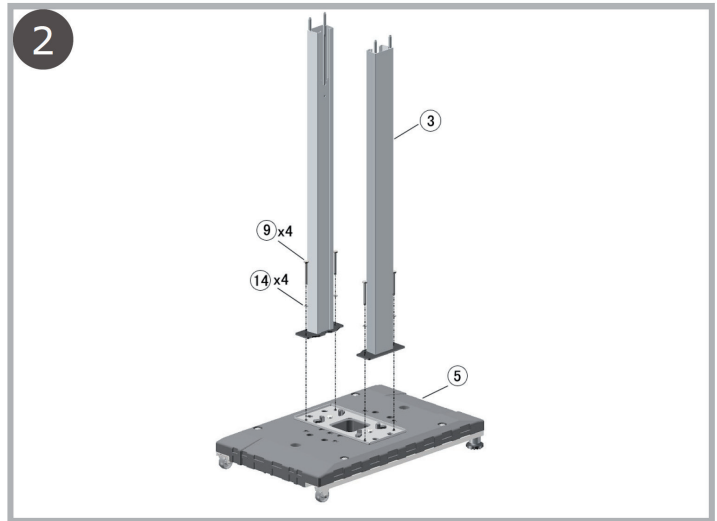
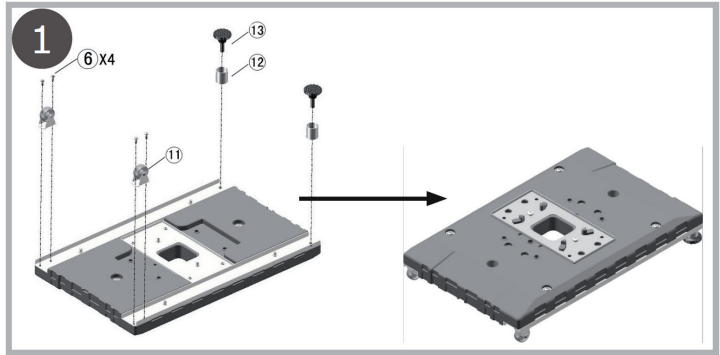

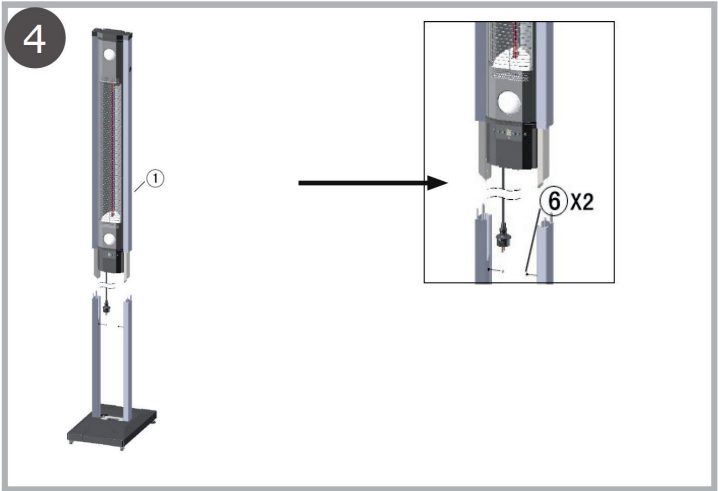
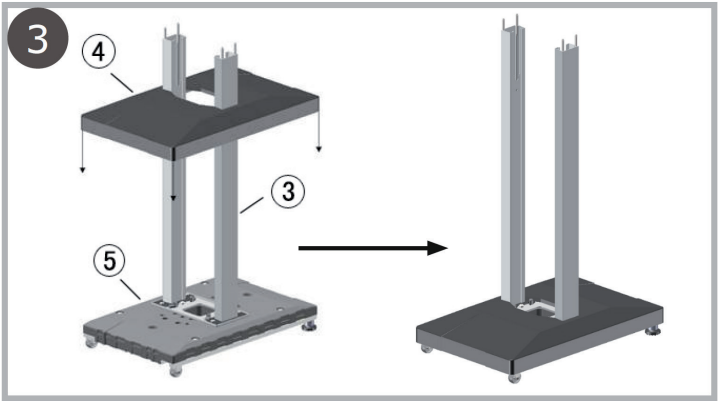

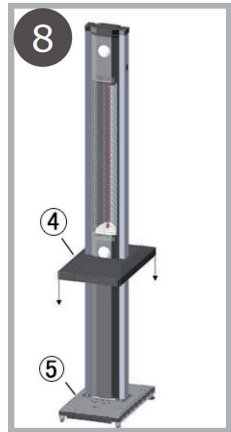
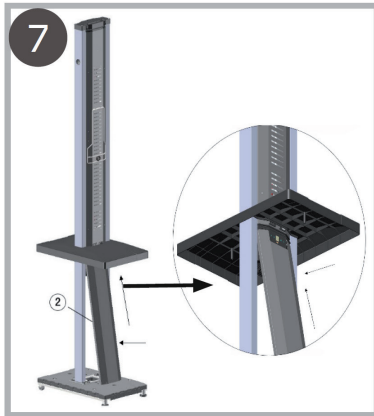

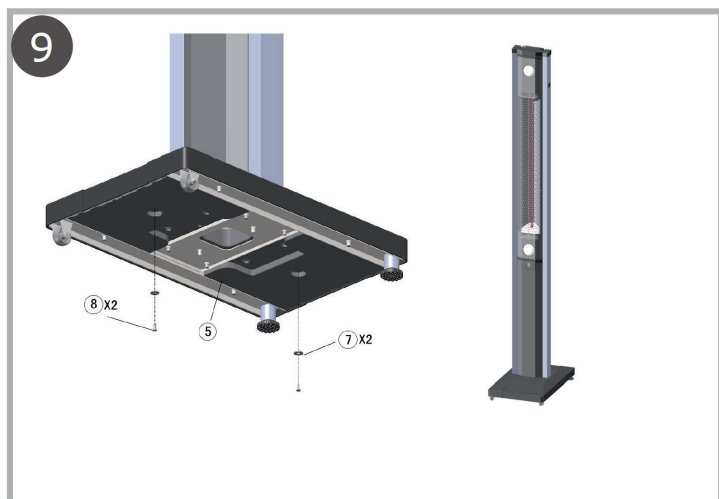

UTILIZZO

Avvertenze speciali di sicurezza



- La distanza minima (in alto: 60 cm, ai lati: 150 cm) deve sempre essere rispettata. La distanza viene misurata dall'oggetto al punto più vicino del dispositivo.
- Tenere le sostanze infiammabili lontane dalla stufa.
- Non ruotare né piegare il cavo di alimentazione.
- La stufa ha una classe di protezione IP3 e può essere utilizzata sia in ambienti interni che esterni. In caso di utilizzo all'esterno, è necessaria una presa da esterni. Il cavo esterno e la presa devono essere impermeabili.



ATTENZIONE

Pericolo di scottature! Alcune parti della stufa diventano roventi. Non toccare durante l'utilizzo.

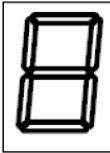
PANNELLO DI CONTROLLO

 1	 2		 4
1	Termoelemento: selezione e accensione e spegnimento del termoelemento; impostazione dei livelli 1-5 in ciclo.		
2	Display digitale: mostra il livello di potenza del termoelemento attivo. Mostra sempre il livello di potenza del termoelemento superiore, se acceso.		
3	Luce: accensione e spegnimento del LED.		
4	Interruttore di accensione/spegnimento: accensione e spegnimento della stufa.		

Nota: i tasti del telecomando hanno le stesse funzioni del pannello di controllo del dispositivo.

Utilizzo

1. Inserire la spina. Viene emesso un segnale acustico. La stufa si trova in modalità stand-by. Il pulsante ON/OFF è illuminato di blu.
2. Premere il tasto ON/OFF. La lampada è illuminata di bianco è il dispositivo va in modalità stand-by. Il termoelemento e i LED sono preimpostati sul livello 3.
3. Premere il pulsante di riscaldamento o della luce. La spia lampeggia per 5 secondi. Premere nuovamente il pulsante per impostare il livello di calore o di luminosità. La spia smette di lampeggiare dopo 5 secondi e l'impostazione è completata.
4. Se si desidera spegnere solo il termoelemento o la luce, premere il relativo pulsante quindi premere contemporaneamente il pulsante on/off.
5. Infine, premere il pulsante on/off per mettere la stufa e le lampade in modalità standby.

Rimuovere tutti i dispositivi di sicurezza per il trasporto prima di accendere il dispositivo.

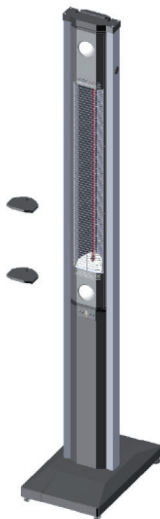

Ruotare il braccio della stufa

Il braccio della stufa si può posizionare sia in orizzontale che in verticale. Sollevare il braccio della stufa come da istruzioni seguenti e riportarlo in basso in ordine inverso.

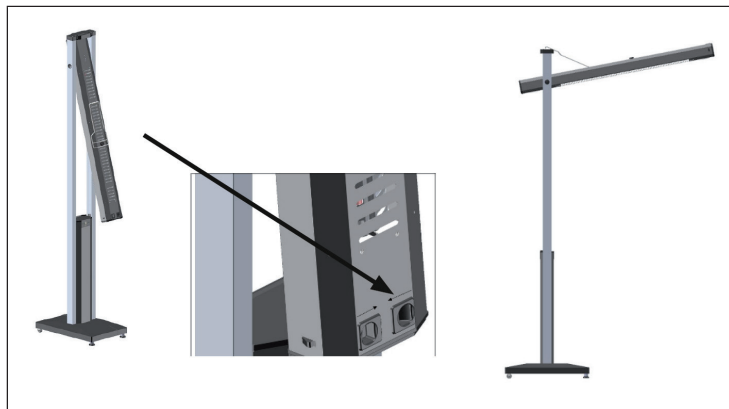

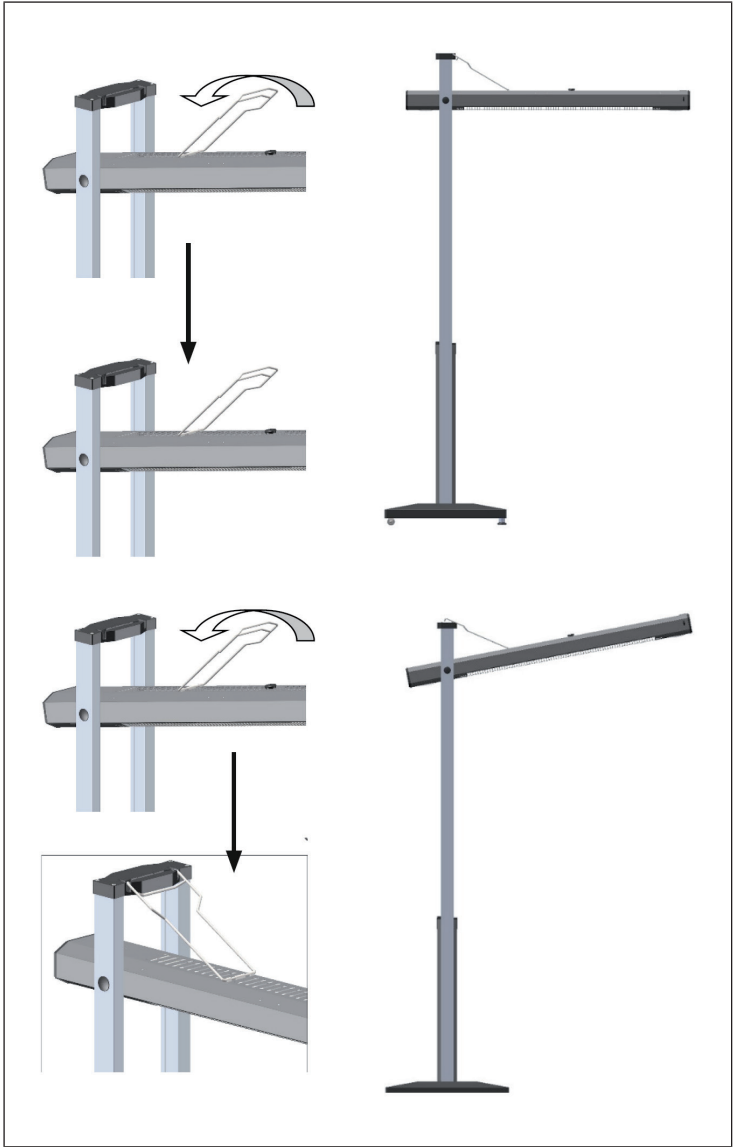

PULIZIA E MANUTENZIONE

- Prima della pulizia, staccare la spina e lasciar raffreddare completamente il dispositivo.
- Non utilizzare prodotti abrasivi o solventi per la pulizia e non immergere assolutamente il dispositivo in acqua.
- Pulire l'esterno del dispositivo con un panno morbido inumidito.
- Il dispositivo contiene componenti che non sono accessibili all'utente. Le riparazioni devono essere eseguite solo da personale qualificato.

AVVISO DI SMALTIMENTO



Se nel vostro Paese sono vigenti regolamenti legislativi relativi allo smaltimento di dispositivi elettrici ed elettronici, questo simbolo sul prodotto o sull'imballaggio indica che non è consentito smaltire questo prodotto nei rifiuti casalinghi. Il dispositivo deve invece essere portato in un centro di raccolta per il riciclaggio di dispositivi elettrici ed elettronici. Lo smaltimento conforme tutela l'ambiente e salvaguarda la salute del prossimo da conseguenze negative. Informazioni riguardanti il riciclaggio e lo smaltimento di questo prodotto sono disponibili presso l'amministrazione locale o il servizio di smaltimento dei rifiuti.

PRODUTTORE E IMPORTATORE (UK)

Produttore:

Chal-Tec GmbH, Wallstraße 16, 10179 Berlino, Germania.

Importatore per la Gran Bretagna:

Berlin Brands Group UK Limited
PO Box 42
272 Kensington High Street
London, W8 6ND
United Kingdom

