



blumfeldt

Augustus

Gartenkamin

Garden chimney

Chimenea de jardín

Cheminée de jardin

Caminetto da giardino

10030721



Sehr geehrter Kunde,

wir gratulieren Ihnen zum Erwerb Ihres Gerätes. Lesen Sie die folgenden Hinweise sorgfältig durch und befolgen Sie diese, um möglichen Schäden vorzubeugen. Für Schäden, die durch Missachtung der Hinweise und unsachgemäßen Gebrauch entstehen, übernehmen wir keine Haftung. Scannen Sie den folgenden QR-Code, um Zugriff auf die aktuellste Bedienungsanleitung und weitere Informationen rund um das Produkt zu erhalten:



INHALTSVERZEICHNIS

Sicherheitshinweise 4
Einzelteile 6
Zusammenbau 8
Benutzung 9
Reinigung und Pflege 10

English 11
Español 19
Français 27
Italiano 35

HERSTELLER & IMPORTEUR (UK)

Hersteller:

Chal-Tec GmbH, Wallstraße 16, 10179 Berlin, Deutschland.

Importeur für Großbritannien:

Chal-Tec UK limited
Unit 6 Riverside Business Centre
Brighton Road
Shoreham-by-Sea
BN43 6RE
United Kingdom

SICHERHEITSHINWEISE



WARNUNG

Erstickungsgefahr! Die Feuerstelle ist nur zur Nutzung im Freien bestimmt. Sie darf nicht in Gebäuden, Garagen oder anderen geschlossenen Bereichen verwendet werden. Es können sich giftige Dämpfe bilden, die zum Ersticken führen.

- Die Feuerstelle ist nicht für gewerbliche Zwecke geeignet.
- Die Feuerstelle darf nur von Erwachsenen verwendet werden. Kinder und Haustiere müssen einen sicheren Abstand einhalten.
- Verwenden Sie zum Anzünden kein Benzin, Brennspritus, Feuerzeugbenzin oder Alkohol.
- Benutzen Sie die Feuerstelle nicht, bevor sie nicht vollständig zusammengebaut wurde und alle Teile fest sitzen.
- Verwenden Sie die Feuerstelle nicht auf Untergründen aus Holz oder anderen brennbaren Materialien.
- Leeren Sie die Feuerstelle nach jeder Verwendung. Lassen Sie eine dünne Ascheschicht darin, um den Boden zu schützen. Nehmen Sie die Asche erst heraus, wenn die Kohle komplett abgebrannt und die Asche abgekühlt ist.
- Fassen Sie die Feuerstelle erst an, wenn sie komplett abgekühlt ist. Tragen Sie während des Betriebs hitzebeständige Handschuhe.
- Verstauen Sie die Feuerstelle erst, wenn sie komplett abgekühlt ist und die Asche entsorgt wurde.
- Verwenden Sie immer Werkzeuge und hitzebeständige Handschuhe, wenn Sie Brennmaterial hinzufügen oder die Feuerstelle bewegen.
- Lassen Sie die Feuerstelle während der Benutzung nicht unbeaufsichtigt.
- Während der Benutzung kann heiße Glut aus der Feuerstelle fallen.
- Überladen Sie die Feuerstelle nicht mit Brennmaterial. Fügen Sie erst dann neues Brennmaterial hinzu, wenn das Feuer heruntergebrannt ist. Wenn ein Teil der Feuerstelle rot glüht, ist sie überladen.
- Halten Sie den Brennstoff von Wand der Feuerstelle fern, da die Wand von hohen Temperaturen beschädigt werden kann.
- Atmen Sie den Rauch nicht ein und lassen Sie ihn nicht in die Ihre Augen kommen.
- Untersuchen Sie die Feuerstelle vor der Benutzung auf Beschädigungen.
- Durch die Benutzung kann sich die Metalloberfläche leicht verfärben.

⚠		
		
		

VORSICHT!
VERWENDEN SIE KEIN ALKOHOL ODER
BENZIN ZUM ENTZÜNDEN ODER
WIEDERENTZÜNDEN!

EINZELTEILE

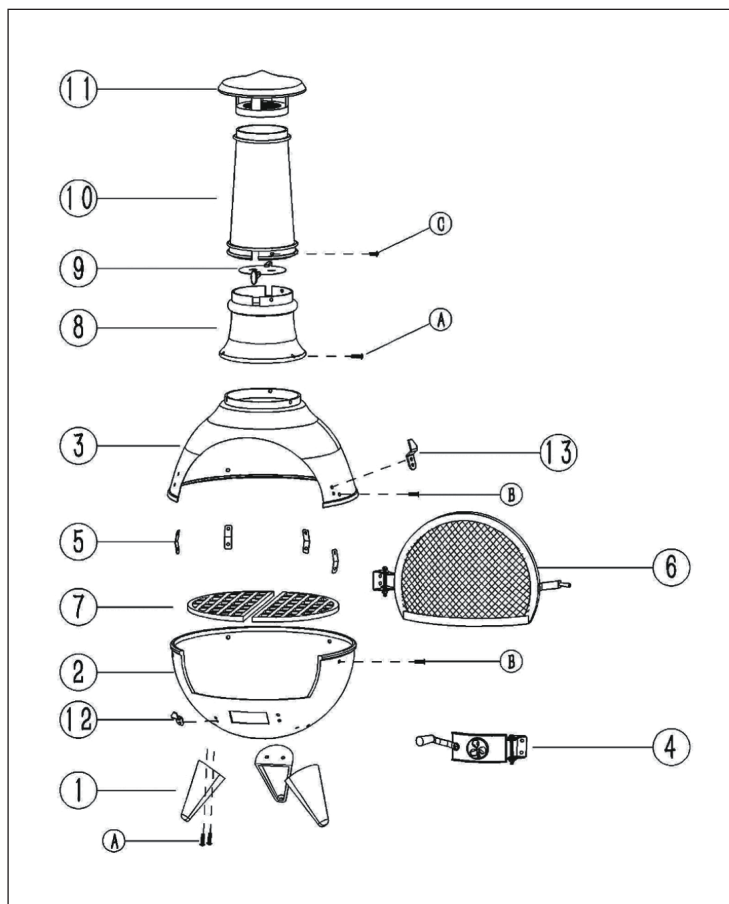

Nr.	Bezeichnung	Stk.
1	Beine	3
2	Ofenbasis	1
3	Ofenaufbau	1
4	Luftablass	1
5	Vorderes Verbindungsblech	4
6	Gittertür	1
7	Rost	2
8	Unterer Abzug	1
9	Luftklappe	1
10	Oberer Abzug	1
11	Abzugshaube	1
12	Entlüftungsriff-Aufhänger	1
13	Türgriff-Aufhänger	1

A	Schraube M6x25	9
B	Schraube M6x20	8
C	Schraube M6x15	3
D	Unterlegscheibe	17
E	Mutterschraube	17

ZUSAMMENBAU

1	Legen Sie die Ofenbasis (2) auf die Seite und befestigen Sie drei Beine (1) mit sechs Schrauben M6x25, Unterlegscheiben und Muttern. Fest anziehen. Dann den Luftablass (4) und den Aufhänger (12) an der Luftklappe befestigen.
2	Den Rost (7) in die Ofenbasis (2) einsetzen. Befestigen Sie die vordere und die zwei hinteren Verbindungsplatten mit vier Schrauben M6x20, Unterlegscheiben und Muttern an der Ofenbasis. Nicht zu fest anziehen.
3	Installieren Sie den Ofenaufbau (3) an der Ofenbasis (2), wie im vorherigen Schritt beschrieben. Richten Sie die Verbindungsplatten aus und befestigen Sie sie mit vier M6x20 Schrauben, Unterlegscheiben und Muttern. Fest anziehen.
4	Bringen Sie die Gittertür (6) und den Aufhänger (13) am fertigen Ofen an. Befestigen Sie den unteren Kamin mit drei Schrauben M6x25, Unterlegscheiben und Muttern am Ofenaufbau (3). Ziehen Sie diese fest an. Setzen Sie die Klappe auf die Oberseite des unteren Abzugs (8). Den oberen Kamin (10) mit drei Schrauben M6x15 am unteren Abzug (8) befestigen und die Schrauben fest anziehen.
5	Setzen Sie zum Schluss die Abzugshaube (11) auf den oberen Abzug (10).

BENUTZUNG

- Den Gartenofen auf eine stabile Fläche stellen, in sicherem Abstand zu brennbaren Stoffen. Nicht vergessen, dass sich der gesamte Ofen aufheizt.
- Der Gartenofen bedarf keiner besonderen Pflege. Es braucht keinen Sand um die Metallbasis zu isolieren.
- Sie können mit Holz oder Kohle Feuer machen. Fangen Sie ein ganz kleines Feuer an und fügen Sie nach Bedarf Holz oder Kohle hinzu.
- Vor dem Umstellen muss der Ofen vollständig abkühlen und das gesamte Brennmaterial aus der Ofenbasis entfernt werden.

Hinweise

- Sie können mit dem Ofen Kohle verwenden. Holz sorgt aber für eine bessere Atmosphäre.
- Beginnen Sie mit einem kleinen Feuer und verwenden Sie keine Benzinanzünder, die die Temperatur rasant steigern.
- Lassen Sie das Feuer auf natürliche Weise ausgehen - nicht mit Wasser löschen.
- Wenn Sie den Ofen nicht brauchen, lassen Sie die Schale der Ofenbasis nicht mit Wasser volllaufen. Verwenden Sie die mitgelieferte Abdeckung, um das Eindringen von Regen zu vermeiden.
- Extreme Witterungen können zu Entfärbungen führen. Lagern Sie den Ofen in dieser Zeit am besten in der Garage oder einem Schuppen.
- Bedenken Sie, dass der Gartenofen kein Hochofen ist. Er gibt unter normalen Umständen reichlich Wärme ab. Ein zu großes Feuer kann den Gartenofen beschädigen und eine Gefahr darstellen.

Grillen

Auch, wenn der Gartenofen vor allem als Terrassenwärmer gedacht ist, kann darin verschiedene Lebensmittel garen.

- Ofenkartoffeln, Fleisch und Fisch können in eine Aluminiumfolie gewickelt werden und in der Glut gebacken werden.
- Fleisch oder Gemüsekebabs können an langen Spießern und Sie auf den Ofen legen.
- Ofenfestes Geschirr oder feuerfeste Auflaufgeschirr können direkt in den Ofen geschoben werden, um verschiedene Gerichte zuzubereiten.
- Achten Sie darauf, dass die Garzeiten je nach der Größe des Feuers und der Verwendung von Kohle oder Holz variieren.

REINIGUNG UND PFLEGE

**VORSICHT**

Verbrennungsgefahr! Lassen Sie die Feuerstelle vollständig abkühlen, bevor Sie sie auf Schäden untersuchen oder reinigen.

Die Feuerstelle auf Schäden untersuchen

Überprüfen Sie die Feuerstelle regelmäßig auf Schäden, um die Produktsicherheit und eine längere Lebensdauer zu gewährleisten.

1. Überprüfen Sie alle Teile, um sicherzustellen, dass sie fest sitzen.
2. Prüfen Sie die Komponenten auf Beschädigungen.
3. Wenn Sie Schäden an einer Komponente feststellen, lassen Sie die Feuerstelle reparieren, bevor Sie sie weiter benutzen.

Reinigung

- Versichern Sie sich, dass das Feuer vollständig gelöscht ist, wenn Sie die Feuerstelle nicht mehr verwenden.
- Stellen Sie sicher, dass das Feuer vollständig gelöscht ist und die Feuerstelle abgekühlt ist, bevor Sie die Asche entfernen.
- Verwenden Sie ein feuchtes Baumwolltuch, um Ruß zu entfernen. Reinigen Sie die Feuerstelle regelmäßig, um eine lange Lebensdauer zu gewährleisten.

Hinweis: Nach mehrmaligem Gebrauch kann sich die Oberfläche verfärben.

- Verwenden Sie keinen Ofenreiniger oder Scheuermittel, da diese das Produkt beschädigen können.
- Reinigen Sie die Außenseite mit Wasser und einem milden Geschirrspülmittel.
- Verwenden Sie bei hartnäckigen Flecken Sie einen Reiniger auf Zitrusbasis und eine Nylon-Bürste.

Dear customer,

Congratulations on the purchase of your device. Please read the following instructions carefully and follow them to prevent potential damage. We accept no liability for damage caused by disregarding the instructions or improper use. Please scan the QR code to access the latest operating instructions and for further information about the product.



CONTENTS

Safety Instructions 12
Individual Parts 14
Assembly 16
Use 17
Cleaning and Care 18

MANUFACTURER & IMPORTER (UK)

Manufacturer:

Chal-Tec GmbH, Wallstraße 16, 10179 Berlin, Germany.

Importer for Great Britain:

Chal-Tec UK limited
Unit 6 Riverside Business Centre
Brighton Road
Shoreham-by-Sea
BN43 6RE
United Kingdom

SAFETY INSTRUCTIONS

**WARNING**

Risk of suffocation! The fireplace is intended for outdoor use only. It must not be used in buildings, garages or other enclosed areas. Toxic fumes can form, which lead to suffocation.

- The fireplace is not suitable for commercial purposes.
- The fireplace may only be used by adults. Children and pets must keep a safe distance.
- Do not use petrol, methylated spirits, lighter fluid or alcohol for lighting.
- Do not use the fireplace until it has been fully assembled and all parts are firmly seated.
- Do not use the fireplace on surfaces made of wood or other combustible materials.
- Empty the fireplace after each use. Leave a thin layer of ash in it to protect the floor. Only remove the ash when the coal has burnt down completely and the ash has cooled down.
- Do not touch the fireplace until it has cooled down completely. Wear heat-resistant gloves during operation.
- Do not stow away the fireplace until it has cooled down completely and the ashes have been disposed of.
- Always use tools and heat-resistant gloves when adding fuel or moving the fireplace.
- Do not leave the fireplace unattended during use.
- Hot embers may fall from the fireplace during use.
- Do not overload the fireplace with fuel. Only add new fuel when the fire has burnt down. If any part of the fireplace glows red, it is overloaded.
- Keep the fuel away from the wall of the fireplace as the wall can be damaged by high temperatures.
- Do not breathe in the smoke and do not let it get into your eyes.
- Inspect the fireplace for damage before use.
- Use may cause the metal surface to discolour slightly.

⚠		
		
		

CAUTION!
DO NOT USE ALCOHOL OR GASOLINE TO
IGNITE OR RE-IGNITE!

INDIVIDUAL PARTS

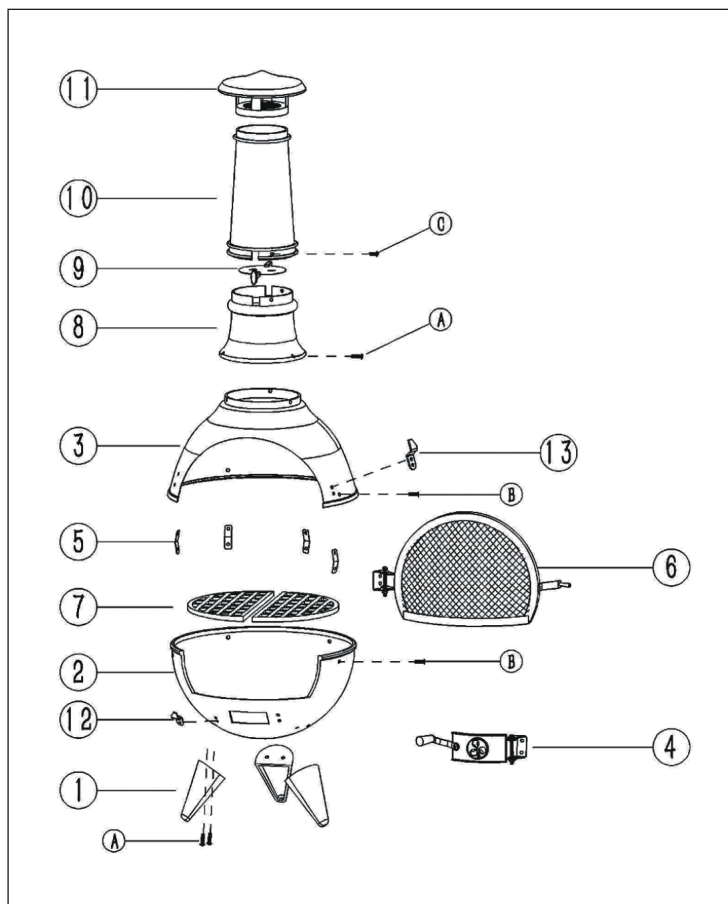

No.	Designation	Pc.
1	Legs	3
2	Stove base	1
3	Stove structure	1
4	Air outlet	1
5	Front connecting plate	4
6	Mesh door	1
7	Wire shelf	2
8	Lower vent	1
9	Air flap	1
10	Upper vent	1
11	Extractor hood	1
12	Vent handle hanger	1
13	Door handle hanger	1

A	Screw M6x25	9
B	Screw M6x20	8
C	Screw M6x15	3
D	Washer	17
E	Nut screw	17

ASSEMBLY

1	Lay the stove base (2) on its side and fix three legs (1) with six M6x25 screws, washers and nuts. Tighten firmly. Then attach the air vent (4) and the hanger (12) to the air flap.
2	Insert the rack (7) into the stove base (2). Fix the front and the two rear connecting plates to the stove base with four M6x20 screws, washers and nuts. Do not tighten too much.
3	Install the stove assembly (3) on the stove base (2) as described in the previous step. Align the connecting plates and fix them with four M6x20 screws, washers and nuts. Tighten firmly.
4	Attach the grille door (6) and the hanger (13) to the finished oven. Secure the lower flue to the stove body (3) with three M6x25 screws, washers and nuts. Tighten them firmly. Place the flap on the top of the lower vent (8). Fix the upper flue (10) to the lower flue (8) with three M6x15 screws and tighten the screws.
5	Finally, place the extractor hood (11) on the upper vent (10).

USE

- Place the garden stove on a stable surface, at a safe distance from combustible materials. Don't forget that the whole stove heats up.
- The garden stove does not require any special care. It does not need sand to insulate the metal base.
- You can make a fire with wood or coal. Start a very small fire and add wood or charcoal as needed.
- Before moving the stove, it must be allowed to cool down completely and all fuel must be removed from the base of the stove.

Notes:

- You can use coal with the stove. However, wood makes for a better atmosphere.
- Start with a small fire and do not use petrol lighters, which rapidly increase the temperature.
- Let the fire go out naturally - do not extinguish it with water.
- When you do not need the stove, do not let the bowl of the oven base fill up with water. Use the cover provided to prevent rain from entering.
- Extreme winter weather can lead to discolouration. It is best to store the stove in the garage or a shed during this time.
- Remember that the garden stove is not a blast furnace. It gives off plenty of heat under normal circumstances. Too large a fire can damage the garden stove and pose a hazard.

Grilling

Even if the garden oven is primarily intended as a patio warmer, various foods can be cooked in it.

- Jacket potatoes, meat and fish can be wrapped in aluminium foil and baked in the embers.
- Meat or vegetable kebabs can be hung on long skewers and you put on the stove.
- Ovenproof dishes or ovenproof casseroles can be placed directly in the oven to prepare a variety of dishes.
- Be aware that cooking times vary depending on the size of the fire and the use of charcoal or wood.

CLEANING AND CARE

**CAUTION**

Risk of burns! Allow the fireplace to cool down completely before inspecting it for damage or cleaning it.

Inspect the fireplace for damage

Check the fireplace regularly for damage to ensure product safety and a longer service life.

1. Check all parts to make sure they are tight.
2. Check the components for damage.
3. If you notice damage to any component, have the fireplace repaired before continuing to use it.

Cleaning

- Make sure that the fire is completely extinguished when you stop using the fireplace.
- Make sure that the fire is completely extinguished and the fireplace has cooled down before removing the ashes.
- Use a damp cotton cloth to remove soot. Clean the fireplace regularly to ensure a long service life.

Note: The surface may discolour after repeated use.

- Do not use oven cleaner or scouring agents as they may damage the product.
- Clean the outside with water and a mild dishwashing detergent.
- For stubborn stains, use a citrus-based cleaner and a nylon brush.

Estimado cliente:

Le felicitamos por la adquisición de este producto. Lea atentamente el siguiente manual y siga cuidadosamente las instrucciones de uso con el fin de evitar posibles daños. La empresa no se responsabiliza de los daños ocasionados por un uso indebido del producto o por haber desatendido las indicaciones de seguridad. Escanee el siguiente código QR para obtener acceso al manual de usuario más reciente y otra información sobre el producto.



ÍNDICE

Indicaciones de seguridad 20
Componentes 22
Montaje 24
Utilización 25
Limpieza y cuidado 26

FABRICANTE E IMPORTADOR (REINO UNIDO)

IMPORTADOR:

Chal-Tec GmbH, Wallstraße 16, 10179 Berlín, Alemania.

Importador para el Reino Unido:

Chal-Tec UK limited.
Unit 6 Riverside Business Centre
Brighton Road
Shoreham-by-Sea
BN43 6RE
Reino Unido

INDICACIONES DE SEGURIDAD



ADVERTENCIA

¡Peligro de asfixia! La chimenea está pensada únicamente para su uso en el exterior. No utilice la chimenea en interiores, en garajes u otros espacios cerrados. Se pueden formar humos tóxicos que pueden causar asfixia.

- Esta chimenea no es apta para fines comerciales.
- Solamente personas adultas deben manipular esta chimenea. Los niños y las mascotas deben mantener una distancia de seguridad.
- Para encender la chimenea, no use gasolina, alcohol desnaturalizado, líquido para encendedores ni alcohol.
- No use la chimenea hasta que esté completamente montada y todas las piezas estén fijadas en su lugar.
- No utilice la chimenea sobre superficies de madera u otros materiales combustibles.
- Vacíe la chimenea después de cada uso. Deje una fina capa de ceniza para proteger el fondo. No retire las cenizas hasta que el carbón se haya quemado por completo y las cenizas se hayan enfriado.
- No toque la chimenea hasta que se haya enfriado por completo. Use guantes resistentes al calor cuando la chimenea está en funcionamiento.
- No guarde la chimenea hasta que se haya enfriado por completo y haya retirado las cenizas.
- Utilice siempre herramientas y guantes resistentes al calor cuando añada combustible o mueva la chimenea.
- No deje la chimenea sin supervisión durante su funcionamiento.
- Durante su uso es posible que caigan brasas calientes de la chimenea.
- No sobrecargue la chimenea con combustible. No añada combustible nuevo hasta que el fuego se haya consumido. Si alguna parte de la chimenea se ilumina en rojo, esto significa que está sobrecargada.
- Mantenga el combustible alejado de la pared de la chimenea, ya que las altas temperaturas pueden dañar la pared.
- No inhale el humo y evite que este entre en sus ojos.
- Antes de usar la chimenea, revísela en busca de daños.
- La superficie de metal puede decolorarse levemente con el uso.

⚠		
		
		

¡ATENCIÓN!
¡NO USE ALCOHOL O GASOLINA PARA
ENCENDER O VOLVER A ENCENDER LA
CHIMENEA!

COMPONENTES

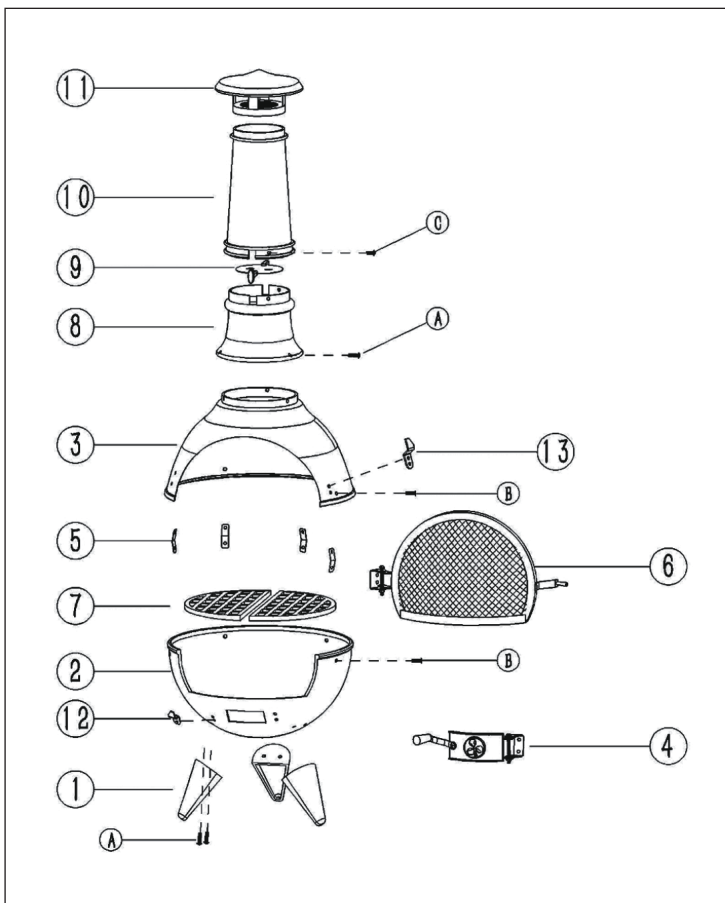

Núm.	Descripción	Uds.
1	Patas	3
2	Base de la estufa	1
3	Estructura de la estufa	1
4	Salida de aire	1
5	Placa de conexión frontal	4
6	Puerta de malla	1
7	Parrilla	2
8	Tiro inferior	1
9	Válvula de ventilación	1
10	Tiro superior	1
11	Tapa	1
12	Soporte de asa de ventilación	1
13	Soporte de manilla de puerta	1

A	Tornillo M6x25	9
B	Tornillo M6x20	8
C	Tornillo M6x15	3
D	Arandelas	17
E	Tornillo de tuerca	17

MONTAJE

1	Coloque la base de la estufa (2) de lado y fije las tres patas (1) con seis tornillos M6x25, arandelas y tuercas. Apriételas firmemente. A continuación, fije la salida de aire (4) y el soporte de asa de ventilación (12) a la válvula de ventilación.
2	Inserte la parrilla (7) en la base de la estufa (2). Fije la placa de conexión frontal y las dos placas de conexión posteriores a la base de la estufa con cuatro tornillos M6x20, arandelas y tuercas. No las apriete demasiado.
3	Instale la estructura de la estufa (3) en la base de la estufa (2) como se describe en el paso anterior. Alinee las placas de conexión y fíjelas con cuatro tornillos M6x20, arandelas y tuercas. Apriételas firmemente.
4	Coloque la puerta de malla (6) y el soporte (13) en la estufa montada. Fije el tiro inferior a la estructura de la estufa (3) con tres tornillos M6x25, arandelas y tuercas. Apriételas firmemente. Coloque la válvula de ventilación en la parte superior del tiro inferior (8). Fije el tiro superior (10) al tiro inferior (8) con tres tornillos M6x15 y apriete los tornillos.
5	Por último, coloque la tapa (11) en el tiro superior (10).

UTILIZACIÓN

- Coloque la chimenea de jardín sobre una superficie estable, a una distancia segura de los materiales combustibles. No olvide que toda la chimenea se calienta.
- La chimenea de jardín no requiere ningún cuidado especial. No necesita arena para aislar la base metálica.
- La chimenea funciona con madera o carbón. Encienda un fuego muy pequeño y añada leña o carbón vegetal según sea necesario.
- Antes de mover la chimenea, deje que se enfríe por completo y retire todo el combustible de la base de la estufa.

Notas

- Puede usar carbón con esta chimenea. No obstante, la madera crea un mejor ambiente.
- Empiece con un fuego pequeño y no utilice combustibles con base en gasolina, ya que aumentan rápidamente la temperatura.
- Deje que el fuego se apague de forma natural. No lo apague con agua.
- Cuando no utilice la chimenea, evite que la bandeja de la base de la estufa se llene de agua. Utilice la cubierta suministrada para evitar la entrada de la lluvia.
- Las condiciones meteorológicas extremas pueden provocar que la superficie se decolore. Es mejor guardar la chimenea en el garaje o en un cobertizo durante este tiempo.
- Recuerde que la chimenea de jardín no es un alto horno. En circunstancias normales, desprende mucho calor. Un fuego demasiado grande puede dañar la chimenea de jardín y suponer un peligro.

Asar

Aunque la chimenea de jardín está pensada principalmente como estufa exterior, también sirve para cocinar diversos alimentos.

- Puede envolver las patatas, la carne y el pescado en papel de aluminio y hornearlas en las brasas.
- Puede insertar las brochetas de carne o de verduras en pinchos largos y ponerlas al fuego.
- Puede colocar la batería de cocina apta para el horno directamente en el horno para preparar una gran variedad de platos.
- Tenga en cuenta que los tiempos de cocción varían en función del tamaño del fuego y del uso de carbón o madera.

LIMPIEZA Y CUIDADO



ATENCIÓN

¡Peligro de quemaduras! Deje que la chimenea se enfríe completamente antes de limpiarla o de inspeccionarla en busca de daños.

Inspeccionar la chimenea en busca de daños

Revise la chimenea con regularidad en busca de daños para garantizar la seguridad del producto y una vida útil más larga.

1. Revise todas las piezas para asegurarse de que estén bien colocadas.
2. Compruebe los componentes en busca de daños.
3. Si descubre algún componente dañado, repare la chimenea antes de seguir usándola.

Limpieza

- Asegúrese de que el fuego esté completamente apagado cuando no utilice la chimenea.
- Asegúrese de que el fuego está completamente apagado y que la chimenea se haya enfriado antes de retirar las cenizas.
- Utilice un paño de algodón húmedo para eliminar el hollín. Limpie la chimenea regularmente para asegurar una vida útil prolongada.

Nota: La superficie puede decolorarse tras un uso prolongado.

- No utilice limpiadores para hornos ni limpiadores abrasivos, ya que pueden dañar el producto.
- Limpie el exterior con agua y un jabón lavavajillas suave.
- Para las manchas más difíciles, utilice un limpiador a base de cítricos y un cepillo de nailon.

Cher client, chère cliente,

Toutes nos félicitations pour l'acquisition de ce nouvel appareil. Lisez attentivement les indications suivantes et suivez-les pour éviter d'éventuels dommages. Nous ne saurions être tenus pour responsables des dommages dus au non-respect des consignes et à la mauvaise utilisation de l'appareil. Scannez le QR-Code pour obtenir la dernière version du mode d'emploi ainsi que d'autres informations concernant le produit :



TABLE DES MATIÈRES

Consignes de sécurité 28

Pièces détachées 30

Assemblage 32

Utilisation 33

Nettoyage et entretien 34

FABRICANT ET IMPORTATEUR (GB)

Fabricant :

Chal-Tec GmbH, Wallstraße 16, 10179 Berlin, Allemagne.

Importateur pour la Grande Bretagne :

Chal-Tec UK limited

Unit 6 Riverside Business Centre

Brighton Road

Shoreham-by-Sea

BN43 6RE

Royaume Uni

CONSIGNES DE SÉCURITÉ



MISE EN GARDE

Risque d'étouffement ! La cheminée peut s'utiliser à l'extérieur. Elle ne doit pas être utilisée dans un bâtiment, un garage ou autres espaces clos. Des fumées toxiques peuvent se former et provoquer un étouffement.

- La cheminée n'est pas adaptée à une utilisation commerciale.
- La cheminée ne peut être utilisée que par des adultes. Les enfants et les animaux doivent rester à distance de sécurité.
- N'utilisez pas d'essence, d'alcool dénaturé, d'essence à briquet ou d'alcool pour allumer le feu.
- N'utilisez pas la cheminée avant qu'elle ne soit complètement assemblée et que toutes les pièces ne soient bien en place.
- N'utilisez pas la cheminée sur des surfaces en bois ou d'autres matériaux inflammables.
- Videz la cheminée après chaque utilisation. Laissez-y une fine couche de cendres pour protéger le fond. Ne retirez pas les cendres tant que le charbon n'a pas complètement brûlé et que les cendres n'ont pas refroidi.
- Ne touchez pas la cheminée tant qu'elle n'a pas complètement refroidi. Portez des gants résistants à la chaleur pendant le fonctionnement.
- Ne rangez pas la cheminée tant qu'elle n'a pas complètement refroidi et que les cendres n'ont pas été retirées.
- Utilisez toujours des outils et des gants résistants à la chaleur lorsque vous ajoutez du combustible ou déplacez la cheminée.
- Ne laissez jamais la cheminée sans surveillance pendant son fonctionnement.
- Pendant l'utilisation, des braises chaudes peuvent tomber de la cheminée.
- Ne surchargez pas la cheminée de combustible. N'ajoutez pas de nouveau combustible tant que le feu n'a pas tout consommé. Si une partie de la cheminée rougeoit, c'est qu'elle est surchargée.
- Éloignez le combustible de la paroi du foyer car il peut être endommagé par des températures élevées.
- N'inhalez pas la fumée et ne la laissez pas pénétrer dans vos yeux.
- Examinez la cheminée et assurez-vous qu'elle est en bon état avant utilisation.
- La surface métallique peut se décolorer légèrement à l'usage.

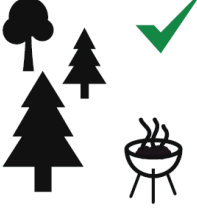
⚠		
	 X	 X
	 X	 ✓

ATTENTION !
N'UTILISEZ PAS D'ALCOOL OU D'ESSENCE
POUR ALLUMER OU RALLUMER LE FEU !

PIÈCES DÉTACHÉES

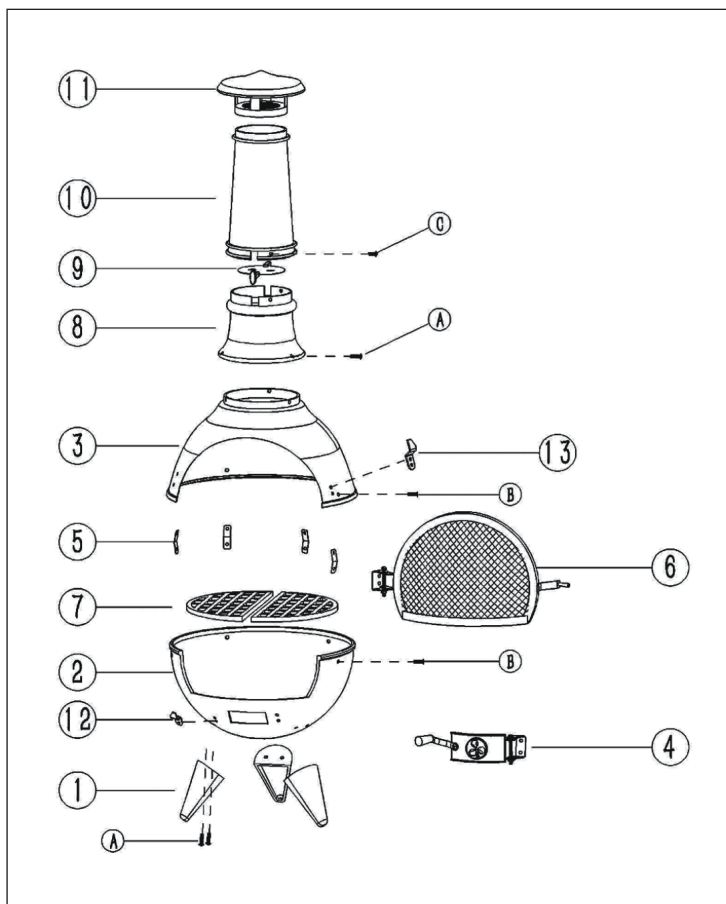

N°	Description	Qté
1	Pieds	3
2	Socle du poêle	1
3	Structure du poêle	1
4	Sortie d'air	1
5	Plaque de raccordement avant	4
6	Porte grillagée	1
7	Grille	2
8	Évacuation inférieure	1
9	Volet d'air	1
10	Évacuation supérieure	1
11	Hotte aspirante	1
12	Suspension de la poignée de ventilation	1
13	Crochet pour poignée de porte	1

A	Vis M6x25	9
B	Vis M6 x 20	8
C	Vis M6x15	3
D	Rondelle	17
E	écrou	17

ASSEMBLAGE

1	Posez la base du poêle(2) sur le côté et fixez trois pieds (1) avec six vis M6x25, des rondelles et des écrous. Serrez fermement. Fixez ensuite la sortie d'air (4) et le crochet (12) au volet d'air.
2	Insérez la grille (7) dans la base du poêle(2). Fixez les plaques de connexion avant et les deux plaques de connexion arrière à la base du poêle avec quatre vis M6x20, des rondelles et des écrous. Ne serrez pas trop.
3	Installez l'ensemble du poêle(3) sur la base du poêle(2) comme décrit à l'étape précédente. Alignez les plaques de connexion et fixez-les avec quatre vis M6x20, des rondelles et des écrous. Serrez fermement.
4	Fixez la porte de la grille (6) et le crochet (13) au poêle terminé. Fixez le conduit inférieur au corps du poêle (3) à l'aide de trois vis M6x25, de rondelles et d'écrous. Serrez-les fermement. Placez le volet sur le dessus du conduit d'évacuation inférieur (8). Fixez le conduit supérieur (10) au conduit inférieur (8) avec trois vis M6x15 et serrez les vis.
5	Enfin, placer la hotte (11) sur le conduit d'extraction supérieur (10).

UTILISATION

- Placez le poêle de jardin sur une surface stable, à une distance sûre des matériaux combustibles. N'oubliez pas que le poêle entier chauffe.
- Le poêle de jardin ne nécessite aucun entretien particulier. Il n'a pas besoin de sable pour isoler sa base métallique.
- Vous pouvez faire un feu avec du bois ou du charbon. Faites un très petit feu et ajoutez du bois ou du charbon de bois si nécessaire.
- Avant de déplacer le poêle, laissez-le refroidir complètement et retirez tout le combustible de la base du poêle.

Remarques

- Vous pouvez utiliser du charbon avec le poêle. Mais le bois crée une meilleure atmosphère.
- Commencez par un petit feu et n'utilisez pas de briquets à essence, qui augmentent rapidement la température.
- Laissez le feu s'éteindre naturellement - ne l'éteignez pas avec de l'eau.
- Lorsque vous n'avez pas besoin du poêle, ne laissez pas la cuve de la base du four se remplir d'eau. Utilisez le couvercle fourni pour empêcher la pluie de pénétrer.
- Les conditions climatiques extrêmes de l'hiver peuvent entraîner une décoloration. Il est préférable de ranger le poêle dans le garage ou dans une remise pendant cette période.
- N'oubliez pas que le poêle de jardin n'est pas un haut fourneau. Il dégage beaucoup de chaleur dans des circonstances normales. Un feu trop important peut endommager le poêle de jardin et constituer un danger.

Grillades

Même si le poêle de jardin est avant tout destiné à réchauffer la terrasse, il est possible d'y faire cuire divers aliments.

- Les pommes de terre, la viande et le poisson peuvent être enveloppés dans du papier d'aluminium et cuits dans les braises.
- Les brochettes de viande ou de légumes peuvent être accrochées à de longues brochettes pour les mettre sur le feu.
- Les plats ou les casseroles allant au four peuvent être placés directement dans le four pour préparer une variété de plats.
- Sachez que le temps de cuisson varie en fonction de la taille du feu et de l'utilisation de charbon de bois ou de bois.

NETTOYAGE ET ENTRETIEN



ATTENTION

Risque de brûlure ! Laissez le braséro refroidir complètement avant de l'inspecter pour voir s'il est endommagé ou de le nettoyer.

Inspecter le braséro pour détecter d'éventuels dommages.

Vérifiez régulièrement que le braséro n'est pas endommagé afin de garantir la sécurité du produit et une plus longue durée de vie.

1. Vérifiez toutes les pièces pour vous assurer qu'elles sont bien serrées.
2. Vérifiez que les composants ne sont pas endommagés.
3. Si vous constatez des dommages sur l'un des composants, faites réparer le braséro avant de continuer à l'utiliser.

Nettoyage

- Assurez-vous que le feu est complètement éteint lorsque vous cessez d'utiliser le braséro.
- Assurez-vous que le feu est complètement éteint et que le braséro a refroidi avant de retirer les cendres.
- Utilisez un chiffon en coton humide pour éliminer la suie. Nettoyez régulièrement le braséro pour lui assurer une longue durée de vie.

Remarque : la surface peut se décolorer après plusieurs utilisations.

- N'utilisez pas de nettoyant pour four ou de nettoyants abrasifs car ils peuvent endommager le produit.
- Nettoyez l'extérieur avec de l'eau et un produit vaisselle doux.
- Pour les taches tenaces, utilisez un nettoyant à base d'agrumes et une brosse en nylon.

Gentile cliente,

la ringraziamo per l'acquisto del dispositivo. La preghiamo di leggere attentamente le seguenti istruzioni per l'uso e di seguirle per evitare possibili danni. Non ci assumiamo alcuna responsabilità per danni scaturiti da una mancata osservanza delle avvertenze di sicurezza e da un uso improprio del dispositivo. Scansionare il codice QR seguente per accedere al manuale d'uso più attuale e per ricevere informazioni sul prodotto:



INDICE

Avvertenze di sicurezza 36
Singoli componenti 38
Assemblaggio 40
Utilizzo 41
Pulizia e manutenzione 42

PRODUTTORE E IMPORTATORE (UK)

Produttore:

Chal-Tec GmbH, Wallstraße 16, 10179 Berlino, Germania.

Importatore per la Gran Bretagna:

Chal-Tec UK limited
Unit 6 Riverside Business Centre
Brighton Road
Shoreham-by-Sea
BN43 6RE
Regno Unito

AVVERTENZE DI SICUREZZA



AVVERTENZA

Pericolo di soffocamento! Il camino è adatto solo all'uso all'aperto. Non può essere utilizzato in edifici, garage o altri ambienti al chiuso. Possono formarsi vapori tossici, che provocano il soffocamento.

- Il camino non è adatto a utilizzi commerciali.
- Il camino può essere utilizzato solo da persone adulte. Tenere bambini e animali domestici a distanza di sicurezza.
- Non utilizzare benzina, spirito, liquido per accendini o alcol per accenderlo.
- Non usare il camino prima di averlo montato completamente e prima che tutti i pezzi siano saldamente assemblati.
- Non usare il camino su superfici di legno o altri materiali infiammabili.
- Svuotare il camino dopo ogni utilizzo. Lasciarvi dentro un sottile strato di cenere per proteggere il fondo. Togliere la cenere solo quando si è raffreddata e la carbonella è completamente bruciata.
- Toccare il camino solo quando si è raffreddato completamente. Indossare guanti termoresistenti durante l'uso.
- Riporre il camino solo quando si è raffreddato completamente e la cenere è stata smaltita.
- Utilizzare sempre attrezzi e guanti termoresistenti quando si aggiunge del combustibile o si sposta il camino.
- Non lasciare il dispositivo privo di supervisione mentre è in funzione.
- Durante l'uso può capitare che della brace cada fuori dal camino.
- Non sovraccaricare il camino con il combustibile. Aggiungerne dell'altro solo quando il fuoco è debole. Se una parte del camino diventa rossa per il calore, è stato sovraccaricato di combustibile.
- Tenere il combustibile lontano dalla parete del camino, dato che può danneggiarsi a causa delle alte temperature.
- Non ispirare il fumo e non farlo arrivare negli occhi.
- Prima dell'uso verificare che il camino non sia danneggiato.
- L'utilizzo può causare un cambiamento di colore delle superfici metalliche.



SINGOLI COMPONENTI

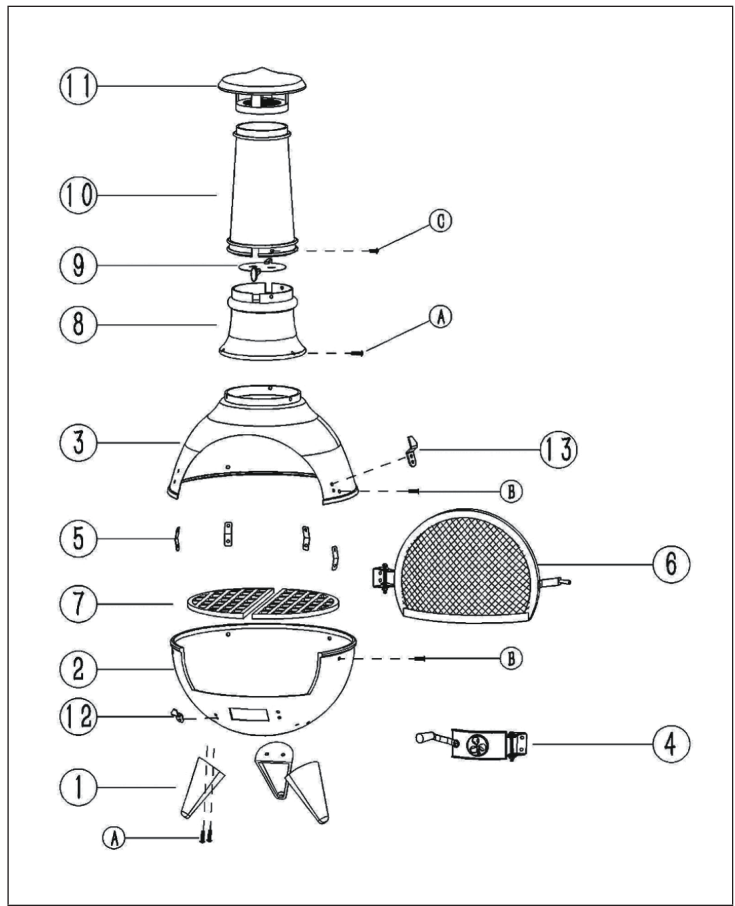

N.	Denominazione	Pz.
1	Gambe	3
2	Base della stufa	1
3	Struttura della stufa	1
4	Condotto di scarico	1
5	Piastra di collegamento anteriore	4
6	Graticola	1
7	Griglia	2
8	Sfiato inferiore	1
9	Presa d'aria	1
10	Sfiato superiore	1
11	Cappa aspirante	1
12	Asola di aerazione	1
13	Asola per maniglia	1

A	Vite M6x25	9
B	Vite M6x20	8
C	Vite M6x15	3
D	Rondella	17
E	Vite con dado	17

ASSEMBLAGGIO

1	Appoggiare la base della stufa (2) di lato e fissare tre gambe (1) con sei viti M6x25, rondelle e dadi. Stringere saldamente, poi fissare il condotto di scarico (4) e l'asola (12) alla presa d'aria.
2	Inserire la griglia (7) nella base della stufa (2). Fissare la parte anteriore e le due piastre di collegamento posteriori alla base della stufa con quattro viti M6x20, rondelle e dadi. Non stringere troppo.
3	Installare la struttura (3) sulla base della stufa (2) come descritto nel punto precedente. Allineare le piastre di collegamento e fissarle con quattro viti M6x20, rondelle e dadi. Stringere saldamente, poi fissare il condotto di scarico (4) e l'asola (12) alla presa d'aria.
4	Fissare la griglia (6) e l'asola (13) alla stufa finita. Fissare la canna fumaria inferiore alla struttura della stufa (3) con tre viti M6x25, rondelle e dadi e stringerli saldamente. Posizionare la presa d'aria sulla parte superiore dello sfato inferiore (8). Fissare la canna fumaria superiore (10) allo sfato inferiore (8) con tre viti M6x15 e stringerle.
5	Infine, mettere la cappa aspirante (11) sullo sfato superiore (10).

UTILIZZO

- Posizionare la stufa da esterno su una superficie stabile, a distanza di sicurezza da sostanze infiammabili. Non dimenticare che tutta la stufa si riscalda.
- La stufa da esterno non necessita di manutenzione speciale e non ha bisogno di sabbia per isolare la base metallica.
- Si può accendere il fuoco con legna o carbone. Accendere un fuoco molto piccolo e aggiungere legna o carbone secondo necessità.
- Prima di spostare la stufa, è necessario lasciarla raffreddare completamente e rimuovere tutto il combustibile dalla sua base.

Note

- Con la stufa è possibile usare il carbone, ma il legno rende l'atmosfera migliore.
- Iniziare con un fuoco piccolo e non usare accendini a benzina, che aumentano rapidamente la temperatura.
- Lasciare che il fuoco si spenga naturalmente - non spegnerlo con l'acqua.
- Quando non si usa la stufa, non lasciare che il braciere della base della stufa si riempia d'acqua. Usare il coperchio fornito per evitare che la pioggia entri.
- Il clima invernale estremo può portare alla decolorazione. È meglio conservare la stufa in garage o in una rimessa durante questo periodo.
- Ricordare che la stufa da esterno non è un altoforno. Emette molto calore in circostanze normali. Un fuoco troppo grande può danneggiare la stufa da esterno e costituire un pericolo.

Griglia

Anche se la stufa da esterno è destinata principalmente a scaldare il patio, vi si possono cucinare vari cibi.

- Patate, carne e pesce possono essere avvolti in un foglio di alluminio e cotti nella brace.
- Gli spiedini di carne o di verdure possono essere inseriti su lunghi spiedini e messi sul fuoco.
- I piatti da forno o le casseruole possono essere messi direttamente nel forno per preparare una varietà di piatti.
- Tenere presente che i tempi di cottura variano a seconda delle dimensioni del fuoco e se si usa carbone o legna.

PULIZIA E MANUTENZIONE



ATTENZIONE

Pericolo di ustioni! Lasciare che il camino si raffreddi completamente prima di controllare se è danneggiato o di pulirlo.

Controllare che il camino non sia danneggiato

Controllare regolarmente se il camino è danneggiato, in modo da garantire sicurezza e una lunga vita utile.

1. Controllare che tutti i componenti siano fissati saldamente.
2. Controllare se i componenti sono danneggiati.
3. Se si nota un componente danneggiato, far riparare il camino prima di tornare a utilizzarlo.

Pulizia

- Assicurarsi che il fuoco sia spento completamente quando non si usa più il camino.
- Assicurarsi che il fuoco si sia spento completamente e che il camino si sia raffreddato prima di rimuovere la cenere.
- Utilizzare un panno umido di cotone per rimuovere la fuliggine. Per garantire una lunga durata del camino, pulirlo regolarmente.

Nota: l'utilizzo frequente può far scolorire la superficie.

- Non usare detersivi per forni o abrasivi, dato che possono danneggiare il prodotto.
- Pulire il lato esterno con acqua e un detersivo per piatti delicato.
- In caso di macchie ostinate utilizzare un detersivo a base di agrumi e una spazzola di nylon.

