

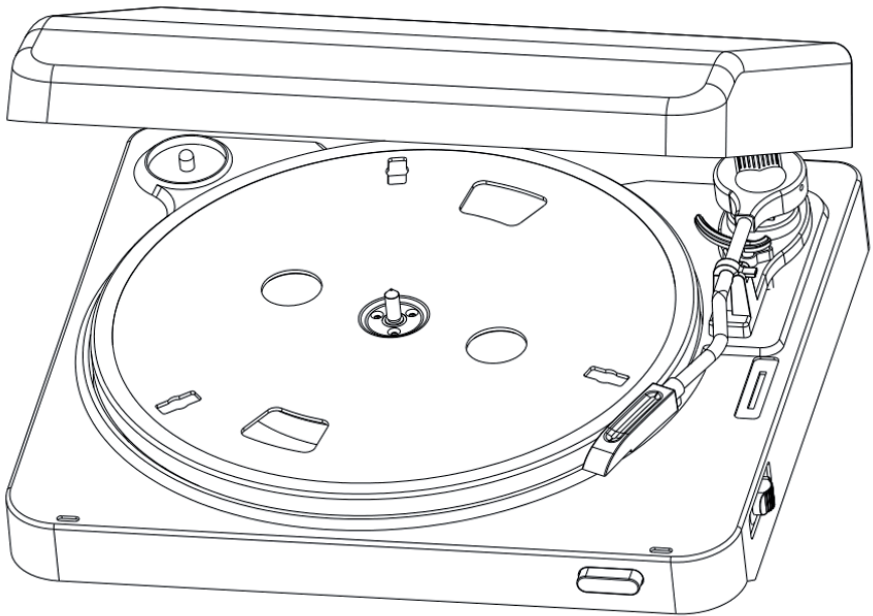

auna
multimedia

TP-30

Plattenspieler



Sehr geehrter Kunde,

wir gratulieren Ihnen zum Erwerb Ihres Gerätes. Lesen Sie die folgenden Hinweise sorgfältig durch und befolgen Sie diese, um möglichen Schäden vorzubeugen. Für Schäden, die durch Missachtung der Hinweise und unsachgemäßen Gebrauch entstehen, übernehmen wir keine Haftung.

Sicherheitshinweise

- Diese Bedienungsanleitung dient dazu, Sie mit der Funktionsweise dieses Produktes vertraut zu machen. Bewahren Sie diese Anleitung daher stets gut auf, damit Sie jederzeit darauf zugreifen können.
- Sie erhalten bei Kauf dieses Produktes zwei Jahre Gewährleistung auf Defekt bei sachgemäßem Gebrauch.
- Bitte verwenden Sie das Produkt nur in seiner bestimmungsgemäßen Art und Weise. Eine anderweitige Verwendung führt eventuell zu Beschädigungen am Produkt oder in der Umgebung des Produktes.
- Ein Umbauen oder Verändern des Produktes beeinträchtigt die Produktsicherheit. Achtung Verletzungsgefahr! Öffnen Sie das Produkt niemals eigenmächtig und führen Sie Reparaturen nie selber aus!
- Behandeln Sie das Produkt sorgfältig. Es kann durch Stöße, Schläge oder den Fall aus bereits geringer Höhe beschädigt werden.
- Halten Sie das Produkt fern von Feuchtigkeit und extremer Hitze.
- Lassen Sie keine Gegenstände aus Metall in dieses Gerät fallen.
- Stellen Sie keine schweren Gegenstände auf dieses Gerät.
- Reinigen Sie das Gerät nur mit einem trockenen Tuch.
- Blockieren Sie nicht die Belüftungsöffnungen.
- Verwenden Sie ausschließlich vom Hersteller oder vom qualifizierten Fachhandel empfohlenes Zubehör.

Hinweis: Die Gewährleistung verfällt bei Fremdeingriffen in das Gerät!

Kleine Objekte/Verpackungsteile (Plastikbeutel, Karton, etc.):

Bewahren Sie kleine Objekte (z.B. Schrauben und anderes Montagematerial, Speicherkarten) und Verpackungsteile außerhalb der Reichweite von Kindern auf, damit sie nicht von diesen verschluckt werden können. Lassen Sie kleine Kinder nicht mit Folie spielen. Es besteht Erstickungsgefahr!

Transport des Gerätes:

Bitte bewahren Sie die Originalverpackung auf. Um ausreichenden Schutz beim Transport des Gerätes zu erreichen, verpacken Sie das Gerät in der Originalverpackung.

Reinigung der äußeren Oberfläche:

Verwenden Sie keine flüchtigen Flüssigkeiten, wie Insektensprays. Durch zu starken Druck beim Abwischen können die Oberflächen beschädigt werden. Gummi- oder Plastikteile sollten nicht über einen längeren Zeitraum mit dem Gerät in Kontakt sein. Nutzen Sie ein trockenes Tuch.

Technische Daten

ArtikelNr.	10030833, 10030834
Stromversorgung	DC 9V (Netzteil für AC 220-240V, 50-60Hz im Lieferumfang enthalten)
Antriebsart	Riemenantrieb, Servo-Motor
U/min	33, 45, 78 U/min
Anschlüsse	1 x Cinch-Ausgang (Stereo)
Abmessungen	370x345x100mm, 2,8kg
Lieferumfang	Gerät, Bedienungsanleitung, USB-Kabel, Cinch-Kabel, Puck, USB-Aufnahmekabel (PC)

Vor der ersten Benutzung

- Entfernen Sie Klebeband und Transportsicherungen von dem Gerät. Achten Sie dabei darauf, den Tonarm oder andere bewegliche Teile nicht zu beschädigen.
- Entfernen Sie auch die Abdeckung vom Tonabnehmer.

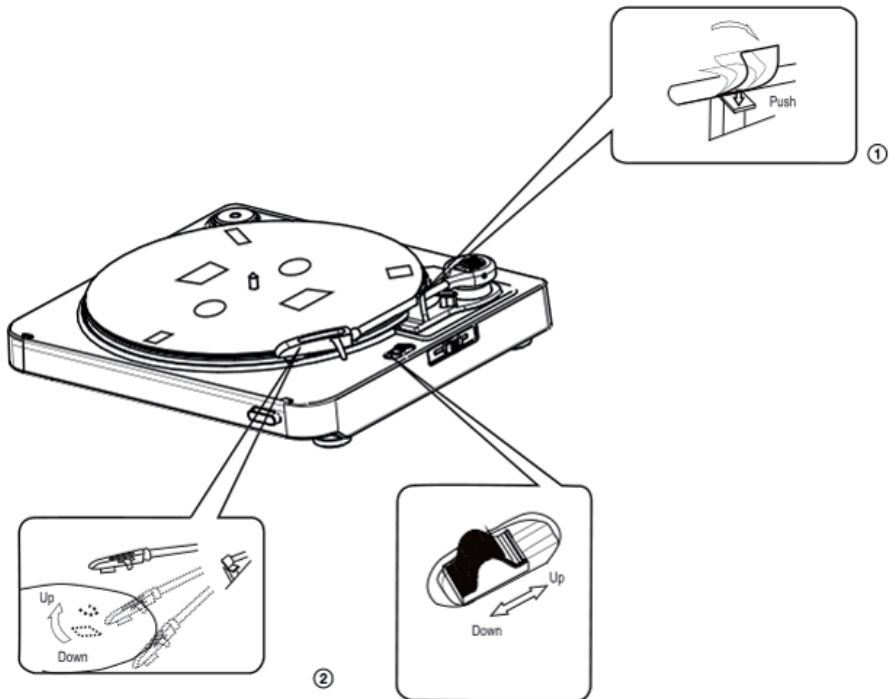

Geräteübersicht

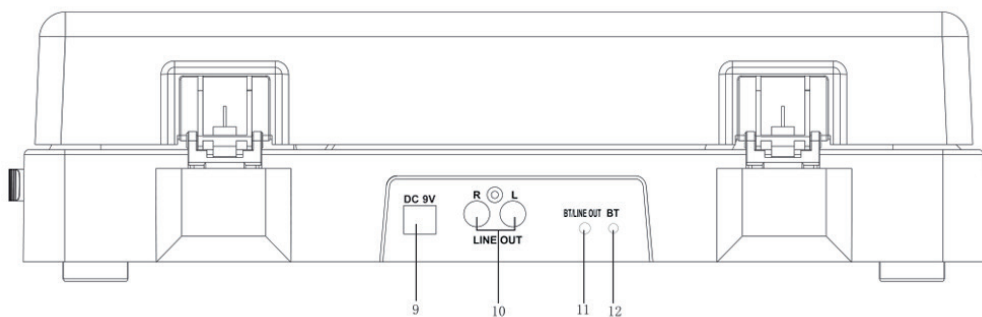
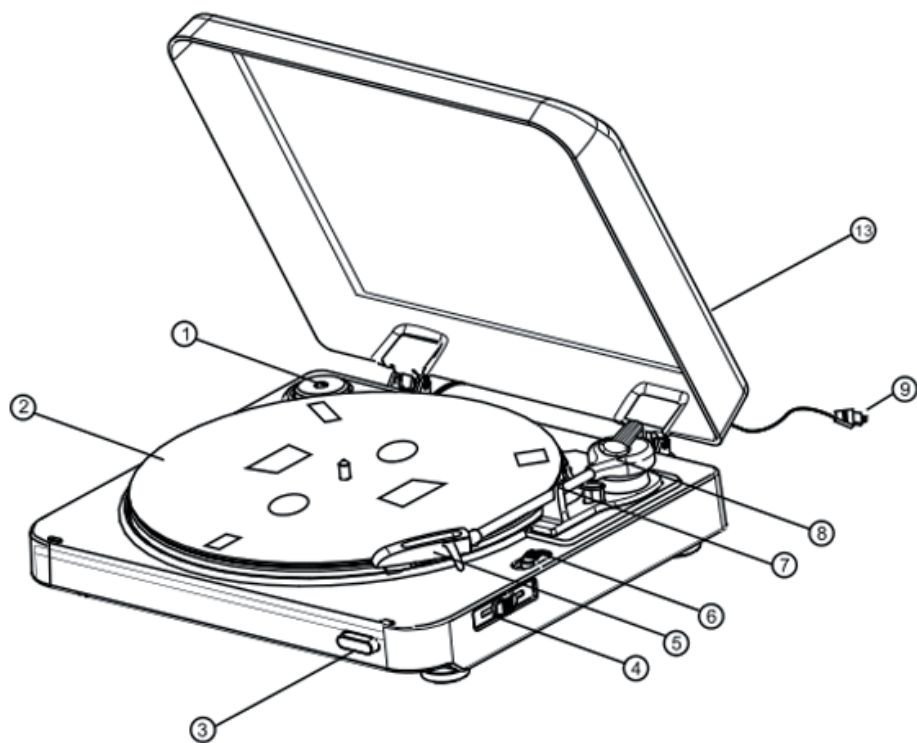

45 RPM Adapter („Puck“)	1	8	Tonarm
Plattenteller	2	9	Netzkabel
STOP	3	10	LINE OUT (Cinch)
Speed-Schalter	4	11	MODE (BT/LINE)
Tonabnehmer	5	12	BT-LED
UP / DOWN	6	13	Staubschutz
Tonarm-Halterung	7		

Bedienung

Allgemein

- Schließen Sie das Gerät mit dem mitgelieferten Netzteil an einer Haushaltssteckdose (220V/50Hz) an. Verbinden Sie den Line-Out mit einem Verstärker, Ihrer HiFi-Anlage (AUX-In oder PHONO-In) oder Ihrem Rechner (MIC IN/LINE IN), um Schallplatten zu digitalisieren.
- Schieben Sie den MODE-Schalter (11) auf die gewünschte Position (BT oder LINE OUT).
- Platzieren Sie eine Schallplatte auf dem Plattenteller. Vergessen Sie nicht, falls nötig, den Puck.
- Wählen Sie mithilfe des Drehzahl-Schalters die passende Geschwindigkeit.
- Heben Sie den Tonarm mit dem UP-Schalter an und führen Sie ihn über die ersten Rillen der Schallplatte. Der Spieler beginnt nun automatisch die Platte zu drehen. Senken Sie den Tonarm mit DOWN.
- Genießen Sie Ihre Musikauswahl!
- Beenden Sie das Abspielen mit STOP. Am Ende der Schallplatte stoppt der Spieler sonst automatisch. Führen Sie den Tonarm vorsichtig zurück auf die Halterung.
- Schützen Sie die Nadel mit der mitgelieferten Schutzkappe, wenn der Plattenspieler nicht in Gebrauch ist.

BT

- Schieben Sie den MODE-Schalter (11) auf die Position BT.
- Schalten Sie Ihren BT-Verstärker / Ihren BT-Speaker ein.
- Stellen Sie sicher, dass keine anderen BT-Geräte in der direkten Umgebung eingeschaltet und aktiv sind - diese könnten das Signal stören.
- Bei erfolgreicher Verbindung mit Ihrem BT-Speaker ertönt ein Signalton und die BT-LED des TP30 hört auf zu blinken.

Digitalisierung von LPs

Wollen Sie Ihre Schallplatten digitalisieren, nutzen Sie rückseitigen USB-Ausgang und schließen Sie den TP-30 am LINE-IN ihres Rechners an.

Mit der kostenfrei erhältlichen Musiksoftware „Audacity“ können Sie den LINE-Eingang des Computers als Signalquelle für die Aufnahme einstellen um so Ihre LPs zu digitalisieren.

Bitte entnehmen Sie Hinweise zum jeweiligen Vorgehen den Informationen des Softwareherstellers.

Audacity erhalten Sie kostenlos unter diesem Link: <http://audacity.sourceforge.net/download/> (GNU GPL)

Hinweise zur Entsorgung



Befindet sich die diese Abbildung (durchgestrichene Mülltonne auf Rädern) auf dem Produkt, gilt die Europäische Richtlinie 2002/96/EG. Diese Produkte dürfen nicht mit dem normalen Hausmüll entsorgt werden. Informieren Sie sich über die örtlichen Regelungen zur getrennten Sammlung elektrischer und elektronischer Gerätschaften. Richten Sie sich nach den örtlichen Regelungen und entsorgen Sie Altgeräte nicht über den Hausmüll. Durch die regelkonforme Entsorgung der Altgeräte werden Umwelt und die Gesundheit ihrer Mitmenschen vor möglichen negativen Konsequenzen geschützt. Materialrecycling hilft, den Verbrauch von Rohstoffen zu verringern.

Konformitätserklärung



Hersteller: Chal-Tec GmbH, Wallstraße 16, 10179 Berlin, Deutschland

Dieses Produkt entspricht den folgenden Europäischen Richtlinien:
2014/53/EU (RED)
2011/65/EU (RoHS)

Dear Customer,

Congratulations on purchasing this product. Please read and follow these instructions, in order to avoid damaging the item. We do not cover any damages that may arise from improper use of the item or the disregard of the safety instructions.

Important Safety Advice

- Read all instructions before using.
- To protect against a fire, electric shock or personal injury, do not immerse cord, electric plugs or device in water or other liquids.
- Do not expose the appliance to extreme temperatures. The appliance shall be used in moderate climates.
- The use of attachments that are not recommended by the appliance manufacturer may result in fire, electric shock or personal injury.
- Do not open the unit by removing any cover parts. Do not attempt to repair the unit. Any repairs or servicing should be done by qualified personell only.
- **Only qualified persons may perform technical work on the product. The product may not be opened or changed.** The components cannot be serviced by the user. The manufacturer is not responsible for any radio or TV interference caused by unauthorized modifications.
- The appliance is not a toy. Do not let children play with it. Never let children insert foreign objects into the appliance.
- Never clean the surface of the device with solvents, paint thinners, cleansers or other chemical products. Instead, use a soft, dry cloth or soft brush.
- Save these instructions.

Small objects

Keep small objects (i.e. screws, mounting material, memory cards etc.) and packaging out of the range of children. Do not let Children play with foil. Choking hazard!

Transporting the device

Please keep the original packaging. To gain sufficient protection of the device while shipment or transportation, make sure to put it back in its original packaging.

Cleaning the surface

Do not use any volatile liquids, detergents or the like. Use a clean dry cloth.

Technical Data

Item #	10030833, 10030834
Power supply	DC 9V (AC/DC adapter for 220-240V, 50-60Hz mains supplied)
Drive	Belt drive w/ servo motor
Speed	33, 45 RPM
Connections	1 x RCA
Dimensions	370x345x100mm, 2,8kg
In the box	Device, user manual, USB cable, RCA cable, audio cable

Before Initial Use

- Remove all protective material and tape. Take care not to damage the tone arm or any other movable parts. Remove the stylus cover.

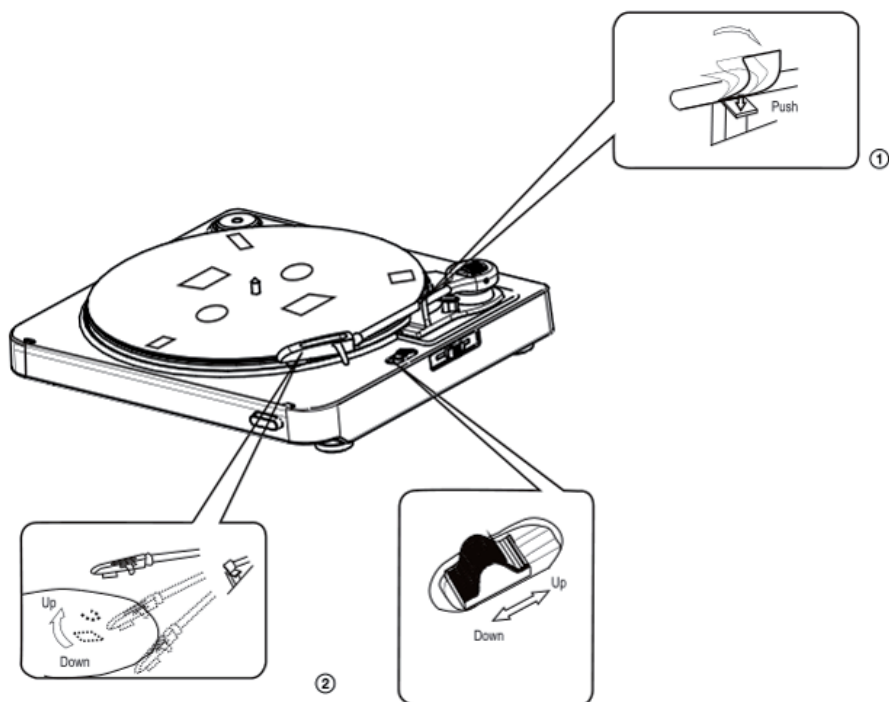

Overview

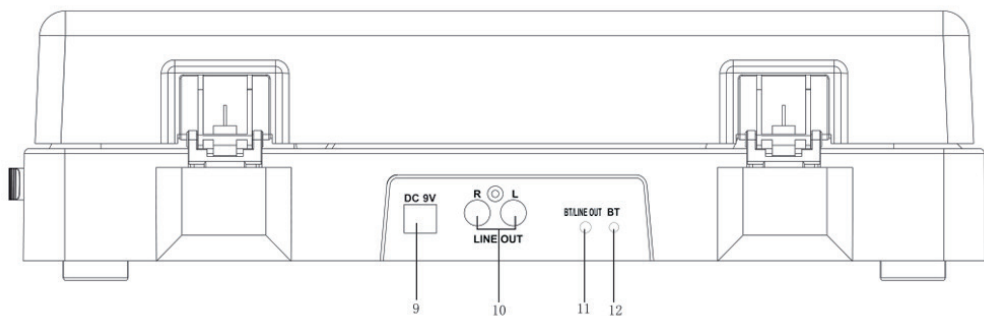
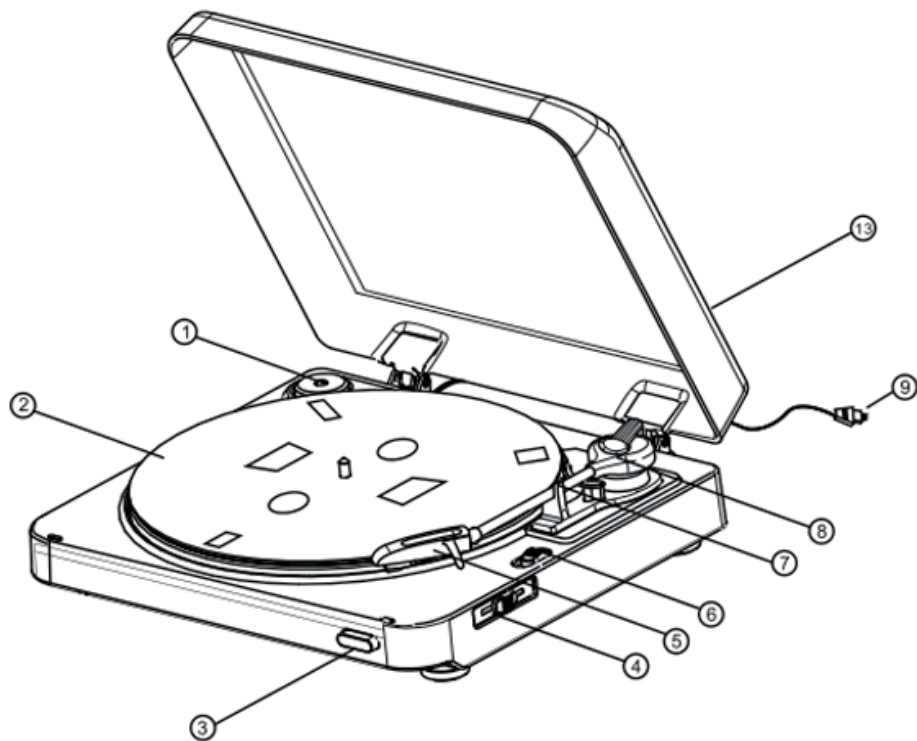

45 RPM adapter	1	8	Tone arm
Turntable	2	9	Power Cord
STOP button	3	10	LINE OUT (R)/ LINE OUT (L) jack
Speed regulator (33/45rpm)	4	11	BT/LINE OUT Button
Cartridge	5	12	BT transmitter LED
Up/down button	6	13	Dust Cover
Tone arm stand	7		

Operation

General

- Connect the device to a household mains socket.
- Connect the LINE OUT to your HiFi (AUX IN or PHONO IN) or to your PC (MIC IN/LINE IN), using the supplied audio/RCA cable.
- Slide the mode switch (11) to the desired position (BT / LINE OUT)
- Place a record on the platter. Add the puck to center, if needed.
- Set the desired speed with the speed switch.
- Lift the tone arm, pressing UP. Then, hover the tone arme carefully towards the record grooves. Press DOWN to lower the tone arm until it touches the vinyl.
- Enjoy your vinyl record.
- Press STOP to stop playing. Else, when the record comes to an end, the player stops automatically. Lead the tone arm back to the tone arm stand.
- Protect the stylus/needle with the cover, as long the record player is not in use for a longer while.

BT

- Slide the MODE switch (11) to BT.
- Switch your BT speaker/amplifier on and activate the BT function.
- Make sure no other BT devices are active within the direct surroundings.
- An acoustic signal indicates a succesfully established BT connection, and the BT LED stops flashing.

Digitalizing Vinyl Records

Connect your TP30 record player to your computer, using the RCA/audio-cable. Connect to LINE IN.

With freeware like AUDACITY (or other audio editing software) you can set the line in port of your computer as the signal source for recordings - to copy your favorite vinyl to MP3 or other digital formats.

Please check the software suppliers' help file or information to learn about the procedure in more detail.

Audacity is for download (under a GNU GPL license):

<http://audacity.sourceforge.net/download/>

Environment Concerns



According to the European waste regulation 2002/96/EG this symbol on the product or on its packaging indicates that this product may not be treated as household waste. Instead it should be taken to the appropriate collection point for the recycling of electrical and electronic equipment. By ensuring this product is disposed of correctly, you will help prevent potential negative consequences for the environment and human health, which could otherwise be caused by inappropriate waste handling of this product. For more detailed information about recycling of this product, please contact your local council or your household waste disposal service.

Declaration of Conformity



Manufacturer: Chal-Tec GmbH, Wallstraße 16, 10179 Berlin, Germany.

This product is conform to the following European directives:
2011/65/EU (RoHS)
2014/53/EU (RED)

Chère cliente, cher client,

Toutes nos félicitations pour l'acquisition de ce nouvel appareil. Veuillez lire attentivement les instructions suivantes de branchement et d'utilisation afin d'éviter d'éventuels dommages. Le fabricant ne saurait être tenu pour responsable des dommages dus au non-respect des consignes de sécurité et à la mauvaise utilisation de l'appareil.

Consignes de sécurité

- Ce mode d'emploi a pour but de vous familiariser avec les fonctionnalités du produit. Conservez-le soigneusement afin de pouvoir vous y référer ultérieurement.
- L'achat de ce produit vous donne droit à deux ans de garantie sur les pannes et défauts en conditions d'utilisation normale.
- Utilisez le produit exclusivement aux fins prévues. Une utilisation différente pourrait causer des dommages au produit ou dans son environnement.
- Tout démontage remet en cause la sécurité de l'appareil. Attention, danger de blessure ! N'ouvrez jamais le produit de votre propre chef et n'effectuez jamais les réparations vous-même !
- Manipulez le produit avec précaution. Les coups et chocs ainsi que les chutes, même d'une faible hauteur, peuvent l'endommager.
- Tenez le produit éloigné des sources d'humidité et de forte chaleur.
- Ne laissez aucun objet métallique pénétrer dans cet appareil.
- Ne posez aucun objet lourd sur cet appareil.
- Nettoyez l'appareil uniquement avec un chiffon sec.
- N'obstruez pas les ouvertures d'aération.
- Utilisez exclusivement des accessoires recommandés par le fabricant ou un professionnel qualifié.

Remarque : La garantie expire en cas d'intervention étrangère sur l'appareil !

Petits éléments / éléments d'emballage (sacs en plastique, cartons, etc.):

Conservez les petits éléments (par exemple vis, matériel de montage) et éléments d'emballage hors de portée des enfants pour éviter les risques d'étouffement. Ne pas laisser les enfants jouer avec les emballages plastiques, il y a risque d'étouffement !

Transport de l'appareil :

Veuillez conserver l'emballage d'origine. Pour garantir la meilleure protection de l'appareil lors de son transport, veuillez le remettre dans son emballage d'origine.

Nettoyage des surfaces externes :

Ne pas utiliser de liquides volatils tels que le spray insecticide. Une pression trop forte lors de l'essuyage peut endommager les surfaces. Les matières en plastique ou en caoutchouc ne doivent pas rester en contact avec l'appareil pendant une période prolongée. Utilisez un chiffon sec.

Fiche technique

Numéro d'article	10030833, 10030834
Alimentation	DC 9V (adaptateur fourni pour AC 220-240V, 50-60Hz)
Type d'entraînement	Par courroie, servomoteur
t/mn	33, 45, 78 t/mn
Connexions	1 x sortie RCA (Stéréo)
Dimensions	370x345x100mm, 2,8kg
Livraison	appareil, mode d'emploi, câble USB, câble RCA, centreur, câble d'enregistrement USB (PC)

Avant la première utilisation

- Retirez la bande autocollante et les fixations de transport de l'appareil. ce faisant, veillez à ne pas endommager le bras de lecture ou toute autre partie mobile.

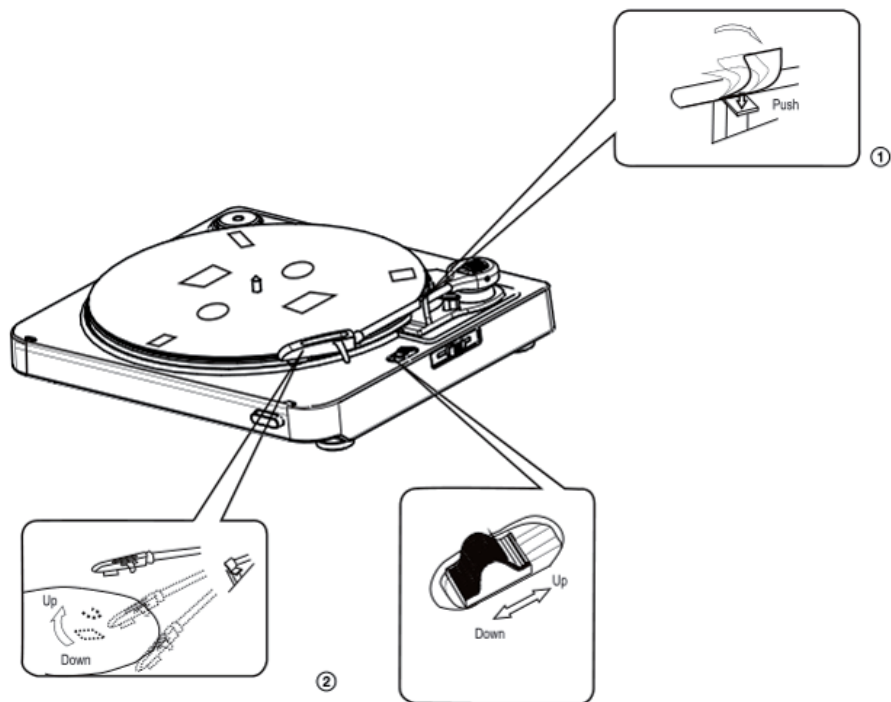

Aperçu de l'appareil

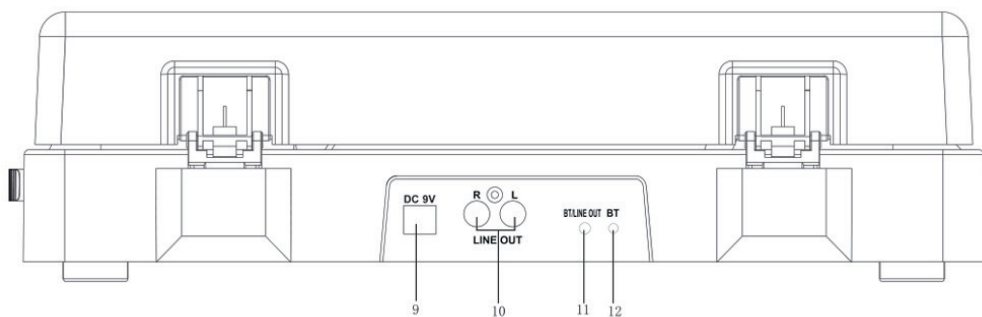
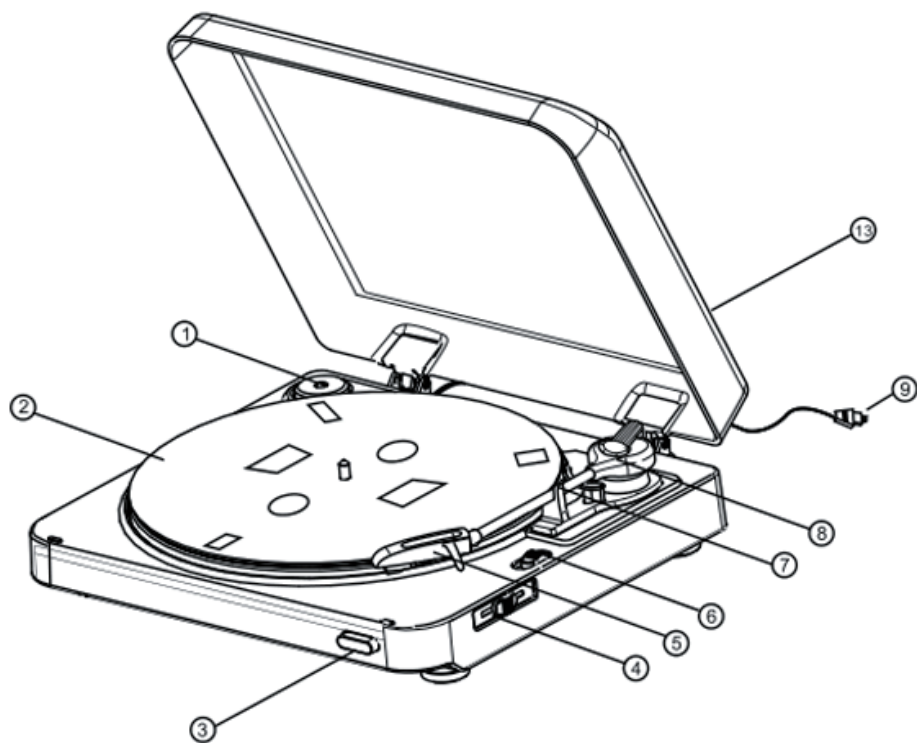

Adaptateur 45 RPM („centreur“)	1	8	Bras de lecture
Platine	2	9	Câble d'alimentation
STOP	3	10	LINE OUT (RCA)
Sélecteur de vitesse	4	11	MODE (BT/LINE)
Bras de lecture	5	12	LED BT
UP / DOWN	6	13	Protection contre la poussière
Support du bras de lecture	7		

Utilisation

Générale

- Connectez l'appareil à une prise domestique (220V / 50Hz) avec l'adaptateur secteur fourni. Connectez la sortie à un amplificateur, à votre chaîne hi-fi (AUX-In ou PHONO-In) ou à votre ordinateur (MIC IN/LINE IN) pour numériser des disques vinyles.
- Glissez l'interrupteur MODE (11) sur la position souhaitée (BT ou LINE OUT).
- Placez un disque vinyle sur la platine. N'oubliez pas le centreur si besoin.
- Choisissez la bonne vitesse de lecture à l'aide du sélecteur.
- Soulevez le bras de lecture avec l'interrupteur UP et faites-le glisser vers les premiers sillons du disque. Le lecteur commence automatiquement à faire tourner la platine. Abaissez le bras de lecture avec DOWN.
- Profitez de votre sélection musicale !
- Arrêtez la lecture avec STOP. Le lecteur s'arrête de toute façon automatiquement à la fin du disque. Guidez soigneusement le bras de lecture pour le remettre sur son support.
- Protégez l'aiguille avec le capuchon fourni lorsque la platine vinyle n'est pas utilisée.

BT

- Faites glisser l'interrupteur MODE (11) sur la position BT.
- Allumez votre amplificateur BT/enceinte BT.
- Assurez-vous qu'aucun autre appareil BT n'est allumé et activé dans le voisinage immédiat - ils pourraient perturber le signal.
- Lorsque la connexion est établie avec votre enceinte BT, un bip retentit et la LED BT du TP30 cesse de clignoter.

Numérisation de LP

Si vous souhaitez numériser vos disques vinyles, utilisez la sortie USB au dos et branchez votre TP-30 sur la LINE-IN de votre PC.

Avec le logiciel de musique „Audacity“ disponible gratuitement, vous pouvez définir l'entrée LINE de l'ordinateur comme une source de signal pour l'enregistrement et ainsi numériser vos LP. Veuillez vous reporter aux informations fournies par le fabricant du logiciel pour obtenir des instructions sur la procédure correspondante.

Vous pouvez obtenir Audacity gratuitement grâce ce lien : <http://audacity.sourceforge.net/download/> (GNU GPL)

Conseils pour le recyclage



Le pictogramme ci-contre apposé sur le produit signifie que la directive européenne 2002/2006/CE (DEEE) s'applique (poubelle à roues barrée d'une croix). Ces produits ne peuvent être jetés dans les poubelles domestiques courantes. Renseignez-vous concernant les règles appliquées pour la collecte d'appareils électriques et électroniques. Conformez-vous aux réglementations locales et ne jetez pas vos anciens produits avec les ordures ménagères. Le respect des règles de recyclage des vieux produits aide à la protection de l'environnement et de la santé de votre entourage contre les conséquences négatives possibles. Le recyclage des matériaux aide à réduire l'utilisation des matières premières.

Déclaration de conformité



Fabricant : Chal-Tec GmbH, Wallstraße 16, 10179 Berlin, Allemagne.

Ce produit est conforme aux directives européennes suivantes:
2014/53/UE (RED)
2011/65/UE (RoHS)